

**Министерство науки и высшего образования Российской Федерации  
Федеральное государственное бюджетное образовательное учреждение  
высшего образования  
«Российский химико-технологический университет  
имени Д.И. Менделеева»**

**«УТВЕРЖДАЮ»**

И.о. проректора по учебной работе

\_\_\_\_\_ С.Н. Филатов

« \_\_\_\_\_ » \_\_\_\_\_ 2022 г.

**РАБОЧАЯ ПРОГРАММА ДИСЦИПЛИНЫ**

**«Математика»**

**Направление подготовки 15.03.02 Технологические машины и оборудование**

**Квалификация «бакалавр»**

**РАССМОТРЕНО И ОДОБРЕНО**  
на заседании Методической комиссии  
РХТУ им. Д.И. Менделеева  
«25» мая 2022 г.

Председатель \_\_\_\_\_ Н.А. Макаров

**Москва 2022 г.**

Программа составлена заведующим кафедрой высшей математики, к.т.н. Е.Г.Рудаковской, доцентом кафедры высшей математики, к.п.н. М.А.Меладзе., доцентом кафедры высшей математики, к.т.н. В.В.Осипчик

Программа рассмотрена и одобрена на заседании кафедры высшей математики РХТУ им. Д.И. Менделеева «20» апреля 2022 г., протокол № 8.

## 1. ЦЕЛЬ И ЗАДАЧИ ДИСЦИПЛИНЫ

Программа составлена в соответствии с требованиями Федерального государственного образовательного стандарта высшего образования – бакалавриат по направлению подготовки **15.03.02 Технологические машины и оборудование**, рекомендациями методической комиссии и накопленного опыта преподавания дисциплины кафедрой высшей математики РХТУ им. Д.И.Менделеева. Программа рассчитана на изучение дисциплины в течение четырех семестров.

Дисциплина «**Математика**» относится к базовой части блока дисциплин учебного плана. Программа дисциплины предполагает, что обучающиеся имеют теоретическую и практическую подготовку в области основ элементарной математики, изучаемой в школьном курсе.

**Цель дисциплины** - формирование у студентов системы основных понятий, используемых для построения важнейших математических моделей, и математических методов для описания различных химико-технологических процессов.

**Задачи дисциплины** - создание фундаментальной математической базы, а также развитие навыков математического мышления и использование их для решения практических задач.

Дисциплина «**Математика**» преподается в 1-4 семестрах. Контроль успеваемости студентов ведется по принятой в университете рейтинговой системе.

Рабочая программа дисциплины может быть реализована с применением электронных образовательных технологий и электронного обучения полностью или частично.

## 2. ТРЕБОВАНИЯ К РЕЗУЛЬТАТАМ ОСВОЕНИЯ ДИСЦИПЛИНЫ

Изучение дисциплины направлено на приобретения следующих **общепрофессиональных компетенций и индикаторов их достижения:**

Код и наименование ОПК	Код и наименование индикаторов достижения ОПК
<b>ОПК-1.</b> Способен применять естественнонаучные и общинженерные знания, методы математического анализа и моделирования в профессиональной деятельности	<b>ОПК-1.1</b> Знает принципы математического анализа и моделирования, приемы анализа сложных технических объектов; <b>ОПК-1.2</b> Умеет создавать валидные математические модели на основе интерпретации результатов натурного и теоретического эксперимента; <b>ОПК-1.3</b> Владеет прикладными численными методами при создании математических моделей машин, приводов, оборудования, систем, технологических процессов
<b>ОПК-13.</b> Способен применять стандартные методы расчета при проектировании деталей и узлов технологических машин и оборудования	<b>ОПК-13.1</b> Знает методы и алгоритмы математического моделирования и автоматизированного проектирования технологических машин и оборудования; <b>ОПК-13.2</b> Умеет использовать современные цифровые программы проектирования технологических машин и оборудования; <b>ОПК-13.3</b> Владеет приемами моделирования работы и испытания работоспособности технологических машин и оборудования с использованием вычислительной техники

В результате изучения дисциплины студент бакалавриата должен:

**знать:**

- основы дифференциального и интегрального исчисления, дифференциальных уравнений, теории вероятностей и математической статистики;
- математические теории и методы, лежащие в основе построения математических моделей;
- основы применения математических моделей и методов.

**уметь:**

- выбирать математические методы, пригодные для решения конкретной задачи;
- использовать математические понятия, методы и модели для описания различных процессов;
- выявлять математические закономерности, лежащие в основе конкретных процессов;
- использовать основные методы статистической обработки данных;
- применять математические знания на междисциплинарном уровне.

**владеть:**

- основами фундаментальных математических теорий и навыками использования математического аппарата;
- методами статистической обработки информации.

### 3. ОБЪЕМ ДИСЦИПЛИНЫ И ВИДЫ УЧЕБНОЙ РАБОТЫ

Вид учебной работы	Семестр									
	Всего		1		2		3		4	
	ЗЕ	Акад.ч.	ЗЕ	Акад.ч.	ЗЕ	Акад.ч.	ЗЕ	Акад.ч.	ЗЕ	Акад.ч.
<b>Общая трудоемкость дисциплины</b>	<b>18</b>	<b>648</b>	<b>5</b>	<b>180</b>	<b>5</b>	<b>180</b>	<b>5</b>	<b>180</b>	<b>3</b>	<b>108</b>
<b>Контактная работа – аудиторные занятия:</b>	<b>7,56</b>	<b>272</b>	<b>2,66</b>	<b>96</b>	<b>1,78</b>	<b>64</b>	<b>1,78</b>	<b>64</b>	<b>1,34</b>	<b>48</b>
Лекции	3,56	128	1,33	48	0,89	32	0,89	32	0,45	16
Практические занятия (ПЗ)	4	144	1,33	48	0,89	32	0,89	32	0,89	32
<b>Самостоятельная работа</b>	<b>8,44</b>	<b>304</b>	<b>2,34</b>	<b>84</b>	<b>2,22</b>	<b>80</b>	<b>2,22</b>	<b>80</b>	<b>1,66</b>	<b>60</b>
Контактная самостоятельная работа	8,44	0,6	2,34	0,4	2,22	0	2,22	0	1,66	0,2
Самостоятельное изучение разделов дисциплины		303,4		83,6		80		80		59,8
<b>Вид контроля – Зачет с оценкой</b>			+	+						
<b>Вид контроля – Зачет</b>									+	+
<b>Вид контроля – Экзамен</b>	<b>2</b>	<b>72</b>			<b>1</b>	<b>36</b>	<b>1</b>	<b>36</b>		
Контактная работа – промежуточная аттестация	2	0,8			1	0,4	1	0,4		
Подготовка к экзамену.		71,2				35,6		35,6		
<b>Вид итогового контроля:</b>			<b>Зачет с оценкой</b>		<b>Экзамен</b>		<b>Экзамен</b>		<b>Зачет</b>	

Вид учебной работы	Семестр									
	Всего		1		2		3		4	
	ЗЕ	Астр. ч.	ЗЕ	Астр. ч.	ЗЕ	Астр.ч.	ЗЕ	Астр.ч.	ЗЕ	Астр. ч.
<b>Общая трудоемкость дисциплины</b>	<b>18</b>	<b>486</b>	<b>5</b>	<b>135</b>	<b>5</b>	<b>135</b>	<b>5</b>	<b>135</b>	<b>3</b>	<b>81</b>
<b>Контактная работа – аудиторные занятия:</b>	<b>7,56</b>	<b>204</b>	<b>2,66</b>	<b>72</b>	<b>1,78</b>	<b>48</b>	<b>1,78</b>	<b>48</b>	<b>1,34</b>	<b>36</b>
Лекции	3,56	96	1,33	36	0,89	24	0,89	24	0,45	12
Практические занятия (ПЗ)	4	108	1,33	36	0,89	24	0,89	24	0,89	24
<b>Самостоятельная работа</b>	<b>8,44</b>	<b>228</b>	<b>2,34</b>	<b>63</b>	<b>2,22</b>	<b>60</b>	<b>2,22</b>	<b>60</b>	<b>1,66</b>	<b>45</b>
Контактная самостоятельная работа	8,44	0,45	2,34	0,3	2,22	0	2,22	0	1,66	0,15
Самостоятельное изучение разделов дисциплины		227,55		62,7		60		60		44,85
<b>Вид контроля – Зачет с оценкой</b>			+	+						
<b>Вид контроля – Зачет</b>									+	+
<b>Вид контроля – Экзамен</b>	<b>2</b>	<b>54</b>			<b>1</b>	<b>27</b>	<b>1</b>	<b>27</b>		
Контактная работа – промежуточная аттестация	2	0,6			1	0,3	1	0,3		
Подготовка к экзамену.		53,4				26,7		26,7		
<b>Вид итогового контроля:</b>			<b>Зачет с оценкой</b>		<b>Экзамен</b>		<b>Экзамен</b>		<b>Зачет</b>	

## 4. СОДЕРЖАНИЕ ДИСЦИПЛИНЫ

### 4.1. Разделы дисциплины и виды занятий

№ п/п	Разделы дисциплины	Часов			
		Всего	Лекции	Практические занятия	Самостоятельная работа
<b>1 СЕМЕСТР</b>					
	<b>Введение</b>	<b>1</b>	<b>1</b>		
	<b>Раздел 1. Элементы алгебры</b>	<b>39</b>	<b>9</b>	<b>10</b>	<b>20</b>
1.1	Числовые множества, комплексные числа. Элементы векторной алгебры. Аналитическая геометрия на плоскости.	20	4	6	10
1.2	Матрицы. Теорема Кронекера - Капелли. Решение систем линейных алгебраических уравнений. Собственные числа и векторы матрицы. Квадратичные формы.	19	5	4	10
	<b>Раздел 2. Функция одной переменной. Предел функции. Непрерывность функции.</b>	<b>20</b>	<b>6</b>	<b>6</b>	<b>8</b>
2.1	Элементарные функции. Предел функции в точке и на бесконечности.	7	2	2	3
2.2	Бесконечно малые и бесконечно большие функции. Основные теоремы о пределах.	6	2	2	2
2.3	Непрерывность функции в точке и на промежутке.	7	2	2	3
	<b>Раздел 3. Дифференциальное исчисление функции одной переменной.</b>	<b>60</b>	<b>16</b>	<b>16</b>	<b>28</b>
3.1	Производная функции. Уравнения касательной и нормали.	14	4	2	8
3.2	Дифференциал функции. Производная сложной функции.	14	4	4	6
3.3	Основные теоремы дифференциального исчисления. Производные высших порядков.	14	4	4	6
3.4	Монотонность функции. Экстремум функции. Выпуклость, вогнутость и точки перегиба графика функции. Общая схема исследования функций и построение их графиков.	18	4	6	8
	<b>Раздел 4. Интегральное исчисление функции одной переменной.</b>	<b>60</b>	<b>16</b>	<b>16</b>	<b>28</b>
4.1	Первообразная функции. Неопределенный интеграл и его свойства.	20	6	4	10
4.2	Методы интегрирования.	20	4	8	8
4.3	Определенный интеграл, его геометрический смысл. Приложения	20	6	4	10

	определенного интеграла. Несобственные интегралы.				
	<b>ИТОГО</b>	<b>180</b>	<b>48</b>	<b>48</b>	<b>84</b>
	<b>Зачет с оценкой</b>				
	<b>ИТОГО</b>	<b>180</b>	<b>48</b>	<b>48</b>	<b>84</b>

<b>2 СЕМЕСТР</b>					
	<b>Раздел 5. Дифференциальное исчисление функции нескольких переменных. Элементы теории поля</b>	<b>48</b>	<b>12</b>	<b>10</b>	<b>26</b>
5.1	Функции двух и более переменных. Предел функции в точке. Частные производные. Дифференцируемость функции.	16	4	3	9
5.2	Дифференциал функции двух переменных, его инвариантность. Дифференцирование функции, заданной неявно.	16	4	3	9
5.3	Производная по направлению. Градиент и его свойства. Экстремумы функции двух переменных.	16	4	4	8
	<b>Раздел 6. Кратные интегралы</b>	<b>48</b>	<b>10</b>	<b>12</b>	<b>26</b>
6.1	Двойной интеграл. Вычисление двойного интеграла в декартовой системе координат.	16	4	4	8
6.2	Вычисление двойного интеграла в полярной системе координат. Интеграл Эйлера - Пуассона. Приложения двойного интеграла.	16	3	4	9
6.3	Тройной интеграл. Вычисление тройного интеграла. Приложения тройного интеграла.	16	3	4	9
	<b>Раздел 7. Криволинейные и поверхностные интегралы.</b>	<b>48</b>	<b>10</b>	<b>10</b>	<b>28</b>
7.1	Криволинейный интеграл по координатам. Приложения криволинейного интеграла.	16	3	4	9
7.2	Формула Грина для вычисления криволинейного интеграла по замкнутому контуру.	16	3	4	9
7.3	Поверхностный интеграл. Теорема Гаусса-Остроградского. Формула Стокса.	16	4	2	10
	<b>ИТОГО</b>	<b>144</b>	<b>32</b>	<b>32</b>	<b>80</b>
	<b>Экзамен</b>	<b>36</b>			
	<b>ИТОГО</b>	<b>180</b>	<b>32</b>	<b>32</b>	<b>80</b>

<b>3 СЕМЕСТР</b>					
	<b>Раздел 8. Дифференциальные уравнения первого порядка.</b>	<b>36</b>	<b>8</b>	<b>8</b>	<b>20</b>
8.1	Дифференциальные уравнения. Задача Коши. Дифференциальные уравнения (ДУ) с разделяющимися переменными.	12	3	3	6
8.2	Однородные уравнения I-го порядка. Линейные уравнения I-го порядка. Уравнения Бернулли.	12	3	3	6
8.3	Дифференциальные уравнения в полных дифференциалах. Интегрирующий множитель.	12	2	2	8
	<b>Раздел 9. Дифференциальные уравнения второго порядка.</b>	<b>36</b>	<b>8</b>	<b>8</b>	<b>20</b>
9.1	Дифференциальные уравнения второго порядка, допускающие понижение порядка. Линейные однородные и неоднородные дифференциальные уравнения второго порядка (ЛОДУ и ЛНДУ).	9	2	2	5
9.2	Линейная независимость функций. Определитель Вронского и его свойства. Фундаментальная система ЛОДУ второго порядка.	9	2	2	5
9.3	ЛОДУ второго порядка с постоянными коэффициентами. ЛНДУ второго порядка с постоянными коэффициентами.	9	2	2	5
9.4	Линейные дифференциальные уравнения $n$ -го порядка. Алгоритм построения общего решения.	9	2	2	5
	<b>Раздел 10. Системы дифференциальных уравнений.</b>	<b>36</b>	<b>8</b>	<b>8</b>	<b>20</b>
10.1	Системы линейных дифференциальных уравнений первого порядка, решение методом исключения.	12	3	3	6
10.2	Системы ЛДУ первого порядка. Метод вариации произвольных постоянных, метод Эйлера. Создание математических моделей.	12	3	3	6
10.3	Системы линейных неоднородных дифференциальных уравнений с постоянными коэффициентами.	12	2	2	8
	<b>Раздел 11. Числовые и функциональные ряды.</b>	<b>36</b>	<b>8</b>	<b>8</b>	<b>20</b>
11.1	Числовые ряды. Ряды Дирихле. Знакопередающий ряд, признак Лейбница.	9	2	2	5
11.2	Функциональные ряды. Степенные ряды, теорема Абеля. Свойства степенных рядов.	9	2	2	5



11.3	Ряды Тейлора и Маклорена. Алгоритм разложения функции в ряд Маклорена.	9	2	2	5
11.4	Разложение функций в ряд Тейлора с помощью основных разложений. Применение степенных рядов.	9	2	2	5
	<b>ИТОГО</b>	<b>144</b>	<b>32</b>	<b>32</b>	<b>80</b>
	<b>Экзамен</b>	<b>36</b>			
	<b>ИТОГО</b>	<b>180</b>	<b>32</b>	<b>32</b>	<b>80</b>

<b>4 СЕМЕСТР</b>					
	<b>Раздел 12. Теория вероятностей. Случайные величины и их законы распределения.</b>	<b>54</b>	<b>8</b>	<b>16</b>	<b>30</b>
12.1.	Случайные события. Виды случайных событий. Алгебра событий. Классическое определение вероятности.	12	2	4	6
12.2	Теоремы сложения и умножения вероятностей. Условная вероятность. Теорема о полной вероятности. Формула Байеса.	12	3	3	6
12.3	Повторные испытания. Формула Бернулли. Локальная и интегральная теоремы Муавра-Лапласа. Формула Пуассона.	10	1	3	6
12.4	Дискретная случайная величина: вероятностный ряд, функция распределения. Математическое ожидание, дисперсия и среднеквадратическое отклонение. Биномиальное распределение.	10	1	3	6
12.5	Непрерывная случайная величина: функция плотности вероятностей и функция распределения случайной величины. Равномерный закон распределения, его параметры. Нормальный закон распределения, его параметры.	10	1	3	6
	<b>Раздел 13. Математическая статистика.</b>	<b>54</b>	<b>8</b>	<b>16</b>	<b>30</b>
13.1	Задачи математической статистики. Генеральная и выборочная совокупности. Статистический ряд выборочной совокупности. Интервальный статистический ряд. Полигон частот.	13	1	4	8
13.2	Точечные и интервальные статистические оценки параметров распределения случайной величины.	14	3	4	7
13.3	Проверка статистических гипотез: формулировка основной и конкурирующей гипотезы. Уровень	13	1	4	8

	значимости. Выбор критерия для проверки гипотезы.				
13.4	Элементы теории корреляции. Коэффициент корреляции $r_{xy}$ и корреляционный момент $k_{xy}$ - их оценки по выборочным данным. Уравнения линейной регрессии.	14	3	4	7
	<b>ИТОГО</b>	<b>108</b>	<b>16</b>	<b>32</b>	<b>60</b>

## 4.2. Содержание разделов дисциплины

### 1 СЕМЕСТР

**Введение.** Предмет и методы математики. Описание основных разделов курса. Структура курса и правила рейтинговой системы.

#### Раздел 1. Элементы алгебры.

- 1.1. Числовые множества, комплексные числа. Определители II и III порядков. Векторы: основные понятия, скалярное, векторное и смешанное произведения векторов. Аналитическая геометрия: прямая на плоскости, кривые II порядка.
- 1.2. Матрицы: действия над матрицами, приведение к ступенчатому виду и виду Гаусса. Ранг матрицы. Обратная матрица. Теорема Кронекера-Капелли. Решение систем линейных алгебраических уравнений. Собственные числа и векторы. Квадратичные формы.

#### Раздел 2. Функция одной переменной. Предел функции. Непрерывность функции.

- 2.1. Функция. Способы задания функции. Элементарные функции. Предел функции в точке. Односторонние пределы. Пределы на бесконечности.
- 2.2. Бесконечно малые и бесконечно большие функции, их свойства и взаимосвязь. Основные теоремы о пределах. Первый и второй замечательные пределы.
- 2.3. Непрерывность функции в точке и на промежутке. Свойства функций, непрерывных на отрезках. Точки разрыва функции и их классификация.

#### Раздел 3. Дифференциальное исчисление функции одной переменной.

- 3.1. Производная функции, ее геометрический и механический смысл. Уравнения касательной и нормали. Правила дифференцирования. Таблица основных производных.
- 3.2. Дифференцируемость функции: определение, теоремы о связи непрерывности и дифференцируемости функции и с существованием производной. Дифференциал функции: определение, свойства. Производная сложной функции.
- 3.3. Основные теоремы дифференциального исчисления: Ролля, Лагранжа, Коши. Правило Лопиталя (раскрытие неопределенностей). Производные высших порядков.
- 3.4. Монотонность функции: определение, необходимые и достаточные условия. Экстремум функции: определение, необходимые и достаточные условия. Выпуклость, вогнутость и точки перегиба графика функции: определения, необходимые и достаточные условия их существования. Общая схема исследования функций, построение их графиков.

#### Раздел 4. Интегральное исчисление функции одной переменной.

- 4.1. Первообразная функция. Неопределенный интеграл и его свойства. Таблица основных интегралов.
- 4.2. Методы интегрирования: непосредственное интегрирование, метод подстановки, интегрирование по частям, интегрирование рациональных дробей, интегрирование некоторых иррациональных и тригонометрических функций.

- 4.3. Определенный интеграл, его геометрический смысл, его свойства. Теорема о среднем значении. Формула Ньютона-Лейбница. Замена переменной и интегрирование по частям в определенном интеграле. Вычисление площадей плоских фигур и объемов тел вращения с помощью определенного интеграла. Несобственные интегралы: определения, свойства, методы вычисления.

## 2 СЕМЕСТР

### Раздел 5. Дифференциальное исчисление функций нескольких переменных.

- 5.1. Функции двух и более переменных: определение, область определения, область существования, геометрическая интерпретация, линии уровня, и поверхности уровня. Предел функции в точке. Частные производные (на примере функции двух переменных). Дифференцируемость функции: определение, связь дифференцируемости с непрерывностью и с существованием частных производных. Достаточные условия дифференцируемости функции. Дифференцируемость сложной функции, полная производная.
- 5.2. Дифференциал функции двух переменных, его инвариантность. Дифференцирование функции одной и двух переменных, заданной неявно. Частные производные и дифференциалы высших порядков. Теорема о равенстве смешанных производных (для функции двух переменных). Аналитический признак полного дифференциала.
- 5.3. Производная по направлению: определение, формула для ее вычисления. Градиент и его свойства. Экстремумы функции двух переменных: определения, необходимое и достаточное условия существования экстремума. Условный экстремум: определение, методы нахождения точек условного экстремума (прямой метод и метод множителей Лагранжа). Наибольшее и наименьшее значения функции двух переменных в замкнутой области.

### Раздел 6. Кратные интегралы.

- 6.1. Двойной интеграл: определение, геометрический смысл, свойства. Теорема о среднем значении двойного интеграла. Вычисление двойного интеграла в декартовой системе координат.
- 6.2. Вычисление двойного интеграла в полярной системе координат. Интеграл Эйлера - Пуассона. Приложения двойного интеграла: вычисление площади плоской области, объема цилиндрического тела, площади поверхности, массы пластинки с заданной плотностью, координат центра тяжести пластинки.
- 6.3. Тройной интеграл: определение, физический и геометрический смысл, свойства, теорема о среднем значении тройного интеграла. Вычисление тройного интеграла в декартовой системе координат, в цилиндрических и сферических координатах. Приложения тройного интеграла: вычисление объема, массы тела с заданной плотностью, координат центра тяжести тела.

### Раздел 7. Криволинейные и поверхностные интегралы.

- 7.1. Криволинейный интеграл по координатам: определение, физический смысл, свойства. Вычисление криволинейного интеграла. Формула для вычисления работы при перемещении материальной точки в силовом поле вдоль некоторого пути.
- 7.2. Формула Грина для вычисления криволинейного интеграла по замкнутому контуру. Независимость криволинейного интеграла от пути интегрирования: необходимое и достаточное условие независимости, критерий независимости. Потенциальное поле, потенциальная функция и ее вычисление. Вычисление криволинейного интеграла, не зависящего от пути интегрирования.
- 7.3. Поверхностный интеграл: определение, физический смысл, вычисление в декартовой системе координат. Теорема Гаусса-Остроградского. Формула Стокса.

### 3 СЕМЕСТР

#### Раздел 8. Дифференциальные уравнения первого порядка.

- 8.1. Дифференциальные уравнения: определение, порядок, решение, теорема существования и единственности решения. Задача Коши. Дифференциальные уравнения с разделяющимися переменными.
- 8.2. Однородные уравнения первого порядка: определение и метод решения. Линейные уравнения первого порядка: определение и метод решения. Уравнения Бернулли: определение и метод решения.
- 8.3. Дифференциальные уравнения в полных дифференциалах: определение и метод решения. Интегрирующий множитель: определение, сведение к уравнению в полных дифференциалах с помощью интегрирующего множителя.

#### Раздел 9. Дифференциальные уравнения второго порядка.

- 9.1. Дифференциальные уравнения второго порядка, допускающие понижение порядка. Линейные дифференциальные уравнения второго порядка: определение, однородные и неоднородные линейные уравнения. Свойства решений.
- 9.2. Линейная независимость функций. Определитель Вронского и его свойства. Теоремы о структуре общих решений линейных однородных и линейных неоднородных дифференциальных уравнений второго порядка. Фундаментальная система решений линейного однородного дифференциального уравнения второго порядка.
- 9.3. Линейные однородные дифференциальные уравнения второго порядка с постоянными коэффициентами: метод Эйлера для решения этих уравнений. Линейные неоднородные дифференциальные уравнения второго порядка с постоянными коэффициентами: метод подбора частного решения этого уравнения с правой частью специального вида и метод вариации произвольных постоянных.
- 9.4. Линейные дифференциальные уравнения  $n$ -го порядка: свойства решений, теоремы о структуре общего решения. Алгоритм построения общего решения линейного дифференциального уравнения  $n$ -го порядка с постоянными коэффициентами.

#### Раздел 10. Системы дифференциальных уравнений.

- 10.1. Системы линейных дифференциальных уравнений первого порядка, решение методом исключения.
- 10.2. Системы линейных дифференциальных уравнений первого порядка, метод вариации произвольных постоянных. Системы линейных однородных уравнений первого порядка с постоянными коэффициентами, метод Эйлера.
- 10.3. Системы линейных неоднородных дифференциальных уравнений с постоянными коэффициентами.

#### Раздел 11. Числовые и функциональные ряды.

- 11.1. Числовые ряды: основные понятия, сходимость ряда. Необходимый признак сходимости ряда. Свойства сходящихся рядов. Достаточные признаки сходимости знакоположительных рядов: интегральный признак Коши; признаки сравнения рядов; признак Даламбера; радикальный признак Коши. Ряды Дирихле. Знакопередающийся ряд: определение, признак Лейбница. Абсолютная и условная сходимость знакопеременных рядов.
- 11.2. Функциональные ряды. Степенные ряды: определение, теорема Абеля, интервал сходимости, радиус сходимости. Свойства степенных рядов.
- 11.3. Ряды Тейлора и Маклорена: определение, условия сходимости ряда Тейлора к исходной функции. Лемма  $\lim_{n \rightarrow \infty} \frac{x^n}{n!} = 0$  для  $\forall x \in R$ . Достаточные условия сходимости ряда Тейлора. Алгоритм разложения функции в ряд Маклорена. Основные разложения функций:  $e^x$ ,  $\sin x$ ,  $\cos x$ ,  $\ln(1+x)$ ,  $(1+x)^n$ ,  $\arctg x$ ,  $\arcsin x$  в ряд Маклорена.

- 11.4. Разложение функций в ряд Тейлора с помощью основных разложений. Применение степенных рядов: приближенные вычисления, приближенное решение дифференциальных уравнений.

## 4 СЕМЕСТР

### Раздел 12. Теория вероятностей. Случайные величины и их законы распределения.

- 12.1. Случайные, достоверные и невозможные события. Виды случайных событий: совместные и несовместные, противоположные события. Алгебра событий: сумма, произведение событий. Элементарные события (исходы). Классическое определение вероятности. Свойства вероятности случайного события.
- 12.2. Теоремы вероятностей: сложение вероятностей совместных и несовместных событий; произведения вероятностей зависимых и независимых событий. Условная вероятность. Теорема о полной вероятности. Формулы Байеса.
- 12.3. Повторные испытания. Формула Бернулли. Локальная и интегральная теоремы Муавра-Лапласа. Формула Пуассона.
- 12.4. Случайная величина: определение виды случайных величин. Дискретная случайная величина: вероятностный ряд, функция распределения. Математическое ожидание, дисперсия и среднеквадратическое отклонение, и их свойства. Биномиальное распределение, закон Пуассона для дискретной случайной величины.
- 12.5. Непрерывная случайная величина: функция плотности вероятностей и ее свойства, функция распределения этой случайной величины и ее свойства. Связь между этими функциями. Вероятность попадания непрерывной случайной величины на некоторый промежуток. Равномерный закон распределения, его параметры. Нормальный закон распределения, его параметры и формулы.

### Раздел 13. Математическая статистика.

- 13.1. Задачи математической статистики. Генеральная и выборочная совокупности. Статистический ряд выборочной совокупности (выборки). Интервальный статистический ряд выборки (при больших объемах выборки). Полигон частот статистического распределения выборки.
- 13.2. Точечные статистические оценки параметров распределения исследуемой случайной величины: среднее арифметическое статистических значений, выборочная дисперсия, исправленная выборочная дисперсия. Основные требования, предъявляемые к точечным оценкам. Интервальные оценки параметров распределения исследуемой случайной величины (в предположении, что она имеет нормальное распределение случайной величины) интервал математического ожидания при известной дисперсии и неизвестной, доверительный интервал для среднеквадратического отклонения.
- 13.3. Проверка статистических гипотез: формулировка основной и конкурирующей гипотезы. Уровень значимости. Выбор критерия для проверки основной гипотезы. Проверка гипотезы о равенстве дисперсии двух генеральных совокупностей по двум выборкам из них. Проверка гипотезы о равенстве двух средних (при известной и неизвестной дисперсии). Проверка гипотезы о нормальном распределении (критерий Пирсона).
- 13.4. Элементы теории корреляции.  $(X, Y)$ - система двух случайных величин (двумерная случайная величина). Зависимость между составляющими  $X$  и  $Y$  – основная задача корреляции. Коэффициент корреляции  $r_{xy}$  и корреляционный момент  $k_{xy}$  - их оценки по выборочным данным. Проверка гипотезы о существовании корреляционной зависимости между  $X$  и  $Y$ . Уравнения линейной регрессии  $Y$  на  $X$  и  $X$  на  $Y$  в случае наличия корреляционной зависимости.



математического анализа и моделирования в профессиональной деятельности	интерпретации результатов натурального и теоретического эксперимента;													
	ОПК-1.3 Владеет прикладными численными методами при создании математических моделей машин, приводов, оборудования, систем, технологических процессов	+	+	+	+	+	+	+	+	+	+	+	+	+
ОПК-13. Способен применять стандартные методы расчета при проектировании деталей и узлов технологических машин и оборудования	ОПК-13.1 Знает методы и алгоритмы математического моделирования и автоматизированного проектирования технологических машин и оборудования;	+	+	+	+	+	+	+	+	+	+	+	+	+
	ОПК-13.2 Умеет использовать современные цифровые программы проектирования технологических машин и оборудования;	+	+	+	+	+	+	+	+	+	+	+	+	+
	ОПК-13.3 Владеет приемами моделирования работы и испытания работоспособности технологических машин и оборудования с использованием вычислительной техники	+	+	+	+	+	+	+	+	+	+	+	+	+

## 6. ПРАКТИЧЕСКИЕ ЗАНЯТИЯ

### 6.1. Примерные темы практических занятий по дисциплине.

№ п/п	№ раздела дисциплины	Темы практических (семинарских) занятий	Часы
<b>1 семестр</b>			
<b>1.</b>	1.1	<b>Практическое занятие 1</b> Числовые множества, комплексные числа. Определители II и III порядков.	2
<b>2</b>	1.1	<b>Практическое занятие 2</b> Векторы: основные понятия, скалярное, векторное и смешанное произведение векторов.	2
<b>3</b>	1.1	<b>Практическое занятие 3</b> Аналитическая геометрия: прямая на плоскости, кривые II порядка.	2
<b>4</b>	1.2	<b>Практическое занятие 4</b> Матрицы: действия над матрицами, приведение к ступенчатому виду и виду Гаусса. Ранг матрицы. Обратная матрица. Теорема Кронекера-Капелли.	2
<b>5</b>	1.2	<b>Практическое занятие 5</b> Решение систем линейных алгебраических уравнений. Собственные числа и векторы. Квадратичные формы.	2
<b>6</b>	2.1 2.2	<b>Практическое занятие 6</b> Функция: область определения, чётность, нечётность, точки пересечения с осями координат. Элементарные функции, их свойства и графики. Вычисления пределов функций с помощью алгебраических преобразований.	2
<b>7</b>	2.3	<b>Практическое занятие 7</b> Вычисление пределов с помощью первого и второго замечательных пределов.	2
<b>8</b>		<b>Контрольная работа № 1</b>	<b>2</b>
<b>9</b>	3.1	<b>Практическое занятие 8</b> Производная: определение, геометрический смысл. Правила дифференцирования. Таблица производных элементарных функций.	2
<b>10</b>	3.2	<b>Практическое занятие 9</b> Производная сложённой функции.	2
<b>11</b>	3.2	<b>Практическое занятие 10</b> Производная высшего порядка. Дифференциал функции.	
<b>12</b>	3.3	<b>Практическое занятие 11</b> Вычисления пределов с помощью правила Лопиталья.	2
<b>13</b>	3.4	<b>Практическое занятие 12</b> Нахождения асимптот функции. Исследование функции на монотонность и экстремумы.	2
<b>14</b>	3.4	<b>Практическое занятие 13</b> Исследование функции на выпуклость, вогнутость, точки перегиба.	
<b>15</b>	3.4	<b>Практическое занятие 14</b> Полное исследование функции и построение её графика.	2
<b>16</b>		<b>Контрольная работа № 2</b>	<b>2</b>
<b>17</b>	4.1	<b>Практическое занятие 15</b>	2



		Таблица основных интегралов. Непосредственное (табличное) интегрирование.	
18	4.1	<b>Практическое занятие 16</b> Интегрирование методом подведения под знак дифференциала и методом разложения.	2
19	4.2	<b>Практическое занятие 17</b> Интегрирование заменой. Интегрирование по частям.	2
20	4.2	<b>Практическое занятие 18</b> Интегрирование рациональных дробей.	2
21	4.2	<b>Практическое занятие 19.</b> Интегрирование некоторых иррациональностей. Интегрирование тригонометрических функций.	2
22	4.3	<b>Практическое занятие 20</b> Определенный интеграл.	2
23	4.3	<b>Практическое занятие 21</b> Несобственные интегралы.	2
24		<b>Контрольная работа № 3</b>	2
<b>ИТОГ</b>	<b>48 часов</b>		

<b>2 семестр</b>			
<b>№ п/п</b>	<b>№ раздела дисциплины</b>	<b>Темы практических (семинарских) занятий</b>	<b>Часы</b>
1.	5.1	<b>Практическое занятие 1.</b> Повторение: дифференцирование и интегрирование функции одной переменной.	2
2.	5.1	<b>Практическое занятие 2.</b> Частные производные функции 2-х и 3-х переменных. Полный дифференциал функции 2-х переменных.	2
3.	5.2	<b>Практическое занятие 3.</b> Производные сложной функции. Полная производная. Дифференцирование функции, заданной неявно.	2
4.	5.2	<b>Практическое занятие 4.</b> Частные производные и дифференциалы высших порядков.	2
5.	5.3	<b>Практическое занятие 5.</b> Производная по направлению и градиент.	2
6.		<b>Контрольная работа № 1</b>	2
7.	5.3	<b>Практическое занятие 6.</b> Экстремум функции 2-х переменных.	2
8.	5.3	<b>Практическое занятие 7.</b> Условный экстремум.	2
9.	6.1	<b>Практическое занятие 8.</b> Двойной интеграл: переход к повторному интегралу, изменение порядка интегрирования. Примеры.	2
10.	6.1	<b>Практическое занятие 9.</b> Вычислить двойной интеграл в декартовой системе координат.	2
11.	6.2 6.3	<b>Практическое занятие 10.</b> Вычислить двойной интеграл в полярной системе координат. Приложения двойного интеграла.	2
12.		<b>Контрольная работа №2</b>	2

13.	7.1	<b>Практическое занятие 11.</b> Криволинейный интеграл по координатам (вычисление). Вычисление работы по перемещению материальной точки в силовом поле.	2
14.	7.2	<b>Практическое занятие 12.</b> Вычисление криволинейного интеграла по замкнутому контуру с помощью формулы Грина.	2
15	7.3	<b>Практическое занятие 13.</b> Вычисление криволинейного интеграла, независимого от пути интегрирования (с помощью выбора оптимального пути или с помощью потенциальной функции).	2
16		<b>Контрольная работа №3</b>	<b>2</b>
<b>ИТОГ</b>	<b>32 часа</b>		

<b>3 семестр</b>			
<b>№ п/п</b>	<b>№ раздела дисциплины</b>	<b>Темы практических (семинарских) занятий</b>	<b>Часы</b>
1.	8.1	<b>Практическое занятие 1.</b> Повторение интегрирования (1 час). Решение дифференциальных уравнений с разделяющимися переменными.	2
2.	8.1 8.2	<b>Практическое занятие 2.</b> Решение однородных дифференциальных уравнений I-го порядка. Решение линейных дифференциальных уравнений Бернулли.	2
3.	8.3	<b>Практическое занятие 3.</b> Уравнения в полных дифференциалах и допускающих интегрирующий множитель вида $\mu(x)$ и $\mu(y)$ .	2
4.	8.3	<b>Практическое занятие 4.</b> Решение различных уравнений I-го порядка для подготовки к контрольной работе.	2
5.		<b>Контрольная работа №1</b>	<b>2</b>
6.	9.1	<b>Практическое занятие 5.</b> Решение дифференциальных уравнений II -го порядка, допускающих понижение порядка.	2
7.	9.2	<b>Практическое занятие 6.</b> Решение ЛОДУ II -го порядка с постоянными коэффициентами по методу Эйлера. Решение ЛНДУ II -го порядка с правой частью вида $P_n(x) \cdot e^{ax}$ .	2
8.	9.3	<b>Практическое занятие 7.</b> Решение ЛНДУ II -го порядка с правой частью вида $e^{ax} \cdot (A \cos bx + B \sin bx)$ .	2
9.	9.4	<b>Практическое занятие 8.</b> Метод вариации произвольных постоянных для ЛНДУ II -го порядка с постоянными коэффициентами.	2
10.	10.1 10.2	<b>Практическое занятие 9.</b> Решение систем линейных дифференциальных уравнений I-го порядка с постоянными коэффициентами. Метод исключения. Метод Эйлера для однородных	2

		линейных систем, далее для неоднородной системы. Метод вариации произвольных постоянных.	
<b>11.</b>		<b>Контрольная работа №2</b>	<b>2</b>
<b>12.</b>	11.1	<b>Практическое занятие 10.</b> Числовые ряды: основные понятия, общий член, частичная сумма, понятие сходимости ряда. Необходимый признак сходимости. Интегральный признак Коши.	2
<b>13.</b>	11.2	<b>Практическое занятие 11.</b> Исследование сходимости по признакам сравнения рядов и признаку Даламбера.	2
<b>14.</b>	11.3	<b>Практическое занятие 12.</b> Исследование сходимости знакочередующихся рядов по признаку Лейбница. Абсолютная и условная сходимость рядов.	2
<b>15.</b>	11.4	<b>Практическое занятие 13.</b> Степенной ряд, нахождение его области сходимости.	2
<b>16.</b>		<b>Контрольная работа №3</b>	<b>2</b>
<b>ИТОГ</b>	<b>32 часа</b>		

<b>4 семестр</b>			
<b>№ п/п</b>	<b>№ Раздела дисциплины</b>	<b>Темы практических (семинарских) занятий</b>	<b>Часы</b>
<b>1.</b>	12.1	<b>Практическое занятие 1.</b> Решение задач по комбинаторике.	2
<b>2.</b>	12.1	<b>Практическое занятие 2.</b> Действия над событиями. Классическое определение вероятности события, вычисление вероятности случайного события.	2
<b>3.</b>	12.2	<b>Практическое занятие 3.</b> Вычисление вероятностей случайных событий с помощью теорем вероятностей: суммы и произведения событий, противоположных событий.	2
<b>4.</b>	12.2	<b>Практическое занятие 4.</b> Теорема полной вероятности. Формула Байеса.	2
<b>5.</b>	12.3	<b>Практическое занятие 5.</b> Повторные события. Формула Бернулли. Локальная и интегральная формула Лапласа. Формула Пуассона.	2
<b>6.</b>		<b>Контрольная работа № 1</b>	<b>2</b>
<b>7.</b>	12.4	<b>Практическое занятие 6.</b> Дискретная случайная величина: вероятностный ряд, функция распределения вероятностей, числовые характеристики. Биноминальный закон распределения д.с.в. Закон Пуассона.	2
<b>8.</b>	12.5	<b>Практическое занятие 7.</b> Непрерывная случайная величина: функция плотности вероятностей, функция распределения вероятностей, числовые характеристики. Равномерный закон распределения н.с.в.	2
<b>9.</b>	12.5	<b>Практическое занятие 8.</b>	2

		Нормальный закон распределения н.с.в.: нахождение функции $F(x)$ по данной $f(x)$ и наоборот, числовые характеристики, вероятность попадания с.в. в заданный промежуток.	
<b>10.</b>		<b>Контрольная работа № 2</b>	<b>2</b>
<b>11</b>	13.1	<b>Практическое занятие 9.</b> Начальная обработка статистических данных: статистический (вариационный) ряд, эмпирическая функция распределения частот, полигон частот. Интервальный статистический ряд, гистограмма частот.	2
<b>12.</b>	13.2	<b>Практическое занятие 10.</b> Точечные оценки параметров распределения генеральной совокупности, формулы для этих оценок. Метод условных вариантов для упрощения расчета оценок.	2
<b>13.</b>	13.2	<b>Практическое занятие 11.</b> Построения доверительных интервалов для истинного математического ожидания, при известной и неизвестной дисперсии генеральной совокупности и для среднего квадратического отклонения.	2
<b>14</b>	13.3	<b>Практическое занятие 12.</b> Проверка статистических гипотез: а) равенства дисперсий двух нормальных генеральных совокупностей, б) равенства математических ожиданий двух нормальных генеральных совокупностей с известной и неизвестной дисперсией, в) равенства математического ожидания нормальной генеральной совокупности некоторому заданному числу.	2
<b>15</b>	13.4	<b>Практическое занятие 13.</b> Проверка гипотезы о нормальном распределении генеральной совокупности: критерий согласия Пирсона (с расчетом теоретических частот нормального распределения).	2
<b>16</b>		<b>Контрольная работа № 3</b>	<b>2</b>
<b>Итого</b>	<b>32 часа</b>		

## 7. САМОСТОЯТЕЛЬНАЯ РАБОТА

Самостоятельная работа проводится с целью углубления знаний по дисциплине и предусматривает:

- ознакомление и проработку рекомендованной литературы, работу с электронно-библиотечными системами;
- участие в семинарах РХТУ им. И. Менделеева по тематике дисциплины;
- подготовку к выполнению контрольных работ по материалу лекционного курса;
- подготовку к сдаче *зачета с оценкой* (1 семестр), *экзамена* (2, 3 семестры) и *зачета* (4 семестр) по дисциплине.

Планирование времени на самостоятельную работу, необходимого на изучение дисциплины, студентам лучше всего осуществлять на весь период изучения, предусматривая при этом регулярное повторение пройденного материала. Материал, законспектированный на

лекциях, необходимо регулярно дополнять сведениями из литературных источников, представленных в учебной программе. При работе с указанными источниками рекомендуется составлять краткий конспект материала, с обязательным фиксированием библиографических данных источника.

## 8. ПРИМЕРЫ ОЦЕНОЧНЫХ СРЕДСТВ ДЛЯ КОНТРОЛЯ ОСВОЕНИЯ ДИСЦИПЛИНЫ

Совокупная оценка складывается из оценок за выполнение контрольных работ: **3** контрольные работы в **1** семестре (максимальная оценка за каждую контрольную работу **20** баллов); **3** контрольные работы во **2** семестре (максимальная оценка за каждую контрольную работу **20** баллов); **3** контрольные работы в **3** семестре (максимальная оценка за каждую контрольную работу **20** баллов); **3** контрольные работы в **4** семестре (максимальная оценка за первую и вторую контрольные работы по **30** баллов и за третью контрольную работу **40** баллов). Максимальная оценка текущей работы в **1, 2 и 3** семестрах составляет **60** баллов и в **4** семестре **100** баллов.

В соответствии с учебным планом изучение материала разделов завершается контролем его освоения в форме зачета с оценкой в **1** семестре (максимальная оценка **40** баллов), экзаменов во **2** семестре (максимальная оценка **40** баллов) и в **3** семестре (максимальная оценка **40** баллов).

### 8.1. Примеры контрольных вопросов для текущего контроля освоения дисциплины

Для текущего контроля предусмотрено 12 контрольных работ (по одной контрольной работе по каждому разделу). Максимальная оценка за контрольные работы 1-9 (1-3 семестр) составляет 20 баллов за каждую работу, за контрольные работы 10-11 (4 семестр) составляет 30 баллов за каждую работу и за контрольную работу 12 (4 семестр) составляет 40 баллов.

#### 1 СЕМЕСТР

**Раздел 1, 2. Примеры вопросов к контрольной работе № 1. Контрольная работа содержит 5 вопросов по 4 балла за вопрос.**

##### Вариант 1.

- 1) Решить систему уравнений методом Крамера:
- $$\begin{cases} x + 2y + 3z = 5 \\ 2x - y - z = 1 \\ x + 3y + 4z = 6 \end{cases}$$
- 2) С помощью обратной матрицы  $A^{-1}$  решить матричное уравнение  $AX=B$  и сделать проверку:

$$A = \begin{pmatrix} 2 & 5 \\ 1 & 3 \end{pmatrix}, B = \begin{pmatrix} 4 & -6 \\ 2 & 1 \end{pmatrix}$$

Вычислить пределы:

3)  $\lim_{x \rightarrow 1} \frac{2x^2 - 5x + 3}{\sqrt{x+8} - 3}$

4)  $\lim_{x \rightarrow 0} \frac{1 - \cos 6x}{1 - \cos 8x}$

5)  $\lim_{x \rightarrow \infty} \left( \frac{x+5}{x+2} \right)^{3x}$

### Вариант 2.

1) Даны вершины тетраэдра  $ABCD$ :  $A(2; -1; 2)$ ,  $B(1; 2; -1)$ ,  $C(3; 2; 1)$ ,  $D(-4; 2; 5)$ . Найти объем тетраэдра и высоту, опущенную из вершины  $D$ .

2). Исследовать систему на совместность и найти ее общее решение методом Гаусса:

$$\begin{cases} 3x_1 - x_2 + x_4 = 4 \\ 2x_1 + x_2 - 3x_3 = 7 \\ x_1 - 2x_2 + 3x_3 + x_4 = -3 \\ 5x_1 - 3x_3 + x_4 = 11 \end{cases}$$

Вычислить пределы:

3)  $\lim_{n \rightarrow +\infty} \frac{6n^2 + 5n + 4}{3n^2 - 5n + 1}$

4)  $\lim_{x \rightarrow 2} \frac{\sqrt{11-x} - \sqrt{7+x}}{3x^2 - 4x - 4}$

5)  $\lim_{x \rightarrow \infty} \left( \frac{x+1}{x} \right)^{2-5x}$

### Вариант 3.

1) Даны векторы  $\vec{a} = (-5; 8; 10)$ ,  $\vec{b} = (-1; 6; 4)$ ;  $\vec{c} = (-3; 4; -12)$ . Найти проекцию вектора  $\vec{d} = \vec{a} - \vec{b}$  на вектор  $\vec{c}$ .

2) С помощью обратной матрицы  $A^{-1}$  решить матричное уравнение  $XA=B$  и сделать проверку:

$$A = \begin{pmatrix} -2 & 3 \\ 1 & -1 \end{pmatrix}, B = \begin{pmatrix} -4 & 7 \\ -7 & 11 \end{pmatrix}.$$

Вычислить пределы:

3)  $\lim_{x \rightarrow 0} \frac{5x^2}{1 - \cos 3x}$

4)  $\lim_{x \rightarrow 3} \frac{2x^2 - 3x - 9}{\sqrt{x^2 + 16} - 5}$

5)  $\lim_{x \rightarrow 0} (1 + 3x)^{\frac{8}{x}}$

### Вариант 4.

1) Дан  $\triangle ABC$ :  $A(28; 2)$ ;  $B(4; -5)$ ;  $C(0; -2)$ . Составить уравнения  $AC$ , медианы из  $t.C$  и найти угол между ними.

2). Исследовать систему на совместность и найти ее общее решение методом Гаусса:

$$\begin{cases} x_1 + 2x_2 - x_3 - 2x_4 = 7 \\ 2x_1 + 3x_2 - x_4 = 5 \\ x_1 + 2x_2 + x_3 + 4x_4 = -7 \end{cases}$$

Вычислить пределы:

3)  $\lim_{n \rightarrow +\infty} \frac{n^3 - 2n + 7}{3n^3 + n^2 - 1}$

4)  $\lim_{x \rightarrow 4} \frac{2x^2 - 7x - 4}{\sqrt{9-2x} - \sqrt{5-x}}$

5)  $\lim_{x \rightarrow 0} \frac{\sin^3 2x}{5x^3}$

**Раздел 3. Примеры вопросов к контрольной работе № 2. Контрольная работа содержит 5 вопросов по 4 балла за вопрос.**

**Вариант 1**

1. Найти  $f'(x)$ :  $f(x) = \ln \frac{x^2 + 1}{3x} - \operatorname{arctg} \sqrt{1-x} + x \cdot 3^{\sin^2 x}$

2. Найти  $y'(0)$ ,  $y''(0)$  для  $y = (2x^3 + 1) \cdot \cos x$

3.  $y = \frac{\sqrt{x} + \operatorname{arctg} x}{\cos x}$ ;  $dy - ?$

4. Вычислить пределы по правилу Лопитала:

а.  $\lim_{x \rightarrow 2} \frac{\ln(x^2 - 3)}{x^2 - 3x + 2}$

б.  $\lim_{x \rightarrow 0} \frac{8^{3x} - 7^x}{\arcsin 3x - 5x^2}$

5. Показать, что функция  $y = e^{-x} \sin 3x$  удовлетворяет дифференциальному уравнению  $y'' + 2y' + 10y = 0$ .

**Вариант 2**

1. Найти  $f'(x)$ :  $f(x) = \operatorname{tg} 2x \cdot \ln \frac{1}{x} + \frac{\arcsin \sqrt{x}}{x} + 3x^2$

2. Найти  $y'(1)$ ,  $y''(1)$  для  $y = \frac{\ln x}{x^3}$

3. Тело движется по закону:  $x(t) = \frac{2t^3}{3} + \frac{t^2}{2} + 3t$  вдоль оси  $Ox$ . Найти скорость и ускорение в момент времени  $t = 3$ .

4. Вычислить пределы по правилу Лопитала:

а.  $\lim_{x \rightarrow \pi} \frac{\cos 3x - \cos x}{\operatorname{tg}^2 2x}$

б.  $\lim_{x \rightarrow 0} \frac{7^{2x} - 5^{3x}}{2x - \operatorname{arctg} 3x}$

5. Составить уравнение касательной к графику функции  $y = 5x^2 - 2x + 3$ , параллельной прямой  $y = 5 - 12x$ .

**Вариант 3**

1. Найти  $f'(x)$ :  $f(x) = \log_2 \frac{\cos x}{x} - 3^{\arcsin \frac{1}{x}} + x \cdot \sin(2x - 3)$

2. Найти  $y'(0)$ ,  $y''(0)$  для  $y = (4x + 3) \cdot e^{-x}$

3.  $y = \frac{3}{\sqrt{2x}} - 3 \operatorname{arctg} 4x$   
 $\ln(3x + 2)$ ;  $dy - ?$

4. Вычислить пределы по правилу Лопитала:

а.  $\lim_{x \rightarrow 2} \frac{\operatorname{arctg}(x^2 - 2x)}{\sin(3\pi x)}$

б.  $\lim_{x \rightarrow 0} \frac{1 - \cos 10x}{e^{x^2} - 1}$

5. Показать, что функция  $y = 3e^{2x} \cdot \cos 5x$  удовлетворяет дифференциальному уравнению  $y'' - 4y' + 29y = 0$ .

#### Вариант 4

1. Найти  $f'(x)$ :  $f(x) = x \cdot \ln\left(\operatorname{tg} \frac{x}{2}\right) - 3^{\cos \frac{\pi x}{2}} + \sqrt{\frac{x-1}{x+1}}$

2. Найти  $y'(0)$ ,  $y''(0)$  для  $y = e^x \cdot \sin 2x$

3. Точка движется по прямой по закону:  $S(t) = 5t^2 - 10t + 1$ . Определить скорость и ускорение точки в момент времени  $t = 2$ .

4. Вычислить пределы по правилу Лопитала:

a.  $\lim_{x \rightarrow 3} \frac{2^{\sin \pi x} - 1}{\ln(x^3 - 6x - 8)}$

б.  $\lim_{x \rightarrow 0} \frac{4^x - 2^{7x}}{\operatorname{tg} 3x - x}$

5. В каких точках касательная к графику функции  $y = x^3 - 12x^2 + 36x - 1$  параллельна оси  $Ox$ .

#### Раздел 4. Примеры вопросов к контрольной работе № 3. Контрольная работа содержит 5 вопросов по 4 балла за вопрос.

##### Вариант 1.

1. Найти интервалы возрастания, убывания и экстремумы функции  $y = (2x + 1)e^{\frac{-x^2}{3}}$ .

Вычислить интегралы:

2.  $\int (3-x) \sin \frac{x}{2} dx$ ;

3.  $\int \cos^3 3x \cdot \sin^7 3x dx$ ;

4.  $\int \frac{3x^2 + x - 6}{x^3 + 2x^2} dx$ ;

5.  $\int_{-1}^7 \frac{5-2x}{\sqrt{x+2}} dx$ .

##### Вариант 2.

1. Найти интервалы возрастания, убывания и экстремумы функции  $y = \frac{x^2 - 6x + 13}{x - 3}$ .

Вычислить интегралы:

2.  $\int (3x - 4) \cos 6x dx$ ;

3.  $\int \cos^3 \frac{x}{2} \cdot \sin^6 \frac{x}{2} dx$

4.  $\int \frac{x^2 - 3x - 7}{(x-2)(x^2+5)} dx$ .

5.  $\int_{-1}^2 \frac{2x+1}{\sqrt{x+2}} dx$

##### Вариант 3.

1. Найти промежутки выпуклости, вогнутости и точки перегиба графика функции  $y = \frac{x}{x^2 + 1}$ .

Вычислить интегралы:



2.  $\int (8x^3 - 6x^2 + x) \ln x dx;$

3.  $\int \operatorname{ctg}^2 5x dx;$

4.  $\int \frac{5x^2 - 2x + 1}{(3x+1)(x^2+1)} dx.$

5.  $\int_0^3 \frac{dx}{2 + \sqrt{x+1}}.$

#### Вариант 4.

1. Найти асимптоты графика функции  $y = \frac{x^3 - 3x}{x^2 - 1}.$

Вычислить интегралы:

2.  $\int (2x+1)e^{4x} dx;$

3.  $\int \cos^4 2x \cdot \sin^5 2x dx;$

4.  $\int \frac{2x^2 + 3x - 12}{x^3 - 4x^2} dx.$

5.  $\int_4^9 \frac{\sqrt{x}}{1 - \sqrt{x}} dx$

### 2 СЕМЕСТР

**Раздел 5. Примеры вопросов к контрольной работе № 4. Контрольная работа содержит 5 вопросов по 4 балла за вопрос.**

#### Вариант 1.

1. Найти  $dz$  если  $z = \frac{\operatorname{tg}^3 3x}{\sqrt{y}}$

2. Найти  $\frac{dz}{dx}$  если  $z = \ln(e^x - e^y)$ , где  $y = \operatorname{ctg} 5x$ .

3. Найти производную функции  $u = \operatorname{arctg} \frac{xy}{z}$  в точке  $M(1;2;2)$  в направлении идущем из точки  $M$  в точку  $N(2;3;-3)$

4. Найти  $\operatorname{grad} u$  в точке  $M(1;0;-3)$  его длину и направление, если  $u = \ln(x^2 + y^2) + xyz$

5. Найти экстремумы функции  $z = -3x + xy - x^2 + 3y - y^2 + 1$

#### Вариант 2.

1. Найти  $du$  в точке  $M(2;-1;2)$  если  $u = \operatorname{arctg} \frac{y}{x} + zx$

2. Найти  $\frac{\partial z}{\partial u}$  и  $\frac{\partial z}{\partial v}$  если  $z = x^2 \ln y$ , где  $x = \frac{u}{v}$ ,  $y = 3u - 2v$ .

3. Найти производную функции  $u = \frac{\cos^2 y}{5x - 2z}$  в точке  $M(1; \frac{\pi}{4}; 2)$  в направлении составляющем равные острые углы с осями координат.

4. Найти величину наибольшей скорости изменения функции  $u = x^2 + 2y^2 + 3z^2 - 3x - 2y - 6z$  в точке  $M(1;1;1)$ .

5. Найти экстремумы функции  $z = 6x - 4y - x^2 - y^2 + 10$

### Вариант 3.

1. Найти  $dz$  если  $z = \operatorname{arctg} \sqrt{x^y}$ .
2. Найти  $\frac{dz}{dx}$  если  $z = \operatorname{tg} \frac{\sqrt{2y}}{x}$ , где  $y = 5^{-x}$ .
3. Найти производную функции  $u = \frac{3z}{x^2 + y^2 + z^2}$  в точке  $M(1; -1; 1)$  в направлении вектора  $2\vec{i} + \vec{j} - 2\vec{k}$ .
4. Найти  $\operatorname{grad} u$  в точке  $M(1; 1; -2)$  его длину и направление, если  $u = \ln(2x + y) + x^3 y z^2$ .
5. Найти экстремумы функции  $z = x^2 + xy + y^2 - 6x - 9y$ .

### Вариант 4.

1. Найти  $dz$  если  $z = \ln(y + \sqrt{x^2 + y})$ .
2. Найти  $\frac{\partial z}{\partial u}$  и  $\frac{\partial z}{\partial v}$  если  $z = \sin^2(2x + 3y)$ , где  $x = \frac{u+1}{v}$ ,  $y = u \cos v$ .
3. Найти производную функции  $u = e^{3x - \sin \pi y}$  в точке  $M(-1; 0)$  в направлении идущем из точки  $M$  в точку  $N(3; 4)$ .
4. Найти  $\operatorname{grad} u$  в точке  $M(2; 2; 1)$  его длину и направление, если  $u = \ln(x^2 + y^2 - z^2 + 1)$ .
5. Найти экстремумы функции  $z = 4x - 4y - x^2 - y^2$ .

## Раздел 6. Примеры вопросов к контрольной работе № 5. Контрольная работа содержит 5 вопросов по 4 балла за вопрос.

### Вариант 1

Изменить порядок интегрирования:

1.  $\int_{-1}^1 dx \int_{-\sqrt{1-x^2}}^{1-x^2} f(x; y) dy$ .

2.  $\int_1^e dy \int_{\ln y}^{e+1-y} f(x, y) dx$

Вычислить:

3.  $\iint_D (2x - y) dx dy$ ,  $D: y = x^2; y = x; x = 2$ .

4.  $\iint_D (1 + \frac{y^2}{x^2}) dx dy$ ,  $D: x^2 + y^2 \geq \pi; x^2 + y^2 \leq 4\pi; y \geq 0; y \leq x$ .

5. Найти площадь области, ограниченной линиями:  $x + y^2 = 1$ ;  $y + 2x + 1 = 0$ .

### Вариант 2

Изменить порядок интегрирования:

$$1. \int_{-1}^1 dy \int_{y^2-1}^{1-y^2} f(x; y) dx.$$

$$2. \int_0^1 dx \int_{2x}^{\sqrt{5-x^2}} f(x, y) dy$$

Вычислить:

$$3. \iint_D (x-y) dx dy, \quad D: \quad y = 2 - x^2; y = 2x - 1; x \geq 0.$$

$$4. \iint_D \frac{dx dy}{x^2 + y^2 + 1}, \quad D: \quad x^2 + y^2 \leq 1; x \geq 0.$$

5. Найти площадь области, ограниченной линиями:  $x + y = 1$ ;  $x - 1 = 0$ ;  $y = e^x$ .

### Вариант 3

Изменить порядок интегрирования:

$$1. \int_0^1 dx \int_x^{2-x^2} f(x; y) dy.$$

$$2. \int_0^3 dy \int_4^{\sqrt{25-y^2}} f(x, y) dx$$

Вычислить:

$$3. \iint_D (x+2y) dx dy, \quad D: \quad y = x; 2y = x; x = 2.$$

$$4. \iint_D (x^2 + y^2) dx dy, \quad D: \quad x^2 + y^2 \leq 2x.$$

5. Найти площадь области, ограниченной линиями:  $y^2 = 1 + x$ ;  $y - x + 1 = 0$ .

### Вариант 4

Изменить порядок интегрирования:

$$1. \int_0^2 dy \int_{2-y}^{4-y^2} f(x; y) dx$$

$$2. \int_0^1 dx \int_{-\sqrt{2x-x^2}}^{\sqrt{2x}} f(x, y) dy$$

Вычислить:

$$3. \iint_D (x+y) dx dy, \quad D: \quad y = x; y + x = 4; x = 0.$$

$$4. \iint_D \sqrt{x^2 + y^2} dx dy, \quad D: \quad x^2 + y^2 \geq 1; x^2 + y^2 \leq 4.$$

5. Найти площадь области, ограниченной линиями:  $y = 2 - x^2$ ;  $y = x$ ;  $x \geq 0$ .

**Раздел 7. Примеры вопросов к контрольной работе № 6. Контрольная работа содержит 5 вопросов по 4 балла за вопрос.**

### Вариант 1

1. Вычислить:  $\int_l (x^2 - y^2)dx + xydy$ , если  $l$ : прямая АВ, А(1;1), В(3;4)
2. Вычислить по формуле Грина:  $\oint_C xydx + y^2dy$ , если  $C : x^2 + y^2 = 4$
3. Вычислить:  $\iint_D (x - y)dxdy$ , если  $D : x + y = 2; y = x; y = 0$
4. Вычислить по формуле Грина:  $\oint_C x^2ydx - xy^2dy$ , если  $C : x^2 + y^2 = 1$
5. Вычислить:  $\int_{(0;0)}^{(2;2)} (y^2 + 2xy)dx + (2xy + x^2)dy$

### Вариант 2

1. Вычислить:  $\int_l 2xydx - x^2dy$ , если  $l : x = 2y^2$  от точки О(0;0) до точки А(2;1)
2. Вычислить по формуле Грина:  $\oint_C 2xydy - y^2dx$ , если  $C : x^2 + y^2 = R^2$
3. Вычислить:  $\int_l \frac{dx}{y^2} + x^2dy$ , если  $l : y = \frac{1}{x}$  от точки А(1;1) до точки В(4;1/4)..
4. Вычислить по формуле Грина:  $\oint_C x^3dx + xydy$ , если  $C : x^2 + y^2 = R^2$
5. Вычислить:  $\int_{(1;2)}^{(3;4)} \frac{y}{x}dx + (y + \ln x)dy$

### Вариант 3

1. Вычислить:  $\int_l x^2dx + \frac{dy}{y^2}$ ,  $l : y = \frac{1}{x}$  от точки А(1;1) до точки В(5;1/5)
2. Вычислить по формуле Грина:  $\oint_C (x + 2y^3)dx + (3y^2 - y)dy$ , если  $C : x^2 + y^2 = 1$
3. Вычислить:  $\int_l \cos^3 xdx + ydy$ , если  $l : y = \sin x$  от точки А(0;0) до точки  $B\left(\frac{\pi}{2};1\right)$ .
4. Вычислить по формуле Грина:  $\oint_C (x + 2x^2)dx - (3x^3 + y)dy$ , если  $C : x^2 + y^2 = 4$
5. Вычислить:  $\int_{(2;3)}^{(3;4)} (6xy^2 + 2x^3)dx + (6x^2y + 3y^2)dy$

## 3 СЕМЕСТР

**Раздел 8. Примеры вопросов к контрольной работе № 7. Контрольная работа содержит 5 вопросов по 4 балла за вопрос.**

**Вариант № 1**

- 1)  $(\sqrt{xy} - x)dy + ydx = 0, y(1) = 1$
- 2)  $y' - y \operatorname{tg} x = \frac{1}{\cos^3 x}$
- 3)  $(e^x \sin y + x)dx + (e^x \cos y + y)dy = 0$
- 4)  $2x + 2xy^2 + \sqrt{2 - x^2} y' = 0$
- 5)  $(1 - x^2 y)dx + x^2(y - x)dy = 0$

**Вариант № 3**

- 1)  $xy' - y + \sqrt{x^2 + y^2} = 0, y(1) = 0$
- 2)  $xy' + y - e^x = 0$
- 3)  $\frac{3x^2}{\sqrt{y}} dx + \left( \ln y - \frac{x^3}{2\sqrt{y^3}} \right) dy = 0$
- 4)  $(1 + e^x)yy' = e^x$
- 5)  $(x^2 \cos x - y)dx + xdy = 0$

**Вариант № 2**

- 1)  $y' = \frac{\frac{y}{x} + y}{x}, y(1) = 0$
- 2)  $y' - y \operatorname{tg} x = \frac{1}{\cos x}$
- 3)  $\frac{y}{x} dx + (y^3 + \ln x) dy = 0$
- 4)  $2x dx - y dy = yx^2 dy - xy^2 dx$
- 5)  $(2e^x + y^4)dy - ye^x dx = 0$

**Вариант № 4**

- 1)  $y' = \frac{x + y}{x - y}, y(1) = 0$
- 2)  $xy'(x - 1) + y = x^2(2x - 1)$
- 3)  $(x \cos 2y + 1)dx - x^2 \sin 2y dy = 0$
- 4)  $3(x^2 y + y)dy + \sqrt{2 + y^2} dx = 0$
- 5)  $(y + \ln x)dx - xdy = 0$

**Раздел 9, 10. Примеры вопросов к контрольной работе № 8. Контрольная работа содержит 5 вопросов 4 балла за вопрос.**

**Вариант № 1**

1.  $4y^3 y'' = y^4 - 1; y(0) = \sqrt{2}; y'(0) = \frac{1}{2\sqrt{2}}.$
2.  $y'' x \ln x = y'$
3.  $y'' - 4y' + 4y = -e^{2x} \sin 6x$
4.  $y'' - 2y' + y = e^x \ln x$
5.  $\begin{cases} x' = x - 3y, \\ y' = 3x + y. \end{cases}$

**Вариант № 2**

1.  $y'' + 2 \sin y \cos^3 y = 0, y(0) = 0, y'(0) = 1$
2.  $y'' - y' = 2x + 3;$
3.  $y'' - 2y' + 2y = (6x - 11)e^{-x}$
4.  $y'' + 4y = \frac{1}{\cos 2x}$

$$5. \begin{cases} x' + x - 8y = 0, \\ y' - x - y = 0. \end{cases}$$

### Вариант № 3

$$1. y'' \cdot y^3 + 49 = 0, y(3) = -7; y'(3) = -1.$$

$$2. y'' \cdot \operatorname{ctg} 2x + 2y' = 0$$

$$3. y'' + 2y' = 6e^x (\sin x + \cos x);$$

$$4. y'' - 2y' + y = 3e^x \sqrt{x-1}.$$

$$5. \begin{cases} x' = -7x + y, \\ y' = -5y - 2x. \end{cases}$$

### Вариант № 4

$$1. y'' + 8 \sin y \cdot \cos^3 y = 0, y(0) = 0; y'(0) = 2.$$

$$2. y'' + \frac{2x}{x^2 + 1} y' = 2x$$

$$3. y'' + 3y' + 2y = (1 - 2x)e^{-x}$$

$$4. y'' + 16y = \operatorname{ctg} 4x$$

$$5. \begin{cases} x' = 2y - 3x, \\ y' = y - 2x. \end{cases}$$

**Раздел 11. Примеры вопросов к контрольной работе № 9. Контрольная работа содержит 5 вопросов по 4 балла за вопрос.**

### Вариант 1.

Исследовать ряды на сходимость

$$1. \sum_{n=1}^{\infty} \frac{\sqrt[4]{n^3}}{\sqrt{n^3 + 3}}.$$

$$2. \sum_{n=1}^{\infty} \frac{1}{(3n+2) \cdot \ln^2(3n+2)}.$$

Исследовать на абсолютную и условную сходимость

$$3. \sum_{n=1}^{\infty} (-1)^n \frac{n}{(n+1)(n+2)(n+3)}.$$

$$4. \sum_{n=1}^{\infty} (-1)^{n+1} \frac{2n+1}{n^2+1}.$$

5. Найти область сходимости степенного ряда: 
$$\sum_{n=1}^{\infty} \frac{(x-7)^{2n}}{4^n \cdot \sqrt{n(n+1)}}$$

### Вариант 2.

Исследовать ряды на сходимость

- $$\sum_{n=1}^{\infty} \frac{4n-3}{\sqrt{2n^3+1}}$$
- $$\sum_{n=1}^{\infty} \frac{10n+1}{(3n+2)!}$$

Исследовать на абсолютную и условную сходимость

- $$\sum_{n=1}^{\infty} (-1)^n \frac{2n+1}{2^n}$$
- $$\sum_{n=2}^{\infty} (-1)^{n+1} \frac{2}{n \ln n}$$

5. Найти область сходимости степенного ряда 
$$\sum_{n=1}^{\infty} \frac{(x+5)^n}{(n+1) \cdot \ln(n+1)}$$

### Вариант 3.

Исследовать ряды на сходимость

- $$\sum_{n=1}^{\infty} \frac{4n+7}{3n^3+n}$$
- $$\sum_{n=1}^{\infty} \frac{1}{(8n-3) \cdot \sqrt{\ln(8n-3)}}$$

Исследовать на абсолютную и условную сходимость

- $$\sum_{n=1}^{\infty} (-1)^n \frac{3n+2}{5^n}$$
- $$\sum_{n=1}^{\infty} (-1)^n \frac{5n+1}{\sqrt{4n^3+7}}$$

5. Найти область сходимости степенного ряда 
$$\sum_{n=1}^{\infty} \frac{(-1)^n (x-3)^n}{5^n \cdot (n+1)}$$

### Вариант 4.

Исследовать ряды на сходимость

- $$\sum_{n=1}^{\infty} \frac{4^{n-1}}{5n-2}$$

$$2. \sum_{n=1}^{\infty} \frac{\sqrt{\operatorname{arccotg}(3n+2)}}{1+(3n+2)^2}.$$

Исследовать на абсолютную и условную сходимость

$$3. \sum_{n=1}^{\infty} (-1)^n \frac{7n+3}{n(9n+2)}.$$

$$4. \sum_{n=1}^{\infty} (-1)^n \frac{1}{\ln(n+1)}.$$

$$5. \text{Найти область сходимости степенного ряда } \sum_{n=1}^{\infty} \frac{(x+2)^n}{(4n+1) \cdot 4^n}$$

#### 4 СЕМЕСТР

**Раздел 12. Примеры вопросов к контрольной работе № 10. Контрольная работа содержит 5 вопросов по 6 баллов за вопрос.**

##### Вариант 1

- 1) Сколько четырехзначных чисел, делящихся на 5, можно составить из цифр  $\{0,1,4,5,9\}$ , если каждое число не должно содержать одинаковых цифр?
- 2) В цехе работают 6 мужчин и 4 женщины. По табельным номерам наудачу отобрали 7 человек. Найти вероятность того, что среди отобранных лиц окажутся 3 женщины.
- 3) Три стрелка стреляют по одной мишени. Первый попадает с вероятностью  $p_1 = 0,8$ , второй –  $p_2 = 0,7$ , третий –  $p_3 = 0,6$ . Найти вероятность того, что при одном залпе в мишень попадет хотя бы один стрелок.
- 4) В первой коробке находится 20 батареек для фонарика, из них 18 годных к употреблению. Во второй коробке – 10 батареек, из них – 9 годных. Из второй коробки наудачу взяли 2 батарейки и переложили в первую. Найти вероятность того, что батарейка, наудачу извлеченная из первой коробки, будет годной.
- 5) Вероятность попадания мячом в корзину для данного баскетболиста равна 0,8. Игрок делает три броска. Какова вероятность того, что все три раза он попал?

##### Вариант 2

- 1) Игральная кость подбрасывается один раз. Найти вероятность того, что число выпавших очков кратно трем.
- 2) Из водоема, в котором находится 10 рыб, вылавливают 6 рыб, помечают и выпускают их обратно. Найти вероятность того, что второй улов того же объема содержит 4 меченые рыбы.
- 3) В урне 12 шаров, из которых 7 белых. Наудачу вытаскивается один шар, а затем возвращается обратно в урну. Найти вероятность хотя бы одного извлечения белого шара, если шар извлекали дважды.
- 4) В пирамиде установлены 15 винтовок, 10 из них снабжены оптическим прицелом. При стрельбе из винтовки с оптическим прицелом вероятность поражения мишени – 0,9, а при стрельбе из обычной винтовки – 0,7. Какова вероятность того, что стрелок поразил мишень из наудачу взятой винтовки? Найти также вероятность того, что мишень поражена из винтовки с оптическим прицелом.
- 5) Вероятность появления события в каждом из 3000 независимых испытаний равна 0,75. Найти вероятность того, что событие появится не менее 1480 раз.



**Раздел 12. Примеры вопросов к контрольной работе № 11. Контрольная работа содержит 5 вопросов по 6 баллов за вопрос.**

**Вариант 1**

1) Случайная величина  $\xi$  имеет ряд распределения:

$\xi$	-4	-2	0	1	2
$p$	0,1	0,2	0,3	0,3	0,1

Найти математическое ожидание  $M[\xi]$ , дисперсию  $D[\xi]$ , функцию распределения  $F(x)$ .

2) В ящике 7 белых шаров и 3 черных. Наудачу берут 2 шара. Случайная величина  $\xi$  – число черных шаров среди взятых. Построить вероятностный ряд для  $\xi$ . Найти ее  $M[\xi]$  и  $D[\xi]$ .

3) Плотность распределения вероятностей случайной величины  $\xi$  имеет вид:

$$f(x) = \begin{cases} 2(x-1), & x \in [1; 2] \\ 0, & x \notin [1; 2] \end{cases}$$

Найти: функцию распределения вероятностей  $F(x)$  и ее график,  $M[\xi]$ ,  $D[\xi]$ ,  $P(1,5 < \xi < 3)$ .

4) Случайная величина  $\xi$  распределена равномерно на  $[1; 7]$ . Написать  $f(x)$  и  $F(x)$ . Найти  $M[\xi]$  и  $D[\xi]$ . Вычислить  $P(0 \leq \xi \leq 4)$ .

5) Случайная величина  $\xi$  распределена нормально с математическим ожиданием  $M[\xi] = 0$  и дисперсией  $D[\xi] = 3$ . Написать функцию плотности распределения вероятностей  $f(x)$  и вычислить  $P(-1 \leq \xi \leq 3)$ .

**Вариант 2**

1) Случайная величина  $\xi$  имеет ряд распределения:

$\xi$	1	3	4	6	7
$p$	0,1	0,1	0,3	0,4	0,1

Найти математическое ожидание  $M[\xi]$ , дисперсию  $D[\xi]$ , функцию распределения  $F(x)$

2) В ящике 6 белых шаров и 4 черных. Наудачу берут 2 шара. Случайная величина  $\xi$  – число черных шаров среди взятых. Построить вероятностный ряд для  $\xi$ . Найти ее  $M[\xi]$  и  $D[\xi]$ .

3) Плотность распределения вероятностей случайной величины  $\xi$  имеет вид:

$$f(x) = \begin{cases} 2 - \frac{x}{2}, & x \in [2; 4] \\ 0, & x \notin [2; 4] \end{cases}$$

Найти: функцию распределения вероятностей  $F(x)$  и ее график,  $M[\xi]$ ,  $D[\xi]$ ,  $P(3 < \xi < 5)$ .

4) Случайная величина  $\xi$  распределена нормально с математическим ожиданием  $M[\xi] = 0$  и дисперсией  $D[\xi] = 4$ . Написать функцию плотности распределения вероятностей  $f(x)$  и вычислить  $P(-2 \leq \xi \leq 4)$

5) Случайная величина  $\xi$  распределена равномерно на  $[2; 10]$ . Написать  $f(x)$  и  $F(x)$ . Найти  $M[\xi]$  и  $D[\xi]$ . Вычислить  $P(1 \leq \xi \leq 5)$ .

**Раздел 13. Примеры вопросов к контрольной работе № 12. Контрольная работа содержит 4 вопроса по 10 баллов за вопрос.**

**Вариант 1**

1. По заданной выборке

45	46	58	59	47	55	58	46	45
38	40	41	62	43	61	40	42	50
58	41	51	44	47	47	47		

- 1) составить вариационный ряд;
- 2) вычислить относительные частоты;
- 3) построить полигон относительных частот;
- 4) составить эмпирическую функцию распределения;
- 5) построить график эмпирической функции распределения;
- 6) найти оценки математического ожидания, дисперсии и среднеквадратичного отклонения ( $\bar{x}_e, D_e, \sigma = \sqrt{D_e}, S^2, S = \sqrt{S^2}$ ).

2. По заданной выборке

1,0	1,1	1,3	0,9	1,2	1,1	0,8	1,0	1,2
-----	-----	-----	-----	-----	-----	-----	-----	-----

- 1) составить вариационный ряд;
- 2) построить доверительные интервалы при  $\gamma = 0,95$  для
  - а) математического ожидания при известной дисперсии  $\sigma = S$ ;
  - б) математического ожидания при неизвестной дисперсии;
  - в) среднеквадратичного отклонения.

3. По двум независимым выборкам, объемы которых  $n = 12$  и  $m = 16$ , извлеченным из нормальных генеральных совокупностей  $X$  и  $Y$  с неизвестными дисперсиями, найдены исправленные дисперсии:  $s_X^2 = 9,52$  и  $s_Y^2 = 4,1$ . При уровне значимости  $0,05$  проверить гипотезу  $H_0 : D[X] = D[Y]$  при конкурирующей гипотезе  $H_1 : D[X] > D[Y]$ .

4. Средняя производительность машины составляет 200 единиц/час, с  $\sigma = \sqrt{D[\xi]}\sigma = 20$  единиц/час. Предложено усовершенствование машины. Произведено 9 опытов на усовершенствованных образцах, средняя производительность составила 215 единиц/час. С уровнем значимости  $\alpha = 0,01$  проверьте, значимо ли повышение производительности.

**Вариант 2**

1. По заданной выборке

7	4	9	13	9	9	13	9	11
11	11	5	12	9	10	15	14	10
10	12	8	10	11	10	4		

- 1) составить вариационный ряд;
- 2) вычислить относительные частоты;
- 3) построить полигон относительных частот;
- 4) составить эмпирическую функцию распределения;
- 5) построить график эмпирической функции распределения;
- 6) найти оценки математического ожидания, дисперсии и среднеквадратичного отклонения ( $\bar{x}_e, D_e, \sigma = \sqrt{D_e}, S^2, S = \sqrt{S^2}$ ).

2. По заданной выборке

2,0 2,1 2,5 1,9 2,3 2,4 2,2 2,3

- 1) составить вариационный ряд;
- 2) построить доверительные интервалы при  $\gamma = 0,95$  для
  - а) математического ожидания при известной дисперсии  $\sigma = S$ ;
  - б) математического ожидания при неизвестной дисперсии;
  - в) среднеквадратичного отклонения.
3. Автомат, работающий со стандартным отклонением  $\sigma = 1$  г, фасует чай в пакеты со средним весом  $a = 100$  г. В случайной выборке объемом  $n = 25$  пакетов средний вес  $\bar{X} = 101,5$  г. Надо ли отрегулировать автомат? Доверительная вероятность  $\gamma = 0,95$ .
4. Средняя производительность машины составляет 200 единиц/час, с  $\sigma = \sqrt{D[\xi]} = 18$  единиц/час. Предложено усовершенствование машины. Произведено 10 опытов на усовершенствованных образцах, средняя производительность составила 200 единиц/час. С уровнем значимости  $\alpha = 0,01$  проверьте, значимо ли повышение производительности.

## 8.2. Вопросы для итогового контроля освоения дисциплины

(1 семестр – зачет с оценкой, 2 семестр – экзамен, 3 семестр – экзамен, 4 семестр - зачет)

### 8.2.1. Примеры контрольных вопросов для итогового контроля освоения дисциплины (1 семестр – зачет с оценкой)

Билет для зачета с оценкой включает контрольные вопросы по разделам 1-4 рабочей программы дисциплины и содержит 8 вопросов. 1 вопрос – 5 баллов, 2 вопрос – 5 баллов, 3 вопрос – 5 баллов, 4 вопрос – 5 баллов, 5 вопрос – 5 баллов, 6 вопрос – 5 баллов, 7 вопрос – 5 баллов, 8 вопрос – 5 баллов.

1. Векторы: координаты, проекция вектора на ось, направляющие косинусы.
2. Линейные операции над векторами.
3. Скалярное и Векторное произведение двух векторов, их свойства.
4. Смешанное произведение трех векторов и его свойства.
5. Прямая на плоскости. Различные виды уравнения прямой на плоскости.
6. Кривые второго порядка.
7. Уравнение плоскости.
8. Уравнение прямой в пространстве.
9. Комплексные числа, действия с комплексными числами.
10. Многочлены. Основная теорема алгебры. Разложение многочлена на множители.
11. Рациональные дроби. Разложение рациональных дробей на сумму простейших дробей.
12. Матрицы, операции над матрицами.
13. Элементарные преобразования строк матрицы.
14. Приведение матрицы к ступенчатому виду и виду Гаусса.
15. Ранг матрицы. Ранг системы векторов.
16. Определитель квадратной матрицы, его свойства, методы вычисления.
17. Обратная матрица: свойства, способы построения.
18. Совместность и определенность системы линейных алгебраических уравнений. Теорема Кронекера-Капелли.
19. Решение систем линейных алгебраических уравнений с помощью обратной матрицы.
20. Решение систем линейных алгебраических уравнений с помощью правила Крамера.

21. Решение систем линейных алгебраических уравнений методом Гаусса.
22. Линейная однородная система алгебраических уравнений, ее фундаментальная система решений. Связь решений линейных однородных и неоднородных систем.
23. Собственные значения, собственные векторы матрицы.
24. Присоединенные векторы матрицы.
25. Последовательность. Предел числовой последовательности. Функция. Способы задания функции.
26. Предел функции в точке. Односторонние пределы. Предел функции на бесконечности.
27. Непрерывность функции. Точки разрыва функции и их классификация.
28. Производная функции: определение, геометрический смысл.
29. Правила вычисления производной.
30. Производная сложной функции.
31. Производные высших порядков.
32. Дифференцируемость функции. Теоремы о связи дифференцируемости с непрерывностью и с существованием производной.
33. Дифференциал функции и его геометрический смысл. Инвариантность формы первого дифференциала.
34. Раскрытие неопределенностей (правило Лопиталья).
35. Исследование функции: область определения, четность (нечетность), точки пересечения с координатными осями, промежутки знакопостоянства, непрерывность, точки разрыва.
36. Асимптоты графика функции.
37. Достаточные условия монотонности функции.
38. Достаточные условия экстремумов функции.
39. Достаточные условия выпуклости, вогнутости, точки перегиба графика функции.
40. Общая схема исследования функции и построение графика.
41. Первообразная. Неопределенный интеграл. Теорема об общем виде первообразных.
42. Основные свойства неопределенного интеграла.
43. Таблица основных интегралов.
44. Методы интегрирования: табличный, разложения.
45. Интегрирование подведением под знак дифференциала.
46. Интегрирование с помощью замены переменной.
47. Определенный интеграл: определение, свойства.
48. Формула Ньютона - Лейбница.
49. Вычисление определенного интеграла с помощью замены переменной.
50. Некоторые приложения определенного интеграла.
51. Интегралы с бесконечными пределами: определения, свойства.

### **8.2.2. Примеры контрольных вопросов для итогового контроля освоения дисциплины (2 семестр – экзамен)**

Экзаменационный билет включает контрольные вопросы по разделам 5-7 рабочей программы дисциплины и содержит 8 вопросов. 1 вопрос – 5 баллов, 2 вопрос – 5 баллов, 3 вопрос – 5 баллов, 4 вопрос – 5 баллов, 5 вопрос – 5 баллов, 6 вопрос – 5 баллов, 7 вопрос – 5 баллов, 8 вопрос – 5 баллов.

1. Функции нескольких переменных: область определения, линии уровня, геометрическая интерпретация.
2. Предел функции в точке, частные производные первого и второго порядков функции нескольких переменных.
3. Частные производные первого порядка.
4. Частные производные второго порядка.
5. Полный дифференциал (для функции двух переменных).
6. Производная сложной функции.
7. Производная функции по направлению.
8. Градиент функции и его свойства.
9. Экстремумы функции двух переменных: необходимые и достаточные условия экстремума.
10. Условный экстремум (метод множителей Лагранжа).
11. Наибольшее и наименьшее значения функции в замкнутой области.

### **8.2.3. Примеры контрольных вопросов для итогового контроля освоения дисциплины (3 семестр – экзамен)**

Экзаменационный билет включает контрольные вопросы по разделам 8-11 рабочей программы дисциплины и содержит 8 вопросов. 1 вопрос – 5 баллов, 2 вопрос – 5 баллов, 3 вопрос – 5 баллов, 4 вопрос – 5 баллов, 5 вопрос – 5 баллов, 6 вопрос – 5 баллов, 7 вопрос – 5 баллов, 8 вопрос – 5 баллов.

1. Дифференциальные уравнения: определения, порядок, решение, общее решение.
2. Примеры задач, приводящих к дифференциальным уравнениям.
3. Дифференциальные уравнения первого порядка с разделяющимися переменными.
4. Однородные дифференциальные уравнения первого порядка.
5. Линейные дифференциальные уравнения первого порядка.
6. Линейные дифференциальные уравнения второго порядка с переменными коэффициентами: свойства решений, структура общего решения.
7. Линейные однородные дифференциальные уравнения второго порядка с постоянными коэффициентами (метод Эйлера).
8. Линейные неоднородные дифференциальные уравнения второго порядка с постоянными коэффициентами (метод вариации).
9. Линейные неоднородные дифференциальные уравнения второго порядка с постоянными коэффициентами. Метод подбора в случае правой части вида квазимногочлена.
10. Основные уравнения математической физики.
11. Числовые ряды: основные понятия, свойства сходящихся рядов.
12. Необходимый признак сходимости.
13. Гармонический ряд. Ряды Дирихле.
14. Признаки сравнения рядов с положительными членами.
15. Признак Даламбера.
16. Интегральный и радикальный признаки Коши.
17. Знакопередающиеся ряды: признак Лейбница.
18. Знакопеременные ряды: абсолютная и условная сходимости.
19. Признак абсолютной сходимости.

20. Свойства абсолютно и условно сходящихся рядов.
21. Степенные ряды: радиус, интервал, область сходимости.
22. Свойства степенных рядов.
23. Ряды Тейлора и Маклорена: свойства, основные разложения.
24. Разложение функции в ряд Маклорена с помощью основных разложений.
25. Ряды Фурье: определение, свойства.
26. Разложение периодической функции в ряд Фурье.
27. Разложение непериодической функции в ряд Фурье.

#### 8.2.4. Примеры контрольных вопросов для итогового контроля освоения дисциплины (4 семестр – зачет)

Итоговый контроль по дисциплине не предусмотрен.

Фонд оценочных средств приведен в виде отдельного документа, являющегося неотъемлемой частью основной образовательной программы.

### 8.3. Структура и примеры билетов для экзамена

#### 1 СЕМЕСТР

Зачет с оценкой по дисциплине «Математика» проводится в 1 семестре и включает контрольные вопросы по разделам 1-4 рабочей программы дисциплины. Билет для зачета с оценкой состоит из 8 вопросов, относящихся к указанным разделам.

<p>«Утверждаю» Зав. Кафедрой высшей математики  _____ Рудаковская Е.Г. «__» _____ 20__ г.</p>	<b>Министерство науки и высшего образования РФ</b>
	<b>Российский химико-технологический университет имени Д. И. Менделеева</b>
	<b>Кафедра высшей математики</b>
	<b>15.03.02 Технологические машины и оборудование</b>
	<b>Математика</b>
<b>БИЛЕТ № 1</b>	
<ol style="list-style-type: none"> <li>1. Теорема о свойствах интеграла с переменным верхним пределом.</li> <li>2. Свойства пределов, связанные с неравенствами.</li> <li>3. Вычислить <math>\lim_{x \rightarrow 0} (1-x)^{7/x}</math></li> <li>4. <math>y = \operatorname{arccotg} \ln x \cdot \operatorname{ctg} 5^x</math>, <math>y' = ?</math></li> <li>5. Найти интервалы возрастания и убывания функции <math>y = 2x^3 - 21x^2 - 48x + 8</math></li> <li>6. Найти <math>\int \frac{(x+2)dx}{(x-1)(x+8)}</math></li> <li>7. Вычислить <math>\int_{-2}^0 (x^2 + 2)e^{x/2} dx</math></li> <li>8. Вычислить <math>\int_{\pi}^{2\pi} \frac{1 - \cos x}{(x - \sin x)^2} dx</math></li> </ol>	

«Утверждаю» Зав. Кафедрой высшей математики  _____ Рудаковская Е.Г. «__» _____ 20__ г.	<b>Министерство науки и высшего образования РФ</b>
	<b>Российский химико-технологический университет имени Д. И. Менделеева</b>
	<b>Кафедра высшей математики</b>
	<b>15.03.02 Технологические машины и оборудование</b>
	<b>Математика</b>
<b>БИЛЕТ № 2</b>	
1. Необходимое и достаточное условие существования асимптот функции (с док.). 2. Приложение определенных интегралов. 3. Вычислить: $\lim_{x \rightarrow 0} \frac{\operatorname{tg} x}{2x}$ 4. $y = \log_3(5x^2 - 3)$ , $y' = ?$ 5. Найти интервалы выпуклости и вогнутости функции $y = 3x^3 - 5x^2 + 2$ 6. Найти: $\int \frac{x}{x^2 + 9} dx$ 7. Найти: $\int \operatorname{ctg} x dx$ 8. Вычислить площадь фигуры, ограниченной линиями: $S = ?$ , $y = x^3$ , $x = 1$ , $y = 0$	

## 2 СЕМЕСТР

Экзамен по дисциплине «Математика» проводится во 2 семестре и включает контрольные вопросы по разделам 5-7 рабочей программы дисциплины. Билет для экзамена состоит из 8 вопросов, относящихся к указанным разделам.

«Утверждаю» Зав. Кафедрой высшей математики  _____ Рудаковская Е.Г. «__» _____ 20__ г.	<b>Министерство науки и высшего образования РФ</b>
	<b>Российский химико-технологический университет имени Д. И. Менделеева</b>
	<b>Кафедра высшей математики</b>
	<b>15.03.02 Технологические машины и оборудование</b>
	<b>Математика</b>
<b>БИЛЕТ № 1</b>	
1. Теорема о производной сложной функции нескольких переменных (с док-вом). 2. Формула для вычисления площади области $D$ : $a \leq x \leq b$ , $y_1(x) \leq y \leq y_2(x)$ 3. Найти $\frac{\partial z(A)}{\partial \bar{l}}$ , если $z = (2x - 1)y^2 + \frac{y}{x}$ , $\bar{l} = (3; 4)$ , $A(1; 2)$ 4. Найти $\overline{\operatorname{grad} z}(M)$ , если $z = y^3 \sin 2x$ , $M\left(\frac{\pi}{4}; 2\right)$ 5. Изменить порядок интегрирования: $\int_{-1}^0 dx \int_{-2x}^2 f(x; y) dy$ 6. Вычислить интеграл: $\iint_D (2 - x) dx dy$ , $D: y + x = 2, y = x, x = 2$ .	

7. Вычислить работу силы  $\vec{F} = (2y - x)\vec{i} + (2y + x)\vec{j}$  при перемещении точки по прямой от точки A(0;3) до точки B(1;5).

8. Вычислить интеграл по формуле Грина:

$$\oint_C (5x + 2xy)dx + (4y - 2x^2)dy, C : x = 0, y = 1, y = x.$$

<p>«Утверждаю» Зав. Кафедрой высшей математики _____ Рудаковская Е.Г. «__» _____ 20__ г.</p>	<b>Министерство науки и высшего образования РФ</b>
	<b>Российский химико-технологический университет имени Д. И. Менделеева</b>
	<b>Кафедра высшей математики</b>
	<b>15.03.02 Технологические машины и оборудование</b>
	<b>Математика</b>

### БИЛЕТ № 2

1. Теорема о среднем значении для двойного интеграла (с доказательством).

2. Дифференциал второго порядка функции  $z = f(x, y)$ .

3. Найти полную производную  $\frac{dz}{dt}$ , если  $z = \ln(e^{2t} + 4\sqrt{x} - \sin y)$  и  $x = t \operatorname{tg} t$ ,  $y = ct \operatorname{tg} t$ .

4. Найти  $\frac{\partial z(A)}{\partial l}$ , если  $z = (2x - 1)y^2 + \frac{y}{1 + x}$ ,  $\vec{l} = (3; 4)$ ,  $A(1; 2)$

5. Изменить порядок интегрирования:  $\int_0^1 dx \int_0^x f(x; y) dy + \int_1^2 dx \int_0^{2-x} f(x; y) dy$

6. Вычислить интеграл:  $\iint_D (x + 1) dx dy$ ,  $D : y + x = 2, y = x, x = 2$ .

7. Вычислить работу силы  $\vec{F} = (3y - 2x)\vec{i} + (x + 2y)\vec{j}$  при перемещении точки вдоль дуги параболы  $y = 5x - 2x^2 + 1$  от точки A(0;1) до точки B(1;4).

8. Вычислить:  $\int_{A(1;0)}^{B(3;2)} (6x - 2y)dx + (3y - 2x)dy$ .

### 3 СЕМЕСТР

Экзамен по дисциплине «Математика» проводится в 3 семестре и включает контрольные вопросы по разделам 8-11 рабочей программы дисциплины. Билет для экзамена состоит из 8 вопросов, относящихся к указанным разделам.

<p>«Утверждаю» Зав. Кафедрой высшей математики _____ Рудаковская Е.Г. «__» _____ 20__ г.</p>	<b>Министерство науки и высшего образования РФ</b>
	<b>Российский химико-технологический университет имени Д. И. Менделеева</b>
	<b>Кафедра высшей математики</b>
	<b>15.03.02 Технологические машины и оборудование</b>
	<b>Математика</b>
<b>БИЛЕТ № 1</b>	



1. Построение общего решения ЛОДУ II-го порядка с постоянными коэффициентами в случае кратных корней характеристического уравнения (случай  $D=0$ ) (с доказательством).
2. Сформулировать теорему существования и единственности решения ДУ I-го порядка.
3. Определение суммы и сходимости числового ряда. Перечислить свойства сходящихся рядов.
4. Решить дифференциальное уравнение:  

$$(\cos y + y \cdot \sin x)dx + (2y - x \cdot \sin y - \cos x)dy = 0$$
5. Решить задачу Коши:  $y'' \cdot \cos x = 2y' \cdot \sin x$ ,  $y(0) = -1$ ;  $y'(0) = 1$
6. Решить дифференциальное уравнение:  $5y'' - y' = 5 - 2x$
7. Исследовать знакочередующийся ряд на абсолютную и условную сходимость:  

$$\sum_{n=1}^{\infty} \frac{(-1)^{n+1}}{4^n + 1}$$
8. Найти область сходимости степенного ряда:  $\sum_{n=1}^{\infty} \frac{(x+1)^n}{\sqrt[3]{2n+1}}$

<p>«Утверждаю»  Зав. Кафедрой высшей математики  _____ Рудаковская Е.Г.  «__» _____ 20__ г.</p>	<b>Министерство науки и высшего образования РФ</b>
	<b>Российский химико-технологический университет имени Д. И. Менделеева</b>
	<b>Кафедра высшей математики</b>
	<b>15.03.02 Технологические машины и оборудование</b>
	<b>Математика</b>
<b>БИЛЕТ № 2</b>	
<ol style="list-style-type: none"> <li>1. Знакочередующиеся ряды. Доказать признак Лейбница.</li> <li>2. ДУ основные понятия: порядок, частное решение, общее решение, общий интеграл, задача Коши.</li> <li>3. ДУ в полных дифференциалах. Формулировка аналитического признака полного дифференциала.</li> <li>4. Решить дифференциальное уравнение: <math>xy' - y = x \cdot \operatorname{tg} \frac{y}{x}</math></li> <li>5. Решить задачу Коши: <math>y'' \cdot y^3 + 1 = 0</math>, <math>y(0) = 1</math>, <math>y'(0) = 1</math></li> <li>6. Решить дифференциальное уравнение: <math>y'' - 2y' + y = 2x(1-x)</math></li> <li>7. Исследовать числовой ряд на сходимость: <math>\sum_{n=1}^{\infty} \frac{n+1}{7+3n}</math></li> <li>8. Найти область сходимости степенного ряда:  <math display="block">\sum_{n=1}^{\infty} \frac{(-1)^{n+1} \cdot (x-2)^n}{\sqrt{n+11}}</math></li> </ol>	

## 9. УЧЕБНО-МЕТОДИЧЕСКОЕ ОБЕСПЕЧЕНИЕ ДИСЦИПЛИНЫ.

### 9.1. Рекомендуемая литература.

#### А) Основная литература:

1. «Сборник задач по высшей математике» (часть 1), Письменный Д.Т., Лунгу К.Н. –М., изд. «Айрис», 2010 г. – 576 с.: ил. – (Высшее образование).
2. «Сборник задач по высшей математике» (часть 2), Письменный Д.Т., Лунгу К.Н. –М., изд. «Айрис», 2010 г. – 592 с.: ил. – (Высшее образование).
3. «Конспект лекций по высшей математике», Письменный Д.Т. –М., изд. «Айрис», 2010 г. – 608 с.: ил. – (Высшее образование).
4. Салимов Р.В. Математика для студентов строительных и технических специальностей: уч. пособие, Лань, 2018, 364 с.
5. Теория вероятностей и математическая статистика. [Электронный ресурс]: учебник для прикладного бакалавриата: Электронная копия / В. Е. Гмурман. - 12-е изд. - М.: Юрайт, 2014. - 1 эл. опт. диск (CD-ROM).
6. Фролов А.Н. Краткий курс ТВ и МС, уч. пособие, Лань, 2017, 304 с.

#### Б) Дополнительная литература:

1. Элементы алгебры: учебное пособие / А. Н. Шайкин. - М.: РХТУ им. Д.И. Менделеева, 2014. - 119 с.: ил.
2. Дифференциальное и интегральное исчисление функции одной переменной. Рудаковская Е.Г., Рушайло М.Ф., Меладзе М.А., Гордеева Е.Л., Осипчик В.В. / Учебное пособие под ред. Рудаковской Е.Г., Рушайло М.Ф.: –М.: РХТУ им.Д.И.Менделеева, 2012. –108 с.
3. Дифференциальное и интегральное исчисление функции одной переменной (примеры и задачи). Рудаковская Е.Г., Аверина О.В., Воронов С.М., Старшова Т.Н., Хлынова Т.В., Ригер Т.В. /Учебное пособие под ред. Рудаковской Е.Г., –М.: РХТУ им.Д.И.Менделеева, 2013. –132 с.
4. Дифференциальное и интегральное исчисление функции многих переменных (теория и практика): учебное пособие / Е. Г. Рудаковская, Рушайло М.Ф., Шайкин А.Н., Меладзе М.А., Арсанукаев З.З., Воронов С.М. - М.: РХТУ им. Д.И. Менделеева, 2016. –120 с.
5. Обыкновенные дифференциальные уравнения: конспект лекций по высшей математике: учебное пособие / сост.: Е. М. Чечеткина, В. М. Азриэль, Е. Ю. Напеденина. - М.: РХТУ им. Д.И. Менделеева, 2012. – 64 с.
6. Обыкновенные дифференциальные уравнения и системы (примеры и задачи). Рудаковская Е.Г. Рушайло М.Ф., Хлынова Т.В., Ригер Т.В., Казанчян М.С., Ситин А.Г. /Учебное пособие под ред. Рудаковской Е.Г., Рушайло М.Ф., –М.: РХТУ им.Д.И.Менделеева, 2013. –116 с.
7. Ряды. Теория и практика. Рудаковская Е.Г., Арсанукаев З.З., Меладзе М.А., Напеденин Ю.Т. /Учебное пособие. –М.: РХТУ им. Д.И.Менделеева, 2011. –72 с.
8. Дифференциальное и интегральное исчисление функции многих переменных. Рудаковская Е.Г., РушайлоМ.Ф., Напеденина Е.Ю., Меладзе М.А, Хлынова Т.В. /Учебное пособие под ред. Рудаковской Е.Г., Рушайло М.Ф.: –М.: РХТУ им.Д.И.Менделеева, 2012. –92 с.
9. Дифференциальное и интегральное исчисление функции многих переменных (примеры и задачи). Рудаковская Е.Г., Меладзе М.А, Хлынова Т.В., Шайкин А.Н., Ригер Т.В., /Учебное пособие под ред. Рудаковской Е.Г., Шайкина А.Н.: –М.: РХТУ им.Д.И.Менделеева, 2012. –108 с.
10. Руководство к решению задач по теории вероятностей и математической статистике. [Электронный ресурс]: учебное пособие для прикладного бакалавриата: Электронная копия / В. Е. Гмурман. - 11-е изд. - М.: Юрайт, 2014. - 1 эл. опт. диск (CD-ROM).

11. Теория вероятностей и математическая статистика. Рудаковская Е.Г., Рушайло М.Ф., Старшова Т.Н., Аверина О.В., Гордеева Е.Л., Изотова С.А. /Учебное пособие под ред. Рушайло М.Ф., Рудаковской Е.Г., –М.: РХТУ им.Д.И.Менделеева, 2012. –136 с.
12. Сборник расчетных работ по высшей математике. Том I. Дифференциальное и интегральное исчисление функции одной и нескольких переменных. Элементы алгебры. Рудаковская Е.Г., Рушайло М.Ф., Осипчик В.В., Старшова Т.Н., Ригер Т.Ф., Меладзе М.А., Бурухина Т.Ф., Шайкин А.Н., Иншакова К.А. /Учебное пособие в 3-х томах под ред. Рудаковской Е.Г.: –М.: РХТУ им.Д.И.Менделеева, 2016. –148 с.
13. Сборник расчетных работ по высшей математике. Том II. Обыкновенные дифференциальные уравнения и системы. Рудаковская Е.Г., Рушайло М.Ф., Осипчик В.В., Аверина О.А., Четчикова Е.И., Напеденина Е.Ю., Напеденин Ю.Т., Иншакова К.А. /Учебное пособие в 3-х томах под ред. Рудаковской Е.Г.: –М.: РХТУ им.Д.И.Менделеева, 2016. –120 с.
14. Сборник расчетных работ по высшей математике. Том III. Теория вероятностей и математическая статистика. Рудаковская Е.Г., Напеденина Е.Ю., Осипчик В.В., Напеденин Ю.Т., Орлова В.Л., Шайкин А.Н., Иншакова К.А. /Учебное пособие в 3-х томах под ред. Рудаковской Е.Г.: –М.: РХТУ им.Д.И.Менделеева, 2017. –124 с.

## **9.2. Рекомендуемые источники научно-технической информации.**

- Раздаточный иллюстративный материал к лекциям.
- Презентации к лекциям.
- Методические рекомендации.
- Комплекс обучающих программ.

Ресурсы информационно-телекоммуникационной сети Интернет:

<http://kvm.mucl.ru/> – сайт кафедры высшей математики.

## **9.3. Средства обеспечения освоения дисциплины**

Для реализации рабочей программы подготовлены следующие средства обеспечения освоения дисциплины:

- компьютерные презентации интерактивных лекций – <https://moodle.mucl.ru/>, (общее число слайдов – 1280);
- банк тестовых заданий для текущего контроля освоения дисциплины (50 вариантов на каждую контрольную точку, всего 12 контрольных работ, общее число вариантов – 600);
- банк тестовых заданий для итогового контроля освоения дисциплины (50 билетов для итогового контроля, всего 3 итоговые аттестации, общее число билетов – 150).

## **10. ПЕРЕЧЕНЬ ИНФОРМАЦИОННЫХ ТЕХНОЛОГИЙ, ИСПОЛЬЗУЕМЫХ В ОБРАЗОВАТЕЛЬНОМ ПРОЦЕССЕ**

Информационную поддержку изучения дисциплины осуществляет Информационно-библиотечный центр (ИБЦ) РХТУ им. Д.И. Менделеева, который обеспечивает обучающихся основной учебной, учебно-методической и научной литературой, необходимой для организации образовательного процесса по дисциплине. Общий объем многоотраслевого фонда ИБЦ на 01.01.2022 составляет 1 719 785 экз.

Фонд ИБЦ располагает учебной, учебно-методической и научно-технической литературой в форме печатных и электронных изданий, а также включает официальные, справочно-библиографические, специализированные отечественные и зарубежные

периодические и информационные издания. ИБЦ обеспечивает доступ к профессиональным базам данных, информационным, справочным и поисковым системам.

Каждый обучающийся обеспечен свободным доступом из любой точки, в которой имеется доступ к сети Интернет и к электронно-библиотечной системе (ЭБС) Университета, которая содержит различные издания по основным изучаемым дисциплинам и сформирована по согласованию с правообладателями учебной и учебно-методической литературы.

Для более полного и оперативного справочно-библиографического и информационного обслуживания в ИБЦ реализована технология Электронной доставки документов.

Полный перечень электронных информационных ресурсов, используемых в процессе обучения, представлен в основной образовательной программе.

## **11. МАТЕРИАЛЬНО-ТЕХНИЧЕСКОЕ ОБЕСПЕЧЕНИЕ ДИСЦИПЛИНЫ.**

В соответствии с учебным планом занятия по дисциплине «**Математика**» проводятся в форме лекций, практических занятий и самостоятельной работы обучающегося.

### **11.1. Оборудование, необходимое в образовательном процессе:**

Учебные аудитории для проведения лекционных и практических занятий, оборудованные традиционными учебными досками и учебной мебелью; библиотека, имеющая рабочие компьютерные места для студентов, оснащенные компьютерами с доступом к базам данных и выходом в Интернет.

### **11.2. Учебно-наглядные пособия:**

Учебно-методические пособия, разработанные на кафедре высшей математики, выложены на сайте кафедры <http://kvm.muctr.ru> и на сайте библиотеки РХТУ имени Д.И.Менделеева <https://lib.muctr.ru>.

### **11.3. Компьютеры, информационно-телекоммуникационные сети, аппаратно-программные и аудиовизуальные средства:**

Персональные компьютеры, принтеры, сканер и копировальный аппарат используются для подготовки раздаточных материалов.

### **11.4. Печатные и электронные образовательные и информационные ресурсы:**

Информационно-методические материалы: учебные пособия по дисциплине; раздаточный материал к разделам лекционного курса; раздаточный материал к практическим занятиям по дисциплине, комплекты контрольных и экзаменационных билетов.

Учебно-методические разработки в электронном виде; справочные материалы в печатном и электронном виде.

### **11.5. Перечень лицензионного программного обеспечения:**

<b>№ п.п.</b>	<b>Наименование программного продукта</b>	<b>Реквизиты договора поставки</b>	<b>Срок окончания действия лицензии</b>
1.	WINDOWS 8.1 Professional Get Genuine	Контракт № 62-64ЭА/2013 от 02.12.2013	бессрочно
2.	Microsoft Office Standard 2013	Контракт № 62-64ЭА/2013 от 02.12.2013	бессрочная
3.	WINHOME 10 Russian OLV NL Each AcademicEdition	Контракт № 28-35ЭА/2020 от 26.05.2020	бессрочно

4.	Microsoft Office Professional Plus 2019 В составе: <ul style="list-style-type: none"> <li>• Word</li> <li>• Excel</li> <li>• Power Point</li> <li>• Outlook</li> <li>• OneNote</li> <li>• Access</li> <li>• Publisher</li> <li>• InfoPath</li> </ul>	Контракт № 28-35ЭА/2020 от 26.05.2020	12 месяцев (ежегодное продление подписки с правом перехода на обновлённую версию продукта)
5.	Kaspersky Endpoint Security для бизнеса – Стандартный Russian Edition.	Контракт № 90-133ЭА/2021 от 07.09.2021	12 месяцев (ежегодное продление подписки с правом перехода на обновлённую версию продукта)

## 12. ТРЕБОВАНИЯ К ОЦЕНКЕ КАЧЕСТВА ОСВОЕНИЯ ПРОГРАММЫ

### Формы и методы контроля и оценки результатов освоения разделов

Наименование разделов	Основные показатели оценки	Формы и методы контроля и оценки
<b>1 семестр</b>		
<b>Раздел 1.</b> Элементы алгебры. Аналитическая геометрия на плоскости.	<p><b>Знает:</b> основы дифференциального и интегрального исчисления, дифференциальных уравнений, теории вероятностей и математической статистики; математические теории и методы, лежащие в основе построения математических моделей; основы применения математических моделей и методов.</p> <p><b>Умеет:</b> выбирать математические методы, пригодные для решения конкретной задачи; использовать математические понятия, методы и модели для описания различных процессов; выявлять математические закономерности, лежащие в основе конкретных процессов; использовать основные методы статистической обработки данных; применять математические знания на междисциплинарном уровне.</p> <p><b>Владеет:</b> основами фундаментальных математических теорий и навыками использования математического аппарата; методами статистической обработки информации.</p>	<p>Оценка за контрольную работу № 1 (1 семестр)</p> <p>Оценка на зачете с оценкой</p>

<p><b>Раздел 2.</b> Функция одной переменной. Предел функции. Непрерывность функции.</p>	<p><b>Знает:</b> основы дифференциального и интегрального исчисления, дифференциальных уравнений, теории вероятностей и математической статистики; математические теории и методы, лежащие в основе построения математических моделей; основы применения математических моделей и методов.</p> <p><b>Умеет:</b> выбирать математические методы, пригодные для решения конкретной задачи; использовать математические понятия, методы и модели для описания различных процессов; выявлять математические закономерности, лежащие в основе конкретных процессов; использовать основные методы статистической обработки данных; применять математические знания на междисциплинарном уровне.</p> <p><b>Владеет:</b> основами фундаментальных математических теорий и навыками использования математического аппарата; методами статистической обработки информации.</p>	<p>Оценка за контрольную работу № 1 (1 семестр) Оценка на зачете с оценкой</p>
<p><b>Раздел 3.</b> Дифференциальное исчисление функции одной переменной.</p>	<p><b>Знает:</b> основы дифференциального и интегрального исчисления, дифференциальных уравнений, теории вероятностей и математической статистики; математические теории и методы, лежащие в основе построения математических моделей; основы применения математических моделей и методов.</p> <p><b>Умеет:</b> выбирать математические методы, пригодные для решения конкретной задачи; использовать математические понятия, методы и модели для описания различных процессов; выявлять математические закономерности, лежащие в основе конкретных процессов; использовать основные методы статистической обработки данных; применять математические знания на междисциплинарном уровне.</p> <p><b>Владеет:</b> основами фундаментальных математических теорий и навыками использования математического аппарата; методами статистической обработки информации.</p>	<p>Оценка за контрольную работу № 2 (1 семестр) Оценка на зачете с оценкой</p>
<p><b>Раздел 4.</b> Интегральное исчисление функции одной переменной.</p>	<p><b>Знает:</b> основы дифференциального и интегрального исчисления, дифференциальных уравнений, теории вероятностей и математической статистики; математические теории и методы, лежащие в основе построения математических моделей; основы применения математических</p>	<p>Оценка за контрольную работу № 3 (1 семестр) Оценка на зачете с оценкой</p>

	<p>моделей и методов.</p> <p>Умеет: выбирать математические методы, пригодные для решения конкретной задачи; использовать математические понятия, методы и модели для описания различных процессов; выявлять математические закономерности, лежащие в основе конкретных процессов; использовать основные методы статистической обработки данных; применять математические знания на междисциплинарном уровне.</p> <p>Владеет: основами фундаментальных математических теорий и навыками использования математического аппарата; методами статистической обработки информации.</p>	
<b>2 семестр</b>		
<p><b>Раздел 5.</b> Дифференциальное исчисление функций нескольких переменных.</p>	<p>Знает: основы дифференциального и интегрального исчисления, дифференциальных уравнений, теории вероятностей и математической статистики; математические теории и методы, лежащие в основе построения математических моделей; основы применения математических моделей и методов.</p> <p>Умеет: выбирать математические методы, пригодные для решения конкретной задачи; использовать математические понятия, методы и модели для описания различных процессов; выявлять математические закономерности, лежащие в основе конкретных процессов; использовать основные методы статистической обработки данных; применять математические знания на междисциплинарном уровне.</p> <p>Владеет: основами фундаментальных математических теорий и навыками использования математического аппарата; методами статистической обработки информации.</p>	<p>Оценка за контрольную работу № 4 (2 семестр) Оценка на экзамене</p>
<p><b>Раздел 6.</b> Кратные интегралы</p>	<p>Знает: основы дифференциального и интегрального исчисления, дифференциальных уравнений, теории вероятностей и математической статистики; математические теории и методы, лежащие в основе построения математических моделей; основы применения математических моделей и методов.</p> <p>Умеет: выбирать математические методы, пригодные для решения конкретной задачи; использовать математические понятия, методы и модели для</p>	<p>Оценка за контрольную работу № 5 (2 семестр) Оценка на экзамене</p>

	<p>описания различных процессов; выявлять математические закономерности, лежащие в основе конкретных процессов; использовать основные методы статистической обработки данных; применять математические знания на междисциплинарном уровне.</p> <p>Владеет:</p> <p>основами фундаментальных математических теорий и навыками использования математического аппарата; методами статистической обработки информации.</p>	
<p><b>Раздел 7.</b> Криволинейные и поверхностные интегралы.</p>	<p>Знает:</p> <p>основы дифференциального и интегрального исчисления, дифференциальных уравнений, теории вероятностей и математической статистики; математические теории и методы, лежащие в основе построения математических моделей; основы применения математических моделей и методов.</p> <p>Умеет:</p> <p>выбирать математические методы, пригодные для решения конкретной задачи; использовать математические понятия, методы и модели для описания различных процессов; выявлять математические закономерности, лежащие в основе конкретных процессов; использовать основные методы статистической обработки данных; применять математические знания на междисциплинарном уровне.</p> <p>Владеет:</p> <p>основами фундаментальных математических теорий и навыками использования математического аппарата; методами статистической обработки информации.</p>	<p>Оценка за контрольную работу № 6 (2 семестр)</p> <p>Оценка на экзамене</p>
<b>3 семестр</b>		
<p><b>Раздел 8.</b> Дифференциальные уравнения первого порядка.</p>	<p>Знает:</p> <p>основы дифференциального и интегрального исчисления, дифференциальных уравнений, теории вероятностей и математической статистики; математические теории и методы, лежащие в основе построения математических моделей; основы применения математических моделей и методов.</p> <p>Умеет:</p> <p>выбирать математические методы, пригодные для решения конкретной задачи; использовать математические понятия, методы и модели для описания различных процессов; выявлять математические закономерности, лежащие в основе конкретных процессов; использовать основные методы статистической обработки данных; применять математические знания на</p>	<p>Оценка за контрольную работу № 7 (3 семестр)</p> <p>Оценка на экзамене</p>



	<p>междисциплинарном уровне. Владеет: основами фундаментальных математических теорий и навыками использования математического аппарата; методами статистической обработки информации.</p>	
<p><b>Раздел 9.</b> Дифференциальные уравнения второго порядка.</p>	<p>Знает: основы дифференциального и интегрального исчисления, дифференциальных уравнений, теории вероятностей и математической статистики; математические теории и методы, лежащие в основе построения математических моделей; основы применения математических моделей и методов. Умеет: выбирать математические методы, пригодные для решения конкретной задачи; использовать математические понятия, методы и модели для описания различных процессов; выявлять математические закономерности, лежащие в основе конкретных процессов; использовать основные методы статистической обработки данных; применять математические знания на междисциплинарном уровне. Владеет: основами фундаментальных математических теорий и навыками использования математического аппарата; методами статистической обработки информации.</p>	<p>Оценка за контрольную работу № 8 (3 семестр) Оценка на экзамене</p>
<p><b>Раздел 10.</b> Системы дифференциальных уравнений.</p>	<p>Знает: основы дифференциального и интегрального исчисления, дифференциальных уравнений, теории вероятностей и математической статистики; математические теории и методы, лежащие в основе построения математических моделей; основы применения математических моделей и методов. Умеет: выбирать математические методы, пригодные для решения конкретной задачи; использовать математические понятия, методы и модели для описания различных процессов; выявлять математические закономерности, лежащие в основе конкретных процессов; использовать основные методы статистической обработки данных; применять математические знания на междисциплинарном уровне. Владеет: основами фундаментальных математических теорий и навыками использования математического аппарата; методами статистической обработки информации.</p>	<p>Оценка за контрольную работу № 8 (3 семестр) Оценка на экзамене</p>

<p><b>Раздел 11.</b> Числовые и функциональные ряды.</p>	<p><b>Знает:</b> основы дифференциального и интегрального исчисления, дифференциальных уравнений, теории вероятностей и математической статистики; математические теории и методы, лежащие в основе построения математических моделей; основы применения математических моделей и методов.</p> <p><b>Умеет:</b> выбирать математические методы, пригодные для решения конкретной задачи; использовать математические понятия, методы и модели для описания различных процессов; выявлять математические закономерности, лежащие в основе конкретных процессов; использовать основные методы статистической обработки данных; применять математические знания на междисциплинарном уровне.</p> <p><b>Владеет:</b> основами фундаментальных математических теорий и навыками использования математического аппарата; методами статистической обработки информации.</p>	<p>Оценка за контрольную работу № 9 (3 семестр) Оценка на экзамене</p>
<p><b>4 семестр</b></p>		
<p><b>Раздел 12.</b> Теория вероятностей. Случайные величины и их законы распределения.</p>	<p><b>Знает:</b> основы дифференциального и интегрального исчисления, дифференциальных уравнений, теории вероятностей и математической статистики; математические теории и методы, лежащие в основе построения математических моделей; основы применения математических моделей и методов.</p> <p><b>Умеет:</b> выбирать математические методы, пригодные для решения конкретной задачи; использовать математические понятия, методы и модели для описания различных процессов; выявлять математические закономерности, лежащие в основе конкретных процессов; использовать основные методы статистической обработки данных; применять математические знания на междисциплинарном уровне.</p> <p><b>Владеет:</b> основами фундаментальных математических теорий и навыками использования математического аппарата; методами статистической обработки информации.</p>	<p>Оценка за контрольную работу № 10 (4 семестр) Оценка за контрольную работу № 11 (4 семестр)</p>
<p><b>Раздел 13.</b> Математическая статистика.</p>	<p><b>Знает:</b> основы дифференциального и интегрального исчисления, дифференциальных уравнений, теории вероятностей и математической статистики; математические теории и методы,</p>	<p>Оценка за контрольную работу № 12 (4 семестр)</p>

	<p>лежащие в основе построения математических моделей; основы применения математических моделей и методов.</p> <p>Умеет:</p> <p>выбирать математические методы, пригодные для решения конкретной задачи; использовать математические понятия, методы и модели для описания различных процессов; выявлять математические закономерности, лежащие в основе конкретных процессов; использовать основные методы статистической обработки данных; применять математические знания на междисциплинарном уровне.</p> <p>Владеет:</p> <p>основами фундаментальных математических теорий и навыками использования математического аппарата; методами статистической обработки информации.</p>	
--	--------------------------------------------------------------------------------------------------------------------------------------------------------------------------------------------------------------------------------------------------------------------------------------------------------------------------------------------------------------------------------------------------------------------------------------------------------------------------------------------------------------------------------------------------------------------------------------------------------------------------------------------------------------------------------------	--

### **13. ОСОБЕННОСТИ ОРГАНИЗАЦИИ ОБРАЗОВАТЕЛЬНОГО ПРОЦЕССА ДЛЯ ИНВАЛИДОВ И ЛИЦ С ОГРАНИЧЕННЫМИ ВОЗМОЖНОСТЯМИ ЗДОРОВЬЯ**

Обучение инвалидов и лиц с ограниченными возможностями здоровья осуществляется в соответствии с:

- Порядком организации и осуществления образовательной деятельности по образовательным программам – программам бакалавриата, программам специалитета, программам магистратуры (Приказ Минобрнауки РФ от 05.04.2017 № 301);

- Положением о порядке организации и осуществления образовательной деятельности по образовательным программам высшего образования – программ бакалавриата, программ специалитета, программ магистратуры в РХТУ им. Д.И. Менделеева, принятым решением Ученого совета РХТУ им. Д.И. Менделеева от 30.10.2019, протокол № 3, введенным в действие приказом ректора РХТУ им. Д.И. Менделеева от 14.11.2019 № 646А;

- Методическими рекомендациями по организации образовательного процесса для обучения инвалидов и лиц с ограниченными возможностями здоровья в образовательных организациях высшего образования, в том числе оснащённости образовательного процесса (утверждены заместителем Министра образования и науки РФ А.А. Климовым от 08.04.2014 № АК-44/05вн).

Дополнения и изменения к рабочей программе дисциплины  
«\_\_\_\_\_Математика\_\_\_\_\_»  
основной образовательной программы

\_\_15.03.02\_\_ «\_\_Технологические машины и оборудование\_\_»  
код и наименование направления подготовки (специальности)  
«\_\_\_\_\_»  
наименование ООП

Форма обучения: \_\_ очная \_\_

Номер изменения/дополнения	Содержание дополнения/изменения	Основание внесения изменения/дополнения
1		протокол заседания Ученого совета № _____ от «__» _____ 20__ г.
		протокол заседания Ученого совета № _____ от «__» _____ 20__ г.
		протокол заседания Ученого совета № _____ от «__» _____ 20__ г.
		протокол заседания Ученого совета № _____ от «__» _____ 20__ г.
		протокол заседания Ученого совета № _____ от «__» _____ 20__ г.

**Министерство науки и высшего образования Российской Федерации  
федеральное государственное бюджетное образовательное учреждение  
высшего образования  
«Российский химико-технологический университет  
имени Д. И. Менделеева»**

---

**«УТВЕРЖДАЮ»**

И. о. проректора по учебной работе

\_\_\_\_\_ С. Н. Филатов

« \_\_\_\_\_ » \_\_\_\_\_ 2022 г.

**РАБОЧАЯ ПРОГРАММА ДИСЦИПЛИНЫ**

**«История (история России, всеобщая история)»**

**Направление подготовки 15.03.02 «Технологические машины и оборудование»**

(Код и наименование направления подготовки)

**Профили подготовки – «Технологические машины и оборудование производства  
высокотемпературных функциональных материалов»,**

**«Технологические машины и оборудование переработки полимеров»**

(Наименование профиля подготовки)

**Квалификация «бакалавр»**

**РАССМОТРЕНО И ОДОБРЕНО**

На заседании Методической комиссии

Ученого совета

РХТУ им. Д.И. Менделеева

«25» мая 2022 г.

Председатель \_\_\_\_\_ Н.А. Макаров

**Москва 2022**

Программа составлена зав. кафедрой истории и политологии, доктором исторических наук, доцентом Селивёрстовой Н. М.

Программа рассмотрена и одобрена на заседании кафедры истории и политологии РХТУ им. Д. И. Менделеева «19» апреля 2022 г., протокол №8

## 1. ЦЕЛЬ И ЗАДАЧИ ДИСЦИПЛИНЫ

Программа составлена в соответствии с требованиями Федерального государственного образовательного стандарта высшего образования – бакалавриат по направлению подготовки **15.03.02 – «Технологические машины и оборудование»** (ФГОС ВО), рекомендациями методической комиссии и накопленным опытом преподавания дисциплины кафедрой **истории и политологии** РХТУ им. Д.И. Менделеева. Программа рассчитана на изучение дисциплины в течение I семестра.

Дисциплина **«История (история России, всеобщая история)»** относится к обязательной части 1 блока дисциплин учебного плана (Б1.О.02). Программа дисциплины предполагает, что обучающиеся имеют теоретическую и практическую подготовку в области истории.

**Цель дисциплины** «История (история России, всеобщая история)»: формирование у студентов целостного представления об историческом прошлом России, ее месте во всемирно-историческом процессе.

**Задачи дисциплины** заключаются в приобретении следующих знаний, развитии умений и навыков личности:

- понимание гражданственности и патриотизма как преданности своему Отечеству, стремления своими действиями служить его интересам, в т.ч. и защите национальных интересов России;
- знание движущих сил и закономерностей исторического процесса; места человека в историческом процессе, политической организации общества;
- введение студентов в круг исторических проблем, связанных с областью будущей профессиональной деятельности;
- навыки исторической аналитики: способность на основе исторического анализа и проблемного подхода преобразовывать информацию в знание, осмысливать процессы, события и явления в России и мировом сообществе в их динамике и взаимосвязи, руководствуясь принципами научной объективности и историзма.

Дисциплина **«История (история России, всеобщая история)»** преподается в I семестре. Контроль успеваемости студентов ведется по принятой в университете рейтинговой системе.

Рабочая программа дисциплины может быть реализована с применением электронных образовательных технологий и электронного обучения полностью или частично.

## 2. ТРЕБОВАНИЯ К РЕЗУЛЬТАТАМ ОСВОЕНИЯ ДИСЦИПЛИНЫ

Изучение дисциплины направлено на приобретение следующих **компетенций и индикаторов их достижений**:

**Универсальные компетенции и индикаторы их достижения:**

Наименование категории (группы) УК	Код и наименование УК	Код и наименование индикатора достижения УК
Межкультурное взаимодействие	<b>УК-5.</b> Способен воспринимать межкультурное разнообразие общества в	<b>УК-5.1.</b> Знает место и роль России в истории человечества и в современном мире, этнокультурные и социально-политические процессы становления российской государственности, основные разделы и

	социально-историческом, этическом и философском контекстах	направления философии, а также методы и приемы философского анализа проблем, нравственные ценности, представления о совершенном человеке в различных культурах; <b>УК-5.2.</b> Умеет понимать и анализировать мировоззренческие, социальные и индивидуальные проблемы современной жизни, осмысливать социально-политические процессы, события и явления в России и мировом сообществе в их динамике и взаимосвязи, руководствуясь принципами научной объективности и историзма; <b>УК-5.3.</b> Владеет представлениями об истории как науке, основами исторического мышления, навыками философской культуры для выработки системного целостного взгляда на действительность.
--	------------------------------------------------------------	------------------------------------------------------------------------------------------------------------------------------------------------------------------------------------------------------------------------------------------------------------------------------------------------------------------------------------------------------------------------------------------------------------------------------------------------------------------------------------------------------------------------------------------------------------------------------------------------------------------------------------------------------------------------------------

### Общепрофессиональные компетенции и индикаторы их достижения:

Наименование категории (группы) ОПК	Код и наименование ОПК	Код и наименование индикатора достижения ОПК
Профессиональная деятельность	ОПК-3. Способен осуществлять профессиональную деятельность с учетом экономических, экологических, социальных ограничений на всех этапах жизненного уровня.	ОПК-3.1. Знает и понимает особенности поведения инженерно-технического персонала промышленных предприятий; ОПК-3.2. Умеет использовать современные социально-психологические технологии управления коллективом; ОПК-3.3. Владеет приемами эффективного осуществления профессиональной деятельности в трудовом коллективе.

В результате изучения дисциплины студент бакалавриата должен:

**Знать:**

- основные направления, проблемы и методы исторической науки;
- основные этапы и ключевые события истории России и мира; особенности развития российского государства, выдающихся деятелей отечественной и всеобщей истории.

**Уметь:**

- соотносить общие исторические процессы и отдельные факты; выявлять существенные черты исторических процессов, явлений и событий; анализировать социально-значимые проблемы;
- формулировать и аргументировано отстаивать собственную позицию по различным проблемам истории.

**Владеть:**

- представлениями об истории как науке, ее месте в системе гуманитарного знания;
- представлениями об основных этапах в истории человечества и их хронологии;



- категориально-понятийным аппаратом изучаемой дисциплины;
- навыками анализа исторических источников.

### 3. ОБЪЕМ ДИСЦИПЛИНЫ И ВИДЫ УЧЕБНОЙ РАБОТЫ

Вид учебной работы	Объем дисциплины		
	ЗЕ	Акад. ч.	Астр. ч.
<b>Общая трудоемкость дисциплины</b>	<b>4</b>	<b>144</b>	<b>108</b>
<b>Контактная работа – аудиторные занятия:</b>	<b>1,3</b>	<b>48</b>	<b>36</b>
<b>в том числе в форме практической подготовки (при наличии)</b>	-	-	-
Лекции	0,9	32	24
в том числе в форме практической подготовки (при наличии)	-	-	-
Практические занятия (ПЗ)	0,4	16	12
в том числе в форме практической подготовки (при наличии)	-	-	-
<b>Самостоятельная работа</b>	<b>1,7</b>	<b>60</b>	<b>45</b>
Контактная самостоятельная работа (АттК из УП для зач / зач с оц.)	1,7		
Самостоятельное изучение разделов дисциплины (или другие виды самостоятельной работы)		60	45
<b>Вид контроля:</b>			
<b>Экзамен</b>	<b>1</b>	<b>36</b>	<b>27</b>
Контактная работа – промежуточная аттестация	1	0,4	0,3
Подготовка к экзамену.		35,6	26,7
<b>Вид итогового контроля:</b>	<b>Экзамен</b>		

**4. СОДЕРЖАНИЕ ДИСЦИПЛИНЫ**  
**4.1. Разделы дисциплины и виды занятий**

№ п/п	Раздел дисциплины	Академ. часов								
		Всего	в т.ч. в форме пр. подг. (при наличии)	Лекции	в т.ч. в форме пр. подг. (при наличии)	Прак. зан.	в т.ч. в форме пр. подг. (при наличии)	Лаб. работы	в т.ч. в форме пр. подг. (при наличии)	Сам. работа
1.	<b>Раздел 1. История в системе социально-гуманитарных наук. Основы методологии исторической науки. Особенности становления государственности в России по сравнению с европейскими раннесредневековыми государствами.</b>	33	-	10	-	5	-	-	-	18
1.1	<b>Место истории в системе наук. Древнейшее прошлое человечества и первые цивилизации. История в системе социально-гуманитарных наук. Основы методологии исторической науки. Первобытная эпоха человечества. Этногенез. Образование государств.</b>	12	-	4	-	2	-	-	-	6
1.2	<b>Средние века. Раннее Средневековье в Европе и Древней Руси. Период политической раздробленности в русских землях и Европе. Становление централизованных государств</b>	10,5	-	3	-	1,5	-	-	-	6
1.3	<b>Новое время. Новое время в Европе. Россия в середине XVI–XVII вв.</b>	10,5	-	3	-	1,5	-	-	-	6

2.	<b>Раздел 2. От Нового к Новейшему времени. Российская империя в XVIII — начале XX в.</b>	33	-	10	-	5	-	-	-	18
2.1	<b>XVIII век – век модернизации и просвещения. Век Просвещения в Европе и России.</b>	10,5	-	3	-	1,5	-	-	-	6
2.2	<b>XIX столетие. Россия и мир в XIX в.</b>	10,5	-	3	-	1,5	-	-	-	6
2.3	<b>Россия и мир на рубеже веков: кризисы развития. Начало XX века: от экономического кризиса к Первой мировой войне.</b>	12	-	4	-	2	-	-	-	6
3.	<b>Раздел 3. Всемирно-исторический процесс и XX век. От советского государства к современной России. Основные тенденции мирового развития на современном этапе.</b>	42	-	12	-	6	-	-	-	24
3.1	<b>Начало новейшего времени. Революция в России 1917 г. Формирование и сущность советского строя.</b>	12	-	4	-	2	-	-	-	6
3.2	<b>Вторая мировая войне. Великая Отечественная война: «Без срока давности».</b>	16	-	4	-	2	-	-	-	10
3.3.	<b>СССР и мир с послевоенного периода до 1991 г.</b>	6	-	2	-	-	-	-	-	4
3.4.	<b>Основные тенденции мирового развития на современном этапе. Становление новой российской государственности (с 1991- по наст. время).</b>	8	-	2	-	2	-	-	-	4
	<b>ИТОГО</b>	<b>108</b>	-	<b>32</b>	-	<b>16</b>	-	-	-	<b>60</b>
	<b>Экзамен</b>	<b>36</b>								
	<b>ИТОГО</b>	<b>144</b>								

## 4.2 Содержание разделов дисциплины

**Раздел 1. История в системе социально-гуманитарных наук. Основы методологии исторической науки. Особенности становления государственности в России по сравнению с европейскими раннесредневековыми государствами.**

1. 1. **Место истории в системе наук. Древнейшее прошлое человечества и первые цивилизации.** Предмет исторической науки. Роль теории в познании прошлого. Сущность, формы, функции исторического знания. Понятие исторического источника, классификация исторических источников. История России – неотъемлемая часть всемирной истории; общее и особенное в историческом развитии.

Антропогенез. Неолитическая революция. Социальный строй. Разложение первобытной общины. Цивилизации Древнего Востока. Государства античности. Народы и древнейшие государства на территории России. Этногенез славян. Великое Переселение народов в III–IV вв.

Традиционные формы социальной организации европейских народов в догосударственный период. Возникновение раннесредневековой государственности в Европе.

Этнокультурные и социально-политические процессы становления российской государственности. Начало российской государственности. Древняя Русь. Принятие христианства.

1.2. **Средние века.** Место средневековья во всемирно-историческом процессе. Русские земли в XII–XIII вв. Монголо-татарское нашествие на Русь. Экспансия в западные и северо-западные русские земли. Великое княжество литовское и Русское государство.

Складывание основ национальных государств в Западной Европе. Образование Российского государства, его историческое значение.

1.3. **Новое время.** У истоков Нового времени. Особенности сословно-представительной монархии в Европе и России. Начало XVII века – эпоха всеобщего европейского кризиса. Россия в XVI в. – XVII вв. Синхронность кризисных ситуаций в разных странах. «Смутное время» в России.

Генезис капитализма. Его формы и сосуществование с элементами феодализма. Особенности различных регионов Европы. Формирование мирового рынка. Подъем мануфактурного производства. Формирование внутренних рынков.

Генезис самодержавия в России. «Второе издание» крепостничества – Соборное уложение 1649 г. и юридическое оформление крепостного права. Секуляризация русской культуры.

**Раздел 2. От Нового к Новейшему времени. Российская империя в XVIII — начале XX в.**

2.1. **XVIII век – век модернизации и просвещения.** Идеи и социально-политические истоки Просвещения. Основные черты просветительской идеологии: человек и государство, «естественное право», этика. Идея прогресса как господствующее течение в общественной мысли.

Реформы Петра I как первая попытка модернизации страны, её особенности. Формирование Российской империи. Основные направления «европеизации» страны. Эволюция социальной структуры общества. Дальнейшее расширение границ Российской империи. Россия в эпоху просвещенного абсолютизма. Россия и Европа в XVIII веке. Изменения в международном положении Российской империи.

2.2. **XIX столетие.** Промышленный переворот в Европе и России: общее и особенное. Важнейшие условия перехода России к индустриальному обществу – решение крестьянского вопроса и ограничение самодержавия. Длительность, непоследовательность, цикличность процесса буржуазного реформирования. Европейская революция 1848–1849 гг. Итоги, значение, исторические последствия.

Роль субъективного фактора в преодолении отставания. Реформы XIX века, их значение. Общественные движения в XIX веке.

**2.3. Россия и мир на рубеже веков: кризисы развития.** Общие итоги российской модернизации к началу XX века.

Соотношение политических сил в России в начале XX века. Нарастание кризиса самодержавия. Первая российская революция. Образование политических партий. Государственная дума начала XX века как первый опыт российского парламентаризма. Столыпинская аграрная реформа. Первая мировая война и участие в ней России. Февральская революция 1917г. и коренные изменения в политической жизни страны.

**Раздел 3. Всемирно-исторический процесс и XX век. От советского государства к современной России. Основные тенденции мирового развития на современном этапе.**

**3. 1. Начало новейшего времени.** Формирование и сущность советского строя. Марксизм как идеологическая основа революционных преобразований и российские реалии. Подготовка и победа Октябрьского вооруженного восстания в Петрограде. II Всероссийский съезд Советов и его решения. Экономическая и социальная политика большевиков.

Итоги первой мировой войны. Версальская система международных отношений.

Гражданская война и иностранная интервенция. Судьба и значение НЭПа. Утверждение однопартийной политической системы. Образование СССР. Политическая борьба в партии и государстве. СССР в годы первых пятилеток (конец 20-х гг. – 30-е гг.).

Мировой экономический кризис 1929–1933 гг. и варианты выхода из него. Тоталитаризм в Европе. Формирование режима личной власти Сталина и командно-административной системы управления государством. Конституция СССР 1936 г. Внешняя политика СССР в 20-30-е гг. Деятельность Коминтерна.

**3.2. Вторая мировая война. Великая Отечественная война: «Без срока давности».** Москва и Московская область в годы Великой Отечественной войны. Основные этапы Великой Отечественной войны. Коренной перелом в ходе войны.

Советский тыл в годы войны. Борьба в тылу врага. Партизанское движение. Человеческие и материальные потери в ход войны.

Решающий вклад Советского Союза в разгром фашизма. Нюрнбергский процесс над нацистскими военными преступниками. Хабаровский процесс.

**3. 3. СССР и мир с послевоенного периода до 1991 г.** Изменение соотношения сил в мире после второй мировой войны. Начало «холодной войны». «Доктрина Трумэна» и «План Маршалла». Формирование биполярного мира. Взаимоотношения со странами «народной демократии». Создание Совета экономической взаимопомощи. Конфликт с Югославией. Организация Североатлантического договора (НАТО). Создание Организации Варшавского договора. Война в Корее. Трудности послевоенного развития СССР. Ужесточение политического режима и идеологического контроля. Попытки обновления «государственного социализма». XX съезд КПСС и осуждение культа личности Сталина. «Оттепель» в духовной сфере.

Экономические реформы середины 60-х годов, причины их незавершенности. «Государство благоденствия». IV и V Республика во Франции. Образование и Развитие ФРГ. «Экономическое чудо» Японии. Распад колониальной системы. Неоконсерватизм Великобритании. Рейгономика в США.

Нарастание кризисных явлений в советском обществе в 70-е – середине 80-х годов. Новая Конституция СССР. Концепция «развитого социализма». Внешняя политика СССР в конце 60-х начале 80-х гг.: от разрядки к обострению международной обстановки.

«Перестройка»: сущность, цели, задачи, основные этапы, результаты. Распад СССР. Образование СНГ.

**3.4. Основные тенденции мирового развития на современном этапе. Становление новой российской государственности (с 1991- по настоящее время).**

Либеральная концепция российских реформ: переход к рынку, формирование гражданского общества и правового государства. «Шоковая терапия» экономических реформ в начале 90-х годов. Конституция Российской Федерации 1993г. Межнациональные отношения. Политические партии и общественные движения России на современном этапе. Россия на пути модернизации. Россия в системе мировой экономики и международных связей. Мировой экономический кризис 2008–2011 гг. Новые геополитические реалии в мире и их влияние на внешнюю политику Российской Федерации. Глобальные проблемы современности.

## 5. СООТВЕТСТВИЕ СОДЕРЖАНИЯ ТРЕБОВАНИЯМ К РЕЗУЛЬТАТАМ ОСВОЕНИЯ ДИСЦИПЛИНЫ

№	В результате освоения дисциплины студент должен:	Раздел 1	Раздел 2	Раздел 3
	<b>Знать:</b>			
1	- основные направления, проблемы и методы исторической науки;	+	+	+
2	– основные этапы и ключевые события истории России и мира;	+	+	+
3	– особенности развития российского государства, выдающихся деятелей отечественной и всеобщей истории.	+	+	+
	<b>Уметь:</b>			
4	– соотносить общие исторические процессы и отдельные факты; выявлять существенные черты исторических процессов, явлений и событий; анализировать социально-значимые проблемы;	+	+	+
5	– формулировать и аргументировано отстаивать собственную позицию по различным проблемам истории.	+	+	+
	<b>Владеть:</b>			
6	– представлениями об истории как науке, ее месте в системе гуманитарного знания;	+		
7	– представлениями об основных этапах в истории человечества и их хронологии;	+	+	+
8	– категориально-понятийным аппаратом изучаемой дисциплины;	+	+	+
9	– навыками анализа исторических источников.	+	+	+
10	<p><b>УК-5.</b> Способен воспринимать межкультурное разнообразие общества в социально-историческом, этическом и философском контекстах</p>	<p><b>УК-5.1.</b> Знает место и роль России в истории человечества и в современном мире, этнокультурные и социально-политические процессы становления российской государственности, основные разделы и направления философии, а также методы и приемы философского анализа проблем, нравственные ценности, представления о совершенном человеке в различных культурах;</p>		
11		<p><b>УК-5.2.</b> Умеет понимать и анализировать мировоззренческие, социальные и индивидуальные проблемы современной жизни, осмысливать социально-политические процессы, события и явления в России и мировом сообществе в их динамике и взаимосвязи, руководствуясь принципами научной объективности и историзма;</p>		

12		<b>УК-5.3.</b> Владеет представлениями об истории как науке, основами исторического мышления, навыками философской культуры для выработки системного целостного взгляда на действительность.	+	+	+
13	<b>ОПК-3.</b> Способен осуществлять профессиональную деятельность с учетом экономических, экологических, социальных ограничений на всех этапах жизненного уровня.	<b>ОПК-3.1.</b> Знает и понимает особенности поведения инженерно-технического персонала промышленных предприятий;			
14		<b>ОПК-3.2.</b> Умеет использовать современные социально-психологические технологии управления коллективом;			
15		<b>ОПК-3.3.</b> Владеет приемами эффективного осуществления профессиональной деятельности в трудовом коллективе.			



## 6. ПРАКТИЧЕСКИЕ И ЛАБОРАТОРНЫЕ ЗАНЯТИЯ

### 6.1. Практические занятия

№ п/п	№ модуля дисциплины	Темы практических занятий	Часы
1	1	1. История как наука. Раннесредневековые государства в Европе и Древняя Русь.	2
2	1	2. Период политической раздробленности. Складывание национальных государств в Европе и Русское централизованное государство.	2
3	1	3. Новое время и его основные черты. Россия в середине XVI–XVII вв.	2
4	2	4. Эпоха Просвещения: идеология и практика. Великая Французская революция. Российская империя в XVIII веке.	2
5	2	5. Россия и мир в XIX веке. Россия и мир на рубеже веков: неравномерность и противоречивость развития. Первая мировая война.	2
6	3	6. Начало новейшего времени. Революция в России 1917 г. Версальская система. Формирование советского строя. Мировой экономический кризис 1929–1933 гг. и варианты выхода из него.	2
7	3	7. Вторая мировая война. Великая Отечественная война: «Без срока давности». СССР и мир в послевоенный период.	2
8	3	8. Основные тенденции мирового развития на современном этапе. Становление новой российской государственности (с 1991- по наст. время).	2

## 7. САМОСТОЯТЕЛЬНАЯ РАБОТА

Самостоятельная работа проводится с целью углубления знаний по дисциплине и предусматривает:

- подготовку к выполнению контрольных работ по материалу лекционного курса;
- подготовку учебного материала к практическим занятиям;
- изучение рекомендованной литературы и работу с электронно-библиотечными системами.
- подготовку к сдаче *экзамена* в 1 семестре по дисциплине.

Планирование времени на самостоятельную работу, необходимого на изучение дисциплины, студентам лучше всего осуществлять на весь период изучения, предусматривая при этом регулярное повторение пройденного материала. Материал, законспектированный на лекциях, необходимо регулярно дополнять сведениями из литературных источников, представленных в рабочей программе. При работе с указанными источниками рекомендуется составлять краткий конспект материала, с обязательным фиксированием библиографических данных источника.

## 8. ПРИМЕРЫ ОЦЕНОЧНЫХ СРЕДСТВ ДЛЯ КОНТРОЛЯ ОСВОЕНИЯ ДИСЦИПЛИНЫ

Совокупная оценка по дисциплине складывается из оценок за выполнение трех контрольных работ (первая и вторая контрольная работа с максимальной оценкой 10 баллов, третья итоговая контрольная работа с максимальной оценкой 20 баллов), реферата (максимальная оценка 20 баллов), и итогового контроля в форме экзамена (максимальная оценка 40 баллов).

### 8.1. Примерная тематика реферативно-аналитической работы. Максимальная оценка реферата – 20 баллов.

1. Государства Древнего Востока: общее и особенное.
2. Археологические памятники Древнего Египта
3. Города-полисы Древней Греции: сравнительная характеристика Спарты и Афин.
4. Причины падения Древнего Рима.
5. Древнерусское государство в оценках современных историков.
6. «Русская правда» – старейший законодательный памятник Древней Руси в сравнении с «Салической правдой».
7. История принятия христианства на Руси.
8. Империя Карла Великого и её наследство.
9. Походы викингов в истории Западной Европы.
10. Крестовые походы и их место в мировой истории.
11. Проблемы истории средневекового города в Европе.
12. Возникновение самостоятельных русских княжеств в XII-XIII вв.
13. Феодалная раздробленность на Руси и выбор путей развития.
14. Русь в XIII веке между Востоком и Западом.
15. Альбигойские войны и их последствия.
16. Загадка Тамплиеров и «проклятые короли».
17. Московская Русь и Золотая Орда в XIV-XV вв.: проблемы взаимовлияния.
18. Институт королевской власти в средние века.
19. Политическое значение Куликовской битвы.
20. Особенности возникновения и развития Московского государства.
21. Великие географические открытия – начало всемирной истории.
22. Эпоха Ивана Грозного.
23. Основные черты ментальности средневекового человека.
24. Итальянское Возрождение в портретах его деятелей.
25. «Смутное время» в России. Кризис власти и возможные альтернативы развития.
26. Царь Алексей Михайлович и его время.
27. Церковная реформа Никона и ее последствия.
28. Английская буржуазная революция.
29. Генрих IV и Нантский эдикт.
30. Оливер Кромвель и его судьба.
31. Людовик XIV – Король-солнце и суверен Франции.
32. Крепостное право в России и его роль в историческом развитии страны.
33. Северная война 1700–1721 гг.: причины, ход, итоги.
34. Петр I как историческая личность.
35. Культура, быт, просвещение в первой четверти XVIII в.
36. Роль гвардии в период дворцовых переворотов.
37. Политический портрет Екатерины II.
38. Модель «просвещенного абсолютизма» в России и Европе.

39. Внешняя политика России во второй половине XVIII в.
40. Великая Французская революция и её историческое значение.
41. Термидорианский переворот. Проблема сущности термидорианского режима. Директория и ее кризис.
42. Наполеоновские войны, их итоги.
43. Александр I. Политический портрет.
44. М. М. Сперанский – судьба реформатора в России.
45. Декабрист в повседневной жизни. (Очерк социальной психологии декабризма).
46. Гроза двенадцатого года.
47. Политический портрет Николая I.
48. Люди и идеи 30-40-х годов XIX в.
49. Подготовка крестьянской реформы: борьба старого и нового.
50. Первая индустриальная революция и её итоги.
51. Гражданская война в США и её значение.
52. Народничество, его история и судьба в России.
53. Европейские буржуазные революции XIX в.: общее и особенное.
54. Объединение Италии: два пути, две модели.
55. Николай II и его окружение.
56. Революция 1905–1907 гг.
57. Трагедия Парижской Коммуны.
58. Политические партии России в революции 1905–1907 гг. (по выбору).
59. Международное рабочее движение в начале XX века.
60. Столыпинские реформы и их результаты.
61. Самодержавие и Государственная дума (I, II, III, IV).
62. Первая мировая война: причины и следствия.
63. Первая мировая война и революционное движение.
64. Февральская буржуазно-демократическая революция в России и ее значение.
65. Политические партии России в Февральской революции.
66. Мятеж генерала Л. Корнилова и его последствия.
67. Исторические альтернативы России осенью 1917 г.
68. Октябрьская революция: замысел и реальность.
69. Учредительное собрание в России и крах парламентской альтернативы.
70. Гражданская война и иностранная интервенция: причины и основные этапы.
71. Красный и белый террор.
72. Итоги гражданской войны и ее влияние на дальнейшее развитие страны.
73. Политика «военного коммунизма», ее сущность и последствия.
74. Программа В. Вильсона и создание Лиги наций.
75. Революционное движение в Европе в 1918 - начале 1920-х гг.
76. Идейная и политическая борьба в 20-е годы XX века по вопросам развития страны.
77. НЭП как альтернатива «военному коммунизму».
78. Формирование СССР.
79. «Новый курс» президента Рузвельта.
80. Международное положение СССР в 20–30 годы.
81. Политический портрет И. В. Сталина.
82. Великая Отечественная война 1941–1945 гг. в истории моей семьи.
83. Военные преступления нацистов и их пособников против мирных жителей на оккупированной территории города, села, района, региона в годы Великой Отечественной войны 1941–1945 годов
84. Мемориалы и музеи Великой Отечественной войны 1941–1945 гг. как память о геноциде мирных советских граждан.
85. Произведения музыкального, изобразительного, драматического и (или) кинематографического искусства как память о жертвах геноцида мирных советских

- граждан в годы Великой Отечественной войны 1941–1945 гг.
86. Деятельность поисковых отрядов и волонтерских организаций и участие молодежи в мероприятиях по сохранению и увековечению памяти о Великой Отечественной войне 1941–1945 гг.
  87. Итоги и уроки второй мировой войны.
  88. «Холодная война»: причины и последствия.
  89. Успехи и трудности развития советской химической науки в 50–80 гг. XX в.
  90. Политический портрет Н. С. Хрущева.
  91. Место хрущевской «оттепели» в последующей истории страны.
  92. Власть и общество в 1964–1984 гг.
  93. Экономический кризис 1974–1975 гг. и его влияние на развитие западной цивилизации
  94. Экономика и политика в СССР в условиях нарастания в стране кризисной ситуации (70-е – начало 80-х гг. XX в.).
  95. Распад СССР.
  96. Интеграционные процессы в современном мире.
  97. Страны Азии в конце XX начале XXI вв.
  98. Западная Европа в конце XX века.
  99. Псевдоистория на постсоветском пространстве: пример критики.
  100. Место России в современном мире.

## **8.2. Примеры контрольных вопросов для текущего контроля освоения дисциплины**

Для текущего контроля предусмотрено 3 контрольные работы (по одной контрольной работе по каждому разделу). Контрольные работы (тестовые задания) по курсу проводятся по результатам изучения 1 и 2 разделов. По итогам изучения 3 раздела проводится итоговая самостоятельная письменная работа. Максимальная оценка за 1 и 2 контрольную работу – 10 баллов по одному баллу за каждый правильный вопрос, за 3 итоговую работу – 20 баллов, по два балла за вопрос.

## **Раздел 1. Примеры вопросов к контрольной работе № 1. Контрольная работа содержит 10 вопросов, по 1 баллу за вопрос.**

1. Предметом научного познания истории является:
  - а) политическая сфера в жизни общества;
  - б) экономическая сфера;
  - в) жизнь общества в целом;
  - г) духовная жизнь общества.
  
2. Основоположником истории, согласно традиции, считается:
  - а) Геродот;
  - б) Гесиод;
  - в) Фукидид;
  - г) Цицерон.
  
3. Научная дисциплина, которая изучает процесс развития исторического знания, называется:
  - а) источниковедение;
  - б) историография;
  - в) археология;
  - г) палеография.

4. Установите соответствие между исторической дисциплиной и вещественными источниками, которые эта дисциплина изучает:

- а) нумизматика; 1) ордена, медали;
- б) сфрагистика; 2) монеты;
- в) фалеристика; 3) бумажные деньги;
- г) бонистика. 4) печати.

5. Какой из перечисленных ниже типов относится к *Homo sapiens*?

- а) питекантроп;
- б) австралопитек;
- в) синантроп;
- г) кроманьонец.

6. Историко-генетический метод изучения истории заключается в:

- а) Классификации исторических явлений, событий, объектов;
- б) Описание исторических событий и явлений;
- в) Сопоставлении исторических объектов в пространстве и во времени;
- г) Раскрытии изменения явления в процессе его исторического движения.

7. Большую роль в разработке цивилизационного подхода сыграли:

- а) К. Маркс и Ф. Энгельс;
- б) Г. В. Плеханов и В. Засулич;
- в) Н. М. Карамзин и С. М. Соловьев;
- г) Н. Я. Данилевский и А. Тойнби

8. Небольшие самостоятельные государства в Древней Греции назывались:

- а) полисами;
- б) метрополиями;
- в) колониями;
- г) провинциями.

9. Назовите характерные черты античных государств:

- а) небольшая роль частной собственности;
- б) приоритет права, политическая защищенность граждан;
- в) сосуществование частной и государственной форм собственности;
- г) большое значение торговли.

10. На рубеже IV–III тыс. до н. э.:

- а) возникли первые цивилизации;
- б) началась неолитическая революция;
- в) появился человек современного вида;
- г) зародилась религия.

11. Когда произошло основание Рима:

- а) 753 г. до н. э.;
- б) 146 г. до н. э.;
- в) 74 г. до н. э.;
- г) 30 г. до н. э.

12. Укажите характерные черты древневосточных цивилизаций:

- а) коллективизм;
- б) большая роль частной собственности;

- в) преобладание рационального мышления;
- г) наличие сильного административно-бюрократического аппарата управления.

13. В отрывке из документа: «Умирая, он разделил государство между двумя своими сыновьями: Аркадию отдал Восточную или Византийскую, половину, а Гонорию – Западную или собственно римскую. С того времени эти половины уже больше не соединились» – речь идет о событиях:

- а) 753 г. до н. э.;
- б) 27 г. до н. э.;
- в) 395 г. н. э.;
- г) 476 г. н. э.

14. Кто такие лангобарды?

- а) коренные жители Апеннинского полуострова;
- б) германский народ, который в VI в. вытеснил из Италии остготов;
- в) воины личной гвардии Карла Великого;
- г) гвардейцы Папы Римского.

15. Что из перечисленного было одним из результатов крещения Руси?

- а) княжеские усобицы;
- б) распространение грамотности;
- в) возникновение феодальной собственности на землю;
- г) набеги кочевников на русские земли.

16. Как назывался древнейший летописный свод, ставший основным источником изучения Древней Руси?

- а) Русская правда;
- б) Повесть временных лет;
- в) Слово о полку Игореве;
- г) Слово о законе и благодати.

17. Карл Великий был:

- а) императором Франкского государства;
- б) королем Англии;
- в) императором Западной Римской империи;
- г) Византийским императором.

18. Как назывался вооруженный отряд при князе в Древней Руси, участвовавший в войнах, управлении княжеством и личным хозяйством князя?

- а) рекруты          б) рядовичи          в) стрельцы          г) дружина

19. Связывающие феодалов отношения сеньора и вассала отношения назывались:

- а) феодализмом;
- б) кумовством;
- в) системой вассалитета;
- г) системой земледелия.

20. Лествичный порядок передачи престола:

- а) передача престола к старшему в роду, т. е. от брата к брату;
- б) избрание царя на престол Боярской думой;
- в) назначение самим императором своего наследника исходя из интересов государства;
- г) передача престола младшему сыну.

21. Первое сражение с монголами, в котором участвовали русские князья, произошло:
- а) на реке Калка;
  - б) при взятии Рязани;
  - в) при взятии Киева;
  - г) на реке Вожа.

22. Расположите события в хронологической последовательности:

- 1) крещение Руси;
- 2) Любечский съезд;
- 3) княжение Владимира Мономаха;
- 4) призвание варягов;
- 5) объединение Киева и Новгорода;
- 6) восстание древлян;
- 7) начало создания «Русской Правды».

23. Установите соответствие.

- 1) издание «Русской Правды»
- 2) установление «уроков» и «погостов»
- 3) призвание Рюрика
- 4) Любечский съезд
- а) образование государства
- б) начало кодификации древнерусского права
- в) упорядочение системы сбора дани
- г) начало распада Древнерусского государства

24. Установите соответствие.

- 1) игумен
- 2) патриарх
- 3) митрополит
- 4) монах
- а) высший титул главы самостоятельной (автокефальной) православной церкви
- б) глава русской церкви до 1589 г.
- в) представитель духовенства, в соответствии с обетом ведущий аскетический образ жизни
- г) настоятель православного монастыря

25. Установите соответствие.

- 1) монотеизм
- 2) иудаизм
- 3) ислам
- 4) католицизм
- 5) политеизм
- 6) православие
- 7) христианство
- а) вера в несколько божеств
- б) направление в христианстве, сформировавшееся на территории Западной Римской империи
- в) представление о единственности Бога
- г) религия, основанная на жизни и учении Иисуса Христа, возникшая в I в.
- д) направление в христианстве, сформировавшееся на территории Восточной Римской империи (Византии)

- е) монотеистическая религия, основанная пророком Мухаммедом в VII в.
- ж) религия евреев, древнейшая монотеистическая религия.

26. Соотнесите князя и данную ему в «Повести временных лет» характеристику:

- а) Святослав Игоревич;
- б) Владимир Святославович;
- в) Ярослав Мудрый

1) «...и быстрым был, словно пардус, и много воевал. В походах же не возил за собою ни возов, ни котлов, не варил мяса, но, тонко нарезав конину... и зажарив на углях, так ел; не имел он шатра, но спал, постилая потник с седлом в головах... И посылал в иные земли со словами: “Иду на вы!”»

2) «И стала при нем вера христианская плодиться и расширяться... и монастыри появляться... и к книгам имел пристрастие, читая их часто и ночью, и днем... посеял книжные слова в сердца верующих людей, а мы пожинаем, учение принимая книжное.»

3) «Был он такой же женолюбец, как и Соломон, ибо говорят, что у Соломона было семьсот жен и триста наложниц. Мудр он был, а в конце концов погиб. Этот же был невежда, а под конец обрел себе вечное спасение.»

27. Что из названного относилось к причинам политической раздробленности на Руси?

- а) распространение языческих верований;
- б) установление вечевых порядков все всех русских землях;
- в) стремление удельных князей к независимости от Киева;
- г) татаро-монгольское нашествие.

28. Следствием наступления раздробленности на Руси было:

- а) ослабление способности противостоять внешним угрозам;
- б) прекращение княжеских междоусобиц;
- в) падение уровня культурного развития;
- г) укрепление Киевского княжества.

29. Право феодала собирать налоги с подвластного населения и судить его свидетельствовало о:

- а) наступлении периода феодальной раздробленности;
- б) создании централизованного государства;
- в) развитии товарно-денежных отношений;
- г) формировании правового государства.

30. Установите соответствие между именами правителей и событиями, связанными с их княжением:

Имена:

- а) князь Ярослав Мудрый;
- б) князь Владимир Мономах;
- в) княгиня Ольга;
- г) князь Святослав;
- д) князь Владимир Святославович.

События:

- 1) принятие христианства в качестве государственной религии;
- 2) установление погостов и уроков;
- 3) победа над Волжской Булгарией, Хазарским каганатом, походы в Дунайскую Болгарию;
- 4) начало составления Русской Правды;



5) разгром половцев.

31. Законодательная власть в древнем Новгороде принадлежала:

- а) вечу;
- б) князю;
- в) посаднику;
- г) новгородскому архиепископу.

32. Расположите в правильном порядке ступени феодально-иерархической лестницы:

- а) рыцари;
- б) герцоги и графы;
- в) король;
- г) бароны.

33. Имя Евпатия Коловрата связано с событием:

- а) С нашествием Батые на Рязанскую землю;
- б) С битвой на р. Нева;
- в) Со строительством Успенского собора;
- г) С борьбой новгородского дворянства с князем.

34. Ранее других произошло событие:

- а) первое упоминание о Москве в летописях;
- б) Ледовое побоище;
- в) начало создания «Русской правды»;
- г) походы Святослава.

35. Одной из причин поражения Руси в борьбе с монголо-татарами в XIII в. было:

- а) создание военного союза между ордынцами и немецкими рыцарями;
- б) военная и политическая разобщенность русских земель;
- в) начало проведения военной реформы в русских землях;
- г) союз монголо-татар с половецкими ханами.

36. Установите соответствие между терминами и их определениями:

Термины:

- а) местничество;
- б) поместье;
- в) баскаки;
- г) удел.

Определения:

- 1) территория, выделенная во владение одному из младших членов княжеского рода;
- 2) порядок назначения на государственные должности в соответствии со степенью знатности рода;
- 3) форма феодальной земельной собственности, родовое имение, передававшееся от отца к сыну;
- 4) представители монгольского хана на завоеванных территориях;
- 5) условная форма феодального землевладения, предоставляемая за службу, первоначально без права наследования.

37. Политическая зависимость русских земель от Орды заключалась в

- а) насаждении язычества в русских землях;
- б) раздаче ханом ярлыков на княжение русскими князьями;

- в) включении русских княжеств в состав Золотой Орды;
- г) управлении русскими землями ордынскими наместниками.

38. «Ордынской тягостью» на Руси называли:

- а) ежегодные подарки хану и его окружению;
- б) «выходом»;
- в) частые набеги мелких монгольских отрядов на Русь за добычей;
- г) «десятиной».

39. Установите правильную последовательность событий:

- а) борьба городов за независимость с сеньором;
- б) отделение ремесла от сельского хозяйства;
- в) рост городского населения;
- г) городское самоуправление.

40. Первую перепись населения Руси провели:

- а) варяжские князья;
- б) московские князья;
- в) монголо-татарские численники;
- г) киевские князья.

41. Установите соответствие между терминами и их определениями:

- |               |                                                |
|---------------|------------------------------------------------|
| а) посадник;  | 1) съезд монгольской знати;                    |
| б) численник; | 2) выборная должность в Новгороде;             |
| в) выход;     | 3) ханский переписчик населения;               |
| г) курултай;  | 4) регулярная дань Руси Золотой Орде;          |
|               | 5) собрание жителей городов, покоренных Ордой. |

42. Родоначальником Московского княжества был:

- а) Александр Невский;
- б) Даниил Александрович;
- в) Иван Калита;
- г) Дмитрий Донской.

43. Основным соперником Московского княжества в борьбе за объединение русских земель в XIV в. было:

- а) Рязанское княжество;
- б) Тверское княжество;
- в) Владимирское княжество;
- г) Ярославское княжество.

44. Что из названного позволило Москве стать центром объединения русских земель?

- а) отражение Москвой ударов рыцарей-крестоносцев;
- б) политика, проводимая московскими князьями;
- в) выгодное географическое положение;
- г) отсутствие разрушений в Москве в ходе Батыева нашествия.

45. Москва стала религиозным центром Руси в период правления:

- а) Андрея Боголюбского;
- б) Даниила Александровича;
- в) Ивана Калиты;
- г) Дмитрия Донского.

46. В каком государстве в качестве органа сословного представительства действовали Генеральные штаты?
- а) во Франции;
  - б) в Германии;
  - в) в Англии;
  - г) в Испании.
47. Крестьянское восстание, получившее название «Жакерия», произошло:
- а) во Франции;
  - б) в Италии;
  - в) в Испании;
  - г) в Англии.
48. С именем Мартина Лютера связано:
- а) изобретение книгопечатания;
  - б) начало Реформации в Германии;
  - в) основание ордена иезуитов;
  - г) начало Великих географических открытий.
49. Завершение процесса объединения русских земель вокруг Москвы пришлось на годы правления:
- а) Дмитрия Донского;
  - б) Василия II;
  - в) Ивана III;
  - г) Василия III.
50. Что из названного относится к причинам Смуты?
- а) династический кризис;
  - б) церковный раскол;
  - в) введение подушной подати;
  - г) введение рекрутчины.

**Раздел 2. Примеры вопросов к контрольной работе № 2. Контрольная работа содержит 10 вопросов, по 1 баллу за вопрос.**

1. Реформа налогообложения в царствование Петра I предполагала...
- а) замену подворного обложения подушной податью;
  - б) передачу земствам права сбора налогов;
  - в) существенное ослабление налогового гнета;
  - г) право помещика произвольно устанавливать размеры подушной подати, взимаемой с его крепостных.
2. Русское дворянство впервые получило свободу от обязательной службы согласно:
- а) Жалованной грамоте дворянству 1785 г.;
  - б) Соборному Уложению 1649 г.;
  - в) Манифесту о вольности дворянской 1762 г.;
  - г) Судебнику Ивана IV 1550 г.
3. Кто из представителей эпохи Просвещения впервые сформулировал «теорию общественного договора» и обосновал учение о «естественных правах» человека?

- а) Шарль де Монтескье;
- б) Джон Локк;
- в) Вольтер;
- г) Адам Смит.

4. Установите хронологическую последовательность следующих событий:

- а) Соборное уложение царя Алексея Михайловича;
- б) «Великое посольство»;
- в) восстание в Москве и убийство Лжедмитрия I;
- г) освобождение Москвы вторым ополчением;
- д) Азовские походы Петра I.

5. Отметьте верные высказывания:

- а) предпосылки петровских реформ сложились в XVII в.;
- б) основным направлением внешней политики рубежа XVII–XVIII вв. было восточное;
- в) протекционизм – это экономическая политика государства, направленная на поддержку национальной экономики;
- г) на протяжении XVIII в. размер повинностей помещичьих крестьян оставался неизменным;
- д) решающую роль в дворцовых переворотах XVIII в. играла гвардия.

6. Промышленный переворот в Англии начался прежде всего в:

- а) машиностроительной промышленности;
- б) металлургической промышленности;
- в) угольной промышленности;
- г) ткацком производстве.

7. Первый президент США:

- а) Оливер Кромвель;
- б) Джордж Вашингтон;
- в) Томас Джефферсон;
- г) Джон Уилкинсон.

8. Какое из изобретений XVIII в. носило имя «Дженни»?

- а) механическая прялка;
- б) летучий ткацкий станок;
- в) механический ткацкий станок;
- г) паровая машина.

9. Установите соответствие между событиями и датами, когда они произошли:

События:

- а) создание Сената;
- б) основание Московского университета;
- в) битва при острове Гренгам;
- г) «Манифест о вольности дворянства»;
- д) «Жалованная грамота городам».

Даты:

- 1. 1720 г.
- 2. 1762 г.
- 3. 1785 г.
- 4. 1711 г.
- 5. 1755 г.

10. «Декларация прав человека и гражданина» была принята:

- а) во время Войны за независимость США;
- б) в ходе революции 1640–1649 гг. в Англии;
- в) во время революции конца XVIII века во Франции;

г) после провозглашения империи Наполеоном I.

11. Расставьте события в хронологическом порядке:

- а) поход на Версаль;
- б) взятие Бастилии;
- в) казнь Людовика XVI;
- г) введение революционного календаря;
- д) расстрел на Марсовом поле.

12. К числу принципов, вошедших в «Декларацию прав человека и гражданина», не относится:

- а) имущественное равенство людей;
- б) наличие у каждого человека естественных и неотъемлемых прав;
- в) правовое равенство людей;
- г) национальный суверенитет.

13. Укажите, какие процессы, мероприятия и события характеризуют внутреннюю политику:

- А) Петра I;
- Б) Екатерины II.

Набор ответов:

- 1. Замена приказов коллегиями;
- 2. Секуляризация церковных земель;
- 3. Деятельность Уложенной комиссии;
- 4. Создание Синода;
- 5. Введение «Табели о рангах»;
- 6. Политика «просвещенного абсолютизма».

14. «Декларация прав человека и гражданина» была принята:

- а) во время Войны за независимость США;
- б) в ходе революции 1640–1649 гг. в Англии;
- в) во время революции конца 18 века во Франции;
- г) после провозглашения империи Наполеоном I.

15. Установите соответствие между именами государственных деятелей и связанными с ними внутриполитическими преобразованиями:

Государственные деятели:

- а) А. Д. Меншиков;
- б) М. М. Сперанский;
- в) П. Д. Киселев;
- г) А. Х. Бенкендорф;
- д) А. А. Аракчеев.

События:

- 1. Создание Государственного совета;
- 2. Организация политической полиции;
- 3. Создание Верховного тайного совета;
- 4. Реформа государственной деревни;
- 5. Основание военных поселений.

16. Отметьте верные высказывания:

- а) указ о трехдневной барщине Павла I носил обязательный для исполнения характер;
- б) промышленный переворот в России начался в 30 – 40-х гг. XIX в.;
- в) Николай I был сторонником развития системы местного самоуправления;
- г) первые политические партии в России возникли в середине XIX в.;
- д) на протяжении всего XIX столетия Российская империя оставалась абсолютной монархией.

15. К истории революций в странах Европы не относится дата:

- а) 1814 – 1815 гг.;
- б) 1830 – 1831 гг.;
- в) 1848 – 1849 гг.;
- г) 1871 г.

16. Отметьте буржуазные черты реформы 1861 г.:

- а) личное освобождение крестьян;
- б) перевод крестьян на денежный выкуп за землю, что сильнее втягивало крестьян в товарно-денежные отношения, распространение капиталистической аренды земли;
- в) «временная обязанность крестьян»;
- г) отрезки от крестьянских земель в пользу помещиков;
- д) предоставление крестьянам права перехода в другие непривилегированные сословия, свобода занятия торговлей, и т. д.

17. В 1826 г. Николай I учредил Третье отделение Собственной его императорского величества канцелярии, которое стало:

- а) органом цензуры;
- б) идеологическим центром;
- в) органом политического сыска;
- г) ведомством, контролирующим деятельность всех государственных и религиозных учреждений;
- д) своего рода личной гвардией государя.

18. Укажите, какие процессы, мероприятия и события характеризуют внутреннюю политику:

- А) Александра I;
- Б) Николая I.

Набор ответов:

1. Отмена крепостного права на территории Эстляндии и Лифляндии;
2. Создание министерств и Государственного Совета;
3. Издание «чугунного» цензурного устава;
4. Создание военных поселений;
5. Реформа государственной деревни П. Д. Киселева;
6. Усиление бюрократизации и централизации государственного аппарата управления.

19. Чартизм в Англии – это:

- а) движение за избирательную реформу;
- б) доставка петиции в парламент;
- в) народные движения против буржуазии;
- г) выступление рабочих против внедрения машин в производство.

20. В. П. Обнорский и С. Н. Халтурин были организаторами:

- а) «Союза борьбы за освобождение рабочего класса»;
- б) «Северного союза русских рабочих»;
- в) «Союза благоденствия»;
- г) партии эсеров;
- д) «Народной воли».

21. Установите соответствие между именами российских монархов и событиями, произошедшими в годы их правления:

Имена:	События:
а) Петр I;	1. Заключение «Священного союза»;
б) Александр II;	2. Прутский поход;
в) Александр I;	3. Указ «об обязанных крестьянах»;
г) Николай I;	4. Отмена крепостного права;
д) Александр III.	5. Отмена подушной подати.

22. Проект «конституции Лорис-Меликова» предусматривал:

- а) создание Государственной думы с законосовещательными полномочиями;
- б) создание «подготовительных комиссий» для выработки законопроектов с участием выборных представителей от органов земского и городского самоуправления;
- в) создание Государственной думы с законодательными полномочиями;
- г) введение в России республиканской формы правления.

23. К числу деятелей реформ 1860 – 1870-х гг. относятся:

- а) Н. А. Милютин;
- б) М. М. Сперанский;
- в) М. Х. Рейтерн;
- г) С. С. Уваров;
- д) П. Н. Милюков.

24. Укажите, какие из перечисленных революционных кружков и организаций стояли на марксистских позициях:

- а) группа «Освобождение труда»;
- б) «Народная воля»;
- в) «Союз спасения»;
- г) «Земля и воля» (1876–1879 гг.);
- д) «Союз борьбы за освобождение рабочего класса».

25. Прочтите отрывок из сочинения историка и укажите, о каком российском императоре идет речь:

«...личные вкусы и личные убеждения, и предрассудки императора... как будто не предвещали ничего особенно хорошего в отношении назревших преобразований... Это, конечно, отнюдь не умаляет его заслуги и делает её даже более важной и более ценной, поскольку он сумел стойко, мужественно и честно провести это дело, невзирая на все его трудности и не опираясь на внутренние свои склонности и симпатии, а стоя исключительно на точке зрения признанной им государственной нужды».

- а) Александр I;
- б) Николай I;
- в) Александр II;
- г) Александр III.

26. Аграрный строй в России в начале XX в. характеризовался.

- а) высоким уровнем товарности крестьянских хозяйств
- б) отсутствием помещичьих хозяйств;
- в) преобладанием фермерских хозяйств;
- г) крестьянским малоземельем.

27. Какие явления характеризовали развитие капитализма в России на рубеже XIX–XX вв.?

- б) развитое капиталистическое производство сельскохозяйственной продукции;
- в) значительная роль государства в регулировании производства;
- г) активное участие буржуазии в высших представительных органах государственной власти;
- д) существование развитого рабочего законодательства.

28. Состояние экономики России в 1900–1903 гг. характеризовалось как:

- а) подъем;
- б) спад;
- в) кризис;
- г) застой.

29. События русско-японской войны датируются:

- а) 1900–1903 гг.;
- б) 1904–1905 гг.;
- в) 1905–1907 гг.;
- г) 1906–1907 гг.

30. В конце XIX – начале XX века республиканская форма правления существовала:

- а) в Англии;
- б) во Франции;
- в) в Италии;
- г) в Австро – Венгрии.

31. Какое событие в январе 1904 г. стало началом русско-японской войны?

- а) обстрел японским флотом Владивостока;
- б) высадка японского десанта на Камчатке;
- в) захват японцами острова Сахалин;
- г) обстрел японским флотом русской эскадры на рейде в Порт-Артуре.

32. По Портсмутскому мирному договору 1905 г. Россия:

- а) приобрела Крым;
- б) потеряла Курильские острова;
- в) присоединила территорию Финляндии;
- г) потеряла Южный Сахалин.

33. Что было одной из причин Первой российской революции 1905–1907 гг.?

- а) тяжёлые условия труда и несправедливое положение промышленных рабочих;
- б) поражение в Первой мировой войне;
- в) проведение правительством национализации предприятий и банков;
- г) нарастающий конфликт между царём и Государственной Думой.

34. Роль объединителя Германии сыграл:

- а) Отто фон Бисмарк;
- б) Вильгельм II;
- в) Фридрих Вильгельм IV;
- г) Клеменс фон Меттерних.

35. Для экономического развития Юга США было характерно:

- а) применение наемной рабочей силы;



- б) господство семейных ферм;
- в) широкое применение технических средств;
- г) массовое использование рабского труда.

36. Какая из перечисленных реформ не относится к реформам Мейдзи?

- а) установление частной собственности на землю;
- б) свободная покупка-продажа земель;
- в) разрешение свободного вывоза продукции на рынок;
- г) разрешение продажи земли иностранцам.

37. Промышленным переворотом называют:

- а) переход от труда кустаря-одиночки к коллективному;
- б) переход от мануфактуры к фабрике;
- в) переход к освоению металлов;
- г) полную механизацию и автоматизацию производственных процессов.

38. Царский Манифест о введении демократических свобод и учреждении Государственной думы был подписан:

- а) 9 января 1905 г.;
- б) 17 октября 1905 г.;
- в) 1 августа 1914 г.;
- г) 26 октября 1917 г.

39. Столыпинская аграрная реформа предусматривала:

- а) меры по укреплению крестьянской общины;
- б) запрет переселения крестьян за Урал;
- в) свободный выход крестьян из общины;
- г) бесплатную передачу помещичьей земли крестьянам.

40. Разрушение сельской общины, организация хуторов и отрубов, переселение крестьян на свободные земли проводились в рамках:

- а) первых мероприятий Советской власти;
- б) реформы управления государственными крестьянами П. Д. Киселева;
- в) аграрных преобразований П. А. Столыпина;
- г) «Великой реформы» 1861 г.

41. Расположите в хронологическом порядке события, характеризующие историю первой мировой войны и участие в ней России.

- а) наступательная операция русской армии на Юго-Западном фронте – «Брусиловский прорыв»;
- б) Восточно-Прусская операция русской армии;
- в) подписание Брестского мира;
- г) убийство в Сараево эрцгерцога Франца-Фердинанда;
- д) объявление Германией войны России.

42. Первая мировая война началась:

- а) в 1916г.;
- б) в 1915г.;
- в) в 1914г.;
- г) в 1913г.

43. Какая из названных военных операций была проведена в годы Первой мировой войны?

- а) оборона Шипки;
- б) Брусиловский прорыв;
- в) взятие крепости Измаил;
- г) оборона Порт-Артура.

44. Версальский мир был подписан в:

- а) 1917г.;
- б) 1918г.;
- в) 1919г.;
- г) 1920г.

45. Установите соответствие между событиями и датами, когда они произошли:

События:	Даты:
а) создание Петроградского Совета рабочих и солдатских депутатов;	1. август 1915 г.;
б) разгон II Государственной думы;	2. июнь 1905 г.;
в) Цусимское морское сражение;	3. май 1905 г.;
г) восстание на броненосце «Князь Потемкин Таврический»;	4. 27 февраля 1917 г.;
д) создание в Государственной думе «Прогрессивного блока».	5. 3 июня 1907 г.

46. Отметьте верные высказывания:

- а) наиболее распространенным видом монополий в России были тресты;
- б) первыми политическими партиями, появившимися в России, стали правые партии;
- в) П. А. Столыпин стремился решить аграрный вопрос, прежде всего, за счет разрушения крестьянской общины;
- г) первая российская революция носила буржуазно-демократический характер.

47. Двоевластие, возникшее весной 1917 г., проявлялось в одновременном существовании власти:

- а) Временного правительства и Учредительного собрания;
- б) Временного правительства и Советов;
- в) Советов и земств;
- г) Государственной думы и Временного правительства.

48. Что стало результатом Февральской революции 1917 г.?

- а) создание Государственной думы;
- б) свержение монархии;
- в) приход к власти большевиков;
- г) провозглашение советской республики.

49. Почему правительство, созданное в России в марте 1917 г., называлось Временным?

- а) оно должно было передать власть Всероссийскому съезду Советов;
- б) его полномочия ограничивались периодом ведения Россией военных действий;
- в) его состав за короткий срок изменялся более 5 раз;
- г) его полномочия ограничивались сроком созыва Учредительного собрания.

50. В начале XX в. (до 1905 г.) Россия была:

- а) абсолютной монархией;
- б) парламентской монархией;
- в) республикой;
- г) дуалистической республикой.

### **Раздел 3. Примеры вопросов к контрольной работе № 3. Контрольная работа содержит 10 вопросов, по 2 балла за вопрос.**

1. Какие проблемы, стоящие перед обществом, так и не смогло решить Временное правительство, созданное после Февральской революции 1917г.?
2. С сентября по октябрь 1917 г. происходила большевизация советов. Что представлял собой процесс большевизации советов? Почему меньшевики и эсеры потерпели поражение от большевиков в борьбе за лидерство в советах?
3. Когда состоялся II съезд Советов? Какие законодательные акты были приняты на II съезде Советов? Какие новые властные органы были созданы на II съезде Советов?
4. 5 января 1918 г. было созвано Учредительное собрание. Какие партии были представлены в Учредительном собрании, каким было распределение депутатских мандатов? Почему было распущено Учредительное собрание? Были ли возможны иные варианты развития событий?
5. Каковы были причины Гражданской войны? Что такое интервенция? Какую роль сыграли страны Антанты в данном событии? Какими причинами было вызвано их вмешательство во внутренние дела России? Проследите основные этапы Гражданской войны. Каковы основные итоги Гражданской войны?
6. В чем заключается сущность политики «военного коммунизма»? Каковы были функции комбедов и продовольственных отрядов? Как восприняло данную политику население страны? Каковы результаты и последствия периода «военного коммунизма»?
7. Какие изменения произошли в международной ситуации в 20-е гг.? Каковы были внешнеполитические доктрины ведущих держав?
8. Какие экономические, социальные и политические цели преследовало введение нэпа? В чём состояли причины перехода к новой экономической политике? Охарактеризуйте основные мероприятия НЭПа. Как понимали НЭП большевики и их политические оппоненты?
9. Существовали различные точки зрения на принципы образования нового государства. Под руководством И. В. Сталина, который занимал пост наркома по делам национальностей, был подготовлен так называемый «план автономизации». В чем состояло его содержание? Проект Сталина был подвергнут резкой критике со стороны Ленина. Каковы были аргументы Ленина? Какие принципы создания нового государства предлагал Ленин? Назовите причины, по которым ленинская позиция одержала победу?
10. Существовала ли взаимосвязь между форсированной индустриализацией и сплошной коллективизацией сельского хозяйства? Каковы особенности и результаты форсированной индустриализации в СССР в 30-е гг.? Каковы были главные причины коллективизации сельского хозяйства в СССР и каковы её результаты? Какой смысл вкладывался в понятие «культурная революция» и каковы её конкретные результаты?
11. Отличительной чертой сталинской модели индустриализации стал приоритет тяжелой промышленности (предприятий группы «А») над легкой (предприятиями группы «Б»). Объясните, какими причинами это было вызвано. К каким негативным последствиям привели диспропорции в развитии разных отраслей промышленности?
12. В 1930-е гг. в СССР завершается формирование политической системы, часто называемой тоталитаризмом. Перечислите основные черты тоталитарного режима. В чем Вы видите объективные причины утверждения в СССР тоталитарного режима? Какие субъективные факторы способствовали этому?

13. Какие основные модели перехода к регулируемой рыночной экономике были использованы в 30-е гг. на Западе?
14. Охарактеризуйте экономический кризис 1929–1933 гг. и покажите, какие меры предпринимали различные страны для выхода из него.
15. Каковы были основные причины Второй мировой войны? В чем их сходство и различие с причинами Первой мировой войны?
16. Выделите основные этапы Великой Отечественной войны и назовите основные сражения.
17. Какие изменения в годы Великой Отечественной войны произошли в работе тыла?
18. Какие человеческие и материальные потери понес СССР в ходе Великой Отечественной войны?
19. Когда состоялся Нюрнбергский процесс над нацистскими военными преступниками? Каковы его итоги?
20. Что такое Хабаровский процесс? Когда он проходил? В чем заключается его значение?
21. Каковы причины победы советского народа в Великой Отечественной войне? Почему данная война получила название Отечественной? В чем заключается историческое значение победы СССР?
22. Какие территориальные изменения произошли в результате Второй мировой войны? Каково содержание понятия «ялтинско-потсдамская система международных отношений»?
23. Почему послевоенная «оттепель» в международных отношениях завершилась «холодной войной»? Раскройте содержание понятия «холодная война»? Каковы ее истоки и сущность?
24. В послевоенное время в Европе сложились две системы: социалистическая и капиталистическая. Назовите страны, входившие в эти системы.
25. Каким образом шло восстановление народного хозяйства? Каковы были источники быстрого восстановления промышленности СССР после окончания войны?
26. Изучите процесс создания двух военных организаций: НАТО (1949 г.) и ОВД (Организация Варшавского договора) (1955 г.). Какие цели преследовались при создании данных организаций?
27. Когда состоялся XX съезд КПСС, какие вопросы он рассматривал? Каково историческое значение данного съезда?
28. На XXII съезде КПСС была принята новая Программа партии — программа построения коммунизма. Объясните положение программы о перерастании государства диктатуры пролетариата в общенародное государство. Какие задачи перед государством и обществом ставила новая программа? Насколько утопичны были поставленные цели? Раскройте содержание программы построения коммунистического общества в СССР.
29. На каком основании период нахождения у власти Н. С. Хрущева принято называть периодом «оттепели»? Насколько обосновано утверждение, что диссидентское движение выросло из хрущевской оттепели? Назовите известных вам представителей культуры данного периода и их произведения.
30. В 1954г. было начато освоение целинных и залежных земель. В литературе существует неоднозначная оценка данного решения. Выскажите свое мнение по данному вопросу, аргументируйте свою позицию.
31. В 1957г. произошла реорганизация системы управления промышленностью, были упразднены отраслевые министерства, созданы совнархозы. Несмотря на предпринятые действия, в начале 1960-х гг. произошло падение темпов роста промышленного производства и сельского хозяйства. Каковы были объективные и субъективные причины данного процесса?
32. Каким образом изменился международный климат в 1950-е гг.? Раскройте сущность политики мирного сосуществования.

33. Изучите основные научные дискуссии конца 1940-х – начала 1950-х гг. Одной из существенных черт данных дискуссий была их партийная направленность. Объясните причины данного факта. Почему кибернетика, генетика объявлялись буржуазными лженауками?
34. Во второй половине 1950-х – начале 1960-х гг. Советский Союз достиг огромных успехов в деле покорения космоса. 4 октября 1957 г. был запущен первый искусственный спутник Земли; 12 апреля 1961 г. Ю. А. Гагариным был совершен первый пилотируемый космический полет. Какие еще достижения советской науки данного периода вам известны?
35. Во второй половине XX века рухнула колониальная система. Покажите, какую поддержку оказывал Советский Союз странам третьего мира. Дайте определение понятию «национально-освободительное движение».
36. Как реализовывалась политика интернационализма в СССР?
37. Период правления Л. И. Брежнева, как правило, связывают с усилением позиций партийно-государственной номенклатуры. В чем это проявлялось?
38. На сентябрьском 1965 г. Пленуме ЦК КПСС были приняты основные направления реформы промышленности, которая получила название «реформы Косыгина». Раскройте содержание данной реформы. Каким образом осуществлялось взаимодействие предприятий и отраслевых министерств? Какие меры для поддержки товаропроизводителей предлагались? Что такое хозрасчет? Каковы причины неудач экономической реформы 1965 г.?
39. В 1977 г. была принята новая конституция СССР, которая получила название «конституции развитого социализма». Раскройте содержание термина «развитой социализм». Каковы были причины принятия новой конституции?
40. Раскройте содержание концепции постиндустриального общества.
41. Период правления Л. И. Брежнева принято называть «эпохой застоя». Раскройте содержание данного понятия.
42. Что такое «теневая экономика»? Что позволило ей сформироваться и активно функционировать?
43. Во внешней политике в 70-е годы XX века имела место разрядка международной напряженности, был достигнут военно-стратегический паритет между странами социалистического и капиталистического блока. Раскройте содержание этих явлений.
44. Каковы причины, цели, основные этапы и результаты перестройки?
45. Что подразумевают понятия «ускорение», «перестройка»? Какое влияние оказало внедрение гласности на изменение общественного сознания в СССР?
46. Раскройте основные направления внешней политики М.С. Горбачёва в период перестройки. Что означает понятие «Новое политическое мышление»?
47. В чём причины распада СССР? Можно ли было сохранить Советский Союз? Охарактеризуйте существующие точки зрения по данному вопросу.
48. В чем конкретно заключался план Е. Т. Гайдара «шоковая терапия»? Как он осуществлялся и что повлек за собой?
49. Либеральные реформы 90-х гг. XX в. неизбежность или были другие альтернативы? Какими были основные достижения и провалы российских реформ 90-х годов?
50. Как определяется общественный строй, территориально-политическая организация государства и форма правления России по Конституции 1993г.?

### **8.3. Вопросы для итогового контроля освоения дисциплины ( 1 или 2 семестр – экзамен).**

Экзаменационный билет содержит 2 вопроса. 1 вопрос – 20 баллов, вопрос 2–20 баллов.

1. История как наука. Предмет, задачи и источники изучения истории, историография.

2. Исторические методы и методология исторической науки.
3. Антропогенез, его этапы.
4. Основные этапы первобытного общества.
5. Основные черты восточной цивилизации.
6. Основные черты античной цивилизации.
7. Античные государства на территории России.
8. Этногенез. Этногенез восточных славян.
9. Европа в эпоху раннего средневековья. Основные тенденции развития. Становление варварских королевств.
10. Великое переселение народов.
11. Восточные славяне в древности (VI–IX вв.).
12. Образование Франкского государства в VI–IX вв.
13. Империя Карла Великого.
14. Проблемы образования Древнерусского государства.
15. Государство Древняя Русь в IX — начале XII вв.: возникновение, особенности экономического и социально-политического развития.
16. Принятие христианства на Руси.
17. Русь в период феодальной раздробленности. Особенности развития Новгородской земли.
18. Возникновение и рост средневековых городов в Западной Европе.
19. Европа в эпоху развитого средневековья. Основные тенденции развития.
20. Эпоха Возрождения в Италии.
21. Борьба русских земель и княжеств с иноземными захватчиками в XIII в.
22. Предпосылки складывания единого российского государства. Возвышение Москвы. Деятельность первых московских князей.
23. Становление централизованного российского государства. Политика Ивана III и Василия III.
24. Предпосылки Нового времени в Европе. Великие географические открытия, их последствия. Колониальные завоевания.
25. Реформация и контрреформация в Европе, их историческое значение.
26. Нидерландская буржуазная революция.
27. Внутренняя и внешняя политика Ивана IV.
28. Россия на рубеже XVI–XVII вв. «Смутное время»: причины, сущность, последствия.
29. Первые Романовы: внутренняя и внешняя политика.
30. Английская буржуазная революция.
31. Формирование системы крепостного права в России, её юридическое оформление в середине XVII в.
32. Внутренняя и внешняя политика Петра I.
33. Россия в эпоху дворцовых переворотов (XVIII в.).
34. «Просвещённый абсолютизм».
35. Политика Екатерины II.
36. Война за независимость и образование США.
37. Великая Французская революция.
38. Политика Павла I.
39. Система международных отношений в первой четверти XIX в.
40. Россия в первой четверти XIX в. Внутренняя и внешняя политика Александра I.
41. Движение декабристов.
42. Промышленный переворот в странах Европы и Америки. Общие тенденции и региональные особенности.
43. Внутренняя и внешняя политика Николая I. Крымская война.
44. Революционное движение в Европе в XIX в.

45. Идейные течения и общественно-политические движения в 30-50-е гг. XIX в. в России.
46. Создание национальных государств Германии и Италии.
47. Реформы 60–70 гг. XIX в. в России и их значение.
48. Гражданская война в США (1861–1865 гг.), её итоги.
49. Буржуазные революции в Латинской Америке.
50. Революция Мэйдзи в Японии.
51. Создание основных идеологий.
52. Общественно-политические движения в России во второй половине XIX в.
53. Политика Александра III.
54. Вторая промышленная революция, переход к монополистическому капитализму в России и в мире.
55. Формирование политических партий в России в конце XIX — начале XX вв., их характеристика.
56. Россия в период революции 1905–1907 гг.
57. Первый опыт парламентаризма в России (I и II Государственные Думы).
58. Россия в период с 1907–1914 гг. Третьеиюньская монархия.
59. Реформы П. А. Столыпина.
60. Первая мировая война, её причины, основные этапы, итоги.
61. Создание Версальской системы.
62. Февральская революция 1917 г.: причины, сущность, последствия.
63. Россия от февраля к октябрю 1917 г. Выбор путей общественного развития.
64. Октябрьская революция. II Всероссийский съезд Советов
65. Гражданская война и интервенция в России: причины, этапы, результаты и последствия.
66. Политика «военного коммунизма».
67. НЭП, его сущность и значение.
68. Образование СССР.
69. Проведение индустриализации в СССР: методы, результаты.
70. Коллективизация в СССР: причины, методы проведения, итоги (конец 20-х - 30-х гг. XX в).
71. Культурная политика советской власти в 1920 – 1930-е годы.
72. Мировой экономический кризис 1929 года и «великая депрессия». Альтернативные пути выхода из кризиса.
73. Приход фашизма к власти в Германии и Италии.
74. «Новый курс» Ф. Рузвельта.
75. Внешняя политика СССР в 1920-1930-е гг.
76. Предпосылки и начальный этап Второй мировой войны.
77. Начальный период Великой Отечественной войны (1941–1942 гг.).
78. Москва и Московская область в годы Великой Отечественной войны.
79. Коренной перелом в Великой Отечественной войне.
80. Советский тыл в годы войны.
81. Борьба в тылу врага. Партизанское движение.
82. Завершающий период Великой Отечественной войны.
83. Человеческие и материальные потери в ходе войны. Решающий вклад Советского Союза в разгром фашизма.
84. Международная политика в период Второй мировой войны.
85. Завершающий этап Второй мировой войны. Разгром Японии.
86. Нюрнбергский процесс над нацистскими военными преступниками.
87. СССР в послевоенные годы. Внутренняя и внешняя политика (1945–1953). Начало Холодной войны.
88. Послевоенное развитие стран Западной Европы и Америки.

89. Период хрущевской «оттепели» (1953–1964 гг.).
90. Национально-освободительное движение и распад колониальных империй в XX в.
91. Социально-экономическое развитие стран Западной Европы и Америки в условиях научно-технической революции. Постиндустриальное общество.
92. Внутренняя политика СССР в 1964–1984 гг. Нарастание кризисных явлений.
93. Внешняя политика СССР в 1964–1984 гг.
94. «Перестройка» в СССР: цели, основные этапы и результат.
95. Распад стран «социалистического лагеря» и международные отношения конца XX — начала XXI вв.
96. Глобальные проблемы современности.
97. Внутренняя политика России в 1990-е гг.
98. Внешняя политика России в 1990-е гг.
99. Внутренняя политика России с 2000 г. по настоящее время.
100. Внешнеполитическая деятельность России в условиях новой геополитической ситуации в XXI веке.

Фонд оценочных средств приведен в виде отдельного документа, являющегося неотъемлемой частью основной образовательной программы.

#### 8.4. Структура и примеры билетов для экзамена (1 семестр).

*Экзамен* по дисциплине «*История (история России, всеобщая история)*» проводится в 1 семестре и включает контрольные вопросы по всем разделам рабочей программы дисциплины. Билет для *экзамена* состоит из 2 вопросов, относящихся к указанным разделам.

Пример билета для *экзамена*:

« <i>Утверждаю</i> » Зав. кафедрой истории и политологии Н. М. Селивёрстова (Подпись) (И. О. Фамилия) «__» _____ 20__ г.	<b>Министерство науки и высшего образования РФ</b>
	<b>Российский химико-технологический университет имени Д. И. Менделеева</b>
	<b>Кафедра истории и политологии</b>
	<b>Код и наименование направления подготовки</b> <b>15.03.02 – «Технологические машины и оборудование»</b>
<b>Билет № 7</b>	
1. Предпосылки складывания единого российского государства. Возвышение Москвы. Деятельность первых московских князей. 2. Первая мировая война, её причины, основные этапы, итоги.	

### 9. УЧЕБНО-МЕТОДИЧЕСКОЕ ОБЕСПЕЧЕНИЕ ДИСЦИПЛИНЫ

#### 9.1. Рекомендуемая литература

##### А. Основная литература

1. Всемирная история в 2 ч. Часть 1. История древнего мира и средних веков. Учебник для академического бакалавриата/ Питулько Г. Н., Полохало Ю. Н., Стецкевич Е. С., Шишкин В. В. ; Под ред. Питулько Г.Н. М.: Издательство Юрайт, 2019. 129 с.
2. Всемирная история в 2 ч. Часть 2. История нового и новейшего времени. Учебник для академического бакалавриата/ Питулько Г. Н., Полохало Ю. Н., Стецкевич Е. С., Шишкин В. В. ; Под ред. Питулько Г.Н. М.: Издательство Юрайт , 2019. 296 с.



3. История (история России, всеобщая история): учеб. пособие. /Н. М. Селивёрстова, Л. Б. Брежнева, Т. А. Левченкова, Е. А. Прокофьева, О. В. Шемякина.; под ред. Н. М. Селивёрстовой. М.: РХТУ им. Д. И. Менделеева, 2021. 300 с.
4. История (история России, всеобщая история). Рабочая тетрадь: учебно-методическое пособие/ сост. Н. М. Селиверстова, Л. Б. Брежнева, Т. А. Левченкова, Е. А. Прокофьева, О. В. Шемякина; под ред. Н. М. Селиверстовой. М.: РХТУ им. Д. И. Менделеева, 2021. 188 с.
5. Орлов, А. С. История России : учебник / А. С. Орлов, В. А. Георгиев, Н. Г. Георгиева, Т. А. Сивохина. - 4-е изд. , перераб. и доп - Москва : Проспект, 2015. - 528 с. - ISBN 978-5-392-16439-4. - Текст : электронный // ЭБС "Консультант студента" : [сайт]. - URL : <https://www.studentlibrary.ru/book/ISBN9785392164394.html> (дата обращения: 27.04.2022). - Режим доступа : по подписке.

### **Б. Дополнительная литература**

1. История новейшего времени : учебник и практикум для академического бакалавриата / В. Л. Хейфец, Р. В. Костюк, Н. А. Власов, Н. С. Ниязов ; под редакцией В. Л. Хейфеца. Москва : Издательство Юрайт, 2019. 345 с.
2. История России: учебно-методическое пособие для самостоятельной работы студентов/ Н. А. Захарова, Л. Б. Брежнева, М. А. Голланд, Т. А. Левченкова, Н. М. Селиверстова, О. В. Шемякина ; под ред. Н. А. Захаровой. М. : РХТУ им. Д. И. Менделеева, 2015. 98 с.
3. История Средних веков : учебник для академического бакалавриата / И. Н. Осинковский [и др.] ; под редакцией И. Н. Осинковского, Г. А. Ртищевой, Н. В. Симоновой. — Москва : Издательство Юрайт, 2018. 463 с.
4. Источниковедение : учебник для вузов / А. В. Сиренов [и др.] ; под редакцией А. В. Сиренова. Москва : Издательство Юрайт, 2020. 396 с.
5. Тесты по отечественной истории: учебно-методическое пособие/сост. А. К. Акылакунова, Л. Б. Брежнева, М. А. Голланд, Е. А. Прокофьева, И. А. Панкратьева, Н. М. Селиверстова; под ред. Н. М. Селиверстовой. М.: РХТУ им. Д. И. Менделеева, 2009. 44 с.

### **9.2. Рекомендуемые источники научной информации**

– Презентации к лекциям.

**Российская научная электронная библиотека** (<http://www.elibrary.ru>)

Электронные версии журналов российских и зарубежных научных издательств. Доступ по IP-адресам РХТУ.

Научные журналы:

- Журнал «Вопросы истории» ISSN 0042-8779
- Журнал «Российская история» ISSN 0869-5687
- Электронный научно-образовательный журнал «История» ISSN 2079-8784 : <http://history.jes.su/about.html>

**Ресурсы информационно–телекоммуникационной сети Интернет (при необходимости):**

– <http://www.archeologia.ru/>

Портал электронных информационных ресурсов по археологии и истории Евразии с древности до нового времени. Основу Портала составляет открытая электронная библиотека по археологии, истории и смежным дисциплинам, включающая в себя научные и научно-популярные издания, учебники, статьи, публикации исторических источников и материалов раскопок, отчёты.

– <http://Annales.info/sbo/contens/vi.htm>

Архив журнала «Вопросы истории»

– <http://www.hist.msu.ru/ER/index.html>

Библиотека электронных ресурсов исторического факультета Московского Государственного Университета им. М. В. Ломоносова. Представлена полнотекстовая коллекция исторических первоисточников разных периодов отечественной и мировой истории.

– <http://www.hrono.info/>

ХРОНОС — всемирная история в Интернете (ХРОНОС) — Хронологические таблицы с древнейших времен до настоящего времени. Библиотека: исторические источники, книги, статьи. Биографический и предметный указатели. Генеалогические таблицы. Страны и государства. Перечень исторических организаций. Религии мира. Методика преподавания истории. Всемирная история в интернете. Множество материалов по истории России: «Русское время», Русь начальная по векам, всемирная история множество биографических материалов по историческим личностям, тематические таблицы: афинские архонты, римские консулы, военно-политическая хронология франков, история папства, крестовые походы (1096—1270 гг.), кровавая смута 1605—1618 годов, великая французская революция, русская культура в XVIII—XIX веке, революция в России 1905—1907, первая мировая война, революция 1917 г. в России, хроника распада России в 1917 году, гражданская война 1918—1920 в России, вторая мировая война, СССР при Хрущёве, карибский кризис, перестройка, войны и военные конфликты XX века и многое другое.

– <http://historic.ru/>

Всемирная история — Новости. Энциклопедия. Библиотека по истории. Карты электронной библиотеки. Исследования. Поиск по сайту. Ссылки.

– <http://historic.ru/about/author.shtml>

Проект «Всемирная история» создан в образовательных целях. Включает накопленный за советский период материал в виде книг, изданных в СССР, царской России и дополнен текущими исследованиями по всемирной истории и новостными статьями.

– <http://old-rus.narod.ru/>

Древнерусские карты. Хронограф. Великие князья и цари. Русские патриархи и митрополиты. Служилые чины и звания. Власть в древней Руси. Статьи и исследования.

– <http://www.praviteli.org/>

Целью создания данного электронного ресурса является изложение истории России и Советского Союза в контексте архонтологии — исторической дисциплины, изучающей историю должностей в государственных, международных, политических, религиозных и других общественных структурах. В число политических деятелей, чьи краткие биографии представлены в «Правителях России и Советского Союза» включены в основном те, кто занимал государственные посты, эквивалентные современным понятиям «глава государства» и «глава правительства». Также представлена информация о структуре высшего руководства Коммунистической партии Советского Союза и ее предшественников.

– <https://безсрокадавности.рф/>

Проект «Без срока давности» направлен на сохранение исторической памяти о трагедии мирного населения СССР. Архивные документы, полевые работы, просветительские акции и научные конференции – все это входит в данный проект. Его задача рассказать о том, что у нацизма не было обратной, «светлой» стороны: мирные жители оккупированных территорий подвергались массовому геноциду со стороны захватчиков. Согласно идеологии национал-социализма жители нашей страны, как и других захваченных нацистами государств, были обречены на уничтожение. В результате карательных операций и иных действий на оккупированной территории СССР было уничтожено 11,5 млн человек, вина которых состояла только в том, что они были советскими гражданами и жили на землях, подлежащих по плану «ОСТ» «беспощадной германизации».

### 9.3. Средства обеспечения освоения дисциплины

Для реализации рабочей программы подготовлены следующие средства обеспечения освоения дисциплины:

- компьютерные презентации лекций (общее число слайдов – 280);
- банк тестовых заданий для текущего контроля освоения дисциплины (общее число вопросов – 250);
- банк тестовых заданий для итогового контроля освоения дисциплины (общее число вопросов – 100).

## 10. ПЕРЕЧЕНЬ ИНФОРМАЦИОННЫХ ТЕХНОЛОГИЙ, ИСПОЛЬЗУЕМЫХ В ОБРАЗОВАТЕЛЬНОМ ПРОЦЕССЕ

Информационную поддержку изучения дисциплины осуществляет Информационно-библиотечный центр (ИБЦ) РХТУ им. Д.И. Менделеева, который обеспечивает обучающихся основной учебной, учебно-методической и научной литературой, необходимой для организации образовательного процесса по дисциплине. Общий объем многоотраслевого фонда ИБЦ на 01.01.2022 г. составляет 1 719 785 экз.

Фонд ИБЦ располагает учебной, учебно-методической и научно-технической литературой в форме печатных и электронных изданий, а также включает официальные, справочно-библиографические, специализированные отечественные и зарубежные периодические и информационные издания. ИБЦ обеспечивает доступ к профессиональным базам данных, информационным, справочным и поисковым системам.

Каждый обучающийся обеспечен свободным доступом из любой точки, в которой имеется доступ к сети Интернет и к электронно-библиотечной системе (ЭБС) Университета, которая содержит различные издания по основным изучаемым дисциплинам и сформирована по согласованию с правообладателями учебной и учебно-методической литературы.

Для более полного и оперативного справочно-библиографического и информационного обслуживания в ИБЦ реализована технология Электронной доставки документов.

Полный перечень электронных информационных ресурсов, используемых в процессе обучения, представлен в основной образовательной программе.

## 11. МАТЕРИАЛЬНО-ТЕХНИЧЕСКОЕ ОБЕСПЕЧЕНИЕ ДИСЦИПЛИНЫ

В соответствии с учебным планом занятия по дисциплине «*История (история России, всеобщая история)*» проводятся в форме лекций, практических занятий и самостоятельной работы обучающегося.

### 11.1. Оборудование, необходимое в образовательном процессе:

Аудитория, обеспеченная компьютером и мультимедийным проектором (обеспечение презентаций лекций и самостоятельных разработок студентов).

### 11.2. Учебно-наглядные пособия:

Карты по истории.

### 11.3. Компьютеры, информационно-телекоммуникационные сети, аппаратно-программные и аудиовизуальные средства:

Библиотека, имеющая рабочие компьютерные места для студентов, оснащенные компьютерами с доступом к базам данных и выходом в Интернет.

### 11.4. Печатные и электронные образовательные и информационные ресурсы:

Информационно-методические материалы: учебные и учебно-методические пособия по дисциплине.

Электронные образовательные ресурсы, электронные презентации к разделам лекционных курсов.

#### 11.5. Перечень лицензионного программного обеспечения:

№ п/п	Наименование программного продукта	Реквизиты договора поставки	Количество лицензий	Срок окончания действия лицензии	Возможность дистанционного использования
1.	WINDOWS 8.1 Professional Get Genuine	Контракт № 62-64ЭА/2013 от 02.12.2013	бессрочно	Лицензия на операционную систему Microsoft Windows 8.1. ПО, не принимающее прямого участия в образовательных процессах.	Нет
2.	WINHOME 10 Russian OLV NL Each AcademicEdition	Контракт № 28-35ЭА/2020 от 26.05.2020	бессрочно	Лицензия на операционную систему Microsoft Windows 10. ПО, не принимающее прямого участия в образовательных процессах.	Нет
3.	<ul style="list-style-type: none"> <li>• Microsoft Office Standard 2013</li> </ul>	Контракт № 62-64ЭА/2013 от 02.12.2013	бессрочная	Лицензия на ПО, принимающее участие в образовательных процессах.	Нет
4.	Microsoft Office Professional Plus 2019 В составе: <ul style="list-style-type: none"> <li>• Word</li> <li>• Excel</li> <li>• Power Point</li> <li>• Outlook</li> <li>• OneNote</li> <li>• Access</li> <li>• Publisher</li> <li>• InfoPath</li> </ul>	Контракт № 28-35ЭА/2020 от 26.05.2020	12 месяцев (ежегодное продление подписки с правом перехода на обновлённую версию продукта)	Лицензия на ПО, принимающее участие в образовательных процессах	Нет
5.	O365ProPlusOpenFelty ShrdSvr ALNG SubsVL OLV E 1Mth Acdmc AP AddOn toOPP  Приложения в составе подписки: Outlook OneDrive	Контракт № 28-35ЭА/2020 от 26.05.2020	12 месяцев (ежегодное продление подписки с правом перехода на обновлённую версию продукта)	Лицензии на ПО, не принимающие прямого участия в образовательных процессах (инфраструктурное/вспомогательное П/О)	Да

	Word 365 Excel 365 PowerPoint 365 Microsoft Teams				
6.	Kaspersky Endpoint Security для бизнеса – Стандартный Russian Edition.	Контракт № 90-133ЭА/2021 от 07.09.2021	12 месяцев (ежегодное продление подписки с правом перехода на обновлённую версию продукта)	Лицензии на ПО, не принимающие прямого участия в образовательных процессах (инфраструктурное/ вспомогательное ПО)	Да

## 12. ТРЕБОВАНИЯ К ОЦЕНКЕ КАЧЕСТВА ОСВОЕНИЯ ПРОГРАММЫ

Наименование разделов	Основные показатели оценки	Формы и методы контроля и оценки
<p><b>Раздел 1.</b> История в системе социально-гуманитарных наук. Основы методологии исторической науки. Особенности становления государственности в России по сравнению с европейскими раннесредневековыми государствами.</p>	<p><i>знает:</i></p> <ul style="list-style-type: none"> <li>– основные направления, проблемы и методы исторической науки;</li> <li>– основные этапы и ключевые события истории России и мира; особенности развития российского государства, выдающихся деятелей отечественной и всеобщей истории.</li> </ul> <p><i>умеет:</i></p> <ul style="list-style-type: none"> <li>– соотносить общие исторические процессы и отдельные факты; выявлять существенные черты исторических процессов, явлений и событий; анализировать социально-значимые проблемы;</li> <li>– формулировать и аргументировано отстаивать собственную позицию по различным проблемам истории.</li> </ul> <p><i>владеет:</i></p> <ul style="list-style-type: none"> <li>– представлениями об истории как науке, ее месте в системе гуманитарного знания;</li> <li>– представлениями об основных этапах в истории человечества и их хронологии;</li> <li>– категориально-понятийным аппаратом изучаемой дисциплины;</li> <li>– навыками анализа исторических источников.</li> </ul>	<p>Оценка за контрольную работу №1 Оценка за реферат Оценка за <b>экзамен</b></p>
<p><b>Раздел 2.</b> От Нового к Новейшему времени. Российская империя в XVIII — начале XX в.</p>	<p><i>знает:</i></p> <ul style="list-style-type: none"> <li>– основные направления, проблемы и методы исторической науки;</li> <li>– основные этапы и ключевые события истории России и мира;</li> </ul>	<p>Оценка за контрольную работу №2 Оценка за реферат</p>

	<p>особенности развития российского государства, выдающихся деятелей отечественной и всеобщей истории.</p> <p><i>умеет:</i></p> <ul style="list-style-type: none"> <li>– соотносить общие исторические процессы и отдельные факты; выявлять существенные черты исторических процессов, явлений и событий; анализировать социально-значимые проблемы;</li> <li>– формулировать и аргументировано отстаивать собственную позицию по различным проблемам истории.</li> </ul> <p><i>владеет:</i></p> <ul style="list-style-type: none"> <li>– представлениями об основных этапах в истории человечества и их хронологии;</li> <li>– категориально-понятийным аппаратом изучаемой дисциплины;</li> <li>– навыками анализа исторических источников.</li> </ul>	Оценка за <i>экзамен</i>
<p><b>Раздел 3.</b> Всемирно-исторический процесс и XX век. От советского государства к современной России. Основные тенденции мирового развития на современном этапе.</p>	<p><i>знает:</i></p> <ul style="list-style-type: none"> <li>– основные направления, проблемы и методы исторической науки;</li> <li>– основные этапы и ключевые события истории России и мира; особенности развития российского государства, выдающихся деятелей отечественной и всеобщей истории.</li> </ul> <p><i>умеет:</i></p> <ul style="list-style-type: none"> <li>– соотносить общие исторические процессы и отдельные факты; выявлять существенные черты исторических процессов, явлений и событий; анализировать социально-значимые проблемы;</li> <li>– формулировать и аргументировано отстаивать собственную позицию по различным проблемам истории.</li> </ul> <p><i>владеет:</i></p> <ul style="list-style-type: none"> <li>– представлениями об основных этапах в истории человечества и их хронологии;</li> <li>– категориально-понятийным аппаратом изучаемой дисциплины;</li> <li>– навыками анализа исторических источников.</li> </ul>	<p>Оценка за контрольную работу №3</p> <p>Оценка за реферат</p> <p>Оценка за <i>экзамен</i></p>

### **13. ОСОБЕННОСТИ ОРГАНИЗАЦИИ ОБРАЗОВАТЕЛЬНОГО ПРОЦЕССА ДЛЯ ИНВАЛИДОВ И ЛИЦ С ОГРАНИЧЕННЫМИ ВОЗМОЖНОСТЯМИ ЗДОРОВЬЯ**

Обучение инвалидов и лиц с ограниченными возможностями здоровья осуществляется в соответствии с:

– Порядком организации и осуществления образовательной деятельности по образовательным программам – программам бакалавриата, программам специалитета, программам магистратуры (Приказ Министерства науки и высшего образования Российской Федерации от 06.04.2021 № 245);

– Положением о порядке организации и осуществления образовательной деятельности по образовательным программам высшего образования – программам бакалавриата, программам специалитета, программам магистратуры в РХТУ им. Д. И. Менделеева, принятым решением Ученого совета РХТУ им. Д. И. Менделеева от 30.10.2019, протокол № 3, введенным в действие приказом ректора РХТУ им. Д. И. Менделеева от 14.11.2019 № 646А;

– Методическими рекомендациями по организации образовательного процесса для обучения инвалидов и лиц с ограниченными возможностями здоровья в образовательных организациях высшего образования, в том числе оснащённости образовательного процесса (утверждены заместителем Министра образования и науки РФ А. А. Климовым от 08.04.2014 № АК-44/05вн).

**Дополнения и изменения к рабочей программе дисциплины  
«История»**

**для 15.03.02 «Технологические машины и оборудование»**  
код и наименование направления подготовки (специальности)

Форма обучения: очная

Номер изменения/ дополнения	Содержание дополнения/изменения	Основание внесения изменения/дополнения
1.		протокол заседания Ученого совета № _____ от « ____ » _____ 20__ г.
		протокол заседания Ученого совета № _____ от « ____ » _____ 20__ г.
		протокол заседания Ученого совета № _____ от « ____ » _____ 20__ г.
		протокол заседания Ученого совета № _____ от « ____ » _____ 20__ г.
		протокол заседания Ученого совета № _____ от « ____ » _____ 20__ г.



**Министерство науки и высшего образования Российской Федерации  
Федеральное государственное бюджетное образовательное учреждение  
высшего образования  
«Российский химико-технологический университет  
имени Д.И. Менделеева»**

---

**«УТВЕРЖДАЮ»**

И.о. проректора по учебной работе

\_\_\_\_\_ С.Н. Филатов

«25» мая 2022 г.

**РАБОЧАЯ ПРОГРАММА ДИСЦИПЛИНЫ  
«ФИЛОСОФИЯ»**

**Направление подготовки: 15.03.02 – Технологические машины  
и оборудование**

**Профили подготовки: Технологические машины и оборудование  
производства высокотемпературных функциональных материалов;  
Технологические машины и оборудование переработки полимеров**

**Квалификация «бакалавр»  
Форма обучения: очная**

**РАССМОТРЕНО И ОДОБРЕНО  
На заседании Методической комиссии  
Ученого совета  
РХТУ им. Д.И. Менделеева  
«25» мая 2022 г.**

Председатель \_\_\_\_\_ Н.А. Макаров

**Москва 2022 г.**

Программа составлена:

д.филос.н., проф., зав.кафедрой философии Черемных Н.М.;  
ст.преподавателем кафедры философии Корпачевым П.А.

Программа рассмотрена и одобрена на заседании кафедры философии

«21» марта 2022 г., протокол № 6

## 1. ЦЕЛЬ И ЗАДАЧИ ДИСЦИПЛИНЫ

Программа составлена в соответствии с требованиями Федерального государственного образовательного стандарта высшего образования – бакалавриат по направлению подготовки 15.03.02 - Технологические машины и оборудование, с рекомендациями методической комиссии и накопленного опыта преподавания дисциплины кафедрой философии РХТУ им. Д. И. Менделеева.

Программа относится к базовой части 1 блока дисциплин учебного плана (Б1.Б.08) и рассчитана на изучение в течение одного семестра на 1 году обучения.

**Цель дисциплины «Философия»** – сформировать у студентов комплексное представление о роли и месте философии в системе гуманитарных, социальных и естественных наук, познакомить их с основами философского знания, необходимыми для решения теоретических и практических задач.

Обозначенной целью определяются следующие **задачи дисциплины**:

- формирование научных основ мировоззрения студентов;
- формирование навыков логического, методологического и философского анализа развития и функционирования различных сфер жизни общества, его социальных институтов;
- формирование умений использовать философские знания в профессиональной деятельности будущих специалистов;
- формирование творческого мышления, самостоятельности суждений, интереса к отечественному и мировому культурному и научному наследию, его сохранению и преумножению.

Дисциплина «Философия» читается в 1 семестре. Контроль успеваемости студентов ведется по принятой в университете рейтинговой системе.

Рабочая программа дисциплины может быть реализована с применением электронных образовательных технологий и электронного обучения полностью или частично.

## 2. ТРЕБОВАНИЯ К РЕЗУЛЬТАТАМ ОСВОЕНИЯ ДИСЦИПЛИНЫ

Изучение дисциплины направлено на приобретение следующих **универсальных компетенций**:

Наименование категории (группы) УК	Код и наименование УК	Код и наименование индикатора достижения УК
Системное и критическое мышление	<b>УК-1.</b> Способен осуществлять поиск, критический анализ и синтез информации, применять системный подход для решения поставленных задач	<b>УК-1.1.</b> Знает методы поиска, критического анализа и синтеза информации, применения системного подхода, основанного на научном мировоззрении при решении задач профессиональной деятельности; <b>УК-1.2.</b> Умеет анализировать задачу, выделяя ее базовые составляющие, определять и оценивать варианты ее возможных решений, находить и критически анализировать информацию, необходимую для решения задач профессиональной деятельности;

		<b>УК-1.3.</b> Владеет навыками рассмотрения возможных вариантов решения задачи, оценивания их достоинства и недостатки.
Межкультурное взаимодействие	<b>УК-5.</b> Способен воспринимать межкультурное разнообразие общества социально-историческом, этическом философском контекстах	<b>УК-5.1.</b> Знает место и роль России в истории человечества и в современном мире, этнокультурные и социально-политические процессы становления российской государственности, основные разделы и направления философии, а также методы и приемы философского анализа проблем, нравственные ценности, представления о совершенном человеке в различных культурах <b>УК-5.2.</b> Умеет понимать и анализировать мировоззренческие, социальные и индивидуальные проблемы современной жизни, осмысливать социально-политические процессы, события и явления в России и мировом сообществе в их динамике и взаимосвязи, руководствуясь принципами научной объективности и историзма; <b>УК-5.3.</b> Владеет представлениями об истории как науке, основами исторического мышления, навыками философской культуры для выработки системного целостного взгляда на действительность.

В результате освоения дисциплины студент бакалавриата должен:

**знать:** основное содержание главных философских школ и направлений, представителей этих школ, связь и различие их философских идей, связь историко-философских концепций с современными проблемами индивидуальной и общественной жизни;

**уметь:** понимать и анализировать мировоззренческие, социальные и индивидуальные проблемы современной жизни; грамотно вести дискуссию, анализировать особенности межкультурного взаимодействия, обусловленные различием этических, религиозных и ценностных систем, опираясь на наработанный в истории философии материал; применять полученные философские знания к решению профессиональных задач;

**владеть:** представлениями о философии как науке и системе ценностей, ее месте в системе гуманитарного знания; основами философского мышления; категориальным аппаратом изучаемой дисциплины, философскими методами анализа различных проблем, навыками философской культуры для выработки системного, целостного взгляда на действительность и место химии и химической технологии в целостной картине мира.

### 3. ОБЪЕМ ДИСЦИПЛИНЫ И ВИДЫ УЧЕБНОЙ РАБОТЫ.

Виды учебной работы	ЗЕ	Акад. ч.	Астр. ч.
<b>Общая трудоемкость дисциплины по учебному плану</b>	<b>4</b>	<b>144</b>	<b>108</b>

<b>Контактная работа (КР):</b>	<b>1,78</b>	<b>48</b>	<b>36</b>
Лекции (Лек)	0,89	32	24
Практические занятия (ПЗ)	0,89	16	12
<b>Самостоятельная работа (СР):</b>	<b>1,22</b>	<b>60</b>	<b>45</b>
Самостоятельное изучение разделов дисциплины	1,22	60	45
<b>Вид контроля:</b>	<b>Экзамен</b>		
<b>Экзамен</b>	<b>1</b>	<b>36</b>	<b>27</b>
Контактная работа – промежуточная аттестация	1	0,4	0,3
Подготовка к экзамену		35,6	26,7

#### 4. СОДЕРЖАНИЕ ДИСЦИПЛИНЫ.

Курс «Философии» состоит из двух частей – «История философии» и «Философия: основные проблемы».

##### 4.1. Разделы дисциплины и виды занятий

№ п/п	Раздел дисциплины	Часов				
		Всего часов	Лекции	Практ. занятия	Самост. работа	Экзамен
1	История философии	62	16	10	36	
1.1	Введение. Философия, ее происхождение и роль в обществе	8	2	2	4	
1.2	Раздел 1. Основные философские школы					
1.2.1	Античная философия	10	2	2	6	
1.2.2	Основные проблемы средневековой философии и эпохи Возрождения	6	2	-	4	
1.2.3	Философия Нового времени. Идеология Просвещения	10	2	2	6	
1.2.4	Немецкая классическая философия	8	2	2	4	
1.2.5	Русская философия	6	2	-	4	
1.2.6	Основы марксистской философии	6	2	-	4	
1.2.7	Основные направления современной философии	8	2	2	4	
2	Философия: основные проблемы	46	16	6	24	
2.1	Раздел 2. Философские концепции бытия	12	4	2	6	
2.2	Раздел 3. Философские концепции сознания и познания	12	4	2	6	
2.3	Раздел 4. Проблемы человека в философии	12	4	2	6	
2.4	Раздел 5. Философия истории и общества	10	4	-	6	
	Подготовка к экзамену	36				36

	Всего часов	144	32	16	60	36
--	-------------	-----	----	----	----	----

## 4.2 Содержание разделов дисциплины

### 1. ИСТОРИЯ ФИЛОСОФИИ

#### **Введение. Философия, ее происхождение и роль в обществе.**

Возникновение философии в древних цивилизациях: Индии, Китае, Греции в VI веке до н. э. Мифология и зачатки научного знания как предпосылки философии. Социальные условия возникновения философии.

Философия как особая форма общественного сознания. Философия и другие формы общественного сознания: политика, право, мораль, религия, искусство. Философия и философские дисциплины (логика, этика, эстетика, философия права и т.д.).

Объекты и предмет философии. Изменение предмета философии в различные исторические эпохи. Философия и идеология. Философия как рационально оформленная система взглядов человека на мир, на себя и на свое место в мире.

Роль философии в формировании теоретического мировоззрения. Методологическая функция философии. Философия и ценности. Связь историко-философских концепций с современными проблемами межкультурного взаимодействия.

#### **Раздел 1. Основные философские школы.**

##### **1.1. Античная философия (досократики, софисты, Сократ, Демокрит, Платон, Аристотель, эллинистически-римская философия)**

Поиски первоначал бытия в греческой натурфилософии. Проблема единого и многого. Милетская школа. Пифагор и философия числа. Элейская школа Ксенофана и Парменида. Тожество бытия и мышления. Аргументы Зенона против движения.

Софисты и Сократ. Философия как образ жизни.

Атомы и пустота как первоначала бытия у Демокрита. Значение Демокрита в развитии древнегреческого и последующего материализма.

Учение Платона о бестелесных «видах» («идеях») как учение объективного идеализма. «Бытие» («идеи»), «небытие» («материя») и мир чувственных вещей. Дуализм души и тела. Учение Платона о знании. Учение о государстве и о воспитании.

Учение Аристотеля о четырех причинах (началах). Натурфилософия Аристотеля, его физика и космология. Логика Аристотеля. Учение об обществе и государстве. Психология и этика Аристотеля.

Эллинистическая философия. Эпикуреизм, стоицизм, скептицизм как итог всей истории античной философии.

##### **1. 2. Основные проблемы средневековой философии и эпохи Возрождения.**

Возникновение христианства, его влияние на общество и философию. Истоки христианской философии. Основные этапы развития средневековой философии: патристика и схоластика.

Патристика. Креационизм (идея творения) – основа патристической онтологии. Философия Августина. Проблема соотношения знания и веры. Учение Августина о личности.

Схоластика. Философия Фомы Аквинского – попытка приспособить философию Аристотеля к учению католической церкви. Учение о гармонии разума и веры. «Естественная теология» Фомы Аквинского и его «доказательства» бытия Бога.

Борьба номинализма и реализма: Ансельм Кентерберийский, Пьер Абеляр, Фома Аквинский, Иоанн Дунс Скот, Уильям Оккам.

Философия гуманизма. Натурфилософия и диалектика Возрождения (Николай Кузанский, Пико делла Мирандола, Эразм Роттердамский, Мишель Монтень, Джордано Бруно). Социально-политические учения (Никколо Макиавелли, Томас Мор, Томмазо Кампанелла).

### **1.3. Философия Нового времени (XVII – XVIII вв.) Идеология Просвещения**

Эмпиризм и рационализм – основные направления философии Нового времени. Ф. Бэкон – основоположник эмпиризма. Роль методологии в научном познании. Разработка индуктивного метода. Учение о призраках ума. Классификация наук. Социально-политические идеи. Р. Декарт – основоположник рационализма Нового времени. Учение о методе. Дуализм Декарта – учение о двух субстанциях.

Линия эмпиризма (Т. Гоббс, Дж. Локк, Дж. Беркли, Д. Юм). Теория общественного договора Т. Гоббса.

Дж. Локк. Учение о чувственном опыте как единственном источнике знания (сенсуализм). Критика Локком учения о врожденных идеях. Теория первичных и вторичных качеств. Социально-политические взгляды Локка.

Дж. Беркли. Критика понятия субстанции. Утверждение о субъективности первичных качеств. Вещи как «комплексы ощущений».

Давид Юм – основоположник принципов новоевропейского скептицизма. Критика Юмом понятия объективной причинности.

Линия рационализма (Б. Спиноза, Г. Лейбниц). Учение Спинозы о субстанции, монизм и пантеизм; учение о человеке, свободе и необходимости. Учение о монадах Г. Лейбница. Идеализм и априоризм теории познания Лейбница.

Философия эпохи Просвещения. Основные представители французского материализма XVIII века: Ж. Ламетри, Д. Дидро, К. Гельвеций, П. Гольбах. Основные черты французского материализма. Социально-политические идеи мыслителей эпохи Просвещения.

### **1.4. Немецкая классическая философия**

Немецкая классическая философия (Кант, Фихте, Шеллинг, Гегель) – общая характеристика.

И. Кант. Докритический и критический периоды в творчестве Канта. «Критика чистого разума» – учение о возможностях человеческого разума. «Коперниканский переворот» в философии. Учение Канта о «вещах в себе» и «явлениях». Познавательные способности человека: чувственность, рассудок и разум. «Критика практического разума» – учение Канта о нравственности; кантовский категорический императив. «Критика способности суждения» как попытка преодолеть разрыв между миром сущего и миром должного. Кант и телеология. Учение Канта о прекрасном, вкусе, гении.

Философия Фихте. Особенности философии Шеллинга.

Г. Гегель. Объективный идеализм и диалектика. Учение о саморазвитии абсолютной идеи. Основные черты гегелевской диалектики. Законы и категории диалектики. Учение об историческом прогрессе, государстве, праве и свободе.

Антропологический материализм Л. Фейербаха.

### **1.5. Русская философия XIX – XX вв.**

Западники и славянофилы. Спор о путях развития России и его современное наполнение. Материализм русских революционных демократов и их борьба против идеализма (Белинский, Герцен, Огарев, Чернышевский, Добролюбов, Писарев).

Историософия Константина Леонтьева.

Вл. Соловьев. Мистико-максималистская проповедь «теургического делания», призванного к «избавлению» материального мира от разрушительного воздействия времени и пространства, преобразованию его в «нетленный» космос красоты.

Теократическая утопия. Философская доктрина «всеединства» и религиозно-поэтическое учение о Софии.

Бердяев Н.А. – представитель персонализма и экзистенциализма. Учение о свободе. Творчество, преодолевающее отчуждение и внеположенность объектов человеку. Личность как средоточие всех душевных и духовных способностей человека, его «внутренний экзистенциальный центр». Конфликт между личностью и объективацией – главное содержание учения Бердяева о человеке и обществе.

«Конкретная метафизика» П. А. Флоренского.

Русский философский космизм конца XIX – начала XX веков (Н. Федоров, Вл. Соловьев, К. Циолковский, П. Флоренский, А. Чижевский, В. Вернадский и др.).

Социокультурные особенности и традиции русского народа.

### **1.6. Основы марксистской философии**

Учение Маркса об отчуждении. Отчуждение родовой сущности человека. Отчуждение от собственности на средства производства, отчуждение от организации труда, в процессе труда, в распределении, обмене (товарный фетишизм). Отчуждение не только рабочего, но и собственника средств производства. Самоотчужденность. Отчужденность социальных институтов. Преодоление отчуждения.

Сущность материалистического понимания истории: определяющая роль производственных отношений. Закон возрастания роли народных масс в историческом процессе. Понятие общественно-экономической формации. Базис и надстройка. Теория классовой борьбы. Марксизм и современность.

Концепция человека и личности в марксизме.

### **1.7. Основные направления современной философии**

Позитивизм и неопозитивизм. Актуальные философско-методологические проблемы: роль знаково-символических средств научного мышления, отношение теоретического аппарата и эмпирического базиса науки, природа и функция математизации и формализации знания.

Постпозитивизм. Понятие «критический рационализм». Фальсификационизм и антикумулятивизм Поппера. Принцип «фаллибилизма». Способ выдвижения гипотез. Метод проб и ошибок. Концепция научных революций Куна. Понятие научного сообщества и научной парадигмы. Понимание истины у Куна.

Герменевтика. Основные проблемы: герменевтический круг, традиция, авторитет, языковость и др. Герменевтика как методологическая основа гуманитарного знания.

Иррационалистическая философия. А. Шопенгауэр. Учение о воле.

Ф. Ницше и философия жизни. Экзистенциализм. Основные экзистенциалы: экзистенция, присутствие, время, страх, свобода, заброшенность, пограничная ситуация.

Фрейдизм и неофрейдизм. Постмодернизм.

## **2. ФИЛОСОФИЯ: ОСНОВНЫЕ ПРОБЛЕМЫ**

### **Раздел 2. Философские концепции бытия**

Онтология и ее предмет. Бытие и небытие как фундаментальные категории онтологии. Проблема бытия в истории философии.

Проблема материи и субстанции в философии. Бытие, материя, природа: различие и связь. Понятия материального и идеального. Понятие материи в современной науке и философии. Основные философские направления: материализм и идеализм. Монистические, дуалистические и плюралистические концепции бытия.



Научные, религиозные и философские картины мира. «Вторая», искусственная природа. Экологическая философия. Биоэтика. Принцип глобального эволюционизма в современной научной картине мира.

Структурная и динамическая организация бытия. Движение и развитие. Формы движения материи. Диалектика как философская концепция развития. Детерминизм и индетерминизм. Законы динамические и статистические. Вероятностная картина мира. Виртуальная реальность и ее особенности.

Концепции пространства и времени в истории философии и науки.

### **Раздел 3. Философские концепции сознания и познания**

Эволюция понятий «дух», «душа», «сознание». Проблемы духа и материи. Проблема происхождения сознания. Роль труда в происхождении сознания. Идеалистические и материалистические концепции сознания. Сознание и мозг. Психофизическая проблема. Сознательное и бессознательное. Сознание и язык. Сознание и самосознание. Сознание и кибернетика. Компьютер и человек. Формализованные языки, машинные языки.

Предмет гносеологии. Концепции гносеологии в истории философии: сенсуализм, рационализм, скептицизм, агностицизм, концепция врожденных идей, априоризм. Субъект и объект познания. Познание, творчество, практика. Вера и знание. Диалектика познания: чувственное и рациональное. Интуиция и творчество. Понимание и объяснение.

Проблема истины. Основные теории истины. Классическая теория истины и ее альтернативы (конвенционализм, когерентная, корреспондентская, «экономии мышления»), религиозные концепции, прагматическая, марксистская). Типология критериев истины.

### **Раздел 4. Проблемы человека в философии**

Человек как предмет философского анализа в истории философии. Происхождение человека: природные и социальные условия антропосоциогенеза. Человек, общество, культура. Человек и природа. Биологическое и социальное в человеке. Биологизаторство и социологизаторство. Биология человека в эпоху НТР. Человек в информационной цивилизации.

Человек в системе социальных связей. Сущность человека. Представление о совершенном человеке в различных культурах. Индивид, индивидуальность, личность.

Смысл жизни и предназначение человека. Жизнь, смерть, бессмертие. Насилие и ненасилие. Движение ненасилия, его судьба и роль в современной жизни. Цели и ценности. Свобода воли и ответственность личности. Нравственные, религиозные, эстетические ценности. Свобода совести. Мораль, справедливость, право. Проблемы разнообразия культур в процессе межкультурного взаимодействия.

Современная философская антропология. Интеграция знаний о человеке. Иррационалистическая трактовка человека. Человек в философии постмодернизма.

### **Раздел 5. Философия истории и общества**

Человек в системе социальных связей. Человек и исторический процесс. Личность и массы, свобода и необходимость.

Философия истории: формационная и цивилизационная концепции исторического развития. Прогрессистские и циклические модели развития. Современная идеология прогресса. Глобальные проблемы современности. Концепция устойчивого развития и сценарии будущего. «Ловушки» прогресса. Технологический детерминизм. Теория информационного роста (А.Тоффлер, Э. Масуда, М. Мак-Люэн). Идея «конца истории» и ее критика.

Природа и общество, различие и связь. Общество и его структура. Социальная, политическая и духовная сферы общества. Концепции государства в истории философской мысли. Гражданское общество и правовое государство. Философские способы преодоления коммуникативных барьеров при межкультурном взаимодействии.

## 5. СООТВЕТСТВИЕ СОДЕРЖАНИЯ ТРЕБОВАНИЯМ К РЕЗУЛЬТАТАМ ОСВОЕНИЯ ДИСЦИПЛИНЫ

№	В результате освоения дисциплины студент должен:	Раз-дел 1	Раз-дел 2	Раз-дел 3	Раз-дел 4	Раз-дел 5
	Знать					
1.	основное содержание главных философских школ и направлений, представителей этих школ, связь и различие их философских идей	+	+	+	+	+
2	связь историко-философских концепций с современными проблемами индивидуальной и общественной жизни;	+	+	+	+	+
	Уметь					
3	понимать и анализировать мировоззренческие, социальные и индивидуальные проблемы современной жизни		+	+	+	+
4	грамотно вести дискуссию, анализировать особенности межкультурного взаимодействия, обусловленные различием этических, религиозных и ценностных систем, опираясь на наработанный в истории философии материал	+			+	+
5	применять полученные философские знания к решению профессиональных задач				+	+
	Владеть					
6	представлениями о философии как науке и системе ценностей, ее месте в системе гуманитарного знания, а также основами философского мышления	+	+	+	+	+
7	категориальным аппаратом изучаемой дисциплины		+	+	+	+
8	философскими методами анализа различных проблем,			+	+	+
9	навыками философской культуры для выработки системного, целостного взгляда на действительность и место химии и химической технологии в целостной картине мира		+	+	+	+
	универсальными компетенциями (ОК)					
10	- Знает методы поиска, критического анализа и синтеза информации, применения системного подхода, основанного на научном мировоззрении при решении задач профессиональной деятельности (УК-1.1);	+	+	+		
11	- Умеет анализировать задачу, выделяя ее базовые составляющие, определять и оценивать варианты ее возможных решений, находить и критически анализировать информацию,			+		

	необходимую для решения задач профессиональной деятельности (УК-1.2);					
1 2	- Владеет навыками рассмотрения возможных вариантов решения задачи, оценивания их достоинства и недостатки (УК-1.3);			+		
1 3	- Знает место и роль России в истории человечества и в современном мире, этнокультурные и социально-политические процессы становления российской государственности, основные разделы и направления философии, а также методы и приемы философского анализа проблем, нравственные ценности, представления о совершенном человеке в различных культурах (УК-5.1);	+	+	+	+	+
1 4	- Умеет понимать и анализировать мировоззренческие, социальные и индивидуальные проблемы современной жизни, осмысливать социально-политические процессы, события и явления в России и мировом сообществе в их динамике и взаимосвязи, руководствуясь принципами научной объективности и историзма (УК-5.2);				+	+
1 5	- Владеет представлениями об истории как науке, основами исторического мышления, навыками философской культуры для выработки системного целостного взгляда на действительность (УК-5.3).	+	+	+		

## 6. ПРАКТИЧЕСКИЕ ЗАНЯТИЯ

### Примерные темы практических занятий по дисциплине

№ п/п	№ раздела дисциплины	Темы практических занятий	Часы
1	1.1	Философия, ее происхождение и роль в обществе	2
2	1.2.1	Античная философия	2
3	1.2.3	Философия Нового времени. Эпоха Просвещения.	2
4	1.2.4	Немецкая классическая философия	2
5	1.2.7	Основные направления современной философии	2
6	2.1	Философские концепции бытия и познания	2
7	2.2	Проблемы человека в философии	2
8	2.3	Философия истории и общества	2

## 7. САМОСТОЯТЕЛЬНАЯ РАБОТА

Самостоятельная работа проводится с целью углубления знаний по дисциплине и предусматривает:

- регулярную проработку пройденного на лекциях и подготовку к практическим занятиям и выполнению контрольных, домашних работ и тестовых заданий по разделам дисциплины;
- ознакомление и проработку рекомендованной литературы и работу с электронно-библиотечными системами;
- участие в олимпиаде по философии и студенческой конференции;
- написание рефератов и эссе.

Планирование времени на самостоятельную работу, необходимого на изучение дисциплины, студентам лучше всего осуществлять на весь период изучения, предусматривая при этом регулярное повторение пройденного материала. Материал, законспектированный на лекциях, необходимо регулярно дополнять сведениями из литературных источников, представленных в рабочей программе. При работе с указанными источниками рекомендуется составлять краткий конспект материала, с обязательным фиксированием библиографических данных источника.

## **8. ПРИМЕРЫ ОЦЕНОЧНЫХ СРЕДСТВ ДЛЯ КОНТРОЛЯ ОСВОЕНИЯ ДИСЦИПЛИНЫ**

Совокупная оценка по дисциплине складывается из оценок за выполнение контрольных работ (максимальная оценка – 40 баллов), реферата (максимальная оценка – 20 баллов) и итогового контроля в форме экзамена.

### **8.1. Примерная тематика реферативно-аналитической работы.**

1. Философия и мифология: связь и различие.
2. Понятие мировоззрения. Структура мировоззрения.
3. Социально-политическая жизнь в Древней Греции и ее влияние на философию.
4. Решены ли парадоксы Зенона?
5. Атомистическая теория Левкиппа и Демокрита и современный атомизм.
6. Сократ и мы. Уроки философии Сократа.
7. Платон о смысле любви. Диалог «Пир».
8. Физика Аристотеля и современная физика.
9. Эпикурейский идеал добродетельной и счастливой жизни.
10. Университеты и образование в Средние века.
11. Модель человека в христианской философии.
12. Натурфилософия Возрождения. Пантеизм.
13. Алхимия в контексте средневековой культуры.
14. Н. Макиавелли. Трактат «Государь».
15. Научная революция XVII века и ее особенности.
16. Галилео Галилей как ученый и философ.
17. От алхимии – к научной химии. Творчество Роберта Бойля.
18. Учение Д. Локка о первичных и вторичных качествах в свете современной химии. .
19. Вольтер и свободомыслие в эпоху Просвещения.
20. Руссо и Робеспьер. Руссо о «ловушках» демократии.
21. Жизнь и творчество Иммануила Канта.
22. «Категорический императив» И. Канта и его современное значение.
23. Н.А. Бердяев об особенностях русского национального характера.
24. Модель истории в философии Н.Я. Данилевского. Россия и Европа.
25. Русский космизм и концепция устойчивого развития современного общества.
26. Философские идеи ранних работ К. Маркса и Ф. Энгельса.
27. А. Шопенгауэр. Жизнь между страданием и скукой.

28. Ф. Ницше о человеке и сверхчеловеке. Критика морали и христианства.
29. З. Фрейд: сознание, бессознательное и поведение человека.
30. Учение о свободе в философии Ж.-П. Сартра.
31. Философский смысл романа «Чужой» и повести «Падение» А. Камю.
32. Принцип верификации и его роль в науке и философии.
33. Парадигмы Т. Куна и логика развития химии.
34. Мировоззренческий смысл понятий бытия и небытия.
35. Современная физика о видах материи и их взаимосвязи.
36. Является ли вакуум материей?
37. Виртуальная реальность – реальность ли?
38. Проблема реальности различных форм пространства и времени. Можно ли говорить о химическом времени?
39. Хаос и космос. Термодинамика неравновесных систем И. Пригожина. Проблема самоорганизации.
40. Проблемы духовной жизни современной молодежи.
41. Проблема создания искусственного интеллекта.
42. Классическая концепция истины и ее современные варианты.
43. Модель будущего человека в антиутопиях Замятина, Хаксли, Оруэлла.
44. Современная музыка и ее влияние на духовную жизнь молодежи.
45. Психоделическая революция. Проблема наркотиков в современном мире.
46. Ж.-П. Сартр: онтология свободы и ответственности.
47. Проблема свободы и смысла жизни в эссе А. Камю «Миф о Сизифе».
48. Смысл жизни, смерть и бессмертие.
49. Феномен «массового человека» в работе Х. Ортеги-и-Гассета «Восстание масс».
50. Феномен «одномерного человека» в одноименной работе Г. Маркузе.
51. Геополитическая философия Л.Н. Гумилева.
52. Особенности информационной цивилизации.
53. Работа Ф. Фукуямы «Конец истории» – наука или провокация?

## **8.2. Примеры контрольных вопросов для текущего контроля освоения дисциплины**

Для текущего контроля предусмотрено 3 контрольные работы (1 контрольная работа по первому разделу, 2 контрольная работа – по разделам 2-3, 3 контрольная работа – по разделам 4-5). Максимальная оценка за контрольные работы составляет 40 баллов.

**Раздел 1. Примеры вопросов к контрольной работе № 1. Контрольная работа содержит 10 вопросов, по 1 баллу за вопрос.**

### **Вариант 1.**

- 1. Какое из следующих положений точнее выражает сущность мировоззрения?**
  - а) совокупность естественнонаучных и гуманитарных знаний;
  - б) научная картина мира;
  - в) общее понимание мира и смысла человеческой жизни
- 2. Родиной термина «философия» является ...**
  - а) Древняя Индия
  - б) Древний Китай
  - в) Древняя Греция
  - г) Древний Рим
- 3. Кто из философов первым употребил термин «философия»?**
  - а) Сократ
  - б) Пифагор

в) Гераклит

г) Платон

**4. Мудрецы говорили, что небо, земля, Боги и люди поддерживаемы порядком, и именно поэтому все это они называли космосом. О каких мудрецах здесь идет речь?**

а) пифагорейцы;

б) элеаты;

в) атомисты.

**5. «Морская вода - чистойшая и грязнейшая: рыбам она питательна и спасительна, людям же она не пригодна для питья и пагубна». Кому из античных философов принадлежит это высказывание?**

а) Платону;

б) Гераклиту;

в) Пармениду.

**6. Кто из перечисленных философов не принадлежал к Милетской школе?**

а) Фалес

б) Гераклит

в) Анаксимандр

г) Анаксимен

**7. Какому философу античности принадлежит следующее высказывание:**

**«Одно и то же есть мысль и то, о чем мысль существует.**

**Ибо ведь без бытия, в котором ее выражение, мысли тебе не найти?»**

а) Гераклиту;

б) Фалесу;

в) Пармениду.

**8. Известный американский физик, лауреат Нобелевской премии Ричард Фейнман, имея в виду греческую философию, писал: «Если бы в результате какой-то мировой катастрофы все накопленные научные знания оказались бы уничтоженными и к грядущим поколениям ...перешла бы только одна фраза, то какое утверждение, составленное из наименьшего количества слов, принесло бы наибольшую информацию?» Какое суждение древних имел в виду Фейнман?**

а) Познай самого себя

б) Вода есть наилучшее

в) Все тела состоят из атомов

г) Число есть самое мудрое из вещей

**9. Вычеркните лишнее имя...**

а) Фалес

б) Анаксимандр

в) Гераклит

г) Анаксимен

**10. Кто автор определения «человек – политическое животное»?**

а) Сократ

б) Платон

в) Аристотель

г) Эпикур

## Вариант 2.

**1. «Познай самого себя». Какой философ сделал это девизом своей школы?**

а) Фалес

б) Сократ

в) Пифагор

г) Аристотель<sup>2</sup>

- 2. Кто из названных философов впервые ставит проблему человека в центр интересов?**
- а) Фалес
  - б) Гераклит
  - в) Сократ
  - г) Платон
- 3. Кому принадлежит идея познания как припоминания (анамнесис)?**
- а) Демокриту
  - б) Гераклиту
  - в) Пифагору
  - г) Платону
- 4. Античный философ, создавший логику как науку...**
- а) Платон
  - б) Сократ
  - в) Парменид
  - г) Аристотель
- 5. Христианское понимание смысла жизни заключается в...**
- а) материальном обогащении
  - б) спасении
  - в) преобразовании мира
  - г) накоплении знаний
- 6. IX – XIV вв. средневековой европейской философии называют этапом...**
- а) апологетики
  - б) схоластики
  - в) патристики
  - г) софистики
- 7. В основе философии Дж. Бруно лежит...**
- а) натурализм
  - б) гедонизм
  - в) пантеизм
  - г) деизм
- 8. Автор работы «Государь»...**
- а) Томас Мор
  - б) Эразм Роттердамский
  - в) Никколо Макиавелли
  - г) Томмазо Кампанелла
- 9. Автор знаменитой «Исповеди», великий христианский мыслитель...**
- а) Иоанн Росцеллин
  - б) Аврелий Августин
  - в) Фома Аквинский
  - г) Уильям Оккам
- 10. Идеиное течение, появившееся в эпоху Возрождения, называется...**
- а) персонализмом
  - б) космизмом
  - в) гуманизмом
  - г) утилитаризмом

### Вариант 3

- 1. Философские течения, оформившиеся в Новое время, называются...**
- а) материализм – идеализм
  - б) диалектика – метафизика
  - в) эмпиризм – рационализм

**2. Кому из философов Нового времени принадлежит изречение «Мысль, следовательно, существую»?**

- а) Ф.Бэкону
- б) Д. Локку
- в) Р. Декарту
- г) Д. Беркли

**3. Демокрит считал, что «мнимы боль, горький вкус, жара, холод, цвет, истинны лишь атомы и пустота». Какую теорию Локка превосхитил Демокрит своим знаменитым высказыванием?**

- а) теорию познания
- б) теорию первичных и вторичных качеств;
- в) теорию врожденных идей.

**4. «Нет ничего в разуме, чего первоначально не было бы в чувствах». Принципом какой философской позиции является это высказывание Дж. Локка?**

- а) рационализма;
- б) сенсуализма;
- в) материализма

**5. Автором работы «Левиафан» является...**

- а) Ф. Бэкон
- б) Б. Спиноза
- в) Т. Гоббс
- г) Дж Беркли

**6. Кому принадлежит высказывание «Не плакать, не смеяться, не негодовать, а понимать»?**

- а) Т. Гоббсу
- б) Дж. Беркли
- в) Б. Спинозе

**7. Автор «Трактата о началах человеческого знания»...**

- а) Т. Гоббс
- б) Р. Декарт
- в) Дж. Беркли
- г) Д. Юм

**8. Договорная теория происхождения государства разработана...**

- а) Сократом, Платоном, Аристотелем
- б) Дидро, Гельвецием, Гольбахом
- в) Гоббсом, Локком, Руссо
- г) Марксом, Энгельсом, Лениным

**9. В качестве подлинно научного метода познания Ф. Бэкон утверждает ...**

- а) дедукцию
- б) обобщение
- в) индукцию

**10. Заблуждения человеческого ума Ф. Бэкон назвал...**

- а) эйдосами
- б) идолами
- в) феноменами

**Разделы 2-3. Примеры вопросов к контрольной работе № 2. Контрольная работа содержит 10 вопросов, по 1 баллу за вопрос.**

### **Вариант 1**

**Понятия бытия и небытия впервые появляются в философии ...**



Гераклита  
Парменида  
Платона

**Материалистами были...**

Платон  
Демокрит  
Гегель  
Маркс

**Идеалистами были...**

Спиноза  
Платон  
Беркли  
Фома Аквинский

**С позиций марксистской философии материя есть...**

субстанция природы  
все, что нас окружает  
комплекс ощущений  
объективная реальность, данная в ощущениях

**Что из перечисленного не является материальным?**

свет  
эмоции  
вакуум  
научные законы

**Что из перечисленного не является атрибутом материи?**

пространственная протяженность  
движение  
несотворимость и неуничтожимость  
мышление

**Какое суждение верно?**

движение абсолютно, а покой относителен  
движение и покой и абсолютны, и относительны в зависимости от системы отсчета  
покой есть частный случай движения

**Развитие – это.....**

всякое изменение  
регресс  
прогрессивное изменение  
направленное, необратимое изменение

**Три основных закона диалектики сформулировал...**

Гераклит  
Кант  
Гегель  
Маркс

**С точки зрения Ньютона время – это.....**

вечность  
форма чувственного созерцания  
абсолютная, не зависящая материи длительность  
форма бытия движущейся материи

## Вариант 2

**Какой из этих атрибутов является атрибутом сознания...**

пространственная протяженность

масса

мышление

неуничтожимость

**Сознание считается материальным в концепциях:**

вульгарного материализма

марксизма

идеализма

**Кто сделал бессознательное предметом анализа:**

Кант

Ницше

Фрейд

**Сомнение в возможности человека получить истинные знания высказывали...**

идеалисты

скептики

агностики

**Какую позицию выражает гносеологический материализм?**

мышление тождественно бытию

познание есть самопознание духа

познание есть отражение бытия (материи)

**Отражение какого-либо одного свойства предмета есть...**

восприятие

понятие

ощущение

**К какому виду относится умозаключение, в котором степень общности посылок больше степени общности вывода:**

индуктивное

дедуктивное

традуктивное

**Корреспондентская теория истины утверждает, что истина – это.....**

согласие по поводу знания

вера

знание, соответствующее реальности

знание, приносящее практическую пользу

**Какой концепции истины отвечает высказывание Платона: «...тот, кто говорит о вещах в соответствии с тем, каковы они есть, говорит истину, тот же, кто говорит о них иначе, - лжет...»:**

классической

прагматической

конвенционалистской

**Что из перечисленного не является формой научного знания....**

эмпирические факты

законы

гипотезы и теории

обыденный опыт

**Разделы 4-5. Примеры вопросов к контрольной работе № 3. Контрольная работа содержит 4 вопроса, по 5 баллов за вопрос.**

1. Аристотель писал, что человек – это политическое животное. Исчерпывается ли сущность человека таким определением?
2. Разделены ли по времени антропогенез и социогенез?
3. Ницше писал, что человек произошел от больной обезьяны. Что имел в виду Ницше?

4. Как назвал современного человека Герберт Маркузе в одноименном трактате? Что он имел в виду?
5. Что означает феномен «массового человека» в современной философии и культуре?
6. Итальянский врач Чезаре Ломброзо считал, что преступники обладают врожденными анатомо-физиологическими предопределенностями. О каких предопределенностях будущих преступников писал Ломброзо и какую концепцию в трактовке человека он представлял?
7. Основоположник теории утилитаризма в этике Иеремия Бентам считал, что фундаментальный вопрос нравственности прост: приносит ли мне какой-то поступок удовольствие. Прокомментируйте это мнение.
8. Согласно распространенной трактовке утилитаризма, лучше быть счастливой свиньей, чем несчастливым философом. Вызывает у вас такая мысль протест? Если – да, то почему?
9. А. Эйнштейн писал: «Только нравственность в наших поступках придает красоту и достоинство нашей жизни». Какой этической концепции соответствует такая позиция?
10. Означает ли факт частого нарушения правил и канонов этики, что эти правила не являются истинными?
11. Как вы понимаете афоризм Пифагора: «Не гоняйся за счастьем, оно всегда в тебе самом»?
12. Способность человека думать о своей смерти – это признак малодушия или смелости?
13. Что такое аксиология?
14. Каковы представления о ценностях в античности? В христианстве?
15. Каков вклад Канта в учение о ценностях?
16. Русский религиозный философ, священник Павел Флоренский писал: «Лицо меняется, лик – нет». Как вы понимаете это высказывание?
17. Как вы понимаете слова Ж.- П. Сартра «Человек есть проект самого себя»?
18. Есть ли основания считать, что появление человека неразрывно связано с развитием жизни на Земле?
19. Что означает выражение «личностью не рождаются, личностью становятся»?
20. Когда возникла философская антропология как самостоятельная отрасль знания? Назовите основоположников философской антропологии.
21. Назовите основные видовые признаки человека. Меняются ли они в ходе эволюции?
22. Какие еще факторы, кроме труда, имели важнейшее значение в становлении человека и общества?
23. Какие концепции в философии и науке являются характерными для биологизаторства и социологизаторства?
24. Что означает принцип свободы совести? Как он представлен в Конституции Российской Федерации?
25. В чем отличие природы и общества? Назовите основные отличительные признаки.
26. Возможна ли наука об обществе?
27. Как соотносятся друг с другом человек и общество?
28. Чем отличаются всеобщая история человечества и философия истории?
29. Какую концепцию истории выразил греческий драматург Софокл: «Нынче горе, завтра счастье – как Медведицы небесной круговорота извечный ход»?
30. Почему немецкий культуролог Оствальд Шпенглер назвал западно-европейскую культуру фаустовской?
31. Какая идея объединяет культурологическую концепцию истории О. Шпенглера и цивилизационную концепцию А. Тойнби?
32. Гегель внес в формулу прогресса свободу. Как понимал свободу Гегель?
33. Одна из работ социолога Питирима Сорокина называется «Социологический прогресс и принцип счастья». Можно ли счастье вносить в формулу прогресса?
34. Назовите основные признаки информационного общества?
35. Какие проблемы современности являются глобальными?

36. Каковы основные признаки государства?
37. В чем отличие понятий «государство» и «гражданское общество»?
38. Можно ли устранить государство? И если нет – обязаны ли мы ему подчиняться?
39. Возможно ли гражданское общество без правового государства?
40. Что такое толерантность? Вы считаете себя толерантным человеком? Это природное качество или его можно воспитать?
41. Может ли либеральная демократия выжить в современном мире?
42. Каковы особенности политики в информационном обществе?
43. Охарактеризуйте теорию круговорота локальных, замкнутых цивилизаций английского историка Арнольда Тойнби. Чем она отличается от других теорий исторического круговорота?
44. Разделял ли прогрессистскую трактовку истории немецкий философ Карл Ясперс? В чем он видит смысл и назначение истории?
45. Какие ловушки и проблемы подстерегают нас в информационном обществе?
46. Можно ли определить политику как форму взаимодействия между теми, кто управляет, и теми, кем управляют?
47. Французский социалист, теоретик анархизма П.Ж. Прудон считал, что причинами насилия и социального хаоса являются не индивиды и не группы индивидов, а само государство. Были ли у него основания так считать?
48. Как соотносятся власть и нравственность? Можно ли говорить об их взаимодействии?
49. Назовите основные признаки демократии. Развитая юридическая система является сама по себе признаком демократии?
50. Охарактеризуйте особенности связи политики и экономики в современном обществе.

### 8.3. Вопросы для итогового контроля освоения дисциплины (1 семестр – экзамен)

Билет включает контрольные вопросы по разделам 1-5 рабочей программы дисциплины и включает 2 вопроса.

Вопрос 1 – 20 баллов, вопрос 2 – 20 баллов.

1. Происхождение философии. Источники философии и понятие предфилософии.
2. Предмет философии, его специфика. Основные вопросы философии.
3. Понятие мировоззрения и его структура. Соотношение философии и мировоззрения.
4. Философия и: наука, политика, искусство, религия.
5. Античная философия: милетская школа, Гераклит.
6. Античная философия: элеаты (Парменид, Зенон).
7. Античная философия: Пифагор и его школа.
8. Античная атомистика, ее значение для науки.
9. Философия софистов. Сократ.
10. Объективный идеализм Платона.
11. Философия Аристотеля.
12. Эллинистически-римская философия.
13. Основные этапы и проблемы философии Средних веков.
14. Основные проблемы философии эпохи Возрождения.
15. Эмпиризм и рационализм в философии Нового времени: Ф. Бэкон и Р. Декарт.
- 16.. Учение о субстанции: Декарт, Спиноза.
17. Сенсуализм Дж. Локка.
- 18.. Субъективный идеализм Дж. Беркли и Д. Юма.
19. Социально-политическая философия Нового времени. Концепции государства, права, демократии.
20. Г.-В. Лейбниц и идеология Просвещения.
21. Проблемы гносеологии, этики и эстетики в философии И. Канта. Диалектика Канта.

22. Философия И.Г. Фихте.
23. Натурфилософия Шеллинга.
24. Система и метод в философии Гегеля.
25. Антропологический материализм Л. Фейербаха.
26. Спор западников и славянофилов и его историческое значение.
27. Русский религиозный идеализм. В.С. Соловьев.
28. Русский космизм.
29. Принципы марксистской философии.
30. Иррационалистические школы в философии конца XIX– начала XX вв.
31. Экзистенциализм.
32. Фрейдизм и неофрейдизм.
33. Позитивизм и его эволюция.
34. Основные проблемы философии постмодернизма.
35. Религиозная философия XX века.
36. Философский смысл проблемы бытия. Бытие и небытие.
37. Понятие субстанции и материи в современной науке и философии.
38. Основные философские направления: материализм и идеализм.
39. Взаимосвязь материи и движения. Движение и покой.
40. Формы движения материи и их взаимосвязь.
41. Движение и развитие. Диалектика как теория развития.
42. Детерминизм и индетерминизм в философии и науке. Вероятностная картина мира.
43. Концепции пространства и времени в истории философии и науки.
44. Принцип глобального эволюционизма в современной научной картине мира.
45. Социальные и культурные основания формирования сознания. Роль труда в происхождении сознания.
46. Сознание и язык. Функции языка в обществе.
47. Материальное и идеальное. Мозг и сознание.
48. Структура сознания. Сознание и бессознательное.
49. Сознание и самосознание. Образ «Я».
50. Проблема познания в истории философии: скептицизм, агностицизм, сенсуализм, рационализм.
51. Структура познания: диалектика чувственного и рационального. Эмпирическое и теоретическое
52. Основные концепции истины. Диалектика истины.
53. Структура научного знания; его методы и формы. Критерии научности.
54. Философские проблемы антропосоциогенеза.
55. Человек как предмет философского анализа в истории философии.
56. Проблема биологического и социального в человеке. Современная социобиология.
57. Человек, индивид, личность. Свобода и ответственность личности.
58. Место и роль эстетических, нравственных и религиозных ценностей в жизни человека.
59. Смысл жизни. Жизнь, смерть, бессмертие.
60. Природа и общество. Географический детерминизм, его истоки и эволюция.
61. Необходимость и свобода в историческом процессе. Роль личности в истории.
62. Циклические концепции исторического процесса (О. Шпенглер, Н. Я. Данилевский, А. Тойнби, Л. Н. Гумилев и др.).
63. Прогрессистская модель развития общества. Критерии и формулы прогресса.
64. Марксистская модель общества и истории.
65. Технологический детерминизм. Теория информационного общества.
66. Глобальные проблемы современности.
67. Социальная система общества. Социальные общности и группы.
68. Учение о государстве. Политика и власть. Государство и партии.
69. Гражданское общество и правовое государство.

70. Проблема толерантности в современном обществе.

Фонд оценочных средств приведен в виде отдельного документа, являющегося неотъемлемой частью основной образовательной программы.

#### 8.4. Структура и примеры билетов для экзамена (1 семестр)

Экзамен по дисциплине «Философия» проводится в 1 семестре и включает контрольные вопросы по разделам 1-5 рабочей программы дисциплины. Билет для экзамена состоит из 2 вопросов, относящихся к указанным разделам.

##### Пример билета

«Утверждаю» зав. кафедрой философии Н.М. Черемных (Подпись) (И. О. Фамилия) « 21 » 03 2022 г.	Министерство науки и высшего образования РФ
	Российский химико-технологический университет имени Д.И. Менделеева
	Кафедра философии
	Код и наименование направления подготовки: 15.03.01 – «Технологические машины и оборудование»
	Наименование дисциплины: Философия
<b>Билет № 1</b>	
Происхождение философии. Источники философии и понятие предфилософии. Философский смысл проблемы бытия. Бытие и небытие.	

#### 9. УЧЕБНО-МЕТОДИЧЕСКОЕ ОБЕСПЕЧЕНИЕ ДИСЦИПЛИНЫ.

##### 9.1. Рекомендуемая литература.

###### А. Основная литература

1. Алейник Р.М., Клишина С.А., Корпачев П.А., Панин С.А. Философия истории и общества. Учебно-методическое пособие. М.: РХТУ им. Д.И. Менделеева, 2017. 44 с.
2. Алейник Р.М., Алиева К.М., Клишина С.А., Корпачев П.А., Мартиросян А.А., Панин С.А., Черемных Н.М. История философии. Учебное пособие для студентов. М.: РХТУ им. Д.И. Менделеева, 2018. 280 с.

###### Б. Дополнительная литература

1. Алиева К.М., Клишина С.А., Черемных Н.М. Философская онтология: учение о бытии. Учебно-методическое пособие. М., РХТУ им Д.И. Менделеева, 2014. 60 с.
2. Алейник Р.М. Проблема человека в философии. Проблема ценностей в философии. Учебное пособие. РХТУ им. Д.И. Менделеева, 2015. 63 с.
3. Алейник Р.М. Современная западная философия (вторая половина XX в.). Учебное пособие. М., РХТУ им Д.И. Менделеева, 2002. 100 с.
4. Голубинцев В.О., Данцев А.А., Любченко В.С. Философия для технических вузов. Ростов н/Д., 2010. 503 с.
5. Клишина С.А., Панин С.А., Корпачев П.А. Философия, её предмет и функции. Учебно-методическое пособие. М.: РХТУ им. Д.И. Менделеева, 2016. 48 с.
6. Мартиросян А.А., Панин С.А. Философские проблемы сознания и познания. Учебно-методическое пособие. М.: РХТУ им. Д.И. Менделеева, 2015. 64 с.
7. Черемных Н.М., Алейник Р.М., Клишина С.А., Панин С.А. Философия. Учебно-методическое пособие. М.: РХТУ им. Д.И. Менделеева, 2016. 88 с.

## 9.2. Рекомендуемые источники научной информации

### Электронная библиотека «Гумер» — философия

[http://www.gumer.info/bogoslov\\_Buks/Philos/index\\_philos.php](http://www.gumer.info/bogoslov_Buks/Philos/index_philos.php)

#### Все о философии

<http://www.filosofa.net>

Сайт, посвященный философии, в разделах которого можно найти огромное количество нужной и интересной информации. Такие разделы, как история философии, философия стран, философия религии, философия истории, политическая философия помогут в подготовке к самым разным работам по философии.

#### История философии. Энциклопедия

<http://velikanov.ru/philosophy>

Интернет-версия энциклопедии. Издание включает в себя более семисот статей, посвященных ключевым понятиям, традициям, персоналиям и текстам, определившим собою как философский канон, так и современные направления философской мысли.

#### Национальная философская энциклопедия

<http://terme.ru>

Ресурс включает в себя нескольких десятков энциклопедий, глоссариев, справочников и словарей. По ним можно осуществлять поиск интересующего понятия, термина, темы и т.д. Проект включает в себя 75 словарей, в которых можно найти более 35000 определений. Включает в себя такие разделы как: «Философские словари и энциклопедии»; «Термины по истории философии»; «Культурологические словари» и др.

#### Философия

<http://www.fillek.ru>

Сайт, посвященный философии. Охватывает огромный период зарождения и развития философии: от философии Древней Индии и Китая до наших дней. Информация группируется по разделам. В тексте электронных статей есть ссылки на источники.

#### Философия: студенту, аспиранту, философу

<http://philosoff.ru>

На страницах сайта публикуются статьи и лекции по истории и современному развитию философской науки. На страницах сайта вы найдете информацию библиотечного характера, статьи и лекции по философии, а также подборки ответов на экзаменационные вопросы для технических и гуманитарных ВУЗов, материалы для подготовки к вступительным экзаменам в аспирантуру и вопросы кандидатского минимума по философии, концептуальные подборки статей о современной и классической философии.

#### Философский портал

<http://philosophy.ru>

На портале представлено множество материалов по философии: полнотекстовые источники по онтологии и теории познания; философии языка, философии сознания, философии науки, социальной и политической философии, философии религии и др. Кроме текстов на портале можно найти сетевые энциклопедии, справочники, словари, госстандарты, журналы и многое другое.

#### Online школа «Ступени»: Философия. Тесты

<http://diplom-dissertacia.ru/school/index.htm>

Тесты по истории философии (начиная с древневосточных школ и вплоть до философских течений начала XX века) и основному курсу философии. Предназначенные в качестве основы для проверки и самопроверки усвоения вузовского учебного курса.

#### Растрепанный блокнот

<http://netnotes.narod.ru/texts/t9.html>

Философские цитаты из нефилософских художественных произведений.

## **Хрестоматия по Философии**

[http://gendocs.ru/v35117/белоусова\\_л.а.\\_и\\_др.\\_хрестоматия\\_по\\_философии](http://gendocs.ru/v35117/белоусова_л.а._и_др._хрестоматия_по_философии)

Научные журналы:

«Вопросы философии» ISSN 0042-8744

«Философские науки» ISSN 0235-1188

«Философские исследования» ISSN 0869-6ПХ

### **9.3. Средства обеспечения освоения дисциплины**

Для реализации учебной программы подготовлены следующие средства обеспечения освоения дисциплины:

- видео- и тексты лекций, размещенных на платформе Moodle (общее число лекций 15);

- банк контрольных заданий для текущего контроля освоения дисциплины по каждой теме (общее число заданий 100);

- банк тестовых заданий для текущего контроля освоения дисциплины по каждой теме (общее число заданий 150);

### **10. ПЕРЕЧЕНЬ ИНФОРМАЦИОННЫХ ТЕХНОЛОГИЙ, ИСПОЛЬЗУЕМЫХ В ОБРАЗОВАТЕЛЬНОМ ПРОЦЕССЕ**

Информационную поддержку изучения дисциплины осуществляет Информационно-библиотечный центр (ИБЦ) РХТУ им. Д.И. Менделеева, который обеспечивает обучающихся основной учебной, учебно-методической и научной литературой, необходимой для организации образовательного процесса по дисциплине. Общий объем многоотраслевого фонда ИБЦ на 01.01.2019 составляет 1 719 785 экз.

Фонд ИБЦ располагает учебной, учебно-методической и научно-технической литературой в форме печатных и электронных изданий, а также включает официальные, справочно-библиографические, специализированные отечественные и зарубежные периодические и информационные издания. ИБЦ обеспечивает доступ к профессиональным базам данных, информационным, справочным и поисковым системам.

Каждый обучающийся обеспечен свободным доступом из любой точки, в которой имеется доступ к сети Интернет и к электронно-библиотечной системе (ЭБС) Университета, которая содержит различные издания по основным изучаемым дисциплинам и сформирована по согласованию с правообладателями учебной и учебно-методической литературы.

Для более полного и оперативного справочно-библиографического и информационного обслуживания в ИБЦ реализована технология Электронной доставки документов.

Полный перечень электронных информационных ресурсов, используемых в процессе обучения, представлен в основной образовательной программе.

### **11. МАТЕРИАЛЬНО-ТЕХНИЧЕСКОЕ ОБЕСПЕЧЕНИЕ ДИСЦИПЛИНЫ**

В соответствии с учебным планом занятия по дисциплине «Философия» проводятся в форме лекций, практических занятий и самостоятельной работы студента.

Если необходима наглядная демонстрация каких-либо материалов, то для практических занятий используется аудитория 431 (кабинет гуманитарных знаний), оборудованная электронными средствами демонстрации (компьютер со средствами звуковоспроизведения, проектор, экран) и учебной мебелью.

Для освоения дисциплины используются следующие печатные и электронные информационные ресурсы:



учебники и учебные пособия по основным разделам курса;  
учебно-методические разработки кафедры в печатном и электронном виде;  
электронные презентации к разделам лекционных курсов.

**Перечень лицензионного программного обеспечения:**

№ п/п	Наименование программного продукта	Реквизиты договора поставки	Срок окончания действия лицензии	Примечание	Возможность дистанц. исполыз-я
1	Microsoft Office Standard 2013	Контракт № 62-64ЭА/2013 от 02.12.2013	бессрочная	Лицензия на ПО, принимающее участие в образовательных процессах.	нет
2	Microsoft Office Professional Plus 2019 В составе: Word Excel Power Point Outlook OneNote Access Publisher InfoPath	Контракт № 28-35ЭА/2020 от 26.05.2020	12 месяцев (ежегодное продление подписки с правом перехода на обновлённую версию продукта)	Лицензия на ПО, принимающее участие в образовательных процессах.	нет

**12. ТРЕБОВАНИЯ К ОЦЕНКЕ КАЧЕСТВА ОСВОЕНИЯ ПРОГРАММ**

Наименование разделов	Основные показатели оценки	Формы и методы контроля и оценки
Раздел 1. История философии	<p><b>знает:</b> основное содержание главных философских школ и направлений, представителей этих школ, связь и различие их философских идей, связь историко-философских концепций с современными проблемами индивидуальной и общественной жизни;</p> <p><b>умеет:</b> грамотно вести дискуссию, анализировать особенности межкультурного взаимодействия, обусловленные различием этических, религиозных и ценностных систем, опираясь на наработанный в истории философии материал;</p>	<p>Оценка за контрольную работу № 1 (10 баллов)</p> <p>Оценка за экзамен</p>

	<p><b>владеет:</b> представлениями о философии как науке и системе ценностей, ее месте в системе гуманитарного знания; основами философского мышления</p>	
Раздел 2. Философские концепции бытия	<p><b>знает:</b> основное содержание главных философских школ и направлений, представителей этих школ, связь и различие их философских идей, связь историко-философских концепций с современными проблемами индивидуальной и общественной жизни;</p> <p><b>умеет:</b> понимать и анализировать мировоззренческие, социальные и индивидуальные проблемы современной жизни;</p> <p><b>владеет:</b> представлениями о философии как науке и системе ценностей, ее месте в системе гуманитарного знания; основами философского мышления; категориальным аппаратом изучаемой дисциплины, философскими методами анализа различных проблем, навыками философской культуры для выработки системного, целостного взгляда на действительность и место химии и химической технологии в целостной картине мира.</p>	<p>Оценка за контрольную работу № 2 (по разделам 2-3) (10 баллов)</p> <p>Оценка за экзамен</p>
Раздел 3. Философские проблемы сознания и познания	<p><b>знает:</b> основное содержание главных философских школ и направлений, представителей этих школ, связь и различие их философских идей, связь историко-философских концепций с современными проблемами индивидуальной и общественной жизни;</p> <p><b>умеет:</b> понимать и анализировать мировоззренческие, социальные и индивидуальные проблемы современной жизни;</p> <p><b>владеет:</b> представлениями о философии как науке и системе ценностей, ее месте в системе гуманитарного знания; основами философского мышления; категориальным аппаратом</p>	<p>Оценка за контрольную работу № 2 (по разделам 2-3) (10 баллов)</p> <p>Оценка за экзамен</p>

	изучаемой дисциплины, философскими методами анализа различных проблем, навыками философской культуры для выработки системного, целостного взгляда на действительность и место химии и химической технологии в целостной картине мира.	
Раздел 4. Проблемы человека в философии	<p><b>знает:</b> основное содержание главных философских школ и направлений, представителей этих школ, связь и различие их философских идей, связь историко-философских концепций с современными проблемами индивидуальной и общественной жизни;</p> <p><b>умеет:</b> понимать и анализировать мировоззренческие, социальные и индивидуальные проблемы современной жизни; грамотно вести дискуссию, анализировать особенности межкультурного взаимодействия, обусловленные различием этических, религиозных и ценностных систем, опираясь на наработанный в истории философии материал; применять полученные философские знания к решению профессиональных задач;</p> <p><b>владеет:</b> представлениями о философии как науке и системе ценностей, ее месте в системе гуманитарного знания; основами философского мышления; категориальным аппаратом изучаемой дисциплины, философскими методами анализа различных проблем, навыками философской культуры для выработки системного, целостного взгляда на действительность.</p>	<p>Оценка за контрольную работу № 3 (по разделам 4-5) (20 баллов)</p> <p>Оценка за экзамен</p>
Раздел 5. Философия истории и общества	<p><b>знает:</b> основное содержание главных философских школ и направлений, представителей этих школ, связь и различие их философских идей, связь историко-философских концепций с современными проблемами</p>	<p>Оценка за реферат (20 баллов)</p> <p>Оценка за экзамен</p>

	<p>индивидуальной и общественной жизни;</p> <p><b>умеет:</b> понимать и анализировать мировоззренческие, социальные и индивидуальные проблемы современной жизни; грамотно вести дискуссию, анализировать особенности межкультурного взаимодействия, обусловленные различием этических, религиозных и ценностных систем, опираясь на наработанный в истории философии материал; применять полученные философские знания к решению профессиональных задач;</p> <p><b>владеет:</b> представлениями о философии как науке и системе ценностей, ее месте в системе гуманитарного знания; основами философского мышления; категориальным аппаратом изучаемой дисциплины, философскими методами анализа различных проблем, навыками философской культуры для выработки системного, целостного взгляда на действительность.</p>	
--	-------------------------------------------------------------------------------------------------------------------------------------------------------------------------------------------------------------------------------------------------------------------------------------------------------------------------------------------------------------------------------------------------------------------------------------------------------------------------------------------------------------------------------------------------------------------------------------------------------------------------------------------------------------------------------------------------------------------------------------------------------------------------------------------------------------------------	--

### **13. ОСОБЕННОСТИ ОРГАНИЗАЦИИ ОБРАЗОВАТЕЛЬНОГО ПРОЦЕССА ДЛЯ ИНВАЛИДОВ И ЛИЦ С ОГРАНИЧЕННЫМИ ВОЗМОЖНОСТЯМИ ЗДОРОВЬЯ**

Обучение инвалидов и лиц с ограниченными возможностями здоровья осуществляется в соответствии с:

- Порядком организации и осуществления образовательной деятельности по образовательным программам – программам бакалавриата, программам специалитета, программам магистратуры (Приказ Минобрнауки РФ от 05.04.2017 № 301);

- - Положением о Порядке организации и осуществления образовательной деятельности по образовательным программам высшего образования – программам бакалавриата, программам специалитета, программам магистратуры в Российском химико-технологическом университете имени Д.И. Менделеева, принятым решением Ученого совета РХТУ им. Д.И. Менделеева от 30.10.2019, протокол № 3, введенным в действие приказом ректора РХТУ им. Д.И. Менделеева от 14.11.2019 № 646А;

- Методическими рекомендациями по организации образовательного процесса для обучения инвалидов и лиц с ограниченными возможностями здоровья в образовательных организациях высшего образования, в том числе оснащённости образовательного процесса (утверждены заместителем Министра образования и науки РФ А.А. Климовым от 08.04.2014 № АК-44/05вн).

**Дополнения и изменения к рабочей программе дисциплины  
«Философия»  
Основной образовательной программы**

**15.03.02 – «Технологические машины и оборудование»  
Форма обучения – очная**

Номер изменения/дополнения	Содержание дополнения/изменения	Основание внесения дополнения/изменения
		Протокол заседания Ученого совета №__от «__»__ 20__
		Протокол заседания Ученого совета №__от «__»__ 20__
		Протокол заседания Ученого совета №__от «__»__ 20__

**Министерство науки и высшего образования Российской Федерации  
федеральное государственное бюджетное образовательное учреждение  
высшего образования  
«Российский химико-технологический университет  
имени Д.И. Менделеева»**

---

**«УТВЕРЖДАЮ»**

И.о. проректора по учебной работе

\_\_\_\_\_ С.Н. Филатов

«25» мая 2022 г.

**РАБОЧАЯ ПРОГРАММА ДИСЦИПЛИНЫ**

**«Основы информационных технологий»**

**Направление подготовки 15.03.02 Технологические машины и  
производства**

(Код и наименование направления подготовки)

**Профиль подготовки – Все профили направления**

(Наименование профиля подготовки)

**Квалификация «бакалавр»**

РАССМОТРЕНО И ОДОБРЕНО

На заседании Методической комиссии

Ученого совета

РХТУ им. Д.И. Менделеева

«25» мая 2022 г.

Председатель \_\_\_\_\_ Н.А. Макаров

**Москва 2022**

Программа составлена:

- д.т.н., профессором, заведующим кафедрой информатики и компьютерного проектирования Гартманом Т.Н.
- к.т.н., доцентом кафедры информатики и компьютерного проектирования Панкрушиной А.В.
- старшим преподавателем кафедры информатики и компьютерного проектирования Сафоновой В.Д.

Программа рассмотрена и одобрена на заседании кафедры информатики и компьютерного проектирования

« 18 » мая 2022 г., протокол № 10

## 1. ЦЕЛЬ И ЗАДАЧИ ДИСЦИПЛИНЫ

Программа составлена в соответствии с требованиями Федерального государственного образовательного стандарта высшего образования – бакалавриата по направлению подготовки **15.03.02 Технологические машины и производства** (ФГОС ВО), рекомендациями Методической комиссии и накопленным опытом преподавания дисциплин кафедрой **информатики и компьютерного проектирования** РХТУ им. Д.И. Менделеева. Программа рассчитана на изучение дисциплины в течение 1 семестра.

Дисциплина **«Основы информационных технологий»** относится к обязательной части дисциплин учебного плана. В дисциплине изучаются теоретические аспекты современной теории информационных систем. Подробно описаны формы представления информации, основы информационной культуры, инструменты информационного поиска, проблемы информационного общества, информационные технологии передачи и обработки информации, сведения об экономических информационных системах и технических средствах информационных технологий. Изучение дисциплины базируется на компетенциях, сформированных у обучающихся в общеобразовательной или профессиональной образовательной организации. Предполагается, что студенты знакомы с основными понятиями информатики. Студенты также должны владеть основными навыками работы с ПК.

**Цель дисциплины** – ознакомление студентов с теоретическими, практическими и методологическими основами современных информационных систем. В рамках изучения дисциплины у студентов формируются теоретические знания и практические навыки по инструментальным средствам программного обеспечения. Студенты изучают на практике виды информационных технологий.

**Задачи дисциплины** – приобретение студентами прочных теоретических знаний и практических навыков в области информационных технологий.

Дисциплина **«Основы информационных технологий»** преподается в 1 семестре. Контроль успеваемости студентов ведется по принятой в университете рейтинговой системе.

Рабочая программа дисциплины может быть реализована с применением электронных образовательных технологий и электронного обучения полностью или частично.

## 2. ТРЕБОВАНИЯ К РЕЗУЛЬТАТАМ ОСВОЕНИЯ ДИСЦИПЛИНЫ

Изучение дисциплины направлено на приобретение следующих **компетенций и индикаторов их достижения:**

### **Общепрофессиональные компетенции и индикаторы их достижения:**

Наименование категории (группы) ОПК	Код и наименование ОПК	Код и наименование индикатора достижения ОПК
Естественно-научная подготовка	ОПК-2 Способен применять основные методы, способы и средства получения, хранения, переработки информации при решении задач профессиональной деятельности;	ОПК-2.1; Знает и соблюдает нормы информационной безопасности в профессиональной деятельности ОПК-2.2; Умеет решать инженерно-технические задачи и задачи вычислительной математики с применением



		современных программных комплексов ОПК-2.3; Владеет современными информационными технологиями при сборе, анализе, обработке и представлении информации
	ОПК-4 Способен понимать принципы работы современных информационных технологий и использовать их для решения задач профессиональной деятельности;	ОПК-4.1; Знает особенности применения информационно-коммуникационных технологий ОПК-4.2; Умеет интегрировать современные информационно-коммуникационные технологии в профессиональной деятельности ОПК-4.3; Владеет навыками использования глобальных информационных ресурсов при организации и осуществлении профессиональной деятельности
	ОПК-6 Способен решать стандартные задачи профессиональной деятельности на основе информационной и библиографической культуры с применением информационно-коммуникационных технологий;	ОПК-6.1; Знает основные источники научной и технической информации в сфере профессиональной деятельности, принципы научной этики ОПК-6.2; Умеет осуществлять поиск, обработку и анализ научной и технической информации в сфере профессиональной деятельности, в том числе с использованием глобальных информационных ресурсов ОПК-6.3; Владеет навыками представления и распространения результатов своей профессиональной деятельности с применением информационно-коммуникационных технологий
	ОПК-14 Способен разрабатывать алгоритмы и компьютерные программы, пригодные для практического применения.	ОПК-14.1; Знает принципы и порядок разработки проектов и программ, направленных на создание узлов и деталей машин, комплектность и содержание методической и нормативной документации ОПК-14.2; Умеет формулировать техническое

		задание для разработчиков проектов и программ, направленных на создание узлов и деталей машин ОПК-14.3 Владеет навыками разработки документации при реализации разработанных проектов и программ, направленных на создание узлов и деталей машин
--	--	-----------------------------------------------------------------------------------------------------------------------------------------------------------------------------------------------------------------------------------------------------

В результате освоения дисциплины студент должен:

*Знать:*

- процессы, методы поиска, сбора, хранения, обработки, представления, распространения информации и способы осуществления таких процессов и методов (информационные технологии)
- современные инструментальные среды, программно-технические платформы и программные средства, в том числе отечественного производства, используемые для решения задач профессиональной деятельности, и принципы их работы.

*Уметь:*

- выбирать и использовать современные информационно-коммуникационные и интеллектуальные технологии, инструментальные среды, программно-технические платформы и программные средства, в том числе отечественного производства, для решения задач профессиональной деятельности
- анализировать профессиональные задачи, выбирать и использовать подходящие ИТ-технологии.

*Владеть:*

- навыками работы с лежащими в основе ИТ-решений данными
- навыками применения современных информационно-коммуникационных и интеллектуальных технологий, инструментальных средств, в том числе отечественного производства, для решения задач профессиональной деятельности.

### 3. ОБЪЕМ ДИСЦИПЛИНЫ И ВИДЫ УЧЕБНОЙ РАБОТЫ

Вид учебной работы	Семестр	
	1 семестр	
	ЗЕ	Акад. ч.
<b>Общая трудоемкость дисциплины</b>	<b>4</b>	<b>144</b>
<b>Контактная работа – аудиторные занятия:</b>	<b>2,36</b>	<b>85</b>
в том числе в форме практической подготовки	0,5	18
Лекции (Л)	0,47	17
Практические занятия (ПЗ)	0,94	34
в том числе в форме практической подготовки	0,25	9
Лабораторные работы (ЛР)	0,94	34
в том числе в форме практической подготовки	0,25	9
<b>Самостоятельная работа (СР)</b>	<b>0,64</b>	<b>23</b>
Переработка учебного материала	0,06	2
Подготовка к практическим занятиям	0,06	2
Подготовка к лабораторным работам	0,06	2
Подготовка к экзамену	0,36	13

Подготовка к промежуточному контролю	0,06	2
Другие виды самостоятельной работы	0,06	2
<b>Виды контроля</b>		
<b>Зачет</b>	-	-
<b>Экзамен</b>	+	+
Контактная самостоятельная работа	1	0,4
Самостоятельно изучение разделов дисциплины		35,6
<b>Вид итогового контроля:</b>	<b>Экзамен</b>	

Вид учебной работы	Семестр	
	1 семестр	
	ЗЕ	Астр. ч.
<b>Общая трудоемкость дисциплины</b>	<b>4</b>	<b>108</b>
<b>Контактная работа – аудиторные занятия:</b>	<b>2,36</b>	<b>63,75</b>
в том числе в форме практической подготовки	0,5	13,5
Лекции (Л)	0,47	12,75
Практические занятия (ПЗ)	0,94	25,5
в том числе в форме практической подготовки	0,25	6,75
Лабораторные работы (ЛР)	0,94	25,5
в том числе в форме практической подготовки	0,25	6,75
<b>Самостоятельная работа (СР)</b>	<b>0,64</b>	<b>17,25</b>
Переработка учебного материала	0,06	1,5
Подготовка к практическим занятиям	0,06	1,5
Подготовка к лабораторным работам	0,06	1,5
Подготовка к экзамену	0,36	9,75
Подготовка к промежуточному контролю	0,06	1,5
Другие виды самостоятельной работы	0,06	1,5
<b>Виды контроля</b>		
<b>Зачет</b>	-	-
<b>Экзамен</b>	+	+
Контактная самостоятельная работа	1	0,3
Самостоятельно изучение разделов дисциплины		26,7
<b>Вид итогового контроля:</b>	<b>Экзамен</b>	

## 4. СОДЕРЖАНИЕ ДИСЦИПЛИНЫ

### 4.1. Разделы дисциплины и виды занятий

№ п/п	Раздел дисциплины	Академ. часов								
		Всего	в т.ч. в форме пр. подг. (при наличии)	Лекции	в т.ч. в форме пр. подг. (при наличии)	Прак. зан.	в т.ч. в форме пр. подг. (при наличии)	Лаб. работы	в т.ч. в форме пр. подг. (при наличии)	Сам. работа
<b>1 семестр – дисциплина «Основы информационных технологий»</b>										
<b>1.</b>	<b>Раздел 1. Основы информационных технологий</b>	<b>28</b>	<b>4</b>	<b>4</b>	<b>-</b>	<b>10</b>	<b>2</b>	<b>8</b>	<b>2</b>	<b>6</b>
1.1	Структура операционных систем, пакеты прикладных программ, Microsoft Office.	6	-	1	-	2	-	2	-	1
1.2	Текстовый редактор WORD. Создание и редактирование текстовых документов с математическими и химическими формулами.	7	1	1	-	2	0,5	2	0,5	2
1.3	Табличный процессор EXCEL. Возможности табличного редактора и использование его для решения информационных и инженерных задач.	6	1	1	-	2	0,5	2	0,5	1
1.4	EXCEL. Операции с массивами.	4,5	1	0,5	-	2	0,5	1	0,5	1
1.5	EXCEL Построение графиков и диаграмм.	4,5	1	0,5	-	2	0,5	1	0,5	1
<b>2.</b>	<b>Раздел 2. Алгоритмы и основы программирования на языке MATLAB</b>	<b>28</b>	<b>4</b>	<b>3</b>	<b>-</b>	<b>9</b>	<b>2</b>	<b>10</b>	<b>2</b>	<b>6</b>

2.1	Алгоритмы, типы алгоритмов. Обзор пакетов компьютерной математики – Matlab, Mathcad, Mathematica. Характеристики языков программирования.	8	-	1	-	3	-	2	-	2
2.2	Среда MATLAB. Основные структуры и принципы структурного программирования, иллюстрация.	9	-	1	-	2	-	4	-	2
2.3	Построение графиков функции одной и двух переменных.	5,5	2	0,5	-	2	1	2	1	1
2.4	Операции над массивами: векторами и матрицами.	5,5	2	0,5	-	2	1	2	1	1
<b>3.</b>	<b>Раздел 3. Численные методы. Реализация простейших алгоритмов в среде MATLAB</b>	<b>26</b>	<b>4</b>	<b>4</b>	<b>-</b>	<b>8</b>	<b>2</b>	<b>8</b>	<b>2</b>	<b>6</b>
3.1	Численные методы, характеристика и их особенности, понятие сходимости метода.	5	-	1	-	1	-	1	-	2
3.2	Приближение функций. Интерполяция многочленами. Кусочная интерполяция (сплайн). Оценка погрешности.	3,5	-	0,5	-	1	-	1	-	1
3.3	Вычисление определенных интегралов, алгоритмы методов прямоугольников, трапеций и Симпсона, оценка погрешности методов.	5,5	2	0,5	-	2	1	2	1	1
3.4	Исследование функции одной переменной. Решение нелинейного уравнения.	6	1	1	-	2	0,5	2	0,5	1
3.5	Исследование функции одной переменной. Поиск экстремума функции.	6	1	1	-	2	0,5	2	0,5	1

4.	<b>Раздел 4. Компьютерные сети. Базы данных.</b>	<b>26</b>	<b>6</b>	<b>6</b>	<b>-</b>	<b>7</b>	<b>3</b>	<b>8</b>	<b>3</b>	<b>5</b>
4.1	Компьютерные сети: топологии сетей, их характеристики. Программно-техническое обеспечение.	6	-	2	-	1	-	2	-	1
4.2	Глобальные сети различного масштаба. Возможности сети Интернет, Система телеконференций. Электронная почта. Доступ к информационным ресурсам. Защита информации. Понятие безопасности компьютерной информации.	6	-	1	-	2	-	2	-	1
4.3	Информационные системы. Системы управления банками и базами данных. Реляционная модель данных. Структура записи, методы доступа к информации.	6	-	1	-	2	-	2	-	1
4.4	Реляционная база данных ACCESS.	8	6	2	-	2	3	2	3	2
	<b>ИТОГО</b>	<b>108</b>	<b>18</b>	<b>17</b>	<b>-</b>	<b>34</b>	<b>9</b>	<b>34</b>	<b>9</b>	<b>23</b>
	<b>Экзамен</b>	<b>36</b>	<b>-</b>	<b>-</b>	<b>-</b>	<b>-</b>	<b>-</b>	<b>-</b>	<b>-</b>	<b>-</b>
	<b>ИТОГО</b>	<b>144</b>	<b>18</b>	<b>17</b>	<b>-</b>	<b>34</b>	<b>9</b>	<b>34</b>	<b>9</b>	<b>23</b>

## 4.2 Содержание разделов дисциплины

### 1 семестр – дисциплина «Основы информационных технологий»

#### Раздел 1. Основы информационных технологий

1.1. Структура операционных систем, пакеты прикладных программ, Microsoft Office. Классификация программных средств. Системное и прикладное программное обеспечение ПК. Обзор операционных систем (ОС). Принципы создания и состав ОС: ядро, интерфейс, драйверы. Краткая характеристика WINDOWS, модульный принцип построения. Среда WINDOWS: окна, их элементы, работа в многооконном режиме.

1.2. Текстовый редактор WORD, редакторы математических и химических формул. Возможности создания электронных презентаций (Power point). Создание документов различных форм (стандартных и нестандартных). Создание и редактирование текстовых документов с математическими и химическими формулами.

1.3. Табличный процессор EXCEL: обзор, типы и адресация ячеек, формат ячеек, встроенные функции, форматирование таблиц. EXCEL: Возможности табличного редактора и использование его для решения информационных и инженерных задач. Построение графиков и диаграмм.

1.4. EXCEL. Операции с массивами. Разработка и реализация простейших алгоритмов с использованием возможностей редактора (нахождение максимального (минимального) элемента вектора и матрицы, нахождение суммы элементов вектора и матрицы, вычисление матричных выражений). Решение вычислительных задач с использованием таблиц. Решение СЛАУ с использованием обратной матрицы.

1.5. EXCEL Построение графиков и диаграмм. Расчет функциональных зависимостей и построение графических изображений с использованием стандартных функций EXCEL и мастера функций. Построение поверхностей с использованием мастера диаграмм. Построение линий тренда.

#### Раздел 2. Алгоритмы и основы программирования на языке MATLAB

2.1. Алгоритмы, типы алгоритмов. Понятие алгоритма и его свойства. Способы записи алгоритмов. Модульный принцип построения алгоритмов и программ. Пакет компьютерной математики MATLAB. Характеристики языков программирования. Эволюция и классификация языков программирования, императивные, функциональные, логические, объектно-ориентированные, их комбинации. Понятия трансляции, компиляции, интерпретации, их различия. Языки программирования высокого уровня. Структурное программирование, его особенности. Обзор пакетов компьютерной математики – Matlab, Mathcad, Mathematica.

2.2. Среда MATLAB. Основные структуры и принципы структурного программирования, иллюстрация. Базовые алгоритмические конструкции (следование, ветвление, повторение), их реализации. Операторы языка программирования MATLAB. Основные решатели (solvers) MATLAB для реализации вычислительных алгоритмов. Библиотека стандартных функций size, length, numel, zero, ones, linspace, sum, abs, sin, cos, exp, log, sqrt, num2str, disp, printf.

2.3. Построение графиков функции одной и двух переменных. Использование функций plot, subplot, polar, mesh, surf, polar, meshgrid, surf, contour, оформление графиков(заголовки, подписи по осям и пр.).

2.4. Операции над массивами: векторами и матрицами - сложение, умножение, транспонирование, обращение (inv), вычисление нормы (norm), ранга (rank) и определителя матрицы (det ). Алгоритмы нахождения максимального, минимального элемента в массиве, алгоритмы сортировки и их реализация (например, Selection Sort).

#### Раздел 3. Численные методы. Реализация простейших алгоритмов в среде MATLAB

3.1. Численные методы, характеристика и их особенности, понятие сходимости метода. Элементы теории погрешностей, классификация погрешностей, абсолютная и относительная погрешность, понятие функции нормы. Введение в статистику. Алгоритмы для статистической обработки информации (вычисление точечных и интервальных

оценок результатов измеряемой величины), их реализации в ПКМ MATLAB. Использование функций min, max, median, var, polyfit, polyval.

3.2. Приближение функций. Интерполяция многочленами. Кусочная интерполяция (сплайн). Оценка погрешности. Функции MATLAB для работы с многочленами polyld, polyval, polyfit, polyder, polyint.

3.3. Вычисление определенных интегралов, алгоритмы методов прямоугольников, трапеций и Симпсона, оценка погрешности методов. Реализация алгоритмов численных методов вычисления определенных интегралов в среде MATLAB, применение стандартных функций trapz, quad, integral

3.4. Исследование функции одной переменной. Решение нелинейного уравнения  $f(x)=0$ . Отделение корней. Алгоритмы уточнения корня (метод половинного деления, Ньютона, простой итерации). Сравнительные характеристики. Реализация алгоритмов в среде MATLAB по блок- схемам и с использованием решателей roots, fzero.

3.5. Исследование функции одной переменной. Поиск экстремума функции. Вычислительные алгоритмы нахождения локальных и глобальных экстремумов (метод деления отрезка пополам, метод золотого сечения), их реализации по блок- схемам и с использованием решателя fminbnd в среде MATLAB.

#### **Раздел 4. Компьютерные сети. Базы данных**

4.1. Компьютерные сети: топологии сетей, их характеристики. Топологии сетей: звездная, шинная, кольцевая. Сети закрытого типа: локальные и распределенные сети, корпоративные сети. Программно-техническое обеспечение: адресация, операционная система, адаптеры, драйверы, протоколы (особые языки, на которых обмениваются информацией компьютеры в сети, например, TCP, TCP/IP, UDP).

4.2. Глобальные сети различного масштаба (WAN –Wide Area Net, MS Network, Internet). Возможности сети Интернет, Система телеконференций. Электронная почта. Доступ к информационным ресурсам. Защита информации. Понятие безопасности компьютерной информации: надежность компьютера, сохранность данных, защита от внесения изменений неуполномоченными 50 лицами, сохранение тайны переписки в электронной сети Алгоритмы защиты информации: методы защиты, компьютерные вирусы и борьба с ними. Методы реализации защиты информации: программные, аппаратные, организационные.

4.3. Информационные системы. Системы управления банками и базами данных. Реляционная модель данных. Структура записи, методы доступа к информации. Обмен данными с другими приложениями WINDOWS: текстовыми редакторами и электронными таблицами.

4.4. Реляционная база данных ACCESS. Главное окно, меню команд, панель инструментов. Создание и открытие базы данных. Ввод и редактирование данных в режиме таблицы и режиме конструктора. Формирование запросов. Запросы простые и многотабличные, запросы с условиями. Создание отчетов и форм. Технология реализации простейших задач средствами СУБД ACCESS.



## 5. СООТВЕТСТВИЕ СОДЕРЖАНИЯ ТРЕБОВАНИЯМ К РЕЗУЛЬТАТАМ ОСВОЕНИЯ ДИСЦИПЛИНЫ

№	В результате освоения дисциплины студент должен:	Раздел 1	Раздел 2	Раздел 3	Раздел 4
	<b>Знать:</b>				
1	– процессы, методы поиска, сбора, хранения, обработки, представления, распространения информации и способы осуществления таких процессов и методов (информационные технологии)	+			+
2	– современные инструментальные среды, программно-технические платформы и программные средства, в том числе отечественного производства, используемые для решения задач профессиональной деятельности, и принципы их работы.		+	+	
	<b>Уметь:</b>				
3	– выбирать и использовать современные информационно-коммуникационные и интеллектуальные технологии, инструментальные среды, программно-технические платформы и программные средства, в том числе отечественного производства, для решения задач профессиональной деятельности		+	+	
4	– анализировать профессиональные задачи, выбирать и использовать подходящие ИТ-технологии.				+
	<b>Владеть:</b>				
5	– навыками работы с лежащими в основе ИТ-решений данными	+			
6	– навыками применения современных информационно-коммуникационных и интеллектуальных технологий, инструментальных средств, в том числе отечественного производства, для решения задач профессиональной деятельности.		+		+

В результате освоения дисциплины студент должен приобрести следующие <u>общепрофессиональные компетенции и индикаторы их достижения:</u>						
	Код и наименование ОПК	Код и наименование индикатора достижения ОПК				
7	ОПК-2 Способен применять основные методы, способы и средства получения, хранения, переработки информации при решении задач профессиональной деятельности;	ОПК-2.1; Знает и соблюдает нормы информационной безопасности в профессиональной деятельности	+	+	+	+
		ОПК-2.2; Умеет решать инженерно-технические задачи и задачи вычислительной математики с применением современных программных комплексов	+	+	+	+
		ОПК-2.3; Владеет современными информационными технологиями при сборе, анализе, обработке и представлении информации	+	+	+	+

8	ОПК-4 Способен понимать принципы работы современных информационных технологий и использовать их для решения задач профессиональной деятельности;	ОПК-4.1; Знает особенности применения информационно-коммуникационных технологий	+	+	+	+
		ОПК-4.2; Умеет интегрировать современные информационно-коммуникационные технологии в профессиональной деятельности	+	+	+	+
		ОПК-4.3; Владеет навыками использования глобальных информационных ресурсов при организации и осуществлении профессиональной деятельности	+	+	+	+
9	ОПК-6 Способен решать стандартные задачи профессиональной деятельности на основе информационной и библиографической культуры с применением информационно-коммуникационных технологий;	ОПК-6.1; Знает основные источники научной и технической информации в сфере профессиональной деятельности, принципы научной этики	+	+	+	+

		ОПК-6.2; Умеет осуществлять поиск, обработку и анализ научной и технической информации в сфере профессиональной деятельности, в том числе с использованием глобальных информационных ресурсов	+	+	+	+
		ОПК-6.3; Владеет навыками представления и распространения результатов своей профессиональной деятельности с применением информационно-коммуникационных технологий	+	+	+	+

10	ОПК-14 Способен разрабатывать алгоритмы и компьютерные программы, пригодные для практического применения.	ОПК-14.1; Знает принципы и порядок разработки проектов и программ, направленных на создание узлов и деталей машин, комплектность и содержание методической и нормативной документации	+	+	+	+
		ОПК-14.2; Умеет формулировать техническое задание для разработчиков проектов и программ, направленных на создание узлов и деталей машин	+	+	+	+
		ОПК-14.3 Владеет навыками разработки документации при реализации разработанных проектов и программ, направленных на создание узлов и деталей машин	+	+	+	+

## 6. ПРАКТИЧЕСКИЕ И ЛАБОРАТОРНЫЕ ЗАНЯТИЯ

### 6.1. Практические занятия

#### Примерные темы практических занятий по дисциплине.

№ п/п	№ раздела дисциплины	Темы практических занятий	Часы
1	1.1.	Структура операционных систем, пакеты прикладных программ Microsoft Office и их аналоги.	2
2	1.2.	Текстовый редактор WORD, редакторы математических и химических формул. Возможности создания электронных презентаций (Power point).	2
3	1.3.	EXCEL: Возможности табличного редактора и использование его для решения информационных и инженерных задач. Построение графиков и диаграмм.	2
4	1.4.	EXCEL. Операции с массивами. Решение СЛАУ с использованием обратной матрицы и методом Гаусса	2
5	1.5.	Построение графиков и диаграмм. Линии тренда.	2
6	2.1.	Характеристики языков программирования. Основные структуры и принципы структурного программирования.	1
7	2.2.	Алгоритмы, типы алгоритмов.	2
8	2.3.	Среда MATLAB. Базовые алгоритмические конструкции (следование, ветвление, повторение), их реализации.	2
9	2.4.	Построение графиков функции одной и двух переменных в среде MATLAB.	2
10	2.5.	Операции над массивами: векторами и матрицами в среде MATLAB.	2
11	3.1.	Приближение функций. Интерполяция многочленами. Кусочная интерполяция (сплайн). Оценка погрешности.	2
12	3.2.	Вычисление определенных интегралов, алгоритмы методов прямоугольников, трапеций и Симпсона, оценка погрешности методов.	2
13	3.3.	Исследование функции одной переменной. Решение нелинейного уравнения.	2
14	3.4.	Исследование функции одной переменной. Поиск экстремума функции.	2
15	4.1.	Компьютерные сети: топологии сетей, их характеристики. Топологии сетей: звездная, шинная, кольцевая. Сети закрытого типа: локальные и распределенные сети, корпоративные сети.	1
16	4.2.	Глобальные сети различного масштаба (WAN – Wide Area Net, MS Network, Internet).	2

17	4.3.	Информационные системы. Системы управления банками и базами данных. Реляционная модель данных. Структура записи, методы доступа к информации. Обмен данными с другими приложениями WINDOWS: текстовыми редакторами и электронными таблицами.	2
18	4.4.	Система управления базами данных ACCESS: создание пользовательских СУБД, формирование запросов, отчетов и форм.	2

## 6.2 Лабораторные занятия

Выполнение лабораторного практикума способствует закреплению материала, изучаемого в дисциплине «*Основы информационных технологий*», а также дает:

- знания об основных численных методах, необходимых химикам-технологам;
- умения пользоваться пакетами прикладных программ для обработки, представления и передачи данных;
- умения разрабатывать и пользоваться различными системами баз данных;

Максимальное количество баллов за выполнение лабораторного практикума в 1 семестре составляет 34 балла (максимально по 2 балла за каждую работу, всего 17 работ). Количество работ и баллов за каждую работу может быть изменено в зависимости от их трудоемкости.

Примеры лабораторных работ и разделы, которые они охватывают

№ п/п	№ раздела дисциплины	Наименование лабораторных работ	Часы
1	1.1.	Освоение операционной среды WINDOWS.	2
2	1.2.	Редакторы химических и математических формул, текстовый редактор WORD, Power Point. (краткий обзор). Создание документов различных форм (стандартных и нестандартных). Создание и редактирование текстовых документов с математическими и химическими формулами.	2
3	1.3.	Табличный процессор EXCEL: обзор, типы и адресация ячеек, формат ячеек, встроенные функции, форматирование таблиц.	2
4	1.4.	EXCEL: операции с массивами. Алгоритмы и основы программирования на примере нахождения максимального (минимального) элемента вектора и матрицы, нахождения суммы элементов вектора и матрицы; вычисление матричных выражений.	2
5	2.1.	Основы М-языка – структура программы, операторы, основные языковые конструкции, функции.	2
6	2.2.	Среда MATLAB: структура пакета, интерфейс, рабочее пространство и командное окно	2
7	2.3.	Построение графиков (плоских и объемных) в среде MATLAB.	2
8	2.4.	Статистическая обработка результатов измерений.	2

		Вычисление точечных (среднего, дисперсии, стандарта) и интервальных оценок случайной величины. Функции MATLAB для обработки статистических данных.	
9	2.5.	Операции над массивами, матричные вычисления. Реализация и отладка алгоритмов в MATLAB. Написание скриптов нахождения максимального, минимального элемента в массиве.	2
10	3.1.	Приближение функций. Интерполяция, многочлен Лагранжа. Функции MATLAB для работы с многочленами. Кусочная интерполяция (сплайн). Оценка погрешности.	2
11	3.2.	Вычисление определенных интегралов. Алгоритмы методов прямоугольников, трапеций и Симпсона, оценка погрешности методов, достижение требуемой погрешности. Реализация алгоритмов численных методов вычисления определенных интегралов в среде MATLAB, применение стандартных функций и решателей trapz, quad.	2
12	3.3.	Решение нелинейного уравнения $f(x)=0$ . Отделение корней. Методы уточнения корня (половинного деления, простой итерации, Ньютона). Сравнительные характеристики. Реализация алгоритмов в среде MATLAB. Встроенные функции MATLAB поиска корней нелинейного уравнения fzero, root.	2
13	3.4.	Поиск экстремума функции одного аргумента. Встроенные функции MATLAB для одномерной безусловной оптимизации fminbnd.	2
14	4.1.	Программно-техническое обеспечение: адресация, операционная система, адаптеры, драйверы, протоколы TCP, TCP/IP, UDP	2
15	4.2.	Возможности сети Интернет, Система телеконференций. Электронная почта. Доступ к информационным ресурсам.	2
16	4.3.	Реляционная база данных ACCESS. Главное окно, меню команд, панель инструментов. Создание и открытие базы данных. Ввод и редактирование данных в режиме таблицы и режиме конструктора.	2
17	4.4.	Формирование запросов. Запросы простые и многотабличные, запросы с условиями. Создание отчетов и форм. Технология реализации простейших задач средствами СУБД ACCESS.	2

## 7. САМОСТОЯТЕЛЬНАЯ РАБОТА

Самостоятельная работа проводится с целью углубления знаний по дисциплине и предусматривает:

– ознакомление и проработку рекомендованной литературы, работу с электронно-библиотечными системами, включая переводы публикаций из научных журналов, цитируемых в базах Scopus, Web of Science, Chemical Abstracts, РИНЦ;



- посещение отраслевых выставок и семинаров;
- участие в семинарах РХТУ им. И. Менделеева по тематике дисциплины;
- подготовку к выполнению контрольных работ по материалу лекционного курса;
- подготовку к сдаче *экзамена* (1 семестр) и лабораторного практикума (1 семестр) по дисциплине.

Планирование времени на самостоятельную работу, необходимого на изучение дисциплины, студентам лучше всего осуществлять на весь период изучения, предусматривая при этом регулярное повторение пройденного материала. Материал, законспектированный на лекциях, необходимо регулярно дополнять сведениями из литературных источников, представленных в рабочей программе. При работе с указанными источниками рекомендуется составлять краткий конспект материала, с обязательным фиксированием библиографических данных источника.

## 8. ПРИМЕРЫ ОЦЕНОЧНЫХ СРЕДСТВ ДЛЯ КОНТРОЛЯ ОСВОЕНИЯ ДИСЦИПЛИНЫ

Совокупная оценка по дисциплине в 1 семестре складывается из оценок за выполнение контрольных работ (максимальная оценка 21 балл), лабораторного практикума (максимальная оценка 34 балла), сдачи реферата (максимальная оценка 5 баллов) и итогового контроля в форме *экзамена* (максимальная оценка 40 баллов).

### 8.1. Примерная тематика реферативно-аналитической работы.

№ п/п	Тема работы
1	Аппаратные средства ПК
2	Поколения ЭВМ
3	История языков программирования
4	Компьютерные сети и их топология
5	Компьютерные вирусы. Методы заражения и борьбы с вирусами
6	Искусственный интеллект: история и перспективы развития, специальные языки программирования
7	Редакторы химических формул
8	Структура сети интернет. IP-адреса и IP-протоколы
9	Криптография и криптосистемы
10	Системы управления базами данных
11	Электронная почта. Принцип работы
12	Поисковые системы. Операторы продвинутого поиска
13	Программное обеспечение вашей специальности
14	Языки технологических расчетов Matlab, Mathcad и Python
15	Синхронизация файлов. Dropbox, ownCloud, BT Sync
16	Dendral – искусственный распознаватель химических структур
17	Web-сервер. Принцип работы, назначение, программное обеспечение для запуска.

Реферат выполняется в форме интерактивной презентации. Оценивается реферат в 5 баллов.

### 8.2. Примеры контрольных вопросов для текущего контроля освоения дисциплины

Для текущего контроля в 1 семестре предусмотрено 3 контрольных работы.

Максимальная оценка за контрольные работы в 1 семестре составляет 21 балл, по 7 баллов за каждую работу.

**Раздел 1. Раздел 2. Примеры вопросов к контрольной работе № 1. Контрольная работа содержит 3 вопроса, 1 балл за первый вопрос, по 2 балла за второй и третий вопрос.**

*Вариант контрольной работы*

1. Используя редактор математических формул, записать следующую формулу:

$$(x + a)^n = \sum_{k=0}^n \binom{n}{k} x^k a^{n-k}$$

2. Построить поверхность  $z=2x^3-3y^2$

3. Решить СЛАУ методом обратной матрицы:

$$\begin{cases} -7x_1 - 2x_2 - 3x_3 = -7 \\ x_1 - 6x_2 + x_3 = -6 \\ 6x_3 = 6 \end{cases}$$

**Раздел 3. Примеры вопросов к контрольной работе № 2. Контрольная работа содержит 2 вопроса, 3 балла за первый вопрос, 4 балла за второй вопрос.**

*Вариант контрольной работы*

1. Алгоритмы методов. Оценка погрешностей методов.

2. Составить программу решения уравнения  $f(x)=0$  на MATLAB в соответствии с заданной блок-схемой:

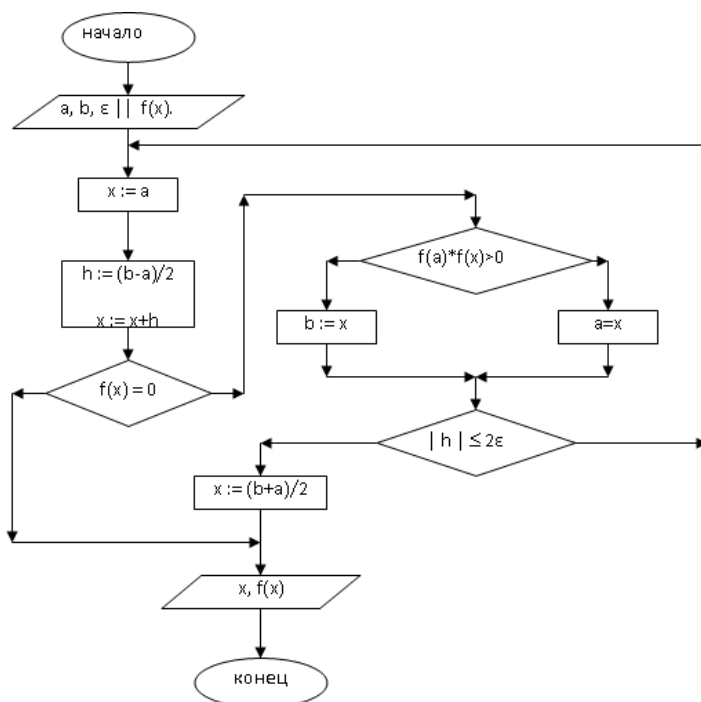

**Раздел 4. Примеры вопросов к контрольной работе № 3. Контрольная работа содержит 2 вопроса, 3 балла за первый вопрос, 4 балла за второй вопрос.**

*Вариант контрольной работы*

1. Типы баз данных

2. Работа с запросами в базах данных. Для таблицы «Члены-корреспонденты Академии наук» с помощью запросов на выборку изменить порядок следования полей, сделать

невидимыми указанные поля, отсортировать записи по предложенному критерию, вывести на экран записи, отвечающие данным условиям.

<b>ФИО</b>	<b>Дата рождения</b>	<b>Специализация</b>	<b>Пол</b>	<b>Год присвоения звания</b>
Александрович А. И.	22.01.1906	поэт	м	1930
Амбросов А. Л.	16.06.1912	фитопатолог-вирусолог	м	1970
Аринчин М. И.	28.02.1914	физиолог	м	1966
Бабосов Е. М.	23.02.1931	философ	м	1977
Бирич Т. В.	10.01.1905	офтальмолог	ж	1972
Бокуть Б. В.	27.10.1926	физик	м	1974
Бондарчик В.К.	01.08.1920	этнограф	м	1972
Будыка С. Х.	17.03.1909	гидролог	м	1972
Гуринович Г. П.	26.04.1933	физик	м	1970
Иванов А. П.	29.12.1929	физик	м	1974
Каменская Н. В.	10.01.1914	историк	ж	1959
Комаров В. С.	29.01.1923	химик	м	1970
Кулаковская Т. Н.	17.02.1919	агрехимик-почвовед	ж	1969
Мацкевич Ю. Ф.	27.07.1911	языковед	ж	1969
Пилипович В. А.	05.01.1931	физик	м	1977
Сикорский В. М.	10.10.1923	историк	м	1972
Старобинец Г. Л.	14.05.1910	химик	м	1969
Судник М. Р.	08.11.1910	языковед	м	1970
Ткачев В. Д.	19.02.1939	физик	м	1974
Хотылева Л. В.	12.03.1928	генетик	ж	1972
Шабуня К. И.	28.10.1912	историк	м	1969
Широканов Д. И.	20.05.1929	философ	м	1974

### **8.3. Вопросы для итогового контроля освоения дисциплины.**

#### **8.3.1. Примеры контрольных вопросов для итогового контроля освоения дисциплины (1 семестр – экзамен).**

Максимальное количество баллов за *экзамен* (1 семестр) – 40 баллов.

Экзаменационный билет включает контрольные вопросы по разделам 1-4 рабочей программы дисциплины и содержит 2 вопроса. 1 вопрос – 20 баллов, вопрос 2 – 1 баллов.

*Список теоретических вопросов к экзамену.*

1. Наука информатика. Цели и задачи. Информатика, информация и

информатизация

2. Два подхода к измерению информации. Измерение информации.
3. История развития ЭВМ. Поколения ЭВМ
4. Системы счисления и их использование в ЭВМ. Правила перевода чисел из различных систем счисления
5. Структура ЭВМ по фон Нейману. Основные устройства
6. Внешние запоминающие устройства. Размещение информации на носителях
7. Программное обеспечение. Структура, типы.
8. Интерфейс, дружественный интерфейс. Драйверы. Сервисные средства
9. Языки программирования. История создания. Языки высокого уровня
10. Компиляторы и интерпретаторы. Основы структурного программирования
11. Компьютерные сети. Топология сетей.
12. Компьютерные сети. Уровни сетей.
13. Компьютерные сети. Глобальные и локальные сети. Основные сервисы глобальной сети.
14. Компьютерные сети. Сетевые протоколы. Доменные имена
15. Базы данных. Типы баз данных. Структура базы данных
16. Базы данных. Реляционные модели данных.
17. Базы данных. Типы отношений. Нормализация отношений.
18. Алгоритмы и блок-схемы. Основные элементы блок-схем.
19. Алгоритмы и блок-схемы. Основные типы блок-схем.
20. Матричные операции. Типы матриц. Вектор-столбцы и вектор-строки.
21. Действия с массивами. Операции умножения, сложения, транспонирования. Вычисление евклидовой нормы.
22. Системы линейных алгебраических уравнений. Матричное представление СЛАУ. Обусловленность СЛАУ
23. Решение СЛАУ методом обратной матрицы.
24. Приближение функции. Интерполяция многочленом Лагранжа
25. Приближение функции. Аппроксимация методом наименьших квадратов
26. Методы численного интегрирования. Оценка погрешности методов.
27. Решение нелинейного уравнения. Отделение корней.
28. Решение нелинейного уравнения. Уточнение корней. Метод половинного деления.
29. Решение нелинейного уравнения. Уточнение корней. Метод касательных.
30. Поиск экстремума функции одной переменной. Задача одномерной оптимизации. Метод деления отрезка пополам.
31. Поиск экстремума функции одной переменной. Задача одномерной оптимизации. Метод деления отрезка на 3 равные части.
32. Поиск экстремума функции одной переменной. Задача одномерной оптимизации. Метод золотого сечения.

Фонд оценочных средств приведен в виде отдельного документа, являющегося неотъемлемой частью основной образовательной программы.

#### 8.4. Структура и примеры билетов для экзамена (1 семестр).

*Экзамен* по дисциплине «*Основы информационных технологий*» проводится в 1 семестре и включает контрольные вопросы по разделам 1-4 рабочей программы дисциплины. Билет для *экзамена* состоит из 2 вопросов, относящихся к указанным разделам.

Пример билета для *экзамена*:

<p align="center">«Утверждаю» Зав. кафедрой ИКП (Должность, наименование кафедры)</p> <p align="center">Гартман Т.Н. (Подпись) (И. О. Фамилия)</p> <p align="center">«__» _____ 2022 г.</p>	<b>Министерство науки и высшего образования РФ</b>
	<b>Российский химико-технологический университет имени Д.И. Менделеева</b>
	<b>Кафедра информатики и компьютерного проектирования</b>
	<b>15.03.02 Технологические машины и производства</b>
	<b>Основы информационных технологий</b>
<b>Билет № 1</b>	
<p>1. Алгоритмы и блок-схемы. Основные элементы блок-схем.</p> <p>2. Написать программу по заданной блок-схеме</p>	
<pre> graph TD     Start([Начало]) --&gt; Input[/Ввод a, b, c/]     Input --&gt; AssignA[min = a]     AssignA --&gt; DecB{b &lt; min}     DecB -- Да --&gt; AssignB[min = b]     DecB -- Нет --&gt; DecC{c &lt; min}     DecC -- Да --&gt; AssignC[min = c]     DecC -- Нет --&gt; Output[/Выход min/]     Output --&gt; End([Конiec]) </pre>	

## 9. УЧЕБНО-МЕТОДИЧЕСКОЕ ОБЕСПЕЧЕНИЕ ДИСЦИПЛИНЫ

### 9.1. Рекомендуемая литература

#### А. Основная литература

1. Исаев А. Л. Информатика. Конспект лекций: [учеб. пособие] / Исаев А.Л.; МГТУ им. Н. Э. Баумана. – М.: Изд-во МГТУ им. Н. Э. Баумана, 2016. – 54 с.: ил. – Библиогр. в конце кн. – ISBN 978-5-7038-4540-0.

2. Шакина Э.А., Сафонова В.Д., Павлов А.С., Советин Ф.С., Сеннер С.А., Гартман Т.Н., Асеев К.М. Обработка результатов исследований с применением многофункционального табличного редактора: [учеб. пособие] / Гартман Т.Н., Панкрушина А.В., Васильев А.С.; РХТУ им. Д.И. Менделеева. – М.: Изд-во РХТУ им. Д.И. Менделеева, 2018. – 60 с.

3. Гартман Т.Н., Панкрушина А.В., Васильев А.С. Решение вычислительных задач на языке Python в химии и химической технологии: [учеб. пособие] / Гартман Т.Н., Панкрушина А.В., Васильев А.С.; РХТУ им. Д.И. Менделеева. – М.: Изд-во РХТУ им. Д.И. Менделеева, 2020. – 176 с.

4. Гартман Т.Н., Клушин Д.В. Моделирование химико-технологических процессов. Принципы применения пакетов компьютерной математики: [учеб. пособие] / Гартман Т.Н., Клушин Д.В. – СПб.: Изд-во Лань, 2020. – 404 с.

## **Б. Дополнительная литература**

1. Шакина Э.А., Советин Ф.С., Сеннер С.А., Миронов В.И., Калинин В.Н., Артемьева Л.И., Соломатин А.С. – М.: Введение в информатику. РХТУ им. Д.И. Менделеева, 2012. – 80 с.
2. Решение типовых задач одномерной и многомерной оптимизации с применением пакета MATLAB: учеб. пособие / под ред. проф. Т.Н. Гартмана. – М.: РХТУ им. Д.И. Менделеева, 2011 – 94 с.
3. Гартман Т.Н., Клушин Д.В.: Основы компьютерного моделирования химико-технологических процессов; учебное пособие для ВУЗов. – М. изд. «Академкнига», 2008. – 416 с.
4. Практикум по основам вычислительной математики. Под редакцией Т. Н. Гартмана. М.-РХТУ им. Д. И. Менделеева. 2007г. – 56 с.

### **9.2. Рекомендуемые источники научно-технической информации**

- Раздаточный иллюстративный материал к лекциям.
- Презентации к лекциям.
- Методические рекомендации по выполнению лабораторных работ.

Ресурсы информационно–телекоммуникационной сети Интернет:

- <http://intuit.ru>
- <http://wolframalfa.com>
- <http://mathnet.ru>
- <http://arxiv.org> и [archive.org](http://archive.org)

### **9.3. Средства обеспечения освоения дисциплины**

Для реализации рабочей программы подготовлены следующие средства обеспечения освоения дисциплины:

- компьютерные презентации интерактивных лекций – 8, (общее число слайдов – 80);
- банк тестовых заданий для текущего контроля освоения дисциплины (общее число вопросов – 120);
- Текстовый редактор Microsoft Word 2019 (и выше)
- Табличный редактор Microsoft Excel 2019 (и выше)
- Редактор презентаций PowerPoint 2019 (и выше)
- Комплект технических средств для демонстрации презентаций
- Лицензионный пакет MATLAB – сетевая версия на 30 рабочих станций
- Учебный портал РХТУ им. Д.И. Менделеева
- Почтовый мессенджер e-mail
- Мессенджер Telegram
- Видеоконференции в Skype, Zoom, Microsoft Teams
- Электронная информационно-образовательная среда ЭИОС

Для освоения дисциплины используются следующие нормативные и нормативно-методические документы (обновить даты обращения):

- Федеральный закон Российской Федерации от 29.12.2012 № 273-ФЗ «Об образовании в Российской Федерации» [Электронный ресурс] – Режим доступа: <http://pravo.gov.ru/proxy/ips/?docbody=&nd=102162745&intelsearch=273-%D4%C7> (дата обращения: 15.05.2022).
- Федеральные государственные образовательные стандарты высшего

образования // Координационный совет учебно-методических объединений и научно-методических советов высшей школы. Портал Федеральных образовательных стандартов высшего образования [Электронный ресурс] – Режим доступа: <http://fgosvo.ru/fgosvo/92/91/4> (дата обращения: 15.05.2022).

– Приказ Министерства образования и науки РФ от 23.08.2017 № 816 «Об утверждении Порядка применения организациями, осуществляющими образовательную деятельность, электронного обучения, дистанционных образовательных технологий при реализации образовательных программ» [Электронный ресурс]. Режим доступа: <http://pravo.gov.ru/proxy/ips/?docbody=&nd=102447332&intelsearch=816+-%EF%F0%E8%EA%E0%E7> (дата обращения: 15.05.2022).

При освоении дисциплины студенты должны использовать информационные и информационно-образовательные ресурсы следующих порталов и сайтов:

– Система федеральных образовательных порталов. Система открытого образования. Консалтинговый центр ИОС ОО РФ [Электронный ресурс] – Режим доступа: <https://openedu.ru/> (дата обращения: 15.05.2022).

– Информационная система «Единое окно доступа к образовательным ресурсам». URL: <http://window.edu.ru/> (дата обращения: 15.05.2022).

– ФЭПО: соответствие требованиям ФГОС [Электронный ресурс] – Режим доступа: <https://i-exam.ru/> (дата обращения: 15.05.2022).

## **10. ПЕРЕЧЕНЬ ИНФОРМАЦИОННЫХ ТЕХНОЛОГИЙ, ИСПОЛЬЗУЕМЫХ В ОБРАЗОВАТЕЛЬНОМ ПРОЦЕССЕ**

Информационную поддержку изучения дисциплины осуществляет Информационно-библиотечный центр (ИБЦ) РХТУ им. Д.И. Менделеева, который обеспечивает обучающихся основной учебной, учебно-методической и научной литературой, необходимой для организации образовательного процесса по дисциплине. Общий объем многоотраслевого фонда ИБЦ на 01.01.2022 составляет 1 719 785 экз.

Фонд ИБЦ располагает учебной, учебно-методической и научно-технической литературой в форме печатных и электронных изданий, а также включает официальные, справочно-библиографические, специализированные отечественные и зарубежные периодические и информационные издания. ИБЦ обеспечивает доступ к профессиональным базам данных, информационным, справочным и поисковым системам.

Каждый обучающийся обеспечен свободным доступом из любой точки, в которой имеется доступ к сети Интернет и к электронно-библиотечной системе (ЭБС) Университета, которая содержит различные издания по основным изучаемым дисциплинам и сформирована по согласованию с правообладателями учебной и учебно-методической литературы.

Для более полного и оперативного справочно-библиографического и информационного обслуживания в ИБЦ реализована технология Электронной доставки документов.

Полный перечень электронных информационных ресурсов, используемых в процессе обучения, представлен в основной образовательной программе.

## **11. МАТЕРИАЛЬНО-ТЕХНИЧЕСКОЕ ОБЕСПЕЧЕНИЕ ДИСЦИПЛИНЫ**

В соответствии с учебным планом занятия по дисциплине «*Основы информационных технологий*» проводятся в форме лекций, практических занятий, лабораторных работ и самостоятельной работы обучающегося.

### 11.1. Оборудование, необходимое в образовательном процессе:

- Учебная аудитория, оборудованная электронными средствами демонстрации (компьютер со средствами звуковоспроизведения, проектор, экран) и учебной мебелью;
- учебная аудитория для проведения лабораторных занятий, оборудованная электронными средствами демонстрации;
- компьютерные классы, насчитывающие не менее 10 посадочных мест с предустановленным программным обеспечением для выполнения лабораторных работ;
- библиотека, имеющая рабочие компьютерные места, оснащённые компьютерами с доступом к базам данных и выходом в Интернет.

### 11.2. Учебно-наглядные пособия:

Учебные пособия по дисциплине. Электронный раздаточный материал к разделам курса. Демонстрационные материалы по курсу.

### 11.3. Компьютеры, информационно-телекоммуникационные сети, аппаратно-программные и аудиовизуальные средства:

- персональные компьютеры, укомплектованные проигрывателями CD и DVD, принтерами и программными средствами, проекторы, экраны;
- аудитории со стационарными комплексами отображения информации с любого электронного носителя;
- WEB-камеры;
- цифровой фотоаппарат;
- копировальные аппараты;
- локальная сеть с выходом в Интернет;

### 11.4. Печатные и электронные образовательные и информационные ресурсы:

Учебники, учебные и учебно-методические пособия по основным разделам курса.

Электронные образовательные ресурсы: кафедральные библиотеки электронных изданий, электронный конспект материалов по дисциплине, электронные презентации по темам курса; учебно-методические разработки кафедры в электронном виде; справочные материалы в электронном виде.

### 11.5. Перечень лицензионного программного обеспечения:

№ п/п	Наименование программного продукта	Реквизиты договора поставки	Количество лицензий	Срок окончания действия лицензии
1	Microsoft Office Professional Plus 2019 В составе: <ul style="list-style-type: none"><li>• Word</li><li>• Excel</li><li>• Power Point</li><li>• Outlook</li><li>• OneNote</li><li>• Access</li><li>• Publisher</li><li>• InfoPath</li></ul>	Контракт № 28-35ЭА/2020 от 26.05.2020	657 комплектов.  Соглашение Microsoft OVS-ES № V6775907	12 месяцев (ежегодное продление подписки с правом перехода на обновлённую версию продукта)
2	MATLAB Academic Individual и Optimization Toolbox Academic Individual	Договор № Tr000210400 с АО «СофтЛайн Трейд», акт	10	бессрочная



		предоставления прав №Tr087691 от 27.12.2017		
3	MATLAB Classroom Suite new Product From 25 to 49 Concurrent Licenses (per License)	Государственный контракт № 143- 164ЭА/2010 от 14.12.10, Акт № Tr048787, накладная № Tr048787 от 20.12.10	20	бессрочная

## 12. ТРЕБОВАНИЯ К ОЦЕНКЕ КАЧЕСТВА ОСВОЕНИЯ ПРОГРАММЫ

Наименование разделов	Основные показатели оценки	Формы и методы контроля и оценки
<p><b>Раздел 1.</b> Основы информационных технологий.</p>	<p><i>Знает:</i> – процессы, методы поиска, сбора, хранения, обработки, представления, распространения информации и способы осуществления таких процессов и методов (информационные технологии)</p> <p><i>Владеет:</i> – навыками работы с лежащими в основе ИТ-решений данными</p>	<p>Оценка за контрольную работу №1 (1 семестр) Оценка за лабораторный практикум (1 семестр)</p> <p>Оценка за <i>экзамен</i> (1 семестр)</p>
<p><b>Раздел 2.</b> Алгоритмы и основы программирования на языке MATLAB.</p>	<p><i>Знает:</i> – современные инструментальные среды, программно-технические платформы и программные средства, в том числе отечественного производства, используемые для решения задач профессиональной деятельности, и принципы их работы.</p> <p><i>Умеет:</i> – выбирать и использовать современные информационно-коммуникационные и интеллектуальные технологии, инструментальные среды, программно-технические платформы и программные средства, в том числе отечественного производства, для решения задач профессиональной деятельности</p> <p><i>Владеет:</i> – навыками применения современных информационно-коммуникационных и интеллектуальных технологий, инструментальных средств, в том числе отечественного производства, для решения задач профессиональной деятельности.</p>	<p>Оценка за контрольную работу №1 (1 семестр) Оценка за лабораторный практикум (1 семестр)</p> <p>Оценка за <i>экзамен</i> (1 семестр)</p>

<p><b>Раздел 3.</b> Численные методы. Реализация простейших алгоритмов в среде MATLAB.</p>	<p><i>Знает:</i> – современные инструментальные среды, программно-технические платформы и программные средства, в том числе отечественного производства, используемые для решения задач профессиональной деятельности, и принципы их работы.</p> <p><i>Умеет:</i> – выбирать и использовать современные информационно-коммуникационные и интеллектуальные технологии, инструментальные среды, программно-технические платформы и программные средства, в том числе отечественного производства, для решения задач профессиональной деятельности</p>	<p>Оценка за контрольную работу №2 (1 семестр) Оценка за лабораторный практикум (1 семестр)</p> <p>Оценка за <i>экзамен</i> (1 семестр)</p>
<p><b>Раздел 4.</b> Компьютерные сети. Базы данных.</p>	<p><i>Знает:</i> – процессы, методы поиска, сбора, хранения, обработки, представления, распространения информации и способы осуществления таких процессов и методов (информационные технологии)</p> <p><i>Умеет:</i> – анализировать профессиональные задачи, выбирать и использовать подходящие ИТ-технологии.</p> <p><i>Владеет:</i> – навыками применения современных информационно-коммуникационных и интеллектуальных технологий, инструментальных средств, в том числе отечественного производства, для решения задач профессиональной деятельности.</p>	<p>Оценка за контрольную работу №3 (1 семестр) Оценка за лабораторный практикум (1 семестр)</p> <p>Оценка за <i>экзамен</i> (1 семестр)</p>

### **13. ОСОБЕННОСТИ ОРГАНИЗАЦИИ ОБРАЗОВАТЕЛЬНОГО ПРОЦЕССА ДЛЯ ИНВАЛИДОВ И ЛИЦ С ОГРАНИЧЕННЫМИ ВОЗМОЖНОСТЯМИ ЗДОРОВЬЯ**

Обучение инвалидов и лиц с ограниченными возможностями здоровья осуществляется в соответствии с:

- Порядком организации и осуществления образовательной деятельности по образовательным программам – программам бакалавриата, программам специалитета, программам магистратуры (Приказ Министерства науки и высшего образования Российской Федерации от 06.04.2021 № 245);
- Положением о порядке организации и осуществления образовательной деятельности по образовательным программам высшего образования – программам бакалавриата, программам специалитета, программам магистратуры в РХТУ им. Д.И. Менделеева, принятым решением Ученого совета РХТУ им. Д.И. Менделеева от \_\_.\_\_.20\_\_, протокол № \_\_, введенным в действие приказом и.о. ректора РХТУ им. Д.И. Менделеева от \_\_.\_\_.20\_\_ № \_\_;
- Методическими рекомендациями по организации образовательного процесса для обучения инвалидов и лиц с ограниченными возможностями здоровья в образовательных организациях высшего образования, в том числе оснащённости образовательного процесса (утверждены заместителем Министра образования и науки РФ А.А. Климовым от 08.04.2014 № АК-44/05вн).

**Дополнения и изменения к рабочей программе дисциплины  
«Основы информационных технологий»  
направления подготовки (специальности)**

**15.03.02 Технологические машины и производства**  
код и наименование направления подготовки (специальности)

**все профили направления**

(наименование профиля подготовки (магистерской программы, специализации))

Форма обучения: очная

Номер изменения/дополнения	Содержание дополнения/изменения	Основание внесения изменения/дополнения
		протокол заседания Ученого совета № _____ от «___» _____ 20__ г.
		протокол заседания Ученого совета № _____ от «___» _____ 20__ г.
		протокол заседания Ученого совета № _____ от «___» _____ 20__ г.
		протокол заседания Ученого совета № _____ от «___» _____ 20__ г.
		протокол заседания Ученого совета № _____ от «___» _____ 20__ г.

**Министерство науки и высшего образования Российской Федерации  
федеральное государственное бюджетное образовательное учреждение  
высшего образования  
«Российский химико-технологический университет  
имени Д.И. Менделеева»**

---

**«УТВЕРЖДАЮ»**

И.о. проректора по учебной работе

\_\_\_\_\_ С.Н. Филатов

«25» мая 2022 г.

**РАБОЧАЯ ПРОГРАММА ДИСЦИПЛИНЫ**

**«Профильное программное обеспечение для решения задач  
профессиональной деятельности»**

**Направление подготовки 15.03.02 Технологические машины и  
производства**

(Код и наименование направления подготовки)

**Профиль подготовки – Все профили направления**

(Наименование профиля подготовки)

**Квалификация «бакалавр»**

**РАССМОТРЕНО И ОДОБРЕНО**

На заседании Методической комиссии

Ученого совета

РХТУ им. Д.И. Менделеева

«25» мая 2022 г.

Председатель \_\_\_\_\_ Н.А. Макаров

**Москва 2022**

Программа составлена:

- д.т.н., профессором, заведующим кафедрой информатики и компьютерного проектирования Гартманом Т.Н.
- к.т.н., доцентом кафедры информатики и компьютерного проектирования Панкрушиной А.В.
- старшим преподавателем кафедры информатики и компьютерного проектирования Сафоновой В.Д.

Программа рассмотрена и одобрена на заседании кафедры информатики и компьютерного проектирования

« 18 » мая 2022 г., протокол № 10

## 1. ЦЕЛЬ И ЗАДАЧИ ДИСЦИПЛИНЫ

Программа составлена в соответствии с требованиями Федерального государственного образовательного стандарта высшего образования – бакалавриата по направлению подготовки **15.03.02 Технологические машины и производства** (ФГОС ВО), рекомендациями Методической комиссии и накопленным опытом преподавания дисциплин кафедрой **информатики и компьютерного проектирования** РХТУ им. Д.И. Менделеева. Программа рассчитана на изучение дисциплины в течение 1 семестра.

Дисциплина **«Профильное программное обеспечение для решения задач профессиональной деятельности»** относится к обязательной части дисциплин учебного плана. В дисциплине изучаются практические аспекты современной теории информационных систем. Подробно описаны формы представления информации, основы информационной культуры, инструменты информационного поиска, проблемы информационного общества, информационные технологии передачи и обработки информации, сведения об экономических информационных системах и технических средствах информационных технологий. Изучение дисциплины базируется на компетенциях, сформированных у обучающихся в общеобразовательной или профессиональной образовательной организации. Предполагается, что студенты знакомы с основными понятиями информатики. Студенты также должны владеть основными навыками работы с ПК.

**Цель дисциплины** – ознакомление студентов с теоретическими, практическими и методологическими основами современных информационных систем. В рамках изучения дисциплины у студентов формируются теоретические знания и практические навыки по инструментальным средствам программного обеспечения. Студенты изучают на практике виды информационных технологий.

**Задачи дисциплины** – приобретение студентами прочных теоретических знаний и практических навыков в области информационных технологий.

Дисциплина **«Профильное программное обеспечение для решения задач профессиональной деятельности»** преподается во 2 семестре. Контроль успеваемости студентов ведется по принятой в университете рейтинговой системе.

Рабочая программа дисциплины может быть реализована с применением электронных образовательных технологий и электронного обучения полностью или частично.

## 2. ТРЕБОВАНИЯ К РЕЗУЛЬТАТАМ ОСВОЕНИЯ ДИСЦИПЛИНЫ

Изучение дисциплины направлено на приобретение следующих **компетенций и индикаторов их достижения**:

### Общепрофессиональные компетенции и индикаторы их достижения:

Наименование категории (группы) ОПК	Код и наименование ОПК	Код и наименование индикатора достижения ОПК
Естественно-научная подготовка	ОПК-4 Способен понимать принципы работы современных информационных технологий и использовать их для решения задач профессиональной деятельности;	ОПК-4.1; Знает особенности применения информационно-коммуникационных технологий ОПК-4.2; Умеет интегрировать современные информационно-коммуникационные технологии в профессиональной деятельности



		ОПК-4.3; Владеет навыками использования глобальных информационных ресурсов при организации и осуществлении профессиональной деятельности
	ОПК-13 Способен применять стандартные методы расчета при проектировании деталей и узлов технологических машин и оборудования;	ОПК-13.1; Знает методы и алгоритмы математического моделирования и автоматизированного проектирования технологических машин и оборудования ОПК-13.2; Умеет использовать современные цифровые программы проектирования технологических машин и оборудования ОПК-13.3; Владеет приемами моделирования работы и испытания работоспособности технологических машин и оборудования с использованием вычислительной техники
	ОПК-14 Способен разрабатывать алгоритмы и компьютерные программы, пригодные для практического применения.	ОПК-14.1; Знает принципы и порядок разработки проектов и программ, направленных на создание узлов и деталей машин, комплектность и содержание методической и нормативной документации ОПК-14.2; Умеет формулировать техническое задание для разработчиков проектов и программ, направленных на создание узлов и деталей машин ОПК-14.3; Владеет навыками разработки документации при реализации разработанных проектов и программ, направленных на создание узлов и деталей машин

**- профессиональных компетенций (ПК) и индикаторов их достижения:**

Задача профессиональной деятельности	Объект или область знания	Код и наименование профессиональной компетенции выпускника	Код и наименование индикаторов достижения компетенции	Основание
Типы задач профессиональной деятельности – проектно-конструкторский, производственно-технологический				
Разработка, сопровождение и интеграция типовых технологических процессов и агрегатов в области химической технологии и технологии материалов, в том числе с использованием стандартных средств автоматизации проектирования	Технологические машины и оборудование химических производств, технологии материалов  Сквозные виды профессиональной деятельности в промышленности (в сфере организации и проведения научно-исследовательских и опытно-конструкторских работ в области химического и химико-технологического производства).	ПК-1. Способен принимать участие в работах по расчету и проектированию деталей и узлов технологического оборудования химической промышленности в соответствии с техническими заданиями и использованием стандартных средств проектирования	ПК-1.1. Знает принципы и порядок расчета деталей и узлов технологического оборудования химической промышленности и основные программные средства для их выполнения  ПК-1.2. Умеет проектировать типовую технологическую оснастку с использованием прикладных программных средств  ПК-1.3. Владеет методиками автоматизированного проектирования деталей и узлов технологического оборудования химической промышленности в прикладных программных средствах	Анализ требований к профессиональным компетенциям, предъявляемым к выпускникам направления подготовки на рынке труда, обобщение зарубежного опыта, проведения консультаций с ведущими работодателями, объединениями работодателей отрасли, в которой востребованы выпускники в рамках направления подготовки.  ПС 40.136 Специалист в области разработки, сопровождения и

		<p>ПК-3. Способен выбирать основные и вспомогательные материалы, способы реализации технологических процессов, применять прогрессивные методы эксплуатации технологического оборудования при изготовлении технологических машин</p>	<p>ПК-3.1. Знает основные виды управляющих средств оборудования термической и химико-термической обработки и программное обеспечение к ним  ПК-3.2. Умеет проектировать режимы термической и химико-термической обработки с учетом требований энерго- и ресурсоэффективности  ПК-3.3. Владеет методиками реализации разработанных режимов термической и химико-термической обработки в программах для управляющих средств оборудования термической и химико-термической обработки</p>	<p>интеграции технологических процессов и производств в области материаловедения и технологии материалов (утв. приказом Министерства труда и социальной защиты Российской Федерации от 03.07.2019 № 477н).  Обобщенная трудовая функция А Разработка, сопровождение и интеграция инновационных технологических процессов в области материаловедения и технологии материалов; уровень квалификации 6, трудовая функция А/02.6 Разработка интегрированной информационной модели типовых технологических процессов в области материаловедения и технологии материалов  ПС 40.086 Специалист</p>

				<p>по внедрению новой техники и технологий в термическом производстве (утв. приказом Министерства труда и социальной защиты Российской Федерации от 22.10.2020 № 741н).  Обобщенная трудовая функция А Внедрение несложных новых техники и технологий термической обработки; уровень квалификации 5, трудовая функция А/01.5 Сбор и обобщение информации о новых оборудовании и технологиях в термическом производстве</p> <p>ПС 25.053 Специалист по разработке неметаллических композиционных материалов и покрытий в ракетно-космической промышленности (утв. приказом Министерства труда и социальной</p>
--	--	--	--	-------------------------------------------------------------------------------------------------------------------------------------------------------------------------------------------------------------------------------------------------------------------------------------------------------------------------------------------------------------------------------------------------------------------------------------------------------------------------------------------------------------------------------------------------------------------------------------------------------------------

				<p>защиты Российской Федерации от 03.09.2018 № 573н).  Обобщенная трудовая функция G Проведение научно-экспериментальных исследований по отработке специализированных параметров неметаллических композиционных материалов, используемых для производства ракетно-космических комплексов и систем, технологии их применения; уровень квалификации 6, трудовая функция G/05.6 Инженерное сопровождение при проведении входного контроля неметаллических композиционных материалов, используемых для производства ракетно-космических</p>
--	--	--	--	---------------------------------------------------------------------------------------------------------------------------------------------------------------------------------------------------------------------------------------------------------------------------------------------------------------------------------------------------------------------------------------------------------------------------------------------------------------------------------------------------------------------------------------------

				комплексов и систем, подготовки сборочных узлов, контроль соблюдения технологической дисциплины при изготовлении серийных деталей и сборочных узлов и в рамках опытно-конструкторских работ
--	--	--	--	---------------------------------------------------------------------------------------------------------------------------------------------------------------------------------------------

В В результате освоения дисциплины студент должен:

*Знать:*

- процессы, методы поиска, сбора, хранения, обработки, представления, распространения информации и способы осуществления таких процессов и методов (информационные технологии)
- современные инструментальные среды, программно-технические платформы и программные средства, в том числе отечественного производства, используемые для решения задач профессиональной деятельности, и принципы их работы.

*Уметь:*

- выбирать и использовать современные информационно-коммуникационные и интеллектуальные технологии, инструментальные среды, программно-технические платформы и программные средства, в том числе отечественного производства, для решения задач профессиональной деятельности
- анализировать профессиональные задачи, выбирать и использовать подходящие ИТ-технологии.

*Владеть:*

- навыками работы с лежащими в основе ИТ-решений данными
- навыками применения современных информационно-коммуникационных и интеллектуальных технологий, инструментальных средств, в том числе отечественного производства, для решения задач профессиональной деятельности.

### 3. ОБЪЕМ ДИСЦИПЛИНЫ И ВИДЫ УЧЕБНОЙ РАБОТЫ

Вид учебной работы		
	ЗЕ	Акад. ч.
<b>Общая трудоемкость дисциплины</b>	<b>2</b>	<b>72</b>
<b>Контактная работа – аудиторные занятия:</b>	<b>1,42</b>	<b>51</b>
в том числе в форме практической подготовки	0,5	18
Лекции (Л)	-	-
Практические занятия (ПЗ)	0,47	17
в том числе в форме практической подготовки	0,25	9
Лабораторные работы (ЛР)	0,94	34
в том числе в форме практической подготовки	0,25	9
<b>Самостоятельная работа (СР)</b>	<b>0,58</b>	<b>21</b>
Переработка учебного материала	-	-
Подготовка к практическим занятиям	0,11	4
Подготовка к лабораторным работам	0,25	9
Подготовка к экзамену	-	-
Подготовка к промежуточному контролю	0,11	4
Другие виды самостоятельной работы	0,11	4
<b>Виды контроля</b>		
<b>Зачет</b>	+	+
<b>Экзамен</b>	-	-
Контактная самостоятельная работа	-	-
Самостоятельно изучение разделов дисциплины	-	-
<b>Вид итогового контроля:</b>	<b>Зачет</b>	

Вид учебной работы		
	ЗЕ	Астр. ч.
<b>Общая трудоемкость дисциплины</b>	<b>2</b>	<b>54</b>
<b>Контактная работа – аудиторные занятия:</b>	<b>1,42</b>	<b>38,25</b>
в том числе в форме практической подготовки	0,5	13,5
Лекции (Л)	-	-
Практические занятия (ПЗ)	0,47	12,75
в том числе в форме практической подготовки	0,25	6,75
Лабораторные работы (ЛР)	0,94	25,5
в том числе в форме практической подготовки	0,25	6,75
<b>Самостоятельная работа (СР)</b>	<b>0,58</b>	<b>15,75</b>
Переработка учебного материала	-	-
Подготовка к практическим занятиям	0,11	3
Подготовка к лабораторным работам	0,25	6,75
Подготовка к экзамену	-	-
Подготовка к промежуточному контролю	0,11	3
Другие виды самостоятельной работы	0,11	3
<b>Виды контроля</b>		
<b>Зачет</b>	<b>+</b>	<b>+</b>
<b>Экзамен</b>	<b>-</b>	<b>-</b>
Контактная самостоятельная работа	-	-
Самостоятельно изучение разделов дисциплины	-	-
<b>Вид итогового контроля:</b>	<b>Зачет</b>	



## 4. СОДЕРЖАНИЕ ДИСЦИПЛИНЫ

### 4.1. Разделы дисциплины и виды занятий

№ п/п	Раздел дисциплины	Академ. часов								
		Всего	в т.ч. в форме пр. подг. (при наличии)	Лекции	в т.ч. в форме пр. подг. (при наличии)	Прак. зан.	в т.ч. в форме пр. подг. (при наличии)	Лаб. работы	в т.ч. в форме пр. подг. (при наличии)	Сам. работа
1.	<b>Раздел 1. ПКМ Python и особенности его реализации для решения расчетных задач в химии и химической технологии</b>	20	4	-	-	5	2	10	2	5
1.1	Объектно-ориентированный язык программирования Python: обзор. Особенности и свойства объектно-ориентированного программирования (ООП).	4	-	-	-	1	-	2	-	1
1.2	Введение в программирование на языке Python. Структура программы, отступы, модули, операторы, функции, особенности. Стандартные и нестандартные функции Python.	4	-	-	-	1	-	2	-	1
1.3	Разработка алгоритмов, программирование и отладка программ на Python (в среде Spyder).	4	2	-	-	1	1	2	1	1
1.4	Обзор предметно-ориентированной библиотеки модулей Python для научных и инженерных вычислений SciPy, сравнение с MATLAB.	4	-	-	-	1	-	2	-	1
1.5	Построение графиков на языке Python с использованием модуля matplotlib	4	2	-	-	1	1	2	1	1

2.	<b>Раздел 2. Методы вычислительной математики. Основные этапы решения задач на ЭВМ. Решение систем линейных алгебраических уравнений (СЛАУ)</b>	14	4	-	-	3	2	6	2	5
2.1	Прямые и итерационные численные методы. Элементы теории погрешностей. Понятие нормы. Особенности выполнения действий над матрицами на языке Python, информационные матричные функции.	4	2	-	-	1	1	2	1	1
2.2	Решение систем линейных алгебраических уравнений (СЛАУ). Постановка задачи. Погрешности. Методы с использованием обратной матрицы и метод простых итераций.	5	2	-	-	1	1	2	1	2
2.3	Обзор методов решения СЛАУ. Вычислительная устойчивость, сходимость методов. Обусловленность системы линейных алгебраических уравнений (СЛАУ) и число обусловленности.	5	-	-	-	1	-	2	-	2
3.	<b>Раздел 3. Обработка результатов измерения одной величины. Приближение функции многочленами с одной независимой переменной. Решение систем нелинейных уравнений (СНУ) численными методами</b>	20	8	-	-	5	4	10	4	5

3.1	Обработка экспериментальных данных. Точечные и интервальные оценки. Функции Python. Определение критерия Стьюдента	4	2	-	-	1	1	2	1	1
3.2	Приближение функций. Методы интерполяции зависимостей с одной независимой переменной. Интерполяционный многочлен Лагранжа, реализация на Python.	4	2	-	-	1	1	2	1	1
3.3	Приближение функций. Методы аппроксимации зависимостей с одной независимой переменной. Метод наименьших квадратов (МНК). Использование функций Python для аппроксимации и МНК	4	2	-	-	1	1	2	1	1
3.4	Алгоритмы метода простой итерации и метода Ньютона - Рафсона для решения СЛУ. Скорость сходимости, оценки погрешности. Реализация методов в Python.	4	2	-	-	1	1	2	1	1
3.5	Методика использования решателей в модуле scipy.optimize, функции root_scalar, root.	4	-	-	-	1	-	2	-	1
<b>4.</b>	<b>Раздел 4. Решение задач многомерной оптимизации численными методами. Анализ и решение дифференциальных уравнений численными методами</b>	<b>18</b>	<b>2</b>	<b>-</b>	<b>-</b>	<b>4</b>	<b>1</b>	<b>8</b>	<b>1</b>	<b>6</b>

4.1	Классификация задач и методов оптимизации. Метод градиентного спуска. Метод деформируемого многогранника. Реализация методов в Python.	4	2	-	-	1	1	2	1	1
4.2	Встроенные методы SciPy. Выбор решателя в модуле scipy.optimize Встроенные методы SciPy, функции minimize scalar, minimize.	4	-	-	-	1	-	2	-	1
4.3	Алгоритмы методов решения дифференциальных уравнений. Методы Эйлера и его модификации. Реализация методов наPython.	10	-	-	-	2	-	4	-	4
	<b>Зачет</b>	-	-	-	-	-	-	-	-	-
	<b>ИТОГО</b>	<b>72</b>	<b>18</b>	<b>0</b>	<b>0</b>	<b>17</b>	<b>9</b>	<b>34</b>	<b>9</b>	<b>21</b>

## 4.2 Содержание разделов дисциплины

### **Раздел 1. ПКМ Python и особенности его реализации для решения расчетных задач в химии и химической технологии**

1.1. Объектно-ориентированный язык программирования Python: обзор. Особенности и свойства объектно-ориентированного программирования (ООП). Создание и использование дистрибутива Anaconda. Инфраструктуры Spyder, Jupiter, структура языка. Основные структуры данных (список кортеж, объекты) и операции над ними. Алгоритмы. Основные алгоритмические конструкции (следование, ветвление, циклы) и их реализация в Python.

1.2. Введение в программирование на языке Python. Структура программы, отступы, модули, операторы, функции (именованные и анонимные), особенности. Стандартные и нестандартные функции языка Python (общего назначения, математические, обработка строк, ввод/вывод).

1.3. Разработка алгоритмов, программирование и отладка программ на Python (в среде Spyder). Управляющие конструкции if, for, while.

1.4 Обзор предметно-ориентированной библиотеки модулей Python для научных и инженерных вычислений SciPy (модули scipy и numpy, а также matplotlib), сравнение с MATLAB. Основная структура данных NumPy для векторных и матричных вычислений ndarray. Особенности выполнения действий над матрицами (сложение, вычитание, умножение, обращение) на языке Python. Информационные матричные функции (норма, определитель, ранг). Методы ndarray – T, copy, shape, size, ndim и др., индексирование, матричное произведение и функции модуля numpy len, shape, zeros, eye, dot, isclose, linspace, gradient, linalg.det.

1.5 Построение графиков на языке Python с использованием модуля matplotlib. Функции модуля matplotlib.pyplot plot, polar, plot\_surface, colorbar, contour, quiver. Установка параметров и аннотирование графиков.

### **Раздел 2. Методы вычислительной математики. Основные этапы решения задач на ЭВМ. Решение систем линейных алгебраических уравнений (СЛАУ)**

2.1. Прямые и итерационные численные методы. Элементы теории погрешностей. Понятие нормы. Особенности машинной арифметики (краткий повтор). Особенности выполнения действий над матрицами (сложение, вычитание, умножение, обращение) на языке Python, информационные матричные функции (норма, определитель, ранг).

2.2. Решение систем линейных алгебраических уравнений (СЛАУ). Постановка задачи. Погрешности. Методы с использованием обратной матрицы и метод простых итераций. Решение СЛАУ на языке Python с использованием модулей numpy.linalg и scipy.linalg. и функций det, rank, inv, cond, norm, solve.

2.3. Обзор методов решения СЛАУ. Вычислительная устойчивость, сходимость методов. Обусловленность системы линейных алгебраических уравнений (СЛАУ) и число обусловленности.

### **Раздел 3. Обработка результатов измерения одной величины. Приближение функции многочленами с одной независимой переменной. Решение систем нелинейных уравнений (СНУ) численными методами**

3.1. Обработка экспериментальных данных. Точечные и интервальные оценки. Функции Python. Определение критерия Стьюдента

3.2. Приближение функций. Методы интерполяции зависимостей с одной независимой переменной. Интерполяционный многочлен Лагранжа, реализация в Python.

3.3. Приближение функций. Методы аппроксимации зависимостей с одной независимой переменной. Метод наименьших квадратов (МНК). Использование функций Python для аппроксимации и МНК scipy.polyfit, scipy.optimize.least\_squares, scipy.optimize.lsqr\_linear.

3.4.. Алгоритмы метода простой итерации и метода Ньютона - Рафсона для решения СЛУ. Скорость сходимости, оценки погрешности. Реализация методов в Python.

3.5. Методика использования решателей в модуле `scipy.optimize`, функции `root_scalar`, `root`.

#### **Раздел 4. Решение задач многомерной оптимизации численными методами. Анализ и решение дифференциальных уравнений численными методами**

4.1. Классификация задач и методов оптимизации. Метод градиентного спуска. Метод деформируемого многогранника. Реализация методов в Python.

4.2. Встроенные методы SciPy. Выбор решателя в модуле `scipy.optimize`. Встроенные методы SciPy, функции `minimize_scalar`, `minimize`.

4.3. Алгоритмы методов решения дифференциальных уравнений. Методы Эйлера и его модификации. Реализация методов в Python. Выбор решателя в модуле `scipy.integrate`, функции `solve_ivp`, `solve_bvp`.

## 5. СООТВЕТСТВИЕ СОДЕРЖАНИЯ ТРЕБОВАНИЯМ К РЕЗУЛЬТАТАМ ОСВОЕНИЯ ДИСЦИПЛИНЫ

№	В результате освоения дисциплины студент должен:	Раздел 1	Раздел 2	Раздел 3	Раздел 4
	<b>Знать:</b>				
1	– процессы, методы поиска, сбора, хранения, обработки, представления, распространения информации и способы осуществления таких процессов и методов (информационные технологии)		+		
2	– современные инструментальные среды, программно-технические платформы и программные средства, в том числе отечественного производства, используемые для решения задач профессиональной деятельности, и принципы их работы.	+	+		
	<b>Уметь:</b>				
3	– выбирать и использовать современные информационно-коммуникационные и интеллектуальные технологии, инструментальные среды, программно-технические платформы и программные средства, в том числе отечественного производства, для решения задач профессиональной деятельности	+			
4	– анализировать профессиональные задачи, выбирать и использовать подходящие ИТ-технологии.	+	+		
	<b>Владеть:</b>				
5	– навыками работы с лежащими в основе ИТ-решений данными		+	+	+
6	– навыками применения современных информационно-коммуникационных и интеллектуальных технологий, инструментальных средств, в том числе отечественного производства, для решения задач профессиональной деятельности.	+		+	+

В результате освоения дисциплины студент должен приобрести следующие <u>общепрофессиональные компетенции и индикаторы их достижения:</u>						
	Код и наименование ОПК	Код и наименование индикатора достижения ОПК				
7	ОПК-4 Способен понимать принципы работы современных информационных технологий и использовать их для решения задач профессиональной деятельности;	ОПК-4.1; Знает особенности применения информационно-коммуникационных технологий	+	+	+	+
		ОПК-4.2; Умеет интегрировать современные информационно-коммуникационные технологии в профессиональной деятельности	+	+	+	+
		ОПК-4.3; Владеет навыками использования глобальных информационных ресурсов при организации и осуществлении профессиональной деятельности	+	+	+	+



8	ОПК-13 Способен применять стандартные методы расчета при проектировании деталей и узлов технологических машин и оборудования;	ОПК-13.1; Знает методы и алгоритмы математического моделирования и автоматизированного проектирования технологических машин и оборудования	+	+	+	+
		ОПК-13.2; Умеет использовать современные цифровые программы проектирования технологических машин и оборудования	+	+	+	+
		ОПК-13.3; Владеет приемами моделирования работы и испытания работоспособности технологических машин и оборудования с использованием вычислительной техники	+	+	+	+

9	ОПК-14 Способен разрабатывать алгоритмы и компьютерные программы, пригодные для практического применения.	ОПК-14.1; Знает принципы и порядок разработки проектов и программ, направленных на создание узлов и деталей машин, комплектность и содержание методической и нормативной документации	+	+	+	+
		ОПК-14.2; Умеет формулировать техническое задание для разработчиков проектов и программ, направленных на создание узлов и деталей машин	+	+	+	+
		ОПК-14.3; Владеет навыками разработки документации при реализации разработанных проектов и программ, направленных на создание узлов и деталей машин	+	+	+	+
В результате освоения дисциплины студент должен приобрести следующие <b><u>профессиональные компетенции и индикаторы их достижения:</u></b>						

	<b>Код и наименование ПК</b>	<b>Код и наименование индикатора достижения ПК</b>				
10	ПК-1 Способен принимать участие в работах по расчету и проектированию деталей и узлов технологического оборудования химической промышленности в соответствии с техническими заданиями и использованием стандартных средств автоматизации проектирования	ПК-1.1; Знает принципы и порядок расчета деталей и узлов технологического оборудования химической промышленности и основные программные средства для их выполнения	+	+	+	+
		ПК-1.2; Умеет проектировать типовую технологическую оснастку с использованием прикладных программных средств	+	+	+	+

		ПК-1.3; Владеет методиками автоматизированного проектирования деталей и узлов технологического оборудования химической промышленности в прикладных программных средствах	+	+	+	+
11	ПК-3 Способен выбирать основные и вспомогательные материалы, способы реализации технологических процессов, применять прогрессивные методы эксплуатации технологического оборудования при изготовлении технологических машин	ПК-3.1; Знает основные виды управляющих средств оборудования термической и химико-термической обработки и программное обеспечение к ним	+	+	+	+
		ПК-3.2; Умеет проектировать режимы термической и химико-термической обработки с учетом требований энерго- и ресурсоэффективности	+	+	+	+

		ПК-3.3 Владеет методиками реализации разработанных режимов термической и химико-термической обработки в программах для управляющих средств оборудования термической и химико-термической обработки	+	+	+	+
--	--	----------------------------------------------------------------------------------------------------------------------------------------------------------------------------------------------------	---	---	---	---

## 6. ПРАКТИЧЕСКИЕ И ЛАБОРАТОРНЫЕ ЗАНЯТИЯ

### 6.1. Практические занятия

#### Примерные темы практических занятий по дисциплине.

№ п/п	№ раздела дисциплины	Темы практических занятий	Часы
1	1.1.	Объектно-ориентированный язык программирования Python: обзор.	2
2	1.2.	Введение в программирование на языке Python. Разработка алгоритмов, программирование и отладка программ на Python.	2
3	2.3.	Обзор предметно-ориентированной библиотеки модулей Python для научных и инженерных вычислений SciPy (модули scipy и numpy, а также matplotlib), сравнение с MATLAB.	2
4	2.1.	Прямые и итерационные численные методы. Решение систем линейных алгебраических уравнений (СЛАУ). Постановка задачи. Погрешности. Методы с использованием обратной матрицы и метод простых итераций. Обзор методов решения СЛАУ.	2
5	3.1.	Обработка экспериментальных данных. Точечные и интервальные оценки. Определение критерия Стьюдента.	2
6	3.2.	Приближение функций. Методы интерполяции зависимостей с одной независимой переменной. Интерполяционный многочлен Лагранжа. Методы аппроксимации зависимостей с одной независимой переменной. Метод наименьших квадратов (МНК). Постановка задачи интерполяции и аппроксимации.	2
7	4.1.	Классификация задач и методов оптимизации. Обзор методов: градиентные, безградиентные, случайного поиска. Градиентные методы поиска экстремума, общая характеристика. Метод наискорейшего спуска. Безградиентные методы: метод деформируемого многогранника (симплексный). Методы случайного поиска.	2
8	4.2.	Алгоритмы методов решения дифференциальных уравнений. Методы Эйлера и его модификации. Постановка задачи Коши. Оценка погрешности.	3

### 6.2 Лабораторные занятия

Выполнение лабораторного практикума способствует закреплению материала, изучаемого в дисциплине **«Профильное программное обеспечение для решения задач профессиональной деятельности»**, а также дает:

- знания об основных численных методах, необходимых химикам-технологам;
- умения пользоваться пакетами прикладных программ для обработки, представления и передачи данных;

- умения разрабатывать и пользоваться различными системами баз данных;

Максимальное количество баллов за выполнение лабораторного практикума в семестре составляет 70 баллов (максимально по 5 балла за каждую работу, всего 14 работ). Количество работ и баллов за каждую работу может быть изменено в зависимости от их трудоемкости.

Примеры лабораторных работ и разделы, которые они охватывают

№ п/п	№ раздела дисциплины	Наименование лабораторных работ	Часы
1	1.1.	Создание и использование дистрибутива Anaconda для создания окружения Python . Среды разработки Spyder и Jupyter Notebook . Основные структуры данных (список кортеж, объекты) и операции над ними. Алгоритмы. Основные алгоритмические конструкции (следование, ветвление, циклы) и их реализация в Python.	2
2	1.2.	Структура программы, отступы, модули, операторы, функции (именованные и анонимные), особенности. Стандартные и нестандартные функции Python (общего назначения, математические, обработка строк, ввод/вывод). Управляющие конструкции if, for, while.	2
3	1.3.	Основная структура данных NumPy для векторных и матричных вычислений ndarray. Особенности выполнения действий над матрицами (сложение, вычитание, умножение, обращение) на языке Python.	2
4	1.4.	Информационные матричные функции (норма, определитель, ранг). Методы ndarray – T, copy, shape, size, ndim и др., индексирование, матричное произведение и функции модуля numpy len, shape, zeros, eye, dot, isclose, linspace, gradient, linalg.det.	2
5	1.5.	Построение графиков в Python с использованием модуля matplotlib. Функции модуля matplotlib.pyplot plot, polar, plot_surface, colorbar, contour, quiver. Установка параметров и аннотирование графиков.	2
6	2.1.	Элементы теории погрешностей. Понятие нормы. Особенности машинной арифметики (краткий повтор). Особенности выполнения действий над матрицами (сложение, вычитание, умножение, обращение) на языке Python, информационные матричные функции (норма, определитель, ранг).	2
7	2.2.	Решение СЛАУ с использованием модулей ПКМ Python: numpy.linalg и scipy.linalg. и функций det, rank, inv, cond, norm, solve.	2
8	2.3.	Вычислительная устойчивость, сходимость методов. Обусловленность системы линейных алгебраических уравнений (СЛАУ). Расчет числа обусловленности СЛАУ.	2
9	3.1.	Обработка результатов измерения одной величины.	2

		Расчет точечных и интервальных оценок, использование U-критерия и критерия Стьюдента.	
10	3.2.	Приближение функции. Решение практических задач аппроксимации и интерполяция с использованием функций Python для аппроксимации и МНК <code>scipy.polyfit</code> , <code>scipy.optimize.least_squares</code> , <code>scipy.optimize.lsqr</code> <code>linear</code> .	2
11	3.3.	Решение систем нелинейных уравнений (СНУ). Алгоритмы метода простой итерации и метода Ньютона - Рафсона для решения СНУ. Скорость сходимости, оценки погрешности. Использование решателей <code>simplify</code> , <code>collect</code> , <code>pretty</code> . Методика использования решателей в модуле <code>scipy.optimize</code> , функции <code>root</code> <code>scalar</code> , <code>root</code> .	4
12	4.1.	Решение задач многомерной оптимизации. Градиентные методы. Постановка задачи. Алгоритм метода наискорейшего спуска, реализация метода с использованием языка Python.	3
13	4.2.	Решение задач многомерной оптимизации. Безградиентные методы. Постановка задачи. Встроенные методы SciPy, функции <code>minimize_scalar</code> , <code>minimize</code> . Выбор решателя в модуле <code>scipy.optimize</code>	3
14	4.3.	Реализация методов решения дифференциальных уравнений с использованием языка Python. Выбор решателя в модуле <code>scipy.integrate</code>	4

## 7. САМОСТОЯТЕЛЬНАЯ РАБОТА

Самостоятельная работа проводится с целью углубления знаний по дисциплине и предусматривает:

- ознакомление и проработку рекомендованной литературы, работу с электронно-библиотечными системами, включая переводы публикаций из научных журналов, цитируемых в базах Scopus, Web of Science, Chemical Abstracts, РИНЦ;
- посещение отраслевых выставок и семинаров;
- участие в семинарах РХТУ им. И. Менделеева по тематике дисциплины;
- подготовку к выполнению контрольной работы;
- подготовку к сдаче лабораторного практикума по дисциплине.

Планирование времени на самостоятельную работу, необходимого на изучение дисциплины, студентам лучше всего осуществлять на весь период изучения, предусматривая при этом регулярное повторение пройденного материала. Материал, законспектированный на лекциях, необходимо регулярно дополнять сведениями из литературных источников, представленных в рабочей программе. При работе с указанными источниками рекомендуется составлять краткий конспект материала, с обязательным фиксированием библиографических данных источника.

## 8. ПРИМЕРЫ ОЦЕНОЧНЫХ СРЕДСТВ ДЛЯ КОНТРОЛЯ ОСВОЕНИЯ ДИСЦИПЛИНЫ

Совокупная оценка по дисциплине в семестре складывается из оценок за выполнение контрольной работы (максимальная оценка 30 баллов) и лабораторного практикума (максимальная оценка 70 баллов).



### **8.1. Примерная тематика реферативно-аналитической работы.** *Не предусмотрено.*

**8.2. Примеры контрольных вопросов для текущего контроля освоения дисциплины**  
Для текущего контроля в семестре предусмотрена 1 контрольная работа.  
Максимальная оценка за контрольную работу составляет 30 баллов.

**Раздел 1,2,3,4. Примеры вопросов к контрольной работе № 1. Контрольная работа содержит 2 вопроса, по 15 баллов за вопрос.**

*Вариант контрольной работы*

- 1) Дисперсия. Среднее значение. Доверительный интервал. Доверительная вероятность. Нахождение доверительного интервала.
- 2) Одномерные массивы. Ввод-вывод. Сумма. Максимум и минимум. Сортировка. Норма вектора

### **8.3. Вопросы для итогового контроля освоения дисциплины.**

**8.3.1 Примеры контрольных вопросов для итогового контроля освоения дисциплины (зачет).**

Итоговый контроль по дисциплине в семестре не предусмотрен.

Фонд оценочных средств приведен в виде отдельного документа, являющегося неотъемлемой частью основной образовательной программы.

## **9. УЧЕБНО-МЕТОДИЧЕСКОЕ ОБЕСПЕЧЕНИЕ ДИСЦИПЛИНЫ**

### **9.1. Рекомендуемая литература**

#### **А. Основная литература**

1. Исаев А. Л. Информатика. Конспект лекций: [учеб. пособие] / Исаев А.Л.; МГТУ им. Н. Э. Баумана. – М.: Изд-во МГТУ им. Н. Э. Баумана, 2016. – 54 с.: ил. – Библиогр. в конце кн. – ISBN 978-5-7038-4540-0.

2. Шакина Э.А., Сафонова В.Д., Павлов А.С., Советин Ф.С., Сеннер С.А., Гартман Т.Н., Асеев К.М. Обработка результатов исследований с применением многофункционального табличного редактора: [учеб. пособие] / Гартман Т.Н., Панкрушина А.В., Васильев А.С.; РХТУ им. Д.И. Менделеева. – М.: Изд-во РХТУ им. Д.И. Менделеева, 2018. – 60 с.

3. Гартман Т.Н., Панкрушина А.В., Васильев А.С. Решение вычислительных задач на языке Python в химии и химической технологии: [учеб. пособие] / Гартман Т.Н., Панкрушина А.В., Васильев А.С.; РХТУ им. Д.И. Менделеева. – М.: Изд-во РХТУ им. Д.И. Менделеева, 2020. – 176 с.

4. Гартман Т.Н., Клушин Д.В. Моделирование химико-технологических процессов. Принципы применения пакетов компьютерной математики: [учеб. пособие] / Гартман Т.Н., Клушин Д.В. – СПб.: Изд-во Лань, 2020. – 404 с.

#### **Б. Дополнительная литература**

1. Шакина Э.А., Советин Ф.С., Сеннер С.А., Миронов В.И., Калинин В.Н., Артемьева Л.И., Соломатин А.С. – М.: Введение в информатику. РХТУ им. Д.И. Менделеева, 2012. – 80 с.

2. Решение типовых задач одномерной и многомерной оптимизации с применением пакета MATLAB: учеб. пособие / под ред. проф. Т.Н. Гартмана. – М.: РХТУ им. Д.И. Менделеева, 2011 – 94 с.

3. Гартман Т.Н., Клушин Д.В.: Основы компьютерного моделирования химико-технологических процессов; учебное пособие для ВУЗов. – М. изд. «Академкнига», 2008. – 416 с.

4. Практикум по основам вычислительной математики. Под редакцией Т. Н. Гартмана. М.-РХТУ им. Д. И. Менделеева. 2007г. – 56 с.

### **9.2. Рекомендуемые источники научно-технической информации**

– Методические рекомендации по выполнению лабораторных работ.

Ресурсы информационно–телекоммуникационной сети Интернет:

- <http://intuit.ru>
- <http://wolframalfa.com>
- <http://mathnet.ru>
- <http://arxiv.org> и [archive.org](http://archive.org)

### **9.3. Средства обеспечения освоения дисциплины**

Для реализации рабочей программы подготовлены следующие средства обеспечения освоения дисциплины:

– банк тестовых заданий для текущего контроля освоения дисциплины (общее число вопросов – 120);

- Текстовый редактор Microsoft Word 2019 (и выше)
- Табличный редактор Microsoft Excel 2019 (и выше)
- Редактор презентаций PowerPoint 2019 (и выше)
- Комплект технических средств для демонстрации презентаций
- Лицензионный пакет MATLAB – сетевая версия на 30 рабочих станций
- Учебный портал РХТУ им. Д.И. Менделеева
- Почтовый мессенджер e-mail
- Мессенджер Telegram
- Видеоконференции в Skype, Zoom, Microsoft Teams
- Электронная информационно-образовательная среда ЭИОС

Для освоения дисциплины используются следующие нормативные и нормативно-методические документы (обновить даты обращения):

– Федеральный закон Российской Федерации от 29.12.2012 № 273-ФЗ «Об образовании в Российской Федерации» [Электронный ресурс] – Режим доступа: <http://pravo.gov.ru/proxy/ips/?docbody=&nd=102162745&intelsearch=273-%D4%C7> (дата обращения: 15.05.2022).

– Федеральные государственные образовательные стандарты высшего образования // Координационный совет учебно-методических объединений и научно-методических советов высшей школы. Портал Федеральных образовательных стандартов высшего образования [Электронный ресурс] – Режим доступа: <http://fgosvo.ru/fgosvo/92/91/4> (дата обращения: 15.05.2022).

– Приказ Министерства образования и науки РФ от 23.08.2017 № 816 «Об утверждении Порядка применения организациями, осуществляющими образовательную деятельность, электронного обучения, дистанционных образовательных технологий при реализации образовательных программ» [Электронный ресурс]. Режим доступа:

<http://pravo.gov.ru/proxy/ips/?docbody=&nd=102447332&intelsearch=816+-%EF%F0%E8%EA%E0%E7> (дата обращения: 15.05.2022).

При освоении дисциплины студенты должны использовать информационные и информационно-образовательные ресурсы следующих порталов и сайтов:

– Система федеральных образовательных порталов. Система открытого образования. Консалтинговый центр ИОС ОО РФ [Электронный ресурс] – Режим доступа: <https://openedu.ru/> (дата обращения: 15.05.2022).

– Информационная система «Единое окно доступа к образовательным ресурсам». URL: <http://window.edu.ru/> (дата обращения: 15.05.2022).

– ФЭПО: соответствие требованиям ФГОС [Электронный ресурс] – Режим доступа: <https://i-exam.ru/> (дата обращения: 15.05.2022).

## **10. ПЕРЕЧЕНЬ ИНФОРМАЦИОННЫХ ТЕХНОЛОГИЙ, ИСПОЛЬЗУЕМЫХ В ОБРАЗОВАТЕЛЬНОМ ПРОЦЕССЕ**

Информационную поддержку изучения дисциплины осуществляет Информационно-библиотечный центр (ИБЦ) РХТУ им. Д.И. Менделеева, который обеспечивает обучающихся основной учебной, учебно-методической и научной литературой, необходимой для организации образовательного процесса по дисциплине. Общий объем многоотраслевого фонда ИБЦ на 01.01.2022 составляет 1 719 785 экз.

Фонд ИБЦ располагает учебной, учебно-методической и научно-технической литературой в форме печатных и электронных изданий, а также включает официальные, справочно-библиографические, специализированные отечественные и зарубежные периодические и информационные издания. ИБЦ обеспечивает доступ к профессиональным базам данных, информационным, справочным и поисковым системам.

Каждый обучающийся обеспечен свободным доступом из любой точки, в которой имеется доступ к сети Интернет и к электронно-библиотечной системе (ЭБС) Университета, которая содержит различные издания по основным изучаемым дисциплинам и сформирована по согласованию с правообладателями учебной и учебно-методической литературы.

Для более полного и оперативного справочно-библиографического и информационного обслуживания в ИБЦ реализована технология Электронной доставки документов.

Полный перечень электронных информационных ресурсов, используемых в процессе обучения, представлен в основной образовательной программе.

## **11. МАТЕРИАЛЬНО-ТЕХНИЧЕСКОЕ ОБЕСПЕЧЕНИЕ ДИСЦИПЛИНЫ**

В соответствии с учебным планом занятия по дисциплине *«Профильное программное обеспечение для решения задач профессиональной деятельности»* проводятся в форме практических занятий, лабораторных работ и самостоятельной работы обучающегося.

### **11.1. Оборудование, необходимое в образовательном процессе:**

- Учебная аудитория, оборудованная электронными средствами демонстрации (компьютер со средствами звуковоспроизведения, проектор, экран) и учебной мебелью;
- учебная аудитория для проведения лабораторных занятий, оборудованная электронными средствами демонстрации;
- компьютерные классы, насчитывающие не менее 10 посадочных мест с предустановленным программным обеспечением для выполнения лабораторных работ;

- библиотека, имеющая рабочие компьютерные места, оснащённые компьютерами с доступом к базам данных и выходом в Интернет.

### 11.2. Учебно-наглядные пособия:

Учебные пособия по дисциплине. Электронный раздаточный материал к разделам курса. Демонстрационные материалы по курсу.

### 11.3. Компьютеры, информационно-телекоммуникационные сети, аппаратно-программные и аудиовизуальные средства:

- персональные компьютеры, укомплектованные проигрывателями CD и DVD, принтерами и программными средствами, проекторы, экраны;
- аудитории со стационарными комплексами отображения информации с любого электронного носителя;
- WEB-камеры;
- цифровой фотоаппарат;
- копировальные аппараты;
- локальная сеть с выходом в Интернет;

### 11.4. Печатные и электронные образовательные и информационные ресурсы:

Учебники, учебные и учебно-методические пособия по основным разделам курса.

Электронные образовательные ресурсы: кафедральные библиотеки электронных изданий, электронный конспект материалов по дисциплине, электронные презентации по темам курса; учебно-методические разработки кафедры в электронном виде; справочные материалы в электронном виде.

### 11.5. Перечень лицензионного программного обеспечения:

№ п/п	Наименование программного продукта	Реквизиты договора поставки	Количество лицензий	Срок окончания действия лицензии
1	Microsoft Office Professional Plus 2019 В составе: <ul style="list-style-type: none"> <li>• Word</li> <li>• Excel</li> <li>• Power Point</li> <li>• Outlook</li> <li>• OneNote</li> <li>• Access</li> <li>• Publisher</li> <li>• InfoPath</li> </ul>	Контракт № 28-35ЭА/2020 от 26.05.2020	657 комплектов. Соглашение Microsoft OVS-ES № V6775907	12 месяцев (ежегодное продление подписки с правом перехода на обновлённую версию продукта)

## 12. ТРЕБОВАНИЯ К ОЦЕНКЕ КАЧЕСТВА ОСВОЕНИЯ ПРОГРАММЫ

Наименование разделов	Основные показатели оценки	Формы и методы контроля и оценки
<p><b>Раздел 1.</b> ПКМ Python и особенности его реализации для решения расчетных задач в химии и химической технологии.</p>	<p><i>Знает:</i></p> <ul style="list-style-type: none"> <li>– современные инструментальные среды, программно-технические платформы и программные средства, в том числе отечественного производства, используемые для решения задач профессиональной деятельности, и принципы их работы.</li> </ul> <p><i>Умеет:</i></p> <ul style="list-style-type: none"> <li>– выбирать и использовать современные информационно-коммуникационные и интеллектуальные технологии, инструментальные среды, программно-технические платформы и программные средства, в том числе отечественного производства, для решения задач профессиональной деятельности</li> <li>– анализировать профессиональные задачи, выбирать и использовать подходящие ИТ-технологии.</li> </ul> <p><i>Владеет:</i></p> <ul style="list-style-type: none"> <li>– навыками применения современных информационно-коммуникационных и интеллектуальных технологий, инструментальных средств, в том числе отечественного производства, для решения задач профессиональной деятельности.</li> </ul>	<p>Оценка за контрольную работу №1</p> <p>Оценка за лабораторный практикум</p>
<p><b>Раздел 2.</b> Методы вычислительной математики. Основные этапы решения задач на ЭВМ. Решение систем линейных алгебраических уравнений (СЛАУ).</p>	<p><i>Знает:</i></p> <ul style="list-style-type: none"> <li>– процессы, методы поиска, сбора, хранения, обработки, представления, распространения информации и способы осуществления таких процессов и методов (информационные технологии)</li> <li>– современные инструментальные среды, программно-технические платформы и программные средства, в том числе отечественного производства, используемые для решения задач профессиональной деятельности, и принципы их работы.</li> </ul>	<p>Оценка за контрольную работу №1</p> <p>Оценка за лабораторный практикум</p>

	<p><i>Умеет:</i></p> <ul style="list-style-type: none"> <li>– анализировать профессиональные задачи, выбирать и использовать подходящие ИТ-технологии.</li> </ul> <p><i>Владеет:</i></p> <ul style="list-style-type: none"> <li>– навыками работы с лежащими в основе ИТ-решений данными</li> </ul>	
<p><b>Раздел 3.</b> Обработка результатов измерения одной величины. Приближение функции многочленами с одной независимой переменной. Решение систем нелинейных уравнений (СНУ) численными методами.</p>	<p><i>Владеет:</i></p> <ul style="list-style-type: none"> <li>– навыками работы с лежащими в основе ИТ-решений данными</li> <li>– навыками применения современных информационно-коммуникационных и интеллектуальных технологий, инструментальных средств, в том числе отечественного производства, для решения задач профессиональной деятельности.</li> </ul>	<p>Оценка за контрольную работу №1</p> <p>Оценка за лабораторный практикум</p>
<p><b>Раздел 4.</b> Решение задач многомерной оптимизации численными методами. Анализ и решение дифференциальных уравнений численными методами.</p>	<p><i>Владеет:</i></p> <ul style="list-style-type: none"> <li>– навыками работы с лежащими в основе ИТ-решений данными</li> <li>– навыками применения современных информационно-коммуникационных и интеллектуальных технологий, инструментальных средств, в том числе отечественного производства, для решения задач профессиональной деятельности.</li> </ul>	<p>Оценка за контрольную работу №1</p> <p>Оценка за лабораторный практикум</p>

### **13. ОСОБЕННОСТИ ОРГАНИЗАЦИИ ОБРАЗОВАТЕЛЬНОГО ПРОЦЕССА ДЛЯ ИНВАЛИДОВ И ЛИЦ С ОГРАНИЧЕННЫМИ ВОЗМОЖНОСТЯМИ ЗДОРОВЬЯ**

Обучение инвалидов и лиц с ограниченными возможностями здоровья осуществляется в соответствии с:

– Порядком организации и осуществления образовательной деятельности по образовательным программам – программам бакалавриата, программам специалитета, программам магистратуры (Приказ Министерства науки и высшего образования Российской Федерации от 06.04.2021 № 245);

– Положением о порядке организации и осуществления образовательной деятельности по образовательным программам высшего образования – программам бакалавриата, программам специалитета, программам магистратуры в РХТУ им. Д.И. Менделеева, принятым решением Ученого совета РХТУ им. Д.И. Менделеева от \_\_.\_\_.20\_\_, протокол № \_\_, введенным в действие приказом и.о. ректора РХТУ им. Д.И. Менделеева от \_\_.\_\_.20\_\_ № \_\_;

– Методическими рекомендациями по организации образовательного процесса для обучения инвалидов и лиц с ограниченными возможностями здоровья в образовательных организациях высшего образования, в том числе оснащённости образовательного процесса (утверждены заместителем Министра образования и науки РФ А.А. Климовым от 08.04.2014 № АК-44/05вн).

**Дополнения и изменения к рабочей программе дисциплины**  
**«Профильное программное обеспечение для решения задач профессиональной**  
**деятельности»**

**направления подготовки (специальности)**

**15.03.02 Технологические машины и производства**

код и наименование направления подготовки (специальности)

**все профили направления**

(наименование профиля подготовки (магистерской программы, специализации))

Форма обучения: очная

Номер изменения/дополнения	Содержание дополнения/изменения	Основание внесения изменения/дополнения
		протокол заседания Ученого совета № _____ от «___» _____ 20__ г.
		протокол заседания Ученого совета № _____ от «___» _____ 20__ г.
		протокол заседания Ученого совета № _____ от «___» _____ 20__ г.
		протокол заседания Ученого совета № _____ от «___» _____ 20__ г.
		протокол заседания Ученого совета № _____ от «___» _____ 20__ г.



**Министерство науки и высшего образования Российской Федерации  
федеральное государственное бюджетное образовательное учреждение  
высшего образования  
«Российский химико-технологический университет  
имени Д.И. Менделеева»**

---

**«УТВЕРЖДАЮ»**

И.о. проректора по учебной работе

\_\_\_\_\_ С.Н. Филатов

«25» мая 2022 г.

**РАБОЧАЯ ПРОГРАММА ДИСЦИПЛИНЫ**

**«Иностранный язык»**

**Направление подготовки 15.03.02 Технологические машины и  
оборудование**

(Код и наименование направления подготовки)

**Профиль подготовки – «Технологические машины и оборудование  
производства высокотемпературных функциональных материалов»**

(Наименование профиля подготовки)

**Квалификация «бакалавр»**

**РАССМОТРЕНО И ОДОБРЕНО**

На заседании Методической комиссии

РХТУ им. Д.И. Менделеева

«25» мая 2022 г.

Председатель \_\_\_\_\_ Н.А. Макаров

**Москва 2022**

Программа составлена: к.фил.н., к.э.н., доцентом кафедры иностранных языков И.А. Кузнецовым, старшим преподавателем кафедры иностранных языков Н.Г. Коваленко.

Программа рассмотрена и одобрена на заседании кафедры иностранных языков «20» апреля 2022 г., протокол № 9.

## 1. ЦЕЛЬ И ЗАДАЧИ ДИСЦИПЛИНЫ

Программа составлена в соответствии с требованиями Федерального государственного образовательного стандарта высшего образования – бакалавриат по направлению подготовки **15.03.02 Технологические машины и оборудование** (ФГОС ВО), рекомендациями Методической комиссии и накопленным опытом преподавания дисциплины кафедрой **иностранных языков** РХТУ им. Д.И. Менделеева. Программа рассчитана на изучение дисциплины в течение двух семестров.

Дисциплина «**Иностранный язык**» относится к базовой части дисциплин учебного плана. Программа дисциплины предполагает, что обучающиеся имеют теоретическую и практическую подготовку в области иностранного языка в объеме средней школы.

**Цель дисциплины** – приобретение обучающимися общей, коммуникативной и профессиональной компетенций, уровень которых на отдельных этапах языковой подготовки позволяет использовать иностранный язык практически как в профессиональной (производственной и научной) деятельности, так и для целей самообразования.

### **Задачи дисциплины:**

– подготовка к профессионально-ориентированному общению на иностранном языке в виде письменной и устной речи путем создания у студентов пассивного и активного запаса лексики, в том числе общенаучной и специальной терминологии, необходимой для работы над типовыми текстами;

– отработка списка грамматических тем, типичных для стиля разговорной и научной речи; формирование базовых навыков перевода, на основе рекомендованных в программе учебников и учебных пособий по иностранным языкам для химических вузов.

Дисциплина «**Иностранный язык**» преподается в 1, 2, 3 и 4 (очная форма обучения) семестрах. Контроль успеваемости студентов ведется по принятой в университете рейтинговой системе.

Рабочая программа дисциплины может быть реализована с применением электронных образовательных технологий и электронного обучения полностью или частично.

## 2. ТРЕБОВАНИЯ К РЕЗУЛЬТАТАМ ОСВОЕНИЯ ДИСЦИПЛИНЫ

Изучение дисциплины направлено на приобретение следующих **компетенций и индикаторов их достижения:**

**Универсальные компетенции и индикаторы их достижения:**

Наименование категории (группы) УК	Код и наименование УК	Код и наименование индикатора достижения УК
Коммуникация	УК-4. Способен осуществлять деловую коммуникацию в устной и письменной формах на государственном языке Российской Федерации и иностранном(ых) языке(ах)	<p>УК-4.1. Знает пассивную и активную лексику, в том числе, общенаучную и специальную терминологию, необходимую для решения стандартных коммуникативных задач, основные приемы и методы реферирования и аннотирования литературы по специальности, приемы работы с оригинальной литературой по специальности;</p> <p>УК-4.2. Умеет использовать информационно-коммуникационные технологии при поиске необходимой информации в процессе решения стандартных коммуникативных задач на государственном и иностранном языках;</p> <p>УК-4.3. Владеет ведением деловой переписки с учетом особенностей стилистики официальных и неофициальных писем, социокультурных различий в формате корреспонденции на государственном и иностранном языках, основной иноязычной терминологией специальности, основами реферирования и аннотирования литературы по специальности, навыками речевой деятельности применительно к сфере бытовой и профессиональной коммуникации, основами публичной речи.</p>

**Общепрофессиональные компетенции и индикаторы их достижения:**

Наименование категории (группы) ОПК	Код и наименование ОПК	Код и наименование индикатора достижения ОПК
Естественно-научная подготовка	ОПК-6. Способен решать стандартные задачи профессиональной деятельности на основе информационной и библиографической культуры с применением информационно-коммуникационных технологий.	ОПК-6.1 Знает основные источники научной и технической информации в сфере профессиональной деятельности, принципы научной этики; ОПК-6.2. Умеет осуществлять поиск, обработку и анализ научной и технической информации в сфере профессиональной деятельности, в том числе с использованием глобальных информационных ресурсов; ОПК-6.3. Владеет навыками представления и распространения результатов своей профессиональной деятельности с применением информационно-коммуникационных технологий.

В результате изучения дисциплины студент бакалавриата должен:

*Знать:*

- основные способы сочетаемости лексических единиц и основные словообразовательные модели;
- русские эквиваленты основных слов и выражений речи в процессе межличностного и межкультурного взаимодействия;
- основные приемы и методы реферирования и аннотирования литературы;
- пассивную и активную лексику, в том числе общенаучную и специальную терминологию, необходимую для работы над типовыми текстами;
- приемы работы с оригинальной литературой на иностранном языке.

*Уметь:*

- работать с оригинальной литературой на иностранном языке;
- работать со словарем;
- вести переписку на изучаемом языке с целью межличностного и межкультурного взаимодействия;
- вести речевую деятельность применительно к сфере бытовой и профессиональной коммуникации.

*Владеть:*

- иностранным языком на уровне межличностного и межкультурного общения, навыками и умениями речевой деятельности применительно к сфере бытовой и профессиональной коммуникации, основами публичной речи;
- основами реферирования и аннотирования литературы на изучаемом иностранном языке.

### 3. ОБЪЕМ ДИСЦИПЛИНЫ И ВИДЫ УЧЕБНОЙ РАБОТЫ

Вид учебной работы	Всего		Семестр				Семестр			
			1 семестр		2 семестр		3 семестр		4 семестр	
	ЗЕ	Акад. ч.	ЗЕ	Акад. ч.	ЗЕ	Акад. ч.	ЗЕ	Акад. ч.	ЗЕ	Акад. ч.
<b>Общая трудоемкость дисциплины</b>	<b>9,0</b>	<b>324,0</b>	<b>2,0</b>	<b>72,0</b>	<b>2,0</b>	<b>72,0</b>	<b>2,0</b>	<b>72,0</b>	<b>3,0</b>	<b>108,0</b>
<b>Контактная работа – аудиторные занятия:</b>	<b>3,6</b>	<b>128,0</b>	<b>0,9</b>	<b>32,0</b>	<b>0,9</b>	<b>32,0</b>	<b>0,9</b>	<b>32,0</b>	<b>0,9</b>	<b>32,0</b>
Практические занятия (ПЗ)	3,6	128,0	0,9	32,0	0,9	32,0	0,9	32,0	0,9	32,0
<b>Самостоятельная работа</b>	<b>4,4</b>	<b>160</b>	<b>1,1</b>	<b>40</b>	<b>1,1</b>	<b>40</b>	<b>1,1</b>	<b>40</b>	<b>1,1</b>	<b>40,0</b>
Контактная самостоятельная работа		0,6		0,2		0,2		0,2		
Самостоятельное изучение разделов дисциплины	4,4	159,4	1,1	39,8	1,1	39,8	1,1	39,8	1,1	40,0
<b>Виды контроля:</b>										
<b>Вид контроля из УП</b>				+		+		+		
<b>Экзамен</b>	<b>1,0</b>	<b>36,0</b>	-	-	-	-	-	-	<b>1,0</b>	<b>36,0</b>
Контактная работа – промежуточная аттестация	1,0	0,4	-	-	-	-	-	-	1,0	0,4
Подготовка к экзамену.		35,6		-		-		-		35,6
<b>Вид итогового контроля:</b>			<b>Зачет</b>		<b>Зачет</b>		<b>Зачет</b>		<b>Экзамен</b>	

Вид учебной работы	Всего		Семестр				Семестр			
			1 семестр		2 семестр		3 семестр		4 семестр	
	ЗЕ	Астр. ч.	ЗЕ	Астр. ч.	ЗЕ	Астр. ч.	ЗЕ	Астр. ч.	ЗЕ	Астр. ч.
Общая трудоемкость дисциплины	<b>9</b>	<b>243</b>	<b>2</b>	<b>54,0</b>	<b>2</b>	<b>54</b>	<b>2</b>	<b>54</b>	<b>3</b>	<b>81</b>
<b>Контактная работа – аудиторные занятия:</b>	<b>3,58</b>	<b>96</b>	<b>0,89</b>	<b>24</b>	<b>0,89</b>	<b>24</b>	<b>0,89</b>	<b>24</b>	<b>0,89</b>	<b>24</b>
Практические занятия (ПЗ)	3,6	96	0,89	24	0,89	24	0,89	24	0,89	24
<b>Самостоятельная работа</b>	<b>4,4</b>	<b>120</b>	<b>1,11</b>	<b>30</b>	<b>1,11</b>	<b>30</b>	<b>1,11</b>	<b>30</b>	<b>1,11</b>	<b>30,0</b>

Контактная самостоятельная работа		0,45		0,15		0,15		0,15		
Самостоятельное изучение разделов дисциплины	4,4	119,55	1,11	29,85	1,11	29,85	1,11	29,85	1,11	30,0
<b>Виды контроля:</b>										
<b>Вид контроля из УП</b>				+		+		+		
<b>Экзамен</b>	<b>1,00</b>	<b>27,00</b>	-	-	-	-	-	-	<b>1,00</b>	<b>27,00</b>
Контактная работа – промежуточная аттестация	1,00	0,30	-	-	-	-	-	-	1,00	0,30
Подготовка к экзамену.		26,70		-		-		-		26,70
<b>Вид итогового контроля:</b>			<b>Зачет</b>		<b>Зачет</b>		<b>Зачет</b>		<b>Экзамен</b>	



## 4. СОДЕРЖАНИЕ ДИСЦИПЛИНЫ

### 4.1. Разделы дисциплины и виды занятий

№ п/п	Раздел дисциплины	Академ. часов				
		Всего	Лекции	Прак. зан.	Лаб. работы	Сам. работа
<b>1.</b>	<b>Раздел 1. Грамматические и лексические трудности изучаемого языка</b>	<b>72</b>	-	<b>32</b>	-	<b>40</b>
1.1.	Спряжение и изменение глагола-связки в формах настоящего времени. Видовременные формы глаголов. Образование форм простых, продолженных, перфектных и перфектно-продолженных времен глагола. Вопросительные предложения в различных временах. Образование отрицательных форм глагола в различных временах.	12	-	4	-	8
1.2.	Согласование времен. Условные предложения.	12	-	6	-	6
1.3.	Образование простых, продолженных, перфектных времен глагольных форм и употребление форм страдательного залога.	12	-	4	-	8
1.4.	Причастия. Причастия настоящего и прошедшего времени. Перфектные формы причастия. Место причастий в предложении. Абсолютный причастный оборот	12	-	6	-	6
1.5.	Инфинитив. Формы инфинитива. Продолженный и перфектный инфинитив. Функции инфинитива в предложении. Образование и употребление инфинитивных оборотов типа «сложное подлежащее» и «сложное дополнение».	12	-	6	-	6
1.6.	Модальные глаголы. Структура предложения. Принципы словообразования. Сокращения (аббревиатуры). Обозначение даты. Правила чтения химических элементов, обозначений и формул неорганических соединений и уравнений химических реакций. Правила чтения единиц измерения. Правила чтения наименований основных органических соединений.	12	-	6	-	6
<b>2.</b>	<b>Раздел 2. Развитие навыков чтения тематических текстов.</b>	<b>72</b>	-	<b>32</b>	-	<b>40</b>
2.1.	Развитие навыков чтения профессионально-ориентированных текстов. Чтение текстов по темам:	24	-	12	-	12

	<p>1. Введение в специальность.  2. Д.И. Менделеев.  3. РХТУ им. Д.И. Менделеева.  4. Наука и научные методы, научные статьи.  5. Современные отрасли науки:  5.1. Химия окружающей среды.  5.2. Основы природопользования.  5.3. Учение о биосфере.  5.4. Экологический мониторинг.  5.5. Проблемы экологического менеджмента.  5.6. Техногенные системы и экологический риск.  5.7. Основы промышленной экологии.  5.8. История химии для устойчивого развития.  5.9. Изотопы как трассеры природных процессов.  5.10. Основные проблемы химии устойчивого развития.  6. Химическое предприятие.  7. Химическая лаборатория. Техника безопасности в лаборатории. Измерения в химической лаборатории.  8. Химия будущего.  9. Биотехнология Фармацевтические производства.  10. Зеленая химия. Проблемы экологии.</p>					
2.2.	<p>Понятие о видах чтения. Просмотровое чтение на примерах текстов о химии, Д.И. Менделееве, РХТУ им, Д.И. Менделеева.  Активизация лексики прочитанных текстов.</p>	24	-	10	-	14
2.3.	<p>Изучающее чтение научных и научно-популярных текстов по выбранной специальности.  Примерная тематика текстов:  «Наука и научные методы»,  «Химическое предприятие», «Современные инженерные технологии  «Химическая лаборатория. Техника безопасности в лаборатории. Измерения в химической лаборатории»  «Химия будущего. Современные тенденции развития науки»,  «Биотехнология. Фармацевтические производства», «Зеленая химия.</p>	24	-	10	-	14

	Проблемы экологии». Лексические особенности текстов научно-технической направленности. Терминология научно-технической литературы на изучаемом языке.					
<b>3.</b>	<b>Раздел 3. Практика устной речи.</b>	<b>72</b>	<b>-</b>	<b>32</b>	<b>-</b>	<b>40</b>
3.1.	Практика устной речи по темам: 1. «Говорим о себе, о своей будущей профессии», 2. «Мой университет», 3. «Университетский кампус» 4. «At the bank» 5. «Applying for a job» и т.д.	24	-	12	-	12
3.2.	Монологическая речь по теме «о себе и о будущей профессии». Лексические особенности монологической речи.	24	-	10	-	14
3.3.	Речевой этикет повседневного общения (знакомство, представление, установление и поддержание контакта, запрос и сообщение информации, побуждение к действию, выражение просьбы, согласия). Особенности диалогической речи по пройденным темам.	24	-	10	-	14
<b>4.</b>	<b>Раздел 4. Особенности языка специальности.</b>	<b>72</b>	<b>-</b>	<b>32</b>	<b>-</b>	<b>40</b>
4.1.	Грамматические и лексические трудности языка специальности: Различные варианты перевода причастий на русский язык. Причастные обороты и приемы их перевода на русский язык.	18	-	8	-	10
4.2.	Сослагательное наклонение. Формы сослагательного наклонения в изучаемом языке. Модальные глаголы и их использование в предложениях в сослагательном наклонении. Типы условных предложений. Варианты перевода предложений в сослагательном наклонении и условных предложений. Порядок слов в предложении. Эмфатические конструкции.	18	-	8	-	10
4.3.	Изучение правил перевода различных форм инфинитива и инфинитивных оборотов на русский язык.	18	-	8	-	10
4.4.	Изучающее чтение текстов по тематике: 1) «Лаборатория» 2) «Измерения в химической лаборатории». Стилистические особенности специальной научно-технической литературы. Организация работы со специальными словарями. Понятие	18	-	8	-	10

	о реферировании и аннотировании текстов по специальности. Поиск новой информации при работе с текстами из периодических изданий и монографий, инструкций, проспектов и справочной литературы по рассматриваемой тематике.					
	<b>Всего часов</b>	<b>288</b>	-	128	-	160
	<b>Экзамен</b>	<b>36</b>				
	<b>ИТОГО</b>	<b>324</b>				

## 4.2 Содержание разделов дисциплины

### Раздел 1. Грамматические и лексические трудности изучаемого языка.

1.1. Спряжение и изменение глагола-связки в формах настоящего времени. Видовременные формы глаголов. Образование форм простых, продолженных, перфектных и перфектно-продолженных времен глагола. Вопросительные предложения в различных временах. Образование отрицательных форм глагола в различных временах.

1.2. Согласование времен. Условные предложения.

1.3. Образование простых, продолженных, перфектных времен глагольных форм и употребление форм страдательного залога.

1.4. Причастия. Причастия настоящего и прошедшего времени. Перфектные формы причастия. Место причастий в предложении. Абсолютный причастный оборот

1.5. Инфинитив. Формы инфинитива. Продолженный и перфектный инфинитив. Функции инфинитива в предложении. Образование и употребление инфинитивных оборотов типа «сложное подлежащее» и «сложное дополнение».

1.6. Модальные глаголы. Структура предложения. Принципы словообразования. Сокращения (аббревиатуры). Обозначение даты Правила чтения химических элементов, обозначений и формул неорганических соединений и уравнений химических реакций. Правила чтения единиц измерения. Правила чтения наименований основных органических соединений.

### Раздел 2. Развитие навыков чтения тематических текстов.

2.1. Развитие навыков чтения профессионально-ориентированных текстов.

Чтение текстов по темам:

1. Введение в специальность.

2. Д.И. Менделеев.

3. РХТУ им. Д.И. Менделеева.

4. Наука и научные методы, научные статьи.

5. Современные отрасли науки:

5.1. Химия окружающей среды.

5.2. Основы природопользования.

5.3. Учение о биосфере.

5.4. Экологический мониторинг.

5.5. Проблемы экологического менеджмента.

5.6. Техногенные системы и экологический риск.

5.7. Основы промышленной экологии.

5.8. История химии для устойчивого развития.

5.9. Изотопы как трассеры природных процессов.

5.10. Основные проблемы химии устойчивого развития.

6. Химическое предприятие.

7. Химическая лаборатория. Техника безопасности в лаборатории. Измерения в химической лаборатории.

8. Химия будущего.

9. Биотехнология Фармацевтические производства.

10. Зеленая химия. Проблемы экологии.

2.2. Понятие о видах чтения. Просмотровое чтение на примерах текстов о химии, Д.И. Менделееве, РХТУ им. Д.И. Менделеева.

Активизация лексики прочитанных текстов.

2.3. Изучающее чтение научных и научно-популярных текстов по выбранной специальности.

Примерная тематика текстов:

«Наука и научные методы»,

«Химическое предприятие», «Современные инженерные технологии»

«Химическая лаборатория. Техника безопасности в лаборатории. Измерения в химической лаборатории»

«Химия будущего. Современные тенденции развития науки», «Биотехнология. Фармацевтические производства», «Зеленая химия. Проблемы экологии».

Лексические особенности текстов научно-технической направленности. Терминология научно-технической литературы на изучаемом языке.

### **Раздел 3. Практика устной речи.**

3.1. Практика устной речи по темам:

1. «Говорим о себе, о своей будущей профессии»,
2. «Мой университет»,
3. «Университетский кампус»
4. «At the bank»
5. «Applying for a job» и т.д.

3.2. Монологическая речь по теме «о себе и о будущей профессии». Лексические особенности монологической речи.

3.3. Речевой этикет повседневного общения (знакомство, представление, установление и поддержание контакта, запрос и сообщение информации, побуждение к действию, выражение просьбы, согласия).

Особенности диалогической речи по пройденным темам.

### **Раздел 4. Особенности языка специальности.**

4.1. Грамматические и лексические трудности языка специальности:

Различные варианты перевода причастий на русский язык. Причастные обороты и приемы их перевода на русский язык.

4.2. Сослагательное наклонение. Формы сослагательного наклонения в изучаемом языке. Модальные глаголы и их использование в предложениях в сослагательном наклонении. Типы условных предложений. Варианты перевода предложений в сослагательном наклонении и условных предложений. Порядок слов в предложении. Эмфатические конструкции.

4.3. Изучение правил перевода различных форм инфинитива и инфинитивных оборотов на русский язык.

4.4. Изучающее чтение текстов по тематике:

- 1) «Лаборатория»
- 2) «Измерения в химической лаборатории».

Стилистические особенности специальной научно-технической литературы. Организация работы со специальными словарями. Понятие о реферировании и аннотировании текстов по специальности. Поиск новой информации при работе с текстами из периодических изданий и монографий, инструкций, проспектов и справочной литературы по рассматриваемой тематике.

## 5. СООТВЕТСТВИЕ СОДЕРЖАНИЯ ТРЕБОВАНИЯМ К РЕЗУЛЬТАТАМ ОСВОЕНИЯ ДИСЦИПЛИНЫ

№	В результате освоения дисциплины студент должен:	Раздел 1	Раздел 2	Раздел 3	Раздел 4
<b>Знать:</b>					
1	– основные способы сочетаемости лексических единиц и основные словообразовательные модели;	+	+	+	
2	– русские эквиваленты основных слов и выражений речи в процессе межличностного и межкультурного взаимодействия;			+	+
3	– основные приемы и методы реферирования и аннотирования литературы;				+
4	– пассивную и активную лексику, в том числе общенаучную и специальную терминологию, необходимую для работы над типовыми текстами;	+	+		+
5	– приемы работы с оригинальной литературой на иностранном языке				+
<b>Уметь:</b>					
6	– работать с оригинальной литературой на иностранном языке;	+	+		+
7	– работать со словарем;		+		+
8	– вести переписку на изучаемом языке с целью межличностного и межкультурного взаимодействия;				+
9	– вести речевую деятельность применительно к сфере бытовой и профессиональной коммуникации			+	
<b>Владеть:</b>					
10	– иностранным языком на уровне межличностного и межкультурного общения, навыками и умениями речевой деятельности применительно к сфере бытовой и профессиональной коммуникации, основами публичной речи;		+	+	+
11	– основами реферирования и аннотирования литературы на изучаемом иностранном языке	+	+		+
В результате освоения дисциплины студент должен приобрести следующие <b>универсальные компетенции и индикаторы их достижения:</b>					
	<b>Код и наименование УК</b>	<b>Код и наименование индикатора достижения УК</b>			
12	– УК-4. Способен осуществлять деловую коммуникацию в устной и письменной формах на государственном языке Российской Федерации и иностранном(ых) языке(ах).	– УК-4.1. Знает пассивную и активную лексику, в том числе, общенаучную и специальную терминологию, необходимую для решения стандартных коммуникативных задач, основные приемы и методы реферирования и аннотирования литературы по специальности, приемы работы с оригинальной литературой по специальности;		+	+
		+	+	+	+

		– УК-4.2. Умеет использовать информационно-коммуникационные технологии при поиске необходимой информации в процессе решения стандартных коммуникативных задач на государственном и иностранном языках;	+	+	+	+
		– УК-4.3. Владеет ведением деловой переписки с учетом особенностей стилистики официальных и неофициальных писем, социокультурных различий в формате корреспонденции на государственном и иностранном языках, основной иноязычной терминологией специальности, основами реферирования и аннотирования литературы по специальности, навыками речевой деятельности применительно к сфере бытовой и профессиональной коммуникации, основами публичной речи.	+	+	+	+
В результате освоения дисциплины студент должен приобрести следующие <b><u>общепрофессиональные компетенции и индикаторы их достижения:</u></b>						
	<b>Код и наименование ОПК</b>	<b>Код и наименование индикатора достижения ОПК</b>				
13	– ОПК-6. Способен решать стандартные задачи профессиональной деятельности на основе информационной и библиографической культуры с применением информационно-коммуникационных технологий.	– ОПК-6.1 Знает основные источники научной и технической информации в сфере профессиональной деятельности, принципы научной этики;	+	+	+	+
		– ОПК-6.2. Умеет осуществлять поиск, обработку и анализ научной и технической информации в сфере профессиональной деятельности, в том числе с использованием глобальных информационных ресурсов;	+	+	+	+
		– ОПК-6.3. Владеет навыками представления и распространения результатов своей профессиональной деятельности с применением информационно-коммуникационных технологий.	+	+	+	+



## 6. ПРАКТИЧЕСКИЕ И ЛАБОРАТОРНЫЕ ЗАНЯТИЯ

### 6.1. Практические занятия

#### Примерные темы практических занятий по дисциплине

№ п/п	№ раздела дисциплины	Темы практических занятий	Часы
1	Раздел 1	Практическое занятие 1. Спряжение и изменение глагола-связки в формах настоящего времени. Видовременные формы глаголов. Образование форм простых, продолженных, перфектных и перфектно-продолженных времен глагола. Вопросительные предложения в различных временах. Образование отрицательных форм глагола в различных временах.	4
2	Раздел 1	Практическое занятие 2. Согласование времен. Условные предложения.	6
3	Раздел 1	Практическое занятие 3. Образование простых, продолженных, перфектных времен глагольных форм и употребление форм страдательного залога.	4
4	Раздел 1	Практическое занятие 4. Причастия. Причастия настоящего и прошедшего времени. Перфектные формы причастия. Место причастий в предложении. Абсолютный причастный оборот.	6
5	Раздел 1	Практическое занятие 5. Инфинитив. Формы инфинитива. Продолженный и перфектный инфинитив. Функции инфинитива в предложении. Образование и употребление инфинитивных оборотов типа «сложное подлежащее» и «сложное дополнение».	6
6	Раздел 1	Практическое занятие 6. Модальные глаголы. Структура предложения. Принципы словообразования. Сокращения (аббревиатуры). Обозначение даты Правила чтения химических элементов, обозначений и формул неорганических соединений и уравнений химических реакций. Правила чтения единиц измерения. Правила чтения наименований основных органических соединений.	6
7	Раздел 2	Практическое занятие 7. Чтение текстов по темам: 1. Введение в специальность 2. Д.И. Менделеев 3. РХТУ имени Д.И. Менделеева 4. Наука и научные методы, научные статьи 5. Современные инженерные технологии: 5.1. Безопасность в чрезвычайных ситуациях и гражданская защита 5.2. Безопасность электротехнических производств 5.3. Медико-биологические основы безопасности жизнедеятельности	12

		<p>5.4. Теория вероятностей при обеспечении безопасности жизнедеятельности</p> <p>5.5. Управление техносферной безопасностью</p> <p>5.6. Теория горения и взрыва</p> <p>5.7. Надежность технических систем</p> <p>5.8. Понятие техногенного риска</p> <p>5.9. Надзор и контроль в сфере безопасности</p> <p>5.10. Специальная оценка условий труда</p> <p>6. Химическое предприятие</p> <p>7. Химическая лаборатория. Техника безопасности в лаборатории. Измерения в химической лаборатории</p> <p>8. Химия будущего.</p> <p>9. Биотехнология Фармацевтические производства.</p> <p>10. Зеленая химия. Проблемы экологии.</p>	
8	Раздел 2	<p>Практическое занятие 8. Понятие о видах чтения. Просмотровое чтение на примерах текстов о химии, Д.И. Менделеев, РХТУ им, Д.И. Менделеева.</p> <p>Активизация лексики прочитанных текстов.</p>	10
9	Раздел 2	<p>Практическое занятие 9. Изучающее чтение научных и научно-популярных текстов по выбранной специальности.</p> <p>Примерная тематика текстов:  «Наука и научные методы»,  «Химическое предприятие», «Современные инженерные технологии  «Химическая лаборатория. Техника безопасности в лаборатории. Измерения в химической лаборатории»  «Химия будущего. Современные тенденции развития науки», «Биотехнология. Фармацевтические производства», «Зеленая химия. Проблемы экологии».</p> <p>Лексические особенности текстов научно-технической направленности. Терминология научно-технической литературы на изучаемом языке.</p>	10
10	Раздел 3	<p>Практическое занятие 10. Практика устной речи по темам:</p> <ol style="list-style-type: none"> <li>1. «Говорим о себе, о своей будущей профессии»,</li> <li>2. «Мой университет»,</li> <li>3. «Университетский кампус»</li> <li>4. «At the bank»</li> <li>5. «Applying for a job» и т.д.</li> </ol>	12
11	Раздел 3	<p>Практическое занятие 11. Монологическая речь по теме «о себе и о будущей профессии».</p> <p>Лексические особенности монологической речи.</p>	10
12	Раздел 3	<p>Практическое занятие 12. Речевой этикет повседневного общения (знакомство, представление, установление и поддержание</p>	10

		контакта, запрос и сообщение информации, побуждение к действию, выражение просьбы, согласия). Особенности диалогической речи по пройденным темам.	
13	Раздел 4	Практическое занятие 13. Грамматические и лексические трудности языка специальности: Различные варианты перевода причастий на русский язык. Причастные обороты и приемы их перевода на русский язык.	8
14	Раздел 4	Практическое занятие 14. Варианты перевода предложений в сослагательном наклонении и условных предложений. Порядок слов в предложении. Эмфатические конструкции.	8
15	Раздел 4	Практическое занятие 15. Изучение правил перевода различных форм инфинитива и инфинитивных оборотов на русский язык.	8
16	Раздел 4	Практическое занятие 16. Изучающее чтение текстов по тематике: 1) «Лаборатория» 2) «Измерения в химической лаборатории». Стилистические особенности специальной научно-технической литературы. Организация работы со специальными словарями. Понятие о реферировании и аннотировании текстов по специальности. Поиск новой информации при работе с текстами из периодических изданий и монографий, инструкций, проспектов и справочной литературы по рассматриваемой тематике	8

## 6.2 Лабораторные занятия

Лабораторные занятия по дисциплине не предусмотрены.

## 7. САМОСТОЯТЕЛЬНАЯ РАБОТА

Самостоятельная работа проводится с целью углубления знаний по дисциплине и предусматривает:

- ознакомление и проработку рекомендованной литературы, работу с электронно-библиотечными системами, включая переводы публикаций из научных журналов, цитируемых в базах Scopus, Web of Science, Chemical Abstracts, РИНЦ;
- выполнение упражнений и тестовых заданий по тематике дисциплины;
- самостоятельную проработку теоретического материала по темам занятий;
- подготовку к выполнению контрольных работ по материалу практического курса;
- подготовку к сдаче *экзамена* (4 семестр) по дисциплине.

Планирование времени на самостоятельную работу, необходимого на изучение дисциплины, студентам лучше всего осуществлять на весь период изучения, предусматривая при этом регулярное повторение пройденного материала. Материал, законспектированный на лекциях, необходимо регулярно дополнять сведениями из литературных источников, представленных в рабочей программе. При работе с

указанными источниками рекомендуется составлять краткий конспект материала, с обязательным фиксированием библиографических данных источника. Как рабочая программа дисциплины "иностраный язык" требует значительно большего объема постоянной, систематической работы, чем любая рабочая программа дисциплины. Это связано с тем, что для практического овладения иностранным языком (что и является целью обучения) нужны не столько знания, сколько умения. Эти умения вырабатываются на основе лексических и грамматических навыков, которые, в свою очередь, формируются только в ходе систематического выполнения многократно повторяющихся определенных действий с учебным материалом. Поэтому одним из условий успешного овладения иностранным языком (особенно при минимальном количестве семинарских занятий - 2 часа в неделю) становится целенаправленная, самостоятельная работа учащихся.

Вовлечь учащихся в такую самостоятельную работу возможно при условии, если преподаватель, прежде всего, направляет свои усилия на формирование у учащихся положительной мотивации, т.к. только наличие устойчивого интереса к изучению иностранного языка является постоянно действующим стимулом систематической самостоятельной работы учащихся.

## **8. ПРИМЕРЫ ОЦЕНОЧНЫХ СРЕДСТВ ДЛЯ КОНТРОЛЯ ОСВОЕНИЯ ДИСЦИПЛИНЫ**

Совокупная оценка по дисциплине складывается из оценок за выполнение контрольных работ в 1,2,3,4 семестрах (максимальная оценка 40 баллов за работу), выполнения практических работ в 1,2,3 семестрах (максимальная оценка 40 баллов), подготовки реферата в 1,2,3,4 семестрах (максимальная оценка 20 баллов) и итогового контроля в форме *экзамена* в 4 семестре (максимальная оценка 40 баллов).

### **8.1. Примерная тематика реферативно-аналитической работы.**

1. Химия окружающей среды.
2. Основы природопользования.
3. Учение о биосфере.
4. Экологический мониторинг.
5. Проблемы экологического менеджмента.
6. Техногенные системы и экологический риск.
7. Основы промышленной экологии.
8. История химии для устойчивого развития.
9. Изотопы как трассеры природных процессов.
10. Основные проблемы химии устойчивого развития.

### **8.2. Примеры контрольных вопросов для текущего контроля освоения дисциплины**

Для текущего контроля предусмотрено 4 контрольных работы (по одной контрольной работе по каждому разделу дисциплины, по одной работе в семестре). Максимальная оценка за контрольную работу составляет 40 баллов (1,2,3,4 семестр) за каждую. Подготовка реферата – 20 баллов (1,2,3,4 семестр).

#### **Раздел 1. Грамматические и лексические трудности изучаемого языка.**

*Контрольная работа № 1. Примеры заданий к контрольной работе № 1. Максимальная оценка – 40 баллов. Контрольная работа содержит 4 задания:*

**1 задание:** Письменный перевод текста (800 печ. зн.) – **8 баллов,**

**2 задание:** Контроль лексики (50 лексических единиц) – **8 баллов,**

**3 задание:** Лексико-грамматический тест на видовременные формы английского глагола – **10 баллов**,

**4 задание: беседа по одной из устных тем:** About my future profession; What is chemistry? Chemistry disciplines; Chemistry and matter; Science and Scientific Methods; The research paper – **14 баллов**.

1. Письменный перевод текста:

In the world's oceans, this feedback effect might take several paths. First, as surface waters warm, they would hold less dissolved CO<sub>2</sub>. Second, if more CO<sub>2</sub> were added to the atmosphere and taken up by the oceans, bicarbonate ions (HCO<sub>3</sub><sup>-</sup>) would multiply and ocean acidity would increase. Since calcium carbonate (CaCO<sub>3</sub>) is broken down by acidic solutions, rising acidity would threaten ocean-dwelling fauna that incorporate CaCO<sub>3</sub> into their skeletons or shells. As it becomes increasingly difficult for these organisms to absorb oceanic carbon, there would be a corresponding decrease in the efficiency of the biological pump that helps to maintain the oceans as a carbon sink (as described in the section Carbon dioxide). Third, rising surface temperatures might lead to a slowdown in the so-called thermohaline circulation (see Ocean circulation changes), a global pattern of oceanic flow that partly drives the sinking of surface waters near the poles and is responsible for much of the burial of carbon in the deep ocean.

2. Контроль лексики – 50 лексических единиц: environment, material, averaging, medicine, to retain, to state, absorption, compound, particularly, to create, heat, waste, approximate, gasoline, activation, to cause, definition, measurement, to decrease, to arise, observation, development, to search for, error, explosive, hardness, harmful, to vary, to carry, to investigate, researcher, application, to lead, to suggest, survey, reaction, determination, to describe, rigorous, to disappear, synthesis, accompany, to achieve, fluid, technique, fiber, relationship, to find out, density, behavior.

3. Лексико-грамматический тест на видовременные формы английского глагола:

1. The scientists ... the problem in two weeks.

a) will solve b) solve c) were solving

2. He ... never ... this article.

a) has ... translated b) had ... translated c) ... translated

3. He ... just ... here.

a) - ... arrived b) had ... arrived c) has ... arrived

4. They ... at the university next year.

a) study b) will study c) studied

5. General chemistry ... the structure of matter.

a) examines b) examine c) is examining

6. He ... books very often.

a) not buy b) doesn't buy c) don't buy

7. He would like to speak to his friend before he ... out.

a) goes b) will go c) go

8. She ... at 6 o'clock.

a) gets up b) get up c) is getting up

9. Many people today ... easier lives.

a) had b) have c) will have

10. For many years chemists ... applications for renewable matter.

a) have been finding b) have found c) found

4. Беседа по устной теме: Chemistry and matter.

## **Раздел 2. Развитие навыков чтения тематических текстов.**

*Контрольная работа № 2. Примеры заданий к контрольной работе № 2. Максимальная оценка – 40 баллов. Контрольная работа содержит 5 заданий:*

**1 задание:** Письменный перевод текста (1000 печ. зн.) – **15 баллов**,

- 2 задание:** Письменный перевод 10 предложений (без словаря) – **10 баллов**,  
**3 задание:** Контроль лексики (50 лексических единиц) – **5 баллов**,  
**4 задание:** Устный перевод текста на понимание общего содержания – **5 баллов**,  
**5 задание: беседа по одной из устных тем:** About my future profession; What is chemistry? Chemistry disciplines; Chemistry and matter; Science and Scientific Methods; The research paper; The chemistry of tomorrow – **5 баллов**.

1. Письменный перевод текста:

#### **Ocean circulation changes**

Another possible consequence of global warming is a decrease in the global ocean circulation system known as the “thermohaline circulation” or “great ocean conveyor belt.” This system involves the sinking of cold saline waters in the subpolar regions of the oceans, an action that helps to drive warmer surface waters poleward from the subtropics. As a result of this process, a warming influence is carried to Iceland and the coastal regions of Europe that moderates the climate in those regions. Some scientists believe that global warming could shut down this ocean current system by creating an influx of fresh water from melting ice sheets and glaciers into the subpolar North Atlantic Ocean. Since fresh water is less dense than saline water, a significant intrusion of fresh water would lower the density of the surface waters and thus inhibit the sinking motion that drives the large-scale thermohaline circulation. It has also been speculated that, as a consequence of large-scale surface warming, such changes could even trigger colder conditions in regions surrounding the North Atlantic. Experiments with modern climate models suggest that such an event would be unlikely.

2. Письменный перевод предложений:

1. They said that they would take part in the meeting.
2. If I had a book, I should have done the exercise.
3. Since the content of aromatic amino acids is constant between proteins this technique can't be used.
4. If I didn't know the properties of the elements, it would be difficult to do the research.
5. I shall finish my article as soon as I get necessary data.
6. Learn the properties of the substances and verify everything lest you should get wrong data in your experiment.
7. Prepare everything well lest you should get bad results.
8. They said that the data of the research had resulted in the creation of new materials.
9. She said that she would carry out the research in a new laboratory.
10. If I saw the teacher yesterday, I would ask him about the structure of the report.

3. Контроль лексики – 50 лексических единиц: innovation, solar, approach, enough, agriculture, to suggest, hypothetical, previous, invention, species, lack in, extinction, witness, to emit, to ignite, evidence, to survive, nuclear, conceivable, nitrogen, disaster, population, chemical, consultation efficient, sustainable, the expertise, system, vessels, efficiency, futurology, challenges, scientific, steam, to require, community, society, within, engine, dismal, enough, to prevent, to result in, to consider, engineering, excellence, futuristic, technology, movement, breakthroughs.

4. Устный перевод текста на понимание общего содержания:

#### **FUTURE FUEL: FROM YOUR SEPTIC TANK**

Today, almost all the petrol and diesel we use come from petroleum. But petroleum sources are harder and harder to find. **By making sewage into oil, we can avoid both problems.**

Sewage is rich in organic matter like proteins, fats and carbohydrates (think unused or spoiled food, vegetable peels and other waste). When it is treated at municipal plants, the sewage is separated into water and sludge. The water is purified and released into nature. The sludge is detoxified and placed in landfills.

Instead, the sludge can be used for making fuel. This is just like how gobar gas is made in India. Special kinds of bacteria eat up the sludge, and release methane gas. The gas can be

collected and compressed into cylinders, like the ones we use for cooking gas. Some kinds of algae produce oil instead of gas. This oil can be distilled and used as a fuel for cars, pumps, and trucks.

Right now, this fuel is not cheap. But scientists are breeding different kind of algae that will make even more oil.

5. Беседа по устной теме: What is chemistry? Chemistry disciplines.

### Раздел 3. Практика устной речи.

*Контрольная работа № 3. Примеры заданий к контрольной работе № 3. Максимальная оценка – 40 баллов.*

**Контрольная работа содержит 4 задания:**

**1 задание:** Письменный перевод текста (1000 печ. зн.) – **8 балла,**

**2 задание:** Письменный перевод 10 предложений (без словаря) – **8 балла,**

**3 задание:** Контроль лексики (50 лексических единиц) – **10 балла,**

**4 задание: беседа по одной из устных тем:** About my future profession; What is chemistry? Chemistry disciplines; Laboratory; Lab Safety; Laboratory of the Analytical Chemistry; From chemical science to the lab – **14 баллов.**

1. Письменный перевод текста:

**Ecology or ecological science**, is the scientific study of the distribution and abundance of living organisms and how these properties are affected by interactions between the organisms and their environment. The environment of an organism includes both the physical properties, which can be described as the sum of local abiotic factors like climate and geology, as well as the other organisms that share its habitat.

Ecology may be more simply defined as the relationship between living organisms and their abiotic and biotic environment or as "the study of the structure and function of nature" (Odum 1971). In this later case, structure includes the distribution patterns and abundance of organisms, and function includes the interactions of populations, including competition, predation, symbiosis, and nutrient and energy cycles.

The term ecology (*oekologie*) was coined in 1866 by the German biologist Ernst Haeckel. The word is derived from the Greek *oikos* ("household," "home," or "place to live") and *logos* ("study") – therefore, "ecology" means the "study of the household of nature." The name is derived from the same root word as *economics* (management of the household), and thus ecology is sometimes considered *the economics of nature*, or, as expressed by Ernst Haeckel, "the body of knowledge concerning the economy of nature" (Smith 1996).

2. Письменный перевод предложений:

1. Provided she had this book, she would read it.

2. After finishing our work, we went for a walk.

3. We know of the new plant having been built in this region.

4. By using this method we can get a good result.

5. If they had got the necessary equipment, they would have done their research work.

6. He hardly knows it.

7. Having carried out a series of experiments, we could obtain the necessary data.

8. The section closes with the procedural protection of property interests.

9. If I were you I wouldn't buy this car.

10. If you earn a lot of money where will you go on holiday?

3. Контроль лексики – 50 лексических единиц: to accumulate, agent, approach to, characteristics, extreme, precautions, measurement, specific, glassware, poison, entrance, apparatus, enough, cylinder, emergency, condenser, various, injury, funnel, to authorize for, requirement, safety goggles, vessel, intensity, facilities, accident, source, to avoid, ventilator, fumes, beaker, explosive, bottom, quartz, flammable, burette, to eliminate, clay, crucible, vapor, graduated, desiccators, bulb, first-aid, immediately, burner, stopper, flask, fire extinguisher, hazard.

4.Беседа по устной теме: Lab Safety.

#### Раздел 4. Особенности языка специальности.

*Контрольная работа № 4. Примеры заданий к контрольной работе № 4. Максимальная оценка – 40 баллов.*

**Контрольная работа содержит 4 задания:**

**1 задание:** Письменный перевод текста (1000 печ. зн.) – **8 балла,**

**2 задание:** Лексико-грамматический тест: – **8 балла,**

**3 задание:** Устный перевод текста (без словаря) на понимание общего содержания (600 печ. зн.) – **10 балла,**

**4 задание: беседа по одной из устных тем:** About my future profession; What is chemistry? Chemistry disciplines; Laboratory; Lab Safety; Laboratory of the Analytical Chemistry; From chemical science to the lab; Chemistry and matter; The chemistry of tomorrow; Technology; The Periodic Table – **14баллов.**

1.Письменный перевод текста:

##### **HOME CHEMISTRY LAB**

##### **How to set up a home chemistry lab**

Chemistry is science that usually involves laboratory experiments and projects. You may want to set up a home chemistry lab to aid in your investigations. How do you do it? Here's some advice for setting up your own home chemistry lab.

##### **1. Define Your Lab Bench**

In theory, you could do your chemistry experiments anywhere, but if you live with other people you need to let them know which area contains projects which may be toxic or shouldn't be disturbed. There are other considerations, too, such as spill containment, ventilation, access to power and water, and fire safety. Common home locations for a chemistry lab include a garage, a shed, an outdoor grill and table, a bathroom, or a kitchen counter. I work with a fairly benign set of chemicals, so I use the kitchen for my lab. One counter is jokingly referred to as 'the counter of science'. Anything on this counter is considered off-limits by family members. It is a "do not drink" and "do not disturb" location.

2. Лексико-грамматический тест:

1.Dmitri Mendeleev produced a table based on atomic weights but ... 'periodically' with elements with similar properties under each other.

a) arranges b) arrange c) arranged

2.The most celebrated discoveries of William Ramsay ... in inorganic chemistry.

a) was made b) were made c) has made

3.Lavoisier made many fundamental contributions ... the science of chemistry.

a) of b) on c) to

4.Avogadro reasoned that simple gases ... of solitary atoms but were instead compound molecules of two or more atoms.

a) were not formed b) was not formed c) not formed

5.The revolution in chemistry which the scientist brought ... was a result of a conscious effort to fit all experiments into the framework of a single theory.

a) on b) about c) at

6.While ..., she corrected multiple errors.

a) had translated b) translate c) translating

7.Some elements are found only in trace amounts and were synthesized in laboratories before ... in nature.

a) is found b) was found c) being found

8.Increasing the density of particles adds more and more particles to each group, the distance between them ... the same.

a) being b) were c) have been

9.An atom can ... by removing one of its electrons.



a) be ionized b) ionized c) having been ionized

10. Valency is the combining ... of an element.

a) product b) power c) point

3. Устный перевод текста (без словаря):

Gather Lab Equipment

You can order the usual chemistry lab equipment from a scientific supply company that sells to the general public, but many experiments and projects can be conducted using home equipment, like measuring spoons, coffee filters, glass jars, and string.

Separate Home from Lab

Many of the chemicals you might use can be safely cleaned from your kitchen cookware. However, some chemicals pose too great a health risk (e.g., any compound containing mercury). You may wish to maintain a separate stock of glassware, measuring utensils, and cookware for your home lab. Keep safety in mind for clean-up, too. Take care when rinsing chemicals down the drain or when disposing of paper towels or chemicals after your experiment has been completed.

4. Беседа по устной теме: The Periodic Table.

### **8.3. Примеры контрольных вопросов для итогового контроля освоения дисциплины (4 семестр – экзамен).**

Экзаменационный билет включает контрольные вопросы по разделам 1-4 рабочей программы дисциплины и содержит 3 вопроса. 1 вопрос – 15 баллов, вопрос 2 – 15 баллов, вопрос 3 – 10 баллов.

*Примерный перечень вопросов:*

1. Лексическая система языка.
2. Слово как важнейшая, относительно самостоятельная единица языка. Слово и его дефиниции. Обобщающая функция слова.
3. Лексическое значение слова. О понятии «лексика».
4. Науки, изучающие лексику (лексикология, семасиология, лексикография, фразеология, этимология и др.).
5. Пути пополнения лексики: развитие полисемии, заимствования, в том числе калькирование, словообразование.
6. Историческое изменение словарного состава языка. Этимология. Фразеология.
7. Лексикография. Основные типы лингвистических словарей.
8. Строение словарной статьи толкового и двуязычного словаря. Содержание словарной статьи.
9. Грамматический строй языка.
10. Основные единицы грамматического строя языка. Структура слова и словообразование.
11. Грамматическое значение и его формальные показатели.
12. Полифункциональность грамматических форм и взаимодействие грамматики с лексикой. Способы и средства выражения грамматических значений.
13. Грамматическая категория. Словоизменяемые и несловоизменяемые категории.
14. Классификации языков.
15. Принципы классификации языков: географический, культурно-исторический, этногенетический, типологический и др.
16. Индоевропейская языковая семья, её основные группы. Языки мёртвые и живые.
17. Праязык-основа. О прародине индоевропейского языка-основы.

18. Взаимодействие лингвистики с археологией, историей, этнографией и другими науками.

Фонд оценочных средств приведен в виде отдельного документа, являющегося неотъемлемой частью основной образовательной программы.

#### 8.4. Структура и примеры билетов для экзамена (4 семестр)

**Экзамен** по дисциплине «*Иностранный язык*» проводится в 4 семестре (очная форма обучения) и включает контрольные вопросы по разделам 1-4 учебной программы дисциплины. Билет для *экзамена* состоит из 3 вопросов, относящихся к указанным разделам.

Пример билета для *экзамена*:

<p>«<i>Утверждаю</i>» Заведующая кафедрой иностранного языка (Должность, наименование кафедры)  Кузнецова Т.И. (Подпись) (И. О. Фамилия)  «<u>  </u>» <u>      </u> 2021 г.</p>	<p><b>Министерство науки и высшего образования РФ</b></p>
	<p><b>Российский химико-технологический университет имени Д.И. Менделеева</b></p>
	<p><b>Кафедра иностранных языков</b></p>
	<p><b>15.03.02 Технологические машины и оборудование Профиль – «Технологические машины и оборудование производства высокотемпературных функциональных материалов»</b></p>
<p><b>Иностранный язык</b></p>	
<p><b>Билет № 1</b></p>	
<p>1. Письменный перевод текста с английского языка на русский.</p>	
<p>2. Устный перевод отрывка текста (с листа).</p>	
<p>3. Сообщение и беседа по одной из пройденных тем Ответы на вопросы.</p>	

1. Вопрос. Выполните письменный перевод текста с английского языка на русский (со словарем).

The term ecology is sometimes confused with the term environmentalism. Environmentalism is a social movement aimed at the goal of protecting natural resources or the environment, and which may involve political lobbying, activism, education, and so forth. Ecology is the science that studies living organisms and their interactions with the environment. As such, ecology involves scientific methodology and does not dictate what is "right" or "wrong." However, findings in ecology may be used to support or counter various goals, assertions, or actions of environmentalists.

Consider the ways an ecologist might approach studying the life of honeybees:

- The behavioural relationship between individuals of a species is behavioural ecology—for example, the study of the queen bee, and how she relates to the worker bees and the drones.

- The organized activity of a species is community ecology; for example, the activity of bees assures the pollination of flowering plants. Bee hives additionally produce honey, which is consumed by still other species, such as bears.

- The relationship between the environment and a species is environmental ecology—for example, the consequences of environmental change on bee activity. Bees may die out due to environmental changes. The environment simultaneously affects and is a consequence of this activity and is thus intertwined with the survival of the species.

2. Вопрос. Выполните устный перевод отрывка текста (с листа).

## Hydroxide

Hydroxide is a chemical compound that contains the hydroxyl (-OH) radical. The term refers especially to inorganic compounds. Organic compounds that have the hydroxyl radical as a functional group are called alcohols; the hydroxyl radical is also present in the carboxyl group of organic acids. Most metal hydroxides are bases, forming solutions that have an excess of OH<sup>-</sup> ions and a pH greater than 7, they neutralize acids, and change the colour of litmus from red to blue. Alkali metal hydroxides such as sodium hydroxide are considered to be strong bases and are very soluble in water; alkaline-earth metal hydroxides such as calcium hydroxide are much less soluble in water and are not as strongly basic. Magnesium hydroxide is only slightly basic. Some hydroxides (e.g., aluminium hydroxide) exhibit amphotericism<sup>1</sup>, having either acidic or basic properties depending on the reaction in which they are involved. The hydroxides of some non-metallic elements are acidic; the hydroxide of sulphur, S(OH)<sub>6</sub>, spontaneously loses two molecules of water to form sulphuric acid, H<sub>2</sub>SO<sub>4</sub>. Ammonium hydroxide, NH<sub>4</sub>OH, is a weak base known only in the solution that is formed when the gas ammonia, NH<sub>3</sub>, dissolves in water.

3. Вопрос: Беседа по теме: Mendeleev University.

1. Speak about the foundation and structure of the university.

2. What kind of subjects do you study?

## 9. УЧЕБНО-МЕТОДИЧЕСКОЕ ОБЕСПЕЧЕНИЕ ДИСЦИПЛИНЫ

### 9.1. Рекомендуемая литература

#### А. Основная литература

1. Кузнецова Т.И. Воловикова Е.В. Кузнецов И.А. Английский язык для химиков – технологов. Учебное пособие. М. РХТУ, 2017 г.

2. Кузнецова Т.И., С.Н. Катранов, Кузнецов И.А., Коваленко Н.Г. Английский язык. Учебное пособие по практике устной речи. РХТУ, Москва, 2015 г.

3. Кузнецова Т.И., Катранов С.Н. Сборник упражнений по основным разделам грамматики английского языка. РИЦ МГГУ им. М.А. Шолохова, М., 2018 г.

4. Кузнецова Т.И. Английский язык. Методические указания к практическим занятиям по теме: Структура предложения. РИЦ МГГУ им. М.А. Шолохова, М., 2012 г.

5. Кузнецов И.А., Кузнецова Т.И., Дистанционный образовательный электронный курс «Английский язык для профессиональной коммуникации» размещённый в ЭСУО Moodle [Электронный ресурс]: учебное пособие / И.А. Кузнецов, Т.И. Кузнецова — Электрон. дан. — Москва: РХТУ, 2018.

6. Беляева, И.В. Иностранный язык в сфере профессиональной коммуникации: комплексные учебные задания [Электронный ресурс]: учебное пособие / И.В. Беляева, Е.Ю. Нестеренко, Т.И. Сорогина. — Электрон. дан. — Москва: ФЛИНТА, 2017. — 132 с. — Режим доступа: <https://e.lanbook.com/book/92749> .

#### Б. Дополнительная литература

1. Кузнецова Т.И. Методические указания по курсу «Английский язык». Грамматические тесты. М.: РХТУ, 2016 г.

2. М.Г. Рубцова. Чтение и перевод научной и технической литературы: лексико-грамматический справочник. Учебник. 2-е изд. испр. и доп. М.: Астрель: АСТ, 2017 г.

3. Серебренникова Э.И., Круглякова И.Е. Учебник английского языка для химико-технологических вузов. Москва. Альянс 2009 г.

### 9.2. Рекомендуемые источники научно-технической информации

– Раздаточный иллюстративный материал к лекциям.

– Презентации к лекциям.

Ресурсы информационно-телекоммуникационной сети Интернет:

– <http://www.openet.ru> – Система федеральных образовательных порталов. Система открытого образования. Консалтинговый центр ИОС ОО РФ;

- <http://window.edu.ru/> – Информационная система «Единое окно доступа к образовательным ресурсам»;
  - <http://fepo.i-exam.ru> – ФЭПО: соответствие требованиям ФГОС;
  - <https://muctr.ru> – Российский химико-технологический университет имени Д.И. Менделеева, D.Mendeleev University of Chemical Technology of Russia. Учебные планы и программы;
  - <http://www.translators-union.ru> – портал Союз переводчиков России (СПР);
  - <http://www.russian-translators.ru> – Национальная лига переводчиков;
  - <http://www.internationalwriters.com> – The Translator's Tool Box.
- Бесплатные официальные открытые ресурсы Интернет:
- <http://doaj.org/> – Directory of Open Access Journals (DOAJ); ресурс объединяет более 10000 научных журналов по различным отраслям знаний (около 2 миллионов статей) из 134 стран мира;
  - <http://www.doabooks.org/> – Directory of Open Access Books (DOAB); в базе размещено более 3000 книг по различным отраслям знаний, предоставленных 122 научными издательствами;
  - <https://www.biomedcentral.com/> – BioMed Central; база данных включает более 300 рецензируемых журналов по биомедицине, медицине и естественным наукам. Все статьи, размещенные в базе, находятся в свободном доступе;
  - <https://arxiv.org/> – электронный ресурс arXiv; крупнейшим бесплатный архив электронных научных публикаций по разделам физики, математики, информатики, механики, астрономии и биологии. Имеется подробный тематический каталог и возможность поиска статей по множеству критериев;
  - <http://www.mdpi.com/> – коллекция журналов MDPI AG; многодисциплинарный цифровой издательский ресурс, является платформой для рецензируемых научных журналов открытого доступа, издающихся MDPI AG (Базель, Швейцария). Издательство выпускает более 120 разнообразных электронных журналов, находящихся в открытом доступе;
  - <http://www.intechopen.com/> – издательство с открытым доступом InTech; первое и крупнейшее в мире издательство, публикующее книги в открытом доступе, около 2500 научных изданий. Основная тематическая направленность - физические и технические науки, технологии, медицинские науки, науки о жизни;
  - <http://www.chemspider.com/> – база данных химических соединений ChemSpider; ChemSpider – это бесплатная химическая база данных, предоставляющая быстрый доступ к более чем 28 миллионам структур, свойств и соответственной информации. Ресурс принадлежит Королевскому химическому обществу Великобритании (Royal Society of Chemistry);
  - <http://journals.plos.org/plosone/> – Коллекция журналов PLOS ONE; PLOS ONE – коллекция журналов, в которых публикуются отчеты о новых исследованиях в области естественных наук и медицины. Все журналы размещены в свободном доступе (Open Access), все статьи проходят строгое научное рецензирование;
  - <http://www.uspto.gov/> – US Patent and Trademark Office (USPTO); Ведомство по патентам и товарным знакам США — USPTO — предоставляет свободный доступ к американским патентам, опубликованным с 1976 г. по настоящее время;
  - <http://worldwide.espacenet.com/> – Espacenet - European Patent Office (EPO); Патенты (либо патентные заявки) более 50 национальных и нескольких международных патентных бюро, в том числе полные тексты патентов США, России, Франции, Японии и др.
  - [http://www1.fips.ru/wps/wcm/connect/content\\_ru/ru](http://www1.fips.ru/wps/wcm/connect/content_ru/ru) – Федеральный институт промышленной собственности (ФИПС).

Информационные ресурсы ФИПС свободного доступа:

- Электронные бюллетени. Изобретения. Полезные модели.
- Открытые реестры российских изобретений и заявок на изобретения.
- Рефераты российских патентных документов за 1994–2016 гг.
- Полные тексты российских патентных документов из последнего официального бюллетеня.

### **9.3. Средства обеспечения освоения дисциплины**

Для реализации рабочей программы подготовлены следующие средства обеспечения освоения дисциплины:

- компьютерные презентации интерактивных практических занятий;
- банк тестовых заданий для текущего контроля освоения дисциплины (общее число вопросов -300);
- банк тестовых заданий для итогового контроля освоения дисциплины (общее число вопросов 300).
- онлайн-курс в LMS Moodle "Английский язык для профессиональной коммуникации" (<https://moodle.muotr.ru/course/view.php?id=192>) аудиозаписи текстов, предусмотренных в программе для чтения и перевода в процессе обучения.

## **10. ПЕРЕЧЕНЬ ИНФОРМАЦИОННЫХ ТЕХНОЛОГИЙ, ИСПОЛЬЗУЕМЫХ В ОБРАЗОВАТЕЛЬНОМ ПРОЦЕССЕ**

Информационную поддержку изучения дисциплины осуществляет Информационно-библиотечный центр (ИБЦ) РХТУ им. Д.И. Менделеева, который обеспечивает обучающихся основной учебной, учебно-методической и научной литературой, необходимой для организации образовательного процесса по дисциплине. Общий объем многоотраслевого фонда ИБЦ на 01.01.2022 составляет 1 719 785 экз.

Фонд ИБЦ располагает учебной, учебно-методической и научно-технической литературой в форме печатных и электронных изданий, а также включает официальные, справочно-библиографические, специализированные отечественные и зарубежные периодические и информационные издания. ИБЦ обеспечивает доступ к профессиональным базам данных, информационным, справочным и поисковым системам.

Каждый обучающийся обеспечен свободным доступом из любой точки, в которой имеется доступ к сети Интернет и к электронно-библиотечной системе (ЭБС) Университета, которая содержит различные издания по основным изучаемым дисциплинам и сформирована по согласованию с правообладателями учебной и учебно-методической литературы.

Для более полного и оперативного справочно-библиографического и информационного обслуживания в ИБЦ реализована технология Электронной доставки документов.

Полный перечень электронных информационных ресурсов, используемых в процессе обучения, представлен в основной образовательной программе.

## **11. МАТЕРИАЛЬНО-ТЕХНИЧЕСКОЕ ОБЕСПЕЧЕНИЕ ДИСЦИПЛИНЫ**

В соответствии с учебным планом занятия по дисциплине «*Иностранный язык*» проводятся в форме лекций, практических занятий и самостоятельной работы обучающегося.

### **11.1. Оборудование, необходимое в образовательном процессе:**

Лекционная учебная аудитория, оборудованная электронными средствами демонстрации (компьютер со средствами звуковоспроизведения, проектор, экран) и

учебной мебелью; библиотека, имеющая рабочие компьютерные места для студентов, оснащенные компьютерами с доступом к базам данных и выходом в Интернет. Компьютерный класс, оргтехника, теле-, аудио - и видеоаппаратура; мультимедийный проектор, широкоформатный экран.

#### 11.2. Учебно-наглядные пособия:

Комплекты плакатов к разделам занятий.

#### 11.3. Компьютеры, информационно-телекоммуникационные сети, аппаратно-программные и аудиовизуальные средства:

Персональные компьютеры, укомплектованные проигрывателями CD и DVD, принтерами и программными средствами; проекторы и экраны; цифровые камеры; копировальные аппараты; локальная сеть с выходом в Интернет.

#### 11.4. Печатные и электронные образовательные и информационные ресурсы:

- информационно-методические материалы: учебные пособия по дисциплине; раздаточный материал к разделам занятий;
- электронные презентации к разделам занятий; учебно-методические разработки в электронном виде; справочные материалы в печатном и электронном виде;
- кафедральная библиотека электронных изданий и диссертационных работ, выполненных аспирантами и сотрудниками кафедры.

№	Электронный ресурс	Реквизиты договора (номер, дата заключения, срок действия), ссылка на сайт ЭБС, сумма договора, количество ключей	Характеристика библиотечного фонда, доступ к которому предоставляется договором
1	Электронно-библиотечная система (ЭБС) «ЛАНЬ»	Принадлежность – сторонняя Реквизиты договора – ООО «Издательство «Лань» Договор от 26.09.2020 № 33.03-Р-3.1-2173/2020  Сумма договора – 747 661-28  С 26.09.2020 по 25.09.2021  Договор от 26.09.2021 №33.03-Р-3.1-3824/2021  С 26.09.2021 по 25.09.2022  Ссылка на сайт ЭБС – <a href="http://e.lanbook.com">http://e.lanbook.com</a>  Количество ключей – доступ для	Коллекции: «Химия» - изд-ва НОТ, «Химия» - изд-ва Лаборатория знаний, «Химия» - изд-ва «ЛАНЬ», «Химия»-КНИТУ (Казанский национальный исследовательский технологический университет), «Химия» - изд-ва ФИЗМАТЛИТ», «Информатика» - изд-ва «ЛАНЬ», «Информатика»-Национальный Открытый Университет «ИНТУИТ», «Инженерно-технические науки» - изд-ва «ЛАНЬ», «Теоретическая механика» - изд-ва «ЛАНЬ», Экономика и менеджмент» - изд-ва Дашков и К., а также отдельные издания в соответствии с Договором.

	<p>зарегистрированных пользователей РХТУ с любого компьютера. Удаленный доступ после персональной регистрации на сайте ЭБС.</p>	
	<p>Принадлежность – сторонняя Реквизиты договора – ООО «Издательство «Лань» Договор от 26.09.2021 № 33.03-Р-3.1-3824/2021  Сумма договора – 498445-10  С 26.09.2021 по 25.09.2022  Ссылка на сайт ЭБС – <a href="http://e.lanbook.com">http://e.lanbook.com</a>  Количество ключей – доступ для зарегистрированных пользователей РХТУ с любого компьютера. Удаленный доступ после персональной регистрации на сайте ЭБС.</p>	<p>Коллекции: «Химия» - изд-ва НОТ, «Химия» - изд-ва Лаборатория знаний, «Химия» - КНИТУ(Казанский национальный исследовательский технологический университет), «Химия» - изд-ва ФИЗМАТЛИТ», «Информатика» - Национальный Открытый Университет «ИНТУИТ», Экономика и менеджмент» - изд-ва Дашков и К., а также отдельные издания из коллекций других издательств в соответствии с Договором.</p>
	<p>Принадлежность – сторонняя Реквизиты договора – ООО «Издательство «Лань» Договор от 26.09.2021 № 33.03-Р-3.1-3825/2021  Сумма договора – 283744-98  С 26.09.2021 по 25.09.2022  Ссылка на сайт ЭБС – <a href="http://e.lanbook.com">http://e.lanbook.com</a>  Количество ключей – доступ для зарегистрированных пользователей РХТУ с</p>	<p>«Химия» - изд-ва «ЛАНЬ», «Информатика» - изд-ва «ЛАНЬ», «Инженерно-технические науки» - изд-ва «ЛАНЬ», «Теоретическая механика» - изд-ва «ЛАНЬ», «Физика» - изд-ва «ЛАНЬ», а также отдельные издания из других коллекций издательства «ЛАНЬ» в соответствии с Договором.</p>

		любого компьютера. Удаленный доступ после персональной регистрации на сайте ЭБС.	
2	Электронно - библиотечная система ИБЦ РХТУ им. Д.И. Менделеева (на базе АИБС «Ирбис»)	Принадлежность – собственная РХТУ.  Ссылка на сайт ЭБС – <a href="http://lib.muctr.ru/">http://lib.muctr.ru/</a>  Доступ для пользователей РХТУ с любого компьютера	Электронные версии учебных и научных изданий авторов РХТУ по всем ООП.
3	Научно-электронная библиотека «eLibrary.ru»	Принадлежность – сторонняя Реквизиты договора – ООО Научная электронная библиотека Договор от 24.12.2021 № SU-364/2021/33.03-Р-3.1-4085/2021  Сумма договора – 1 309 275-00  С 01.01.2022 по 31.12.2022  Ссылка на сайт – <a href="http://elibrary.ru">http://elibrary.ru</a>  Количество ключей – доступ для пользователей РХТУ по IP-адресам неограничен. Удаленный доступ после персональной регистрации на сайте НЭБ.	Научная электронная библиотека eLIBRARY.RU – это крупнейший российский информационно-аналитический портал в области науки, технологии, медицины и образования, содержащий рефераты и полные тексты более 29 млн научных статей и публикаций, в том числе электронные версии более 5600 российских научно-технических журналов.



4	Справочно-правовая система «Гарант»	Принадлежность – сторонняя Контракт от 27.12.2021 № 215-274ЭА/2021  Сумма контракта 680 580-00  С 01.01.2022 по 31.12.2022  Ссылка на сайт – <a href="http://www.garant.ru/">http://www.garant.ru/</a>  Количество ключей – доступ для пользователей РХТУ по IP-адресам неограничен	Гарант – справочно-правовая система по законодательству Российской Федерации.
5	Электронно-библиотечная система издательства «ЮРАЙТ»	Принадлежность – сторонняя «Электронное издательство ЮРАЙТ» Договор от 16.03.2022 № 33.03-Л-3.1-4377/2022  Сумма договора – 478 304.00  С 16.03.2022 по 15.03.2023  Ссылка на сайт – <a href="https://biblio-online.ru/">https://biblio-online.ru/</a>  Количество ключей – доступ для зарегистрированных пользователей РХТУ с любого компьютера. Удаленный доступ после персональной регистрации на сайте ЭБС.	Электронная библиотека включает более 5000 наименований учебников и учебных пособий по всем отраслям знаний для всех уровней профессионального образования от ведущих научных школ с соблюдением требований новых ФГОСов.
6	Электронно-библиотечная система «Консультант студента»	Принадлежность – сторонняя ООО «Политехресурс» Договор от 16.03.2022 № 33.03-Р-3.1-4375/2022  Сумма договора – 258 488 - 00  С 16.03.2022 по 15.03.2023  Ссылка на сайт –	Комплект изданий, входящих в базу данных «Электронная библиотека технического ВУЗа».

		<a href="http://www.studentlibrary.ru">http://www.studentlibrary.ru</a> Количество ключей – доступ для зарегистрированных пользователей РХТУ с любого компьютера. Удаленный доступ после персональной регистрации на сайте ЭБС.	
7	Электронно-библиотечная система «ZNANIUM.COM»	Принадлежность – сторонняя ООО «ЗНАНИУМ» Договор от 06.04.2022 № 48 эбс/33.03-Р-3.1-4378/2022  Сумма договора – 31 500-00  С 06.04.2022 по 05.04.2023  Ссылка на сайт – <a href="https://znanium.com/">https://znanium.com/</a>  Количество ключей - доступ для зарегистрированных пользователей РХТУ с любого компьютера.	Коллекция изданий учебников и учебных пособий по различным отраслям знаний для всех уровней профессионального образования.
8	Информационно-аналитическая система Science Index	Принадлежность – сторонняя ООО «Научная электронная библиотека»  Договор от 11.04.2022 № 33.03-Л-3.1-4376/2022  Сумма договора – 108 000-00  С 11.04.2022 по 10.04.2023  Ссылка на сайт – <a href="http://elibrary.ru">http://elibrary.ru</a>  Количество ключей – локальный доступ для сотрудников ИБЦ.	Систематизация, корректировка профилей ученых РХТУ и университета в целом. Анализ публикационной активности сотрудников университета.

А также всевозможные одноязычные и двуязычные книжные и электронные словари, справочники, программы поиска информации:

- АBBYY Lingvo 12 «Многоязычная версия» – электронные словари;
- Многоязычный электронный словарь «МультиЛекс Делюкс 6»;
- Компьютерная программа Sound Forge (аудио редактор) для воспроизведения, составления и редактирования аудио текстов;
- PROMT Expert 8.0 – система для профессионального перевода документов;
- Средства звукозаписи (предпочтительно – цифровой диктофон или планшетный компьютер) помогают студенту осуществлять самоконтроль в процессе обучения устной речи
- онлайн-курс в LMS Moodle "Английский язык для профессиональной коммуникации" (<https://moodle.muctr.ru/course/view.php?id=192>).

Бесплатные архивные коллекции, приобретенные Минобрнауки для вузов.

Архив Издательства American Association for the Advancement of Science. Пакет «Science Classic» 1880-1996.

Архив Издательства Annual Reviews. Пакет «Full Collection» 1932-2005.

Архив издательства Института физики (Великобритания). Пакет «Historical Archive 1874-1999» с первого выпуска каждого журнала по 1999, 1874-1999.

Архив издательства Nature Publishing Group. Пакет «Nature» с первого выпуска первого номера по 2010, 1869-2010.

Архив издательства Oxford University Press. Пакет «Archive Complete» с первого выпуска каждого журнала по 1995, 1849-1995.

Архив издательства Sage. Пакет «2010 SAGE Deep Backfile Package» с первого выпуска каждого журнала по 1998, 1890-1998.

Архив издательства Taylor & Francis. Full Online Journal Archives. с первого выпуска каждого журнала по 1996, 1798-1997.

Архив издательства Cambridge University Press. Пакет «Cambridge Journals Digital Archive (CJDA)» с первого выпуска каждого журнала по 2011, 1827-2011.

Архив журналов Королевского химического общества (RSC). 1841-2007.

Архив коллекции журналов Американского геофизического союза (AGU), предоставляемый издательством Wiley Subscription Services, Inc. 1896-1996.

### 11.5. Перечень лицензионного программного обеспечения:

№ п.п.	Наименование программного продукта	Реквизиты договора поставки	Срок окончания действия лицензии	Примечание	Возможность дистанционного использования
1.	WINDOWS 8.1 Professional Get Genuine	Контракт № 62-64ЭА/2013 от 02.12.2013	бессрочно	Лицензия на операционную систему Microsoft Windows 8.1. ПО, не принимающее прямого участия в образовательных процессах.	Нет
2.	Microsoft Office Standard 2013	Контракт № 62-64ЭА/2013 от 02.12.2013	бессрочная	Лицензия на ПО, принимающее участие в образовательных процессах.	Нет
3.	Microsoft Office Professional Plus 2019 В составе: <ul style="list-style-type: none"> <li>• Word</li> <li>• Excel</li> <li>• Power Point</li> <li>• Outlook</li> <li>• OneNote</li> <li>• Access</li> <li>• Publisher</li> <li>• InfoPath</li> </ul>	Контракт № 28-35ЭА/2020 от 26.05.2020	12 месяцев (ежегодное продление подписки с правом перехода на обновлённую версию продукта)	Лицензия на ПО, принимающее участие в образовательных процессах.	Нет
4.	O365ProPlusOpen Fclty ShrdSvr ALNG SubsVL OLV E 1Mth Acdmc AP AddOn toOPP Приложения в составе подписки: Outlook OneDrive Word 365 Excel 365 PowerPoint 365 Microsoft Teams	Контракт № 28-35ЭА/2020 от 26.05.2020	12 месяцев (ежегодное продление подписки с правом перехода на обновлённую версию продукта)	Лицензия на ПО, не принимающее прямого участия в образовательных процессах (инфраструктурное/вспомогательное ПО)	Да
5.	Kaspersky Endpoint Security для бизнеса –	Контракт № 90-133ЭА/2021	12 месяцев (ежегодное продление	Лицензия на ПО, не принимающее прямого участия в	Нет

№ п.п.	Наименование программного продукта	Реквизиты договора поставки	Срок окончания действия лицензии	Примечание	Возможность дистанционного использования
	Стандартный Russian Edition.	от 07.09.2021	подписки с правом перехода на обновлённую версию продукта)	образовательных процессах (инфраструктурное/вспомогательное ПО)	
6.	O365ProPlusOpen Students ShrdSvr ALNG SubsVL OLV NL 1Mth Acdmc Stdnt STUUseBnft  Приложения в составе подписки: Outlook OneDrive Word 365 Excel 365 PowerPoint 365 Microsoft Teams	Контракт № 28-35ЭА/2020 от 26.05.2020	12 месяцев	Лицензия на ПО, не принимающее прямого участия в образовательных процессах (инфраструктурное/вспомогательное ПО)	Да
7.	ABBYY FineReader 10 Professional Edition	Контракт № 143-164ЭА/2010 от 14.12.10	20 лицензий для активации на рабочих станциях	бессрочная	Лицензия на ПО, не принимающее прямого участия в образовательных процессах (инфраструктурное/вспомогательное ПО)
8.	Лицензия на программное обеспечение (неисключительные права на программу для ЭВМ) ABBYY Lingvo (многоязычная)	Государственный контракт № 143-164ЭА/2010 от 14.12.10, Акт № Tr048787, накладная № Tr048787 от 20.12.10	5 лицензий	бессрочно	Да
9.	Лицензия на программное обеспечение (неисключительные права на	Государственный контракт № 143-164ЭА/2010 от 14.12.10,	5 лицензий	бессрочно	Да

№ п.п.	Наименование программного продукта	Реквизиты договора поставки	Срок окончания действия лицензии	Примечание	Возможность дистанционного использования
	программу для ЭВМ) Promt standard Гигант	Акт № Tr048787, накладная № Tr048787 от 20.12.10			
10.	Антиплагиат. ВУЗ	Контракт от 15.06.2021 № 42-62ЭА/2021	не ограничено, лимит проверок 15000	19.05.2022	Да

## 12. ТРЕБОВАНИЯ К ОЦЕНКЕ КАЧЕСТВА ОСВОЕНИЯ ПРОГРАММЫ

Наименование разделов	Основные показатели оценки	Формы и методы контроля и оценки
<p><b>Раздел 1.</b> Грамматические и лексические трудности изучаемого языка.</p>	<p><i>Знает:</i></p> <ul style="list-style-type: none"> <li>– основные способы сочетаемости лексических единиц и основные словообразовательные модели;</li> <li>– пассивную и активную лексику, в том числе общенаучную и специальную терминологию, необходимую для работы над типовыми текстами.</li> </ul> <p><i>Умеет:</i></p> <ul style="list-style-type: none"> <li>– работать с оригинальной литературой на иностранном языке.</li> </ul> <p><i>Владеет:</i></p> <ul style="list-style-type: none"> <li>– основами реферирования и аннотирования литературы на изучаемом иностранном языке.</li> </ul>	<p>Оценка за контрольную работу № 1 (1 семестр)</p> <p>Оценка за реферат (1 семестр)</p> <p>Оценка за выполнение практических работ (1 семестр)</p>
<p><b>Раздел 2.</b> Развитие навыков чтения тематических текстов.</p>	<p><i>Знает:</i></p> <ul style="list-style-type: none"> <li>– основные способы сочетаемости лексических единиц и основные словообразовательные модели;</li> <li>– пассивную и активную лексику, в том числе общенаучную и специальную терминологию, необходимую для работы над типовыми текстами.</li> </ul> <p><i>Умеет:</i></p> <ul style="list-style-type: none"> <li>– работать с оригинальной литературой на иностранном языке;</li> <li>– работать со словарем.</li> </ul> <p><i>Владеет:</i></p> <ul style="list-style-type: none"> <li>– иностранным языком на уровне межличностного и межкультурного общения, навыками и умениями речевой деятельности применительно к сфере бытовой и профессиональной коммуникации, основами публичной речи;</li> <li>– основами реферирования и аннотирования литературы на изучаемом иностранном языке.</li> </ul>	<p>Оценка за контрольную работу №2 (2 семестр)</p> <p>Оценка за реферат (2 семестр)</p> <p>Оценка за выполнение практических работ (2 семестр)</p>

<p><b>Раздел 3.</b> Практика устной речи.</p>	<p><i>Знает:</i></p> <ul style="list-style-type: none"> <li>– основные способы сочетаемости лексических единиц и основные словообразовательные модели;</li> <li>– русские эквиваленты основных слов и выражений речи в процессе межличностного и межкультурного взаимодействия.</li> </ul> <p><i>Умеет:</i></p> <ul style="list-style-type: none"> <li>– вести речевую деятельность применительно к сфере бытовой и профессиональной коммуникации.</li> </ul> <p><i>Владеет:</i></p> <ul style="list-style-type: none"> <li>– иностранным языком на уровне межличностного и межкультурного общения, навыками и умениями речевой деятельности применительно к сфере бытовой и профессиональной коммуникации, основами публичной речи.</li> </ul>	<p>Оценка за контрольную работу № 3 (3 семестр)</p> <p>Оценка за реферат (3 семестр)</p> <p>Оценка за выполнение практических работ (3 семестр)</p>
<p><b>Раздел 4.</b> Особенности языка специальности.</p>	<p><i>Знает:</i></p> <ul style="list-style-type: none"> <li>– русские эквиваленты основных слов и выражений речи в процессе межличностного и межкультурного взаимодействия;</li> <li>– основные приемы и методы реферирования и аннотирования литературы;</li> <li>– пассивную и активную лексику, в том числе общенаучную и специальную терминологию, необходимую для работы над типовыми текстами;</li> <li>– приемы работы с оригинальной литературой на иностранном языке.</li> </ul> <p><i>Умеет:</i></p> <ul style="list-style-type: none"> <li>– работать с оригинальной литературой на иностранном языке;</li> <li>– работать со словарем;</li> <li>– вести переписку на изучаемом языке с целью межличностного и межкультурного взаимодействия.</li> </ul> <p><i>Владеет:</i></p> <ul style="list-style-type: none"> <li>– иностранным языком на уровне межличностного и межкультурного общения, навыками и умениями речевой деятельности применительно к сфере бытовой и профессиональной коммуникации,</li> </ul>	<p>Оценка за контрольную работу № 4 (4 семестр)</p> <p>Оценка за реферат (4 семестр)</p> <p>Оценка за <i>экзамен</i></p>



	основами публичной речи; – основами реферирования и аннотирования литературы на изучаемом иностранном языке.	
--	-----------------------------------------------------------------------------------------------------------------------	--

### **13. ОСОБЕННОСТИ ОРГАНИЗАЦИИ ОБРАЗОВАТЕЛЬНОГО ПРОЦЕССА ДЛЯ ИНВАЛИДОВ И ЛИЦ С ОГРАНИЧЕННЫМИ ВОЗМОЖНОСТЯМИ ЗДОРОВЬЯ**

Обучение инвалидов и лиц с ограниченными возможностями здоровья осуществляется в соответствии с:

– Порядком организации и осуществления образовательной деятельности по образовательным программам – программам бакалавриата, программам специалитета, программам магистратуры (Приказ Министерства науки и высшего образования Российской Федерации от 06.04.2021 № 245);

– Положением о порядке организации и осуществления образовательной деятельности по образовательным программам высшего образования – программам бакалавриата, программам специалитета, программам магистратуры в РХТУ им. Д.И. Менделеева, принятым решением Ученого совета РХТУ им. Д.И. Менделеева от 30.10.2019, протокол № 3, введенным в действие приказом ректора РХТУ им. Д.И. Менделеева от 14.11.2019 № 646А;

– Методическими рекомендациями по организации образовательного процесса для обучения инвалидов и лиц с ограниченными возможностями здоровья в образовательных организациях высшего образования, в том числе оснащённости образовательного процесса (утверждены заместителем Министра образования и науки РФ А.А. Климовым от 08.04.2014 № АК-44/05вн).

**Дополнения и изменения к рабочей программе дисциплины  
«Иностранный язык»**

**основной образовательной программы**

**15.03.02 Технологические машины и оборудование**

код и наименование направления подготовки (специальности)

**«Технологические машины и оборудование производства высокотемпературных  
функциональных материалов»**

наименование ООП

Форма обучения: очная

Номер изменения/ дополнения	Содержание дополнения/изменения	Основание внесения изменения/дополнения
1.		протокол заседания Ученого совета № _____ от «___» _____ 20__ г.
		протокол заседания Ученого совета № _____ от «___» _____ 20__ г.
		протокол заседания Ученого совета № _____ от «___» _____ 20__ г.
		протокол заседания Ученого совета № _____ от «___» _____ 20__ г.
		протокол заседания Ученого совета № _____ от «___» _____ 20__ г.

**Министерство науки и высшего образования Российской Федерации  
Федеральное государственное бюджетное образовательное учреждение  
высшего образования  
«Российский химико-технологический университет  
имени Д.И. Менделеева»**

---

**«УТВЕРЖДАЮ»**

И.о. проректора по учебной работе

\_\_\_\_\_ С.Н. Филатов

«25» мая 2022 г.

**РАБОЧАЯ ПРОГРАММА ДИСЦИПЛИНЫ**

**«Физика»**

**Направление подготовки 15.03.02 Технологические машины и  
оборудование**

**Профиль подготовки - «Технологические машины и оборудование  
производства высокотемпературных функциональных материалов»**

**Квалификация «бакалавр»**

**РАССМОТРЕНО И ОДОБРЕНО**

На заседании Методической комиссии

РХТУ им. Д.И. Менделеева

«25» мая 2022 г.

Председатель \_\_\_\_\_ Н.А. Макаров

**Москва 2022**

Программа составлена заведующим кафедрой физики В. В. Горевым и старшими преподавателями кафедры Н.А. Богатовым, А.С. Савиной.

Программа рассмотрена и одобрена на расширенном заседании кафедры физики РХТУ им. Д.И. Менделеева «\_18\_» \_\_\_\_\_ мая \_\_\_\_\_ 2022 г., протокол №\_14\_

## 1 ЦЕЛЬ И ЗАДАЧИ ДИСЦИПЛИНЫ

Программа составлена в соответствии с требованиями Федерального государственного образовательного стандарта высшего образования - бакалавриат по направлению подготовки 15.03.02 Технологические машины и оборудование (ФГОС ВО), рекомендациями Методической комиссии и накопленного опыта преподавания дисциплины кафедрой физики РХТУ им. Д.И. Менделеева. Программа рассчитана на изучение курса в течение двух семестров.

Дисциплина «Физика» относится к базовой части обязательных дисциплин учебного плана. Программа дисциплины предполагает, что обучающиеся имеют теоретическую и практическую подготовку в рамках школьной программы по физике и математике.

**Цель дисциплины** – приобретение студентами знаний по основным разделам физики и умению применять их в других естественнонаучных дисциплинах.

**Задачи дисциплины** - решения которых обеспечивает достижение цели, - формирование представлений об основных физических законах природы и методах теоретических исследований различных физических явлений, а также получение представления о современных экспериментальных методах исследования.

Дисциплина «Физика» преподается во втором и третьем семестрах. Контроль успеваемости студентов ведется по принятой в университете рейтинговой системе.

Рабочая программа дисциплины может быть реализована с применением электронных образовательных технологий и электронного обучения полностью или частично.

## 2 ТРЕБОВАНИЯ К РЕЗУЛЬТАТАМ ОСВОЕНИЯ ДИСЦИПЛИНЫ

Изучение дисциплины направлено на приобретение следующих **компетенций и индикаторов их достижения:**

### **Общепрофессиональные компетенции и индикаторы их достижения:**

Наименование категории (группы) ОПК	Код и наименование ОПК	Код и наименование индикатора достижения ОПК
ОПК	ОПК-1 Способен применять естественнонаучные и общинженерные знания, методы математического анализа и моделирования в профессиональной деятельности	ОПК-1.1 Знает принципы математического анализа и моделирования, приемы анализа сложных технических объектов ОПК-1.2 Умеет создавать валидные математические модели на основе интерпретации результатов натурного и теоретического эксперимента ОПК-1.3 Владеет прикладными численными методами при создании математических моделей машин, приводов, оборудования, систем, технологических процессов
ОПК	ОПК-11 Способен применять методы контроля качества	ОПК-11.1 Знает принципы и порядок стандартизации методов испытаний

	технологических машин и оборудования, проводить анализ причин нарушений их работоспособности и разрабатывать мероприятия по их предупреждению	материалов, используемых в технологических машинах и оборудовании ОПК-11.2 Умеет использовать и совершенствовать методы стандартных испытаний по определению физико-механических свойств материалов, используемых в технологических машинах и оборудовании, с учетом актуальных научных и технических достижений в рамках осуществляемой деятельности ОПК-11.3 Владеет приемами разработки методов тестирования и контроля технологических показателей материалов, используемых в технологических машинах и оборудовании
--	-----------------------------------------------------------------------------------------------------------------------------------------------	--------------------------------------------------------------------------------------------------------------------------------------------------------------------------------------------------------------------------------------------------------------------------------------------------------------------------------------------------------------------------------------------------------------------------------------------------------------------------------------------------------------------------------

В результате изучения дисциплины студент бакалавриата должен:

*Знать:*

- физические основы механики, физики колебаний и волн, электричества и магнетизма, электродинамики, статистической физики и термодинамики, квантовой физики; смысл фундаментальных физических законов, принципов и постулатов; их формулировки и границы применимости; связь широкого круга физических явлений с фундаментальными принципами и законами физики; основные методы решения задач по описанию физических явлений; методы обработки результатов физического эксперимента.

*Уметь:*

- применять теоретические знания и экспериментальные методы исследования при решении профессиональных задач; проводить расчёты, осуществлять анализ и на основе этого делать обоснованные выводы; анализировать результаты наблюдений и экспериментов с применением основных законов и принципов физики; определять характер физических процессов по комплексу экспериментальной информации при помощи графиков, таблиц и уравнений; представлять обработанную экспериментальную и теоретическую информацию в устной и письменной форме, в том числе с использованием современных компьютерных технологий

*Владеть:*

- навыками работы с широким кругом физических приборов и оборудования; навыками обоснования своих суждений и выбора метода исследования.

### 3 ОБЪЕМ ДИСЦИПЛИНЫ И ВИДЫ УЧЕБНОЙ РАБОТЫ

Вид учебной работы	Всего		Семестр			
			2		3	
	ЗЕ	Акад. ч.	ЗЕ	Акад. ч.	ЗЕ	Акад. ч.
Общая трудоемкость дисциплины	12	432	6	216	6	216

<b>Контактная работа – аудиторные занятия:</b>	<b>4,5</b>	<b>160</b>	<b>2,25</b>	<b>80</b>	<b>2,25</b>	<b>80</b>
<b>в том числе в форме практической подготовки (при наличии)</b>	-	-	-	-	-	-
Лекции	1,9	64	0,95	32	0,95	32
<b>в том числе в форме практической подготовки (при наличии)</b>	-	-	-	-	-	-
Практические занятия (ПЗ)	1,9	64	0,95	32	0,95	32
<b>в том числе в форме практической подготовки (при наличии)</b>	-	-	-	-	-	-
Лабораторные работы (ЛР)	0,7	32	0,35	16	0,35	16
<b>в том числе в форме практической подготовки (при наличии)</b>	-	-	-	-	-	-
<b>Самостоятельная работа</b>	<b>5,5</b>	<b>200</b>	<b>2,75</b>	<b>100</b>	<b>2,75</b>	<b>100</b>
Контактная самостоятельная работа		-		-		-
Самостоятельное изучение разделов дисциплины	5,5	200	2,75	100	2,75	100
<b>Виды контроля:</b>						
<b>Зачет с оценкой</b>	-	-	-	-	-	-
<b>Экзамен</b>	<b>2</b>	<b>72</b>	<b>1</b>	<b>36</b>	<b>1</b>	<b>36</b>
<b>Контактная работа – промежуточная аттестация</b>	2	0,8	1	0,4	1	0,4
<b>Подготовка к экзамену.</b>		71,2		35,6		35,6
<b>Вид итогового контроля:</b>			<b>Экзамен</b>		<b>Экзамен</b>	

Вид учебной работы	Всего		Семестр			
			2		3	
	ЗЕ	Астр. ч.	ЗЕ	Астр. ч.	ЗЕ	Астр. ч.
Общая трудоемкость дисциплины	<b>12</b>	<b>324</b>	<b>6</b>	<b>162</b>	<b>6</b>	<b>162</b>
<b>Контактная работа – аудиторные занятия:</b>	<b>4,5</b>	<b>120</b>	<b>2,25</b>	<b>60</b>	<b>2,67</b>	<b>60</b>
<b>в том числе в форме практической подготовки (при наличии)</b>	-	-	-	-	-	-
Лекции	1,9	48	0,95	24	0,89	24
<b>в том числе в форме практической подготовки (при наличии)</b>	-	-	-	-	-	-



Практические занятия (ПЗ)	1,9	48	0,95	24	0,89	24
в том числе в форме практической подготовки (при наличии)	-	-	-	-	-	-
Лабораторные работы (ЛР)	0,7	24	0,35	12	0,89	12
в том числе в форме практической подготовки (при наличии)	-	-	-	-	-	-
<b>Самостоятельная работа</b>	<b>5,5</b>	<b>150</b>	<b>2,75</b>	<b>75</b>	<b>2,75</b>	<b>75</b>
Контактная самостоятельная работа	5,5	-	2,75	-	2,75	-
Самостоятельное изучение разделов дисциплины		150		75		75
<b>Виды контроля:</b>						
<b>Зачет с оценкой</b>	-	-	-	-	-	-
<b>Экзамен</b>	<b>2</b>	<b>54</b>	<b>1</b>	<b>27</b>	<b>1</b>	<b>27</b>
<b>Контактная работа – промежуточная аттестация</b>	2	0,6	1	0,3	1	0,3
<b>Подготовка к экзамену.</b>		53,4		26,7		26,7
<b>Вид итогового контроля:</b>			<b>Экзамен</b>		<b>Экзамен</b>	

## 4 СОДЕРЖАНИЕ ДИСЦИПЛИНЫ

### 4.1 Разделы дисциплины и виды занятий для студентов очного отделения

№ п/п	Раздел дисциплины	Академ. часов								
		Всего	в т.ч. в форме пр. подг. (при наличии)	Лекции	в т.ч. в форме пр. подг. (при наличии)	Прак. Зан.	в т.ч. в форме пр. подг. (при наличии)	Лаб. работы	в т.ч. в форме пр. подг. (при наличии)	Сам. работа
<b>1</b>	<b>Раздел 1. Физические основы механики.</b>	<b>90</b>	-	<b>16</b>	-	<b>16</b>	-	<b>8</b>	-	<b>50</b>
1.1	Предмет кинематики. Перемещение, скорость, ускорение. Кинематические характеристики вращательного движения.	23	-	4	-	4	-	2	-	13
1.2	Законы Ньютона. Закон всемирного тяготения. Закон всемирного тяготения. Движение тела переменной массы. Уравнения Мещерского. Формула Циолковского.	23	-	4	-	4	-	2	-	13
1.3	Упругий и неупругий удары шаров. Момент инерции материальной точки и твердого тела.	22	-	4	-	4	-	2	-	12
1.4	Кинематика гармонических колебаний. Дифференциальное уравнение гармонических колебаний. Понятие о затухающих и вынужденных колебаниях. Волновое движение. Волны продольные и поперечные.	22	-	4	-	4	-	2	-	12
<b>2</b>	<b>Раздел 2. Основы молекулярной физики.</b>	<b>70</b>	-	<b>12</b>	-	<b>12</b>	-	<b>6</b>	-	<b>40</b>

2.1	Элементы термодинамики и физической кинетики. Идеальный газ. Распределение Больцмана и его общезначимый смысл. Реальный газ. Уравнение Ван-дер-Ваальса.	23	-	4	-	4	-	2	-	13
2.2	Термодинамический метод в физике. Равновесные состояния. Начала термодинамики. Циклы. Энтропия и ее статистическое толкование.	23	-	4	-	4	-	2	-	13
2.3	Явление переноса. Диффузия. Закон Фика. Теплопроводность. Закон Фурье. Внутреннее трение (вязкость). Закон Ньютона.	24	-	4	-	4	-	2	-	14
<b>3</b>	<b>Раздел 3. Электростатика и постоянный электрический ток</b>	<b>20</b>	-	<b>4</b>	-	<b>4</b>	-	<b>2</b>	-	<b>10</b>
3.1	Закон Кулона. Теорема Остроградского-Гаусса. Диполь. Диэлектрики в электростатическом поле.	18	-	4	-	2	-	2	-	10
<b>4</b>	<b>Раздел 4. Электромагнетизм.</b>	<b>40</b>	-	<b>8</b>	-	<b>8</b>	-	<b>4</b>	-	<b>20</b>
4.1	Закон Ампера. Закон Био-Савара-Лапласа. Сила Лоренца	20	-	4	-	4	-	2	-	10
4.2	Магнетизм. Электромагнитная индукция. Уравнение Максвелла.	20	-	4	-	4	-	2	-	10
<b>5</b>	<b>Раздел 5. Оптика.</b>	<b>75</b>	-	<b>12</b>	-	<b>12</b>	-	<b>6</b>	-	<b>45</b>
5.1	Интерференция волн. Дифракция волн. Поляризация волн.	25	-	4	-	4	-	2	-	15
5.2	Тепловое излучение. Закон Кирхгофа. Гипотеза Планка. Квантовое объяснение теплового излучения. Эффект Комптона.	25	-	4	-	4	-	2	-	15
5.3	Ядерная модель атома. Постулаты Бора. Атом водорода по Бору	25	-	4	-	4	-	2	-	15

<b>6</b>	<b>Раздел 6. Элементы квантовой физики</b>	<b>75</b>	-	<b>12</b>	-	<b>12</b>	-	<b>6</b>	-	<b>35</b>
6.1	Гипотеза де Бройля. Волновое уравнение Шредингера для стационарных состояний. Опыты Штерна-Герлаха.	35	-	4	-	4	-	2	-	15
6.2	Многоэлектронный атом. Эффект Зеемана. Принцип Паули. Квантовые статистические распределения Бозе-Эйнштейна и Ферми-Дирака. Фононы. Законы Дебая и Эйнштейна.	20	-	4	-	4	-	2	-	10
6.3	Характеристики ядра: заряд, масса, энергия связи нуклонов. Ядерные реакции. Фундаментальные взаимодействия и основные классы элементарных частиц.	20	-	4	-	4	-	2	-	10
	<b>ИТОГО</b>	<b>360</b>								
	Экзамен	72								
	<b>ИТОГО</b>	<b>432</b>								

## 4.2 Содержание разделов дисциплины

### Раздел 1. Физические основы механики.

#### 1.1. Содержание подраздела:

Предмет физики. Методы физического исследования: опыт, гипотеза, эксперимент, теория. Предмет кинематики. Перемещение, скорость, ускорение. Кинематические характеристики вращательного движения.

#### 1.2. Содержание подраздела:

Законы Ньютона. Закон всемирного тяготения. Закон всемирного тяготения. Движение тела переменной массы. Уравнения Мещерского. Формула Циолковского.

#### 1.3. Содержание подраздела:

Упругий и неупругий удары шаров. Момент инерции материальной точки и твердого тела.

#### 1.4. Содержание подраздела:

Кинематика гармонических колебаний. Дифференциальное уравнение гармонических колебаний. Понятие о затухающих и вынужденных колебаниях. Волновое движение. Волны продольные и поперечные.

### Раздел 2. Основы молекулярной физики.

#### 2.1. Содержание подраздела:

Элементы термодинамики и физической кинетики. Идеальный газ. Распределение Больцмана и его общезначимый смысл. Реальный газ. Уравнение Ван-дер-Ваальса.

#### 2.2. Содержание подраздела:

Термодинамический метод в физике. Равновесные состояния. Начала термодинамики. Циклы. Энтропия и ее статистическое толкование.

#### 2.3. Содержание подраздела:

Явление переноса. Диффузия. Закон Фика. Теплопроводность. Закон Фурье. Внутреннее трение (вязкость). Закон Ньютона.

### Раздел 3. Электростатика и постоянный электрический ток.

#### 3.1. Содержание подраздела:

Закон Кулона. Теорема Остроградского-Гаусса. Диполь. Диэлектрики в электростатическом поле

### Раздел 4. Электромагнетизм.

#### 4.1. Содержание подраздела:

Закон Ампера. Закон Био-Савара-Лапласа. Сила Лоренца.

#### 4.2. Содержание подраздела:

Магнетики. Электромагнитная индукция. Уравнение Максвелла.

### Раздел 5. Оптика.

#### 5.1. Содержание подраздела:

Интерференция волн. Дифракция волн. Поляризация волн.

#### 5.2. Содержание подраздела:

Тепловое излучение. Закон Кирхгофа. Гипотеза Планка. Квантовое объяснение теплового излучения. Эффект Комптона.

#### 5.3. Содержание подраздела:

Ядерная модель атома. Постулаты Бора. Атом водорода по Бору.

### Раздел 6. Элементы квантовой физики.

#### 6.1. Содержание подраздела:

Гипотеза де Бройля. Волновое уравнение Шредингера для стационарных состояний. Опыты Штерна-Герлаха.

#### 6.2. Содержание подраздела:

Многоэлектронный атом. Эффект Зеемана. Принцип Паули. Квантовые статистические распределения Бозе-Эйнштейна и Ферми-Дирака. Фононы. Законы Дебая и Эйнштейна.

## 5. СООТВЕТСТВИЕ СОДЕРЖАНИЯ ТРЕБОВАНИЯМ К РЕЗУЛЬТАТАМ ОСВОЕНИЯ ДИСЦИПЛИНЫ

№	В результате освоения дисциплины студент должен:	Раздел 1	Раздел 2	Раздел 3	Раздел 4	Раздел 5	Раздел 6
	<b>Знать: (перечень из п.2)</b>						
1	– физические основы механики, физики колебаний и волн, электричества и магнетизма, электродинамики, статистической физики и термодинамики, квантовой физики;	+	+	+	+	+	+
2	– смысл фундаментальных физических законов, принципов и постулатов; их формулировки и границы применимости;	+	+	+	+	+	+
3	– связь широкого круга физических явлений с фундаментальными принципами и законами физики;	+	+	+	+	+	+
4	– основные методы решения задач по описанию физических явлений;	+	+	+	+	+	+
5	– методы обработки результатов физического эксперимента.	+	+	+	+	+	+
	<b>Уметь: (перечень из п.2)</b>						
6	– применять теоретические знания и экспериментальные методы исследования при решении профессиональных задач;	+	+	+	+	+	+
7	– проводить расчёты, осуществлять анализ и на основе этого делать обоснованные выводы;	+	+	+	+	+	+
8	– анализировать результаты наблюдений и экспериментов с применением основных законов и принципов физики;	+	+	+	+	+	+
9	– определять характер физических процессов по комплексу экспериментальной информации при помощи графиков, таблиц и уравнений;	+	+	+	+	+	+
10	– представлять обработанную экспериментальную и теоретическую информацию в устной и письменной форме, в том числе с использованием современных компьютерных технологий.	+	+	+	+	+	+
	<b>Владеть: (перечень из п.2)</b>						
11	– навыками работы с широким кругом физических приборов и оборудования;	+	+	+	+	+	+
12	– навыками обоснования своих суждений и выбора метода исследования.	+	+	+	+	+	+

В результате освоения дисциплины студент должен приобрести следующие (какие) компетенции и индикаторы их достижения:  
(перечень из п.2)

	Код и наименование ОПК (перечень из п.2)	Код и наименование индикатора достижения ОПК (перечень из п.2)						
13	ОПК-1 Способен применять естественнонаучные и общетехнические знания, методы математического анализа и моделирования в профессиональной деятельности	ОПК-1.1 Знает принципы математического анализа и моделирования, приемы анализа сложных технических объектов	+	+	+	+	+	+
14		ОПК-1.2 Умеет создавать валидные математические модели на основе интерпретации результатов натурного и теоретического эксперимента	+	+	+	+	+	+
15		ОПК-1.3 Владеет прикладными численными методами при создании математических моделей машин, приводов, оборудования, систем, технологических процессов	+	+	+	+	+	+
16	ОПК-11 Способен применять методы контроля качества технологических машин и оборудования, проводить анализ причин нарушений их работоспособности и разрабатывать мероприятия по их предупреждению	ОПК-11.1 Знает принципы и порядок стандартизации методов испытаний материалов, используемых в технологических машинах и оборудовании	+	+	+	+	+	+
17		ОПК-11.2 Умеет использовать и совершенствовать методы стандартных испытаний по определению физико-механических свойств материалов, используемых в технологических машинах и оборудовании, с учетом актуальных научных и технических достижений в рамках осуществляемой деятельности	+	+	+	+	+	+
18		ОПК-11.3 Владеет приемами разработки методов тестирования и контроля технологических показателей материалов, используемых в технологических машинах и оборудовании	+	+	+	+	+	+

## 6 ПРАКТИЧЕСКИЕ И ЛАБОРАТОРНЫЕ ЗАНЯТИЯ

### 6.1 Практические занятия

#### Примерные темы практических занятий по дисциплине.

№ п/п	№ раздела дисциплины	Темы практических занятий	Часы
1	1	Некоторые сведения о системах единиц. Порядок решения физических задач. Кинематика. Векторная и координатная формы описания движения материальной точки. Кинематические уравнения движения. Криволинейное движение. Нормальное и тангенциальное ускорения. Кинематические характеристики вращательного движения.	2
2	1	Динамика. Второй закон Ньютона. Движение тела под действием временной силы. Движение тела переменной массы. Закон сохранения импульса. Неупругое и упругое столкновение шаров. Закон всемирного тяготения. Закон Гука. Силы трения. Работа постоянной и переменной силы. Кинетическая и потенциальная энергии. Закон сохранения энергии в механике.	2
3	1	Динамика вращательного движения. Основной закон динамики вращательного движения. Момент инерции. Теорема Штейнера. Закон сохранения импульса. Кинетическая энергия тела, вращающегося вокруг неподвижной оси.	2
4	1	Кинематика гармонических колебаний. Динамика гармонических колебаний. Физический маятник. Затухающие и вынужденные колебания.	2
5	2	Основное уравнение молекулярно-кинетической теории для идеального газа. Распределения Больцмана. Барометрическая формула. Распределение Максвелла.	2
6	2	Первое начало термодинамики и применение его к изопроцессам. Теплоемкость идеального газа. Адиабатный процесс. Второе начало термодинамики. Цикл Карно. Энтропия.	2
7	2	Явление переноса. Диффузия. Теплопроводность. Вязкость. Реальный газ. Уравнение Ван-дер-Ваальса. Критическое состояние вещества. Идеальная жидкость. Уравнение неразрывности. Закон Бернулли. Формула Торричелли.	2
8	3	Взаимодействие точечных зарядов. Закон Кулона. Напряженность и потенциал электростатического поля. Принцип суперпозиции электростатических полей. Связь потенциала с напряженностью. Теорема Остроградского-Гаусса и применение ее к расчету электрических полей, обладающих симметрией.	2
9	4	Магнитное поле и его характеристики. Применение закона Био-Савара-Лапласа и теоремы о циркуляции к расчету магнитных полей.	2
10	4	Закон Ампера. Магнитный момент контура с током. Контур с током в магнитном поле.	2
11	4	Сила Лоренца. Движение заряженных частиц в магнитном поле.	2



12	4	Магнитный поток. Работа сил магнитного поля. Закон электромагнитной индукции. Самоиндукция. Индуктивность.	2
13	5	Интерференция света. Интерференция в тонких пленках. Кольца Ньютона. Интерферометры.	2
14	5		2
15	5	Дифракция света. Метод зон Френеля. Дифракция Фраунгофера от одной щели. Дифракционная решетка.	2
16	5		2
17	5	Поляризация света. Закон Брюстера. Закон Малюса.	2
18	5		2
19	6	Тепловое излучение. Спектральные характеристики теплового излучения. Закон Стефана-Больцмана. Закон смещения Вина. Распределение энергии в спектре излучения абсолютно черного тела.	2
20	6	Внешний фотоэффект. Эффект Комптона. Тормозное излучение. Атом водорода по Бору. Волновые свойства частиц. Дифракция электронов. Соотношения неопределенностей.	2
21	6	Микрочастица в бесконечно глубокой, прямоугольной потенциальной яме. Потенциальная ступень. Потенциальный барьер.	2
22	6	Многэлектронный атом. Векторная модель атома. Атомный терм. Мультиплетность. Магнитный момент атома. Магнитный момент атома. Атом в магнитном поле. Опыты Штерна-Герлаха.	2
23	6	Распределение Ферми-Дирака. Вырожденный электронный газ в кристаллах. Энергия Ферми. Температура Ферми.	2
24	6	Квантовая теория теплоемкости твердых тел по Эйнштейну и Дебаю. Характеристические температуры. Предельный закон Дебая. Фононы. Элементы ядерной физики. Дозиметрия.	2

## 6.2 Лабораторные занятия.

Выполнение лабораторного практикума способствует закреплению материала, изучаемого в дисциплине «Физика», а также дает знания о методиках проведения экспериментальных исследовательских работ и их анализе, а также осуществления расчета статистических характеристик с целью определения погрешностей проведенных экспериментов.

Максимальное количество баллов за выполнение лабораторного практикума составляет 32 балла (максимально по 4 балла за каждую работу). Количество работ и баллов за каждую работу может быть изменено в зависимости от их трудоемкости.

Примеры лабораторных работ и модули, которые они охватывают

№ п/п	№ раздела дисциплины	Наименование лабораторных работ	Часы
1	1	Определение времени соударения шаров и величины коэффициентов восстановления скорости и энергии.	4
2	1	Проверка закона сохранения импульса при упругом и неупругом ударе двух шаров.	4
3	1	Определение момента инерции тела, движущегося по наклонной плоскости.	4

4	1	Изучение динамики вращательного движения. Маятник Обербека.	4
5	1	Определение ускорения свободного падения с помощью обратного маятника.	4
6	1	Определение линейных размеров объёма, массы, плотности тела.	4
7	1	Проверка основного закона динамики вращательного движения твёрдого тела.	4
8	1	Измерение механики косо́го и прямого удара (компьютерная модель).	4
9	1	Маятник Максвелла. (реальная модель)	4
10	1	Маятник Максвелла. (компьютерная модель).	4
11	1	Физический маятник.	4
12	1	Метод крутильных колебаний.	4
13	2	Построение функции распределения случайной величины по результатам эксперимента.	4
14	2	Определение показателя адиабаты методом измерения скорости звука (компьютерная модель).	4
15	2	Изучение вязкости среды.	4
16	2	Измерение коэффициента вязкости воздуха (компьютерная модель).	4
17	2	Измерение коэффициента вязкости воздуха и эффективного диаметра молекулы газа капиллярным способом.	4
18	2	Определение вязкости жидкости методом Стокса.	4
19	3	Исследование электростатического поля методом электролитической ванны.	4
20	3	Определение ёмкости конденсатора методом баллистического гальванометра.	4
21	3	Исследование электростатического поля точечных зарядов.	4
22	3	Исследование электростатического поля.	4
23	3	Электрическое поле точечных зарядов.	4
24	3	Теорема Остроградского – Гаусса для электростатического поля в вакууме.	4
25	4	Магнитное поле Земли.	4
26	3; 4	Удельное заряд электрона. Магнитная фокусировка.	4
27	4	Магнитное поле.	4
28	5	Интерференция света. Опыт Юнга.	4
29	5	Дифракция света на одиночной щели и дифракционной решётке.	4
30	5	Опыт Юнга.	4
31	5	Опыт Ньютона.	4
32	6	Изучение законов теплового излучения. Яркостный пирометр.	4
33	6	Фотоэффект.	4
34	6	Внешний фотоэффект	4

## 7 САМОСТОЯТЕЛЬНАЯ РАБОТА

Самостоятельная работа проводится с целью углубления знаний по дисциплине и предусматривает:

- ознакомление и проработку рекомендованной литературы, работу с электронно-библиотечными системами, включая переводы публикаций из научных журналов, цитируемых в базах Scopus, Web of Science, Chemical Abstracts, РИНЦ;
- посещение отраслевых выставок и семинаров;
- участие в семинарах РХТУ им. И. Менделеева по тематике курса;
- подготовку к выполнению контрольных работ по материалу лекционного курса;

– подготовку к сдаче экзамена (2 и 3 семестр) и лабораторного практикума (2 и 3 семестр) по курсу.

Планирование времени на самостоятельную работу, необходимого на изучение дисциплины, студентам лучше всего осуществлять на весь период изучения, предусматривая при этом регулярное повторение пройденного материала. Материал, законспектированный на лекциях, необходимо регулярно дополнять сведениями из литературных источников, представленных в учебной программе. При работе с указанными источниками рекомендуется составлять краткий конспект материала, с обязательным фиксированием библиографических данных источника.

## **8 ПРИМЕРЫ ОЦЕНОЧНЫХ СРЕДСТВ ДЛЯ КОНТРОЛЯ ОСВОЕНИЯ ДИСЦИПЛИНЫ**

Совокупная оценка по дисциплине складывается из оценок за выполнение контрольных работ (максимальная оценка 24 балла за семестр), лабораторного практикума (максимальная оценка 16 баллов за семестр) и итогового контроля в форме экзамена (максимальная оценка 40 баллов).

### **8.1 Примерная тематика реферативно-аналитической работы.**

Реферативно-аналитическая работа по дисциплине не предусмотрена.

### **8.2 Примеры контрольных вопросов для текущего контроля освоения дисциплины**

Для текущего контроля предусмотрено 4 контрольные работы. Максимальная оценка за контрольную работу 1 и 2 (2 семестр) составляет по 12 баллов за каждую. Максимальная оценка за контрольные работы 3 и 4 (3 семестр) составляет 24 баллов, по 12 баллов за каждую работу.

### **Раздел 1. Примеры вопросов к контрольной работе № 1. Контрольная работа содержит 2 задачи, по 6 баллов за вопрос.**

#### **Вопрос 1.1.**

1. Однородный стержень массой 0,1 кг может свободно вращаться относительно горизонтальной оси, проходящей через точку  $O$ , расположенной на расстоянии одной трети от верхнего конца стержня. В нижнюю точку стержня попадает горизонтально летящий шарик и прилипает к стержню. Скорость шарика 10 м/с, его масса 2 г. Определить линейную скорость точки, принадлежащей верхнему концу стержня в начальный момент времени.
2. Определить период гармонических колебаний физического маятника, состоящего из двух шариков массами 5 кг и 10 кг, закрепленных на его концах. Горизонтальная ось проходит через точку на стержне, отстоящую от его верхнего конца на одну четверть. Шарик можно считать материальными точками.
3. Определить циклическую частоту гармонических колебаний физического маятника, состоящего из однородного плоского диска. Масса стержня 1 кг, масса диска 2 кг. Горизонтальная ось проходит через точку соединения стержня и диска перпендикулярно плоскости диска.
4. Определить момент инерции тонкого однородного стержня длиной 30 см и массой 100 г относительно оси, перпендикулярной стержню и проходящей через: 1) его конец; 2) его середину; 3) точку, отстоящую от конца стержня на  $1/3$  его длины.
5. Тело брошено под некоторым углом к горизонту. Найти этот угол, если горизонтальная дальность полета в 4 раза больше максимальной высоты траектории.

6. Шар массой 10 кг, движущийся со скоростью 4 м/с, сталкивается с шаром массой 4 кг, скорость которого равна 12 м/с. Считая удар прямым, неупругим, найти скорость шаров после удара в двух случаях: 1) малый шар нагоняет большой шар, движущийся в том же направлении; 2) шары движутся навстречу друг другу.

7. Снаряд массой 10 кг обладал скоростью 200 м/с в верхней точке траектории. В этой точке он разорвался на две части. Меньшая массой 3 кг получила скорость 400 м/с в прежнем направлении. Найти скорость второй, большей части после разрыва.

8. Определить частоту гармонических колебаний физического маятника, состоящего из невесомого стержня длины 0,2 м и двух шариков массами 30 г и 50 г, укрепленных на концах стержня. Горизонтальная ось проходит через середину стержня. Шарики можно рассматривать как материальные точки.

9. Однородный диск массой 1 кг может свободно вращаться вокруг горизонтальной оси, перпендикулярной плоскости диска и проходящей через его центр. В точку на образующей диска попадает горизонтально летящий со скоростью 10 м/с шарик прилипает к его поверхности. Масса шарика 5 г. Определить угловую скорость вращения диска в начальный момент времени. Радиус диска 20 см.

### Вопрос 1.2.

1. Шар массой  $m=10$  кг, движущийся со скоростью  $v_1=4$  м/с, сталкивается с шаром массой  $m=4$  кг, скорость  $v_2$  которого равна 12 м/с. Считая удар прямым, неупругим, найти скорость шаров после удара в случае, когда шары движутся навстречу друг другу.

2. В лодке массой  $m_1=240$  кг стоит человек массой  $m_2=60$  кг. Лодка плывет со скоростью  $v_1=2$  м/с. Человек прыгает с лодки в горизонтальном направлении со скоростью  $v=4$  м/с (относительно лодки). Найти скорость и движения лодки после прыжка человека в случае, когда человек прыгает вперед по движению лодки.

3. В лодке массой  $m_1=240$  кг стоит человек массой  $m_2=60$  кг. Лодка плывет со скоростью  $v_1=2$  м/с. Человек прыгает с лодки в горизонтальном направлении со скоростью  $v=4$  м/с (относительно лодки). Найти скорость и движения лодки после прыжка человека в случае, когда человек прыгает в сторону, противоположную движению лодки.

4. На железнодорожной платформе установлено орудие. Масса платформы с орудием  $M=15$  т. Орудие стреляет вверх под углом  $60^\circ$  к горизонту в направлении пути. С какой скоростью покатится платформа вследствие отдачи, если масса снаряда  $m=20$  кг и он вылетает со скоростью 600 м/с?

5. Снаряд массой  $m=10$  кг обладал скоростью  $v=200$  м/с в верхней точке траектории. В этой точке он разорвался на две части. Меньшая массой  $m_1=3$  кг получила скорость  $u_1=400$  м/с в прежнем направлении. Найти скорость  $u_2$  второй, большей части после разрыва.

6. Под действием постоянной силы  $F$  вагонетка прошла путь 5 м и приобрела скорость  $v=2$  м/с. Определить работу  $A$  силы, если масса  $m$  вагонетки равна 400 кг и коэффициент трения 0,01.

7. Вычислить работу  $A$ , совершаемую при равноускоренном подъеме груза массой  $m=100$  кг на высоту  $h=4$  м за время  $t=2$  с.

8. Найти работу  $A$  подъема груза по наклонной плоскости длиной 2 м, если масса  $m$  груза равна 100 кг, угол наклона  $\varphi=30^\circ$ , коэффициент трения 0,1 и груз движется с ускорением  $a=1$  м/с<sup>2</sup>.

9. Для сжатия пружины на 1 см нужно приложить силу  $F=10$  Н. Какую работу  $A$  нужно совершить, чтобы сжать пружину на 10 см, если сила пропорциональна сжатию?

10. Пружина жесткостью  $k=10$  кН/м сжата силой  $F=200$  Н. Определить работу  $A$  внешней силы, дополнительно сжимающей эту пружину еще на  $x=1$  см.

11. Пружина жесткостью  $k=1$  кН/м была сжата на 4 см. Какую работу  $A$ , чтобы сжатие пружины увеличить до 18 см?

12. Гирия, положенная на верхний конец спиральной пружины, поставленной на подставку, сжимает ее на  $x=2$  мм. На сколько сожмет пружину та же гирия, упавшая на конец

пружины с высотой  $h=5$  см?

13. Камень брошен вверх под углом  $60^\circ$  к плоскости горизонта. Кинетическая энергия камня в начальный момент времени равна 20 Дж. Определить кинетическую  $T$  и потенциальную  $P$  энергии камня в высшей точке его траектории. Сопротивлением воздуха пренебречь.

14. С какой наименьшей высоты  $h$  должен начать скатываться акробат на велосипеде (не работая ногами), чтобы проехать по дорожке, имеющей форму «мертвой петли» радиусом  $R=4$  м, и не оторваться от дорожки в верхней точке петли? Трением пренебречь.

15. Молекула распадается на два атома. Масса одного из атомов в  $n=3$  раза больше, чем другого. Пренебрегая начальной кинетической энергией и импульсом молекулы, определить кинетические энергии и атомов, если их суммарная кинетическая энергия  $T=0,032$  нДж.

16. Пуля массой  $m=10$  г, летевшая со скоростью  $v=600$  м/с, попала в баллистический маятник массой  $M=5$  кг и застряла в нем. На какую высоту  $h$ , откачнувшись после удара, поднялся маятник?

17. Уравнение колебаний точки имеет вид  $x = A \cos[w(t+\tau)]$ , где  $w=\pi$  1/с,  $\tau =0,2$  с. Определить период  $T$  и начальную фазу колебаний.

18. Определить период, частоту и начальную фазу колебаний, заданных уравнением  $x = A \sin[w(t+\tau)]$ , где  $w=2,5\pi$  с<sup>-1</sup>,  $\tau=0,4$  с

19. Определить максимальные значения скорости и ускорения точки, совершающей гармонические колебания с амплитудой  $A=3$  см и угловой частотой  $w=\pi(2$  с<sup>-1</sup>).

20. Точка совершает колебания по закону  $x = A \cos(wt)$ , где  $A =5$  см;  $w = 2$  с<sup>-1</sup>. Определить ускорение точки в момент времени, когда ее скорость 8 см/с.

21. Точка совершает гармонические колебания. Наибольшее смещение точки равно 10 см, наибольшая скорость 20 см/с. Найти угловую частоту  $w$  колебаний и максимальное ускорение точки.

22. Максимальная скорость точки, совершающей гармонические колебания, равна 10 см/с, максимальное ускорение = 100 см/с<sup>2</sup>. Найти угловую частоту  $w$  колебаний, их период  $T$  и амплитуду  $A$ . Написать уравнение колебаний, приняв начальную фазу равной нулю.

23. Материальная точка массой 50 г совершает колебания, уравнение которых имеет вид  $x=A \cos(wt)$ , где  $A = 10$  см,  $w=5$  с<sup>-1</sup>. Найти силу  $F$ , действующую на точку в момент, когда фаза  $wt=\pi/3$ .

24. Грузик массой  $m=250$  г, подвешенный к пружине, колеблется по вертикали с периодом  $T=1$  с. Определить жесткость  $k$  пружины.

25. К спиральной пружине подвесили грузик, в результате чего пружина растянулась на  $x=9$  см. Каков будет период  $T$  колебаний грузика, если его немного оттянуть вниз и затем отпустить?

26. К спиральной пружине подвесили грузик, в результате чего пружина растянулась на  $x=9$  см. Каков будет период  $T$  колебаний грузика, если его немного оттянуть вниз и затем отпустить?

27. Найти отношение длин двух математических маятников, если отношение периодов их колебаний равно 1,5.

28. Точка совершает гармонические колебания. Наибольшее смещение точки равно 10 см, наибольшая скорость 20 см/с. Найти угловую частоту  $w$  колебаний и максимальное ускорение точки.

## **Раздел 2. Примеры вопросов к контрольной работе № 2. Контрольная работа содержит 2 задачи, по 6 баллов максимум за каждую.**

### **Вопрос 2.1.**

1. Определить вероятность того, что скорость данной молекулы идеального газа отличается от значения наиболее вероятной скорости не более, чем на 2%. На графике

распределения скорости заштриховать площадь, соответствующему найденному значению вероятности.

2. Определить вероятность того, что скорость данной молекулы идеального газа отличается от значения  $1/3$  наиболее вероятной скорости не более, чем на 2 %.

3. Определить вероятность того, что скорость данной молекулы лежит в интервале значений от 0 до  $0,02$  средней квадратичной скорости. На графике распределения вероятности скорости заштриховать площадь, соответствующему найденному значению вероятности.

4. Определить долю молекул идеального газа, кинетические энергии которых лежат в интервале значений от 0 до  $0,02$  кТ. На графике распределения вероятности энергии заштриховать площадь, соответствующую найденному значению доли молекул.

5. Определить вероятность того, что скорость данной молекулы идеального газа отличается от значения  $0,5$  наиболее вероятной скорости не более, чем на 1 %.

6. Найти среднее значение энергии молекулы массой  $m$  при значении температуры  $T$ .

7. На какой высоте над поверхностью Земли атмосферное давление вдвое меньше, чем на ее поверхности? Считать, что температура  $T$  воздуха равна  $290$  К и не изменяется с высотой.

8. Газ, занимавший объем  $12$  л под давлением  $100$  кПа, был изобарно нагрет от температуры  $300$  К до  $400$  К. Определить работу  $A$  расширения газа.

9. Гелий массой  $1$  г был нагрет на  $100$  К при постоянном давлении  $p$ . Определить: 1) количество теплоты, переданное газу; 2) работу расширения; 3) приращение внутренней энергии газа.

10. Азот массой  $5$  кг, нагретый на  $150$  К, сохранил неизменный объем. Найти: 1) количество теплоты, сообщенное газу; 2) изменение внутренней энергии; 3) совершенную газом работу.

11. Водород массой  $4$  г был нагрет на  $10$  К при постоянном давлении. Определить работу  $A$  расширения газа.

12. Барометр в кабине летящего вертолета показывает давление  $90$  кПа. На какой высоте вертолет, если на взлетной площадке барометр показывал давление  $100$  кПа? Считать, что температура воздуха равна  $290$  К и не изменяется с высотой.

### Вопрос 2.2.

1. В сосуде вместимостью  $V=20$  л находится газ количеством вещества  $\nu=1,5$  кмоль. Определить концентрацию  $n$  молекул в сосуде.

2. Водород массой  $m=4$  г был нагрет на  $\Delta T=10$  К при постоянном давлении. Определить работу  $A$  расширения газа.

3. В сосуде вместимостью  $V$  находится кислород, концентрация молекул  $n$ . Определить массу  $m$  газа.

4. При изотермическом расширении кислорода, содержавшего количество вещества  $\nu=1$  моль и имевшего температуру  $T=300$  К, газу было передано количество теплоты  $Q=2$  кДж. Во сколько раз увеличился объем газа?

5. В двух одинаковых по вместимости сосудах находятся разные газы: в первом — водород, во втором — кислород. Найти отношение  $n_1/n_2$  концентраций газов, если массы газов одинаковы.

6. Сколько молекул газа содержится в баллоне вместимостью  $V=30$  л при температуре  $T=300$  К и давлении  $p=5$  МПа?

7. Азот массой  $m=200$  г расширяется изотермически при температуре  $T=280$  К, причем объем газа увеличивается в два раза. Найти:

1) изменение  $\Delta U$  внутренней энергии газа;

2) совершенную при расширении газа работу  $A$ ;

3) количество теплоты  $Q$ , полученное газом.

8. Баллон вместимостью  $V=20$  л содержит водород при температуре  $T=300$  К под

давлением  $p=0,4$  МПа. Каковы будут температура  $T_1$  и давление  $p_1$ , если газу сообщить количество теплоты  $Q=6$  кДж?

9. В баллоне вместимостью  $V=5$  л находится азот массой  $m=17,5$  г. Определить концентрацию  $n$  молекул азота в баллоне.

10. Водород занимает объем  $V_1=10$  м<sup>3</sup> при давлении  $p_1=100$  кПа. Газ нагрели при постоянном объеме до давления  $p_2=300$  кПа. Определить: 1) изменение  $U$  внутренней энергии газа; 2) работу  $A$ , совершенную газом; 3) количество теплоты  $Q$ , сообщенное газу.

11. Какое количество теплоты  $Q$  выделится, если азот массой  $m=1$  г, взятый при температуре  $T=280$  К под давлением  $p_1=0,1$  МПа, изотермически сжать до давления  $p_2=1$  МПа?

12. При изохорном нагревании кислорода объемом  $V=50$  л давление газа изменилось на  $p=0,5$  МПа. Найти количество теплоты  $Q$ , сообщенное газу.

13. Баллон вместимостью  $V=20$  л содержит водород при температуре  $T=300$  К под давлением  $p=0,4$  МПа. Каковы будут температура  $T_1$  и давление  $p_1$ , если газу сообщить количество теплоты  $Q=6$  кДж?

14. Гелий массой  $m=1$  г был нагрет на  $T=100$  К при постоянном давлении  $p$ . Определить: 1) количество теплоты  $Q$ , переданное газу; 2) работу  $A$  расширения; 3) приращение  $U$  внутренней энергии газа.

15. Определить плотность  $\rho$  насыщенного водяного пара в воздухе при температуре  $T=300$  К. Давление  $p$  насыщенного водяного пара при этой температуре равно  $3,55$  кПа.

16. При изотермическом расширении водорода массой  $m=1$  г, имевшего температуру  $T=280$  К, объем газа увеличился в три раза. Определить работу  $A$  расширения газа и полученное газом количество теплоты  $Q$ .

17. Найти плотность  $\rho$  газовой смеси водорода и кислорода, если их массовые доли  $w_1$  и  $w_2$  равны соответственно  $1/9$  и  $8/9$ . Давление  $p$  смеси равно  $100$  кПа, температура  $T=300$  К.

18. Баллон вместимостью  $V=20$  л содержит водород при температуре  $T=300$  К под давлением  $p=0,4$  МПа. Каковы будут температура  $T_1$  и давление  $p_1$ , если газу сообщить количество теплоты  $Q=6$  кДж?

19. При нагревании идеального газа на  $\Delta T=1$  К при постоянном давлении объем его увеличился на  $1/350$  первоначального объема. Найти начальную температуру  $T$  газа.

20. Какой объем  $V$  занимает идеальный газ, содержащий количество вещества  $\nu=1$  кмоль при давлении  $p=1$  МПа и температуре  $T=400$  К?

### **Раздел 3-4. Примеры вопросов к контрольной работе № 3. Контрольная содержит 2 задачи, по 6 баллов каждая.**

#### **Вопрос 3.1.**

1. Прямой металлический стержень диаметром  $5$  см и длиной  $4$  м несет равномерно распределенный по его поверхности заряд  $500$  нКл. Определить напряженность  $E$  поля в точке, находящейся на расстоянии  $1$  см от его поверхности против середины стержня.

2. Два точечных заряда  $2$  нКл и  $-1$  нКл находятся на расстоянии  $3$  см друг от друга. Найти положение точки на прямой, проходящей через эти заряды, напряженность  $E$  поля в которой равна нулю.

3. На металлической сфере радиусом  $10$  см находится заряд  $1$  нКл. Определить напряженность электрического поля в следующих точках: 1) на расстоянии  $8$  см от центра сферы; 2) на ее поверхности; 3) на расстоянии  $15$  см от центра сферы. Построить график зависимости напряженности поля от расстояния от центра сферы.

4. Расстояние между зарядами  $+3$  нКл и  $-3$  нКл диполя равно  $12$  см. Найти напряженность и потенциал поля, создаваемого диполем в точке, удаленной на  $8$  см как от первого, так и от второго заряда.

5. Тонкое кольцо радиуса  $8$  см несет заряд, равномерно распределенный с линейной плотностью  $10$  нКл/м. Какова напряженность электрического поля в точке, равноудаленной

от всех точек кольца на расстояние 10 см?

6. Очень длинная тонкая прямая проволока несет заряд, равномерно распределенный по всей ее длине. Вычислить линейную плотность заряда, если напряженность поля на расстоянии 0,5 м от проволоки против ее середины равна 200 В/м.

7. Бесконечная плоскость несет заряд, равномерно распределенный с поверхностной плотностью  $1 \text{ мкКл/м}^2$ . На некотором расстоянии от плоскости параллельно ей расположен круг радиусом 10 см. Вычислить поток вектора напряженности через этот круг.

8. Диполь с электрическим моментом  $20 \text{ нКл}\cdot\text{м}$  находится в однородном электрическом поле напряженностью 50 кВ/м. Вектор электрического момента составляет угол 60 градусов с линиями поля. Какова потенциальная энергия диполя?

9. Диполь с электрическим моментом  $200 \text{ мкКл}\cdot\text{м}$  свободно устанавливается в однородном электрическом поле напряженностью 150 кВ/м. Вычислить работу  $A$ , необходимую для того, чтобы повернуть диполь на угол 180 градусов.

10. Диполь с электрическим моментом  $100 \text{ мкКл}\cdot\text{м}$  свободно установился в однородном электрическом поле напряженностью  $E=10 \text{ кВ/м}$ . Определить изменение потенциальной энергии диполя при повороте его на угол 60 градусов.

### Вопрос 3.2.

1. Найти магнитную индукцию в центре кольца с током 10 А, радиус кольца равен 5 см.

2. Напряженность магнитного поля в центре кругового витка радиусом 8 см равна 30 А/м. Определить напряженность поля, создаваемого витком в точке, лежащей на оси витка на расстоянии 6 см от его центра.

3. По прямому бесконечно длинному проводу течет ток 50 А. Определить индукцию  $B$  в точке, удаленной на расстояние 5 см от проводника.

4. Два длинных параллельных провода находятся на расстоянии 5 см один от другого. По проводам текут одинаковые токи 10 А в противоположных направлениях. Найти напряженность магнитного поля в точке, находящейся на расстоянии 2 см от одного и 3 см от другого провода.

5. По двум бесконечно длинным прямым проводам, скрещенным под прямым углом, текут токи 30 А и 40 А. Расстояние между проводами 20 см. Определить магнитную индукцию в точке, одинаково удаленной от обоих проводов на расстояние 20 см.

6. Квадратная проволочная рамка с длинным прямым проводом расположена в одной плоскости так, что две ее стороны параллельны проводу. По рамке и проводу текут одинаковые токи 1 кА. Определить силу, действующую на рамку, если ближайшая к проводу сторона рамки находится на расстоянии, равном ее длине.

7. Тонкий провод в виде дуги, составляющей две трети кольца радиусом 15 см, находится в однородном магнитном поле 20 мТл. По проводу течет ток 30 А. Плоскость, в которой лежит дуга, перпендикулярна линиям магнитной индукции, и подводящие провода находятся вне поля. Определить силу, действующую на провод.

8. Двухпроводная линия состоит из длинных параллельных прямых проводов, находящихся на расстоянии 4 мм друг от друга. По проводам текут одинаковые токи 50 А. Определить силу взаимодействия токов, приходящуюся на единицу длины провода.

9. Напряженность магнитного поля в центре кругового витка равна 200 А/м. Магнитный момент витка равен  $1 \text{ А}\cdot\text{м}^2$ . Вычислить силу тока в витке и радиус витка.

### Раздел 5-6. Примеры вопросов к контрольной работе № 4. Контрольная содержит 2 задачи, по 6 баллов каждая.

#### Вопрос 4.1.

1. На пути монохроматического света с длиной волны 0,6 мкм находится плоскопараллельная стеклянная пластинка толщиной 0,1 мм. Свет падает на пластинку нормально. На какой угол следует повернуть пластину, чтобы оптическая длина пути изменилась на половину длины волны?



2. Расстояние между двумя когерентными источниками света равно 0,1 мм при длине волны 0,5 мкм. Расстояние между интерференционными полосами на экране в средней части интерференционной картины равно 1 см. Определить расстояние от источников до экрана.
3. В опыте Юнга расстояние между щелями равно 0,8 мм, длина волны 640 нм. На каком расстоянии от щелей следует расположить экран, чтобы ширина интерференционной полосы оказалась равной 2 мм?
4. В опыте с зеркалами Френеля расстояние между мнимыми изображениями источника света равно 0,5 мм, расстояние от них до экрана равно 3 м. Длина волны 0,6 мкм. Определить ширину полос интерференции на экране.
5. На мыльную пленку (показатель преломления 1,3), находящуюся в воздухе, падает нормально пучок лучей белого света. При какой наименьшей толщине пленки отраженный свет с длиной волны 0,55 мкм окажется максимально усиленным в результате интерференции?
6. Вычислить радиус пятой зоны Френеля для плоского волнового фронта (длина волны 0,5 мкм), если построение делается для точки наблюдения, находящейся на расстоянии 1 м от фронта волны.
7. Угол Брюстера при падении света из воздуха на кристалл каменной соли равен 57 градусов. Определить скорость света в этом кристалле.
8. Пучок естественного света падает на стеклянную (показатель преломления 1,6) призму. Определить двугранный угол призмы, если отраженный пучок максимально поляризован.

#### **Вопрос 4.2.**

1. Определить энергию, излучаемую за время 1 минута из смотрового окошка площадью 8 см<sup>2</sup> плавильной печи, если ее температура 1200 К. Считать, что печь излучает как абсолютно черное тело.
2. Определить температуру абсолютно черного тела, при которой максимум спектральной плотности энергетической светимости приходится на красную границу видимого спектра (длина волны 750 нм).
3. Определить работу выхода электронов из натрия, если красная граница фотоэффекта 500 нм.
4. На поверхность лития падает монохроматический свет с длиной волны 310 нм. Чтобы прекратить эмиссию электронов, нужно приложить задерживающую разность потенциалов не менее 1,7 В. Определить работу выхода.
5. Определить давление солнечного излучения на зачерненную пластинку, расположенную перпендикулярно солнечным лучам и находящуюся вне земной атмосферы на среднем расстоянии от Земли до Солнца.
6. Определить максимальное изменение длины волны при комптоновском рассеянии: 1) на свободных электронах; 2) на свободных протонах.

### **8.3. Вопросы для итогового контроля освоения дисциплины (2 семестр – экзамен, 3 семестр - экзамен).**

Максимальное количество баллов за экзамен 2 семестр – 40 баллов, за экзамен 3 семестр – 40 баллов.

#### **8.3.1 Примеры контрольных вопросов для итогового контроля освоения дисциплины (2 семестр – экзамен).**

Экзаменационный билет включает контрольные вопросы по разделам 1 и 2 рабочей программы дисциплины и содержит 4 вопроса.

1 вопрос – 10 баллов, вопрос 2 – 10 баллов, вопрос 3 – 10 баллов, вопрос 4 – 10 баллов.

1. Предмет кинематики. Кинематические характеристики поступательного движения. Перемещение, скорость, нормальное и тангенсальное ускорение.
2. Вращательное движение твердого тела и его кинематические характеристики: угловое перемещение, угловая скорость, угловое ускорение.
3. Предмет динамики. Инерциальные системы отсчета. Принцип относительности Галилея.
4. Массы и силы в механике (гравитационные, упругие, вязкие). Законы Ньютона и закон сохранения импульса.
5. Работа постоянной и переменной силы. Потенциальная и кинетическая энергия. Закон сохранения энергии в природе.
6. Момент силы и момент инерции материальной точки и твердого тела. Уравнение динамики вращательного движения твердого тела относительно оси.
7. Закон сохранения момента импульса. Жесткий ротатор, как модель двухатомной молекулы. Приведенная масса и ее роль.
8. Кинематика гармонических колебаний. Амплитуда, частота и фаза гармонических колебаний. Векторная диаграмма. Сложение колебаний одного направления и одинаковой частоты.
9. Динамика гармонических колебаний. Дифференциальные уравнения гармонических колебаний. Математический, пружинный и физический маятник. Двухатомная молекула, как линейный гармонический осциллятор.
10. Дифференциальные уравнения затухающих и вынужденных колебаний. Логарифмический декремент затухания. Зависимость амплитуды вынужденных колебаний от частоты вынуждающей силы. Понятие о резонансе.
12. Волновые движения. Волны продольные и поперечные. Длина волны, волновое число. Дифференциальное волновое уравнение. Энергия, переносимая волной. Поток энергии и плотности потока энергии. Волнового движения.
13. Молекулярно-кинетический метод изучения системы многих частиц (атомов и молекул). Размеры, сечения столкновения и средняя длина свободного пробега молекул. Число Ван-дер-Ваальса.
14. Идеальный газ. Основное уравнение Молекулярно-кинетической теории идеального газа. Функция распределения молекул по абсолютным значениям скорости (распределение Максвелла). Вероятнейшая, средняя арифметическая и средняя квадратичная скорость молекул.
15. Термодинамический метод в физике. Основные понятия и параметры, характеризующие состояние системы (объем, давление, температура). Внутренняя энергия. Первое начало термодинамики и его применение к изопроцессам (изотерам, изохора, изобара, адиабата). Теплоемкость идеального газа при постоянном давлении и постоянном объеме.
16. Обратимые и необратимые процессы. Цикл Карно. Второе начало термодинамики. Понятие об энтропии.
17. Элементы физической кинетики. Перенос энергии, импульса и массы на молекулярном уровне. Диффузия, закон Фика. Теплопроводность, закон Фурье. Внутреннее трение (вязкость). Закон Ньютона.
18. Коэффициенты переноса и их зависимости от давления, температуры и размеров молекул. Особенности явлений переноса в ультраразряженных газах.
19. Реальный газ. Уравнение Ван-дер-Ваальса. Физический смысл входящих в него поправок, отличающий реальный газ от идеального. Изотермы реальных газов. Фазовые переходы. Уравнение Клапейрона-Клаузиуса.

### **8.3.2 Примеры контрольных вопросов для итогового контроля освоения дисциплины (3 семестр – экзамен).**

Экзаменационный билет включает контрольные вопросы по разделам 3, 4, 5 и 6 рабочей программы дисциплины и содержит 4 вопроса.  
1 вопрос – 10 баллов, вопрос 2 – 10 баллов, вопрос 3 – 10 баллов, вопрос 4 – 10 баллов.

1. Электромагнетизм. Магнитное взаимодействие постоянных токов. Вектор магнитной индукции. Закон Ампера. Закон Био-Савара-Лапласа.
2. Магнитная индукция прямого и кругового тока. Магнитный дипольный момент кругового тока. Теорема о циркуляции. Сила Лоренца. Движение заряженных частиц в однородном магнитном поле.
3. Магнитные свойства вещества. Гипотеза Ампера. Напряженность магнитного поля. Намагниченность. Магнитная проницаемость и магнитная восприимчивость. Классификация магнетиков (диамагнетики, парамагнетики, ферромагнетики, антиферромагнетики, ферримагнетики).
4. Электромагнитная индукция. Магнитный поток. Работа сил магнитного поля. Уравнение электромагнитной индукции (закон Фарадея-Максвелла). Правило Ленца. Вихревое электрическое поле.
5. Самоиндукция. Индуктивность соленоида. Экстратоки замыкания и размыкания. Энергия магнитного поля. Объемная плотность энергии магнитного поля.
6. Уравнения Максвелла. Ток смещения. Вектор электрического смещения. Уравнение непрерывности для плотности тока. Закон полного тока. Система уравнений Максвелла в интегральной форме и физический смысл входящих в неё уравнений.
7. Возникновение электромагнитной волны. Плоская электромагнитная волна. Скорость распространения электромагнитной волны. Энергия, переносимая электромагнитной волной. Вектор Пойнтинга. Принцип относительности в электродинамике.
8. Электромагнитная природа света. Поперечность электромагнитных волн. Монохроматические волны. Когерентность. Методы получения когерентных источников. Условия усиления и ослабления света при интерференции.
9. Оптическая длина пути и оптическая разность хода лучей. Интерференция волн от двух когерентных точечных источников. Ширина интерференционной полосы. Интерферометр Майкельсона. Интерференция света в тонких пленках.
10. Дифракция волн. Принцип Гюйгенса. Отражение и преломление света на границе раздела двух диэлектриков. Полное отражение и его применение в технике.
11. Волноводы и световоды. Принцип Гюйгенса-Френеля. Метод зон Френеля. Дифракция Френеля на простейших преградах. Дифракция Фраунгофера на щели. Дифракционная решетка как спектральный прибор.
12. Поляризация волн. Естественный и поляризованный свет. Форма и степень поляризации монохроматических волн. Получение и анализ линейно-поляризованного света. Закон Брюстера. Закон Малюса.
13. Двойное лучепреломление. Искусственная оптическая анизотропия. Электрооптические и магнитооптические эффекты. Рассеяние света. Закон Релея. Поглощение света. Закон Ламберта-Бугера-Бэра. Дисперсия света. Нормальная и аномальная дисперсия.
14. Тепловое излучение. Спектральные характеристики теплового излучения. Закон Кирхгофа. Абсолютно черное тело. Законы Стефана-Больцмана и Вина. Формула Рэлея-Джинса и «ультрафиолетовая катастрофа». Гипотеза Планка.
15. Квантовое объяснение законов теплового излучения. Корпускулярно-волновой дуализм света. Внешний фотоэффект. Законы фотоэффекта. Уравнение Эйнштейна для фотоэффекта и объяснения законов фотоэффекта. Определение постоянной Планка.
16. Элементы специальной теории относительности. Эффект Комптона.

- Коротковолновая граница рентгеновского излучения. Фотон – элементарная частица. Энергия, масса и импульс фотона.
17. Модель атома Томсона. Опыты Резерфорда по рассеянию альфа-частиц. Ядерная модель атома. Эмпирические закономерности в атомных спектрах излучения атома водорода.
  18. Постулаты Бора. Атом водорода по Бору. Серийная формула.
  19. Волновые свойства микрочастиц. Гипотеза де Бройля. Опыты Дэвиссона и Джермера. Дифракция электронов.
  20. Соотношение неопределенностей Гейзенберга. Оценка с помощью соотношения неопределенностей энергии основного состояния связанной частицы, и естественной ширины спектральной линии.
  21. Волновая функция и её статистический смысл. Нормировка волновой функции. Волновое уравнение Шредингера для стационарных состояний. Стандартные условия, налагаемые на волновую функцию.
  22. Квантовая частица в одномерной, бесконечно глубокой прямоугольной потенциальной яме. Собственные значения энергии частицы и собственные нормированные волновые функции, описывающие её состояние.
  23. Одномерная потенциальная ступень (порог). Коэффициент отражения и прохождения. Одномерный потенциальный барьер. Коэффициент прохождения (прозрачности).
  24. Стационарное уравнение Шредингера для атома водорода (в сферических координатах). Собственные волновые функции и квантовые числа, характеризующие состояние электрона в атоме.
  25. Собственная волновая функция, описывающая основное состояние атома водорода. Радиальное распределение плотности вероятности обнаружения электрона. Квантовый гармонический и ангармонический осцилляторы. Молекулярные спектры.
  26. Орбитальное гироманнитное отношение. Опыты Штерна-Герлаха. Спин электрона. Спиновое гироманнитное отношение. Спин-орбитальное взаимодействие.
  27. Многоэлектронный атом. Атомный терм. Мультиплетность. Магнитный момент атома. Фактор Ланде. Эффект Зеемана.
  28. Элементы квантовой статистики. Квантовая система из одинаковых частиц. Принцип тождественности одинаковых частиц.
  29. Симметричные и антисимметричные волновые функции, описывающие состояния тождественных микрочастиц. Бозоны и фермионы. Принцип Паули. Квантовые статистические распределения Бозе-Эйнштейна и Ферми-Дирака. Энергия Ферми. Вырожденный электронный газ.
  30. Понятия о квантовых теориях теплоемкостей по Эйнштейну и Дебаю. Характеристические температуры. Фононы. Предельный закон Дебая.
  31. Состав атомного ядра. Характеристики ядра: заряд, масса, энергия связи нуклонов. Ядерные реакции. Деление ядер. Синтез ядер. Понятие о дозиметрии и защите.
  32. Фундаментальные взаимодействия и основные классы элементарных частиц. Современная физическая картина мира: иерархия структур материи, эволюция Вселенной, физическая картина мира как философская категория.

Фонд оценочных средств приведен в виде отдельного документа, являющегося неотъемлемой частью основной образовательной программы.

#### **8.4 Структура и примеры билетов для экзамена (2 и 3 семестр)**

Экзамен по дисциплине «Физика» проводится в 2 и 3 семестре и включает контрольные вопросы по разделам 1 - 2, 3 – 6 учебной программы дисциплины. Билет для экзамена состоит из 2 вопросов и 2 задач, относящихся к указанным разделам.

Пример билета для экзамена:

<p style="text-align: center;"><i>«Утверждаю»</i> <b>зав.каф. физики</b> (Должность, наименование кафедры)</p> <p style="text-align: center;"><u>В.В. Горев</u> (Подпись) (И. О. Фамилия)</p> <p>«__» _____ 20__ г.</p>	<b>Министерство науки и высшего образования РФ</b>
	<b>Российский химико-технологический университет им. Д.И. Менделеева</b>
	<b>Кафедра физики</b>
	<b>15.03.02 Технологические машины и оборудование Профиль «Технологические машины и оборудование производства высокотемпературных функциональных материалов»</b>
	<b>Физика</b>
<b>Билет № 1</b>	
<p>1. Работа постоянной и переменной силы. Потенциальная и кинетическая энергия. Закон сохранения энергии в природе.</p> <p>2. Обратимые и необратимые процессы. Цикл Карно. Второе начало термодинамики. Понятие об энтропии.</p> <p>3. Задача-1*.</p> <p>4. Задача-2*.</p>	

\*выдается преподавателем, проводившим семинарские занятия в семестре, на отдельном бланке.

## 9 УЧЕБНО-МЕТОДИЧЕСКОЕ ОБЕСПЕЧЕНИЕ ДИСЦИПЛИНЫ

### 9.1 Рекомендуемая литература

#### А. Основная литература:

1. Курс общей физики: в 4 т. - Т. 1. Механика. Молекулярная физика и термодинамика: учебное пособие / И.В. Савельев; под общ. ред. В.И. Савельева. - 2-е изд., стер. — М.: КНОРУС, 2012. - 528 с
2. Курс общей физики: в 4 т. - Т. 2. Электричество: учебное пособие / И.В. Савельев; под общ. ред. В.И. Савельева. - 2-е изд., стер. - М.: КНОРУС, 2012. - 442 с
3. Курс общей физики: в 4 т. - Т. 3. Оптика, атомная физика, физика атомного ядра и элементарных частиц: учебное пособие / И.В. Савельев; под общ. ред. В.И. Савельева. - 2-е изд., стер. - М.: КНОРУС, 2012. - 537 с
4. Чертов А.Г., Воробьев А.А. Задачник по физике. - М.: Высш. шк. - 1988. - 527 с
5. Трофимова Т.И. Курс физики: учеб. пособие для вузов. - Изд. 17-е, стер, - М.: Издательский центр «Академия», 2008. - 560 с.

#### Б. Дополнительная литература:

1. Общий курс физики: Учебное пособие для вузов: В 5 томах Том 1: Механика /Сивухин Д.В., - 6-е изд., стер. - М.: ФИЗМАТЛИТ, 2014. - 560 с.
2. Общий курс физики: Учебное пособие для вузов: В 5 томах Том 2: Термодинамика и молекулярная физика /Сивухин Д.В., - 6-е изд., стер. - М.: ФИЗМАТЛИТ, 2014. - 544 с.

3. Общий курс физики: Учебное пособие для вузов: В 5 томах Том 3: Электричество /Сивухин Д.В., - 6-е изд., стер. - М.: ФИЗМАТЛИТ, 2015. - 656 с.
4. Иродов И. Е. Механика. Основные законы [Электронный ресурс] - 13-е изд. (эл.). - М.: Лаборатория знаний, 2017. – 312 с.
5. Иродов И. Е. Электромагнетизм. Основные законы [Электронный ресурс] – 10-е изд. (эл.). – М.: Лаборатория знаний, 2017 – 322 с.
6. Иродов И. Е. Волновые процессы. Основные законы [Электронный ресурс] - 7-е изд. (эл.). - М.: БИНОМ. Лаборатория знаний, 2015. – 265 с.
7. Иродов И. Е. Квантовая физика. Основные законы [Электронный ресурс]: учебное пособие - 7-е изд. (эл.). – М.: Лаборатория знаний, 2017 – 261 с.

## 9.2 Рекомендуемые источники научно-технической информации

- Раздаточный иллюстративный материал к лекциям и семинарам.
- Методические рекомендации по выполнению лабораторных работ.

Ресурсы информационно–телекоммуникационной сети Интернет:  
Бесплатные архивные коллекции, приобретенные Минобрнауки для вузов.

[Архив Издательства American Association for the Advancement of Science. Пакет «Science Classic» 1880-1996](#)

[Архив Издательства Annual Reviews. Пакет «Full Collection» 1932-2005](#)

[Архив издательства Института физики \(Великобритания\). Пакет «Historical Archive 1874-1999» с первого выпуска каждого журнала по 1999, 1874-1999](#)

[Архив издательства Nature Publishing Group. Пакет «Nature» с первого выпуска первого номера по 2010, 1869-2010](#)

[Архив издательства Oxford University Press. Пакет «Archive Complete» с первого выпуска каждого журнала по 1995, 1849-1995](#)

[Архив издательства Sage. Пакет «2010 SAGE Deep Backfile Package» с первого выпуска каждого журнала по 1998, 1890-1998](#)

[Архив издательства Taylor & Francis. Full Online Journal Archives. с первого выпуска каждого журнала по 1996, 1798-1997](#)

[Архив издательства Cambridge University Press. Пакет «Cambridge Journals Digital Archive \(CJDA\)» с первого выпуска каждого журнала по 2011, 1827-2011](#)

[Архив журналов Королевского химического общества\(RSC\). 1841-2007](#)

[Архив коллекции журналов Американского геофизического союза \(AGU\), предоставляемый издательством Wiley Subscription Services, Inc. 1896-1996](#)

Бесплатные официальные открытые ресурсы Интернет:

1. Directory of Open Access Journals (DOAJ) <http://doaj.org/>  
Ресурс объединяет более 10000 научных журналов по различным отраслям знаний (около 2 миллионов статей) из 134 стран мира.

2. Directory of Open Access Books (DOAB) <https://www.doabooks.org/>  
В базе размещено более 3000 книг по различным отраслям знаний, предоставленных 122 научными издательствами.

3. BioMed Central <https://www.biomedcentral.com/>  
База данных включает более 300 рецензируемых журналов по биомедицине, медицине и естественным наукам. Все статьи, размещенные в базе, находятся в свободном доступе.

4. Электронный ресурс arXiv <https://arxiv.org/>

Крупнейшим бесплатным архивом электронных научных публикаций по разделам физики, математики, информатики, механики, астрономии и биологии. Имеется подробный тематический каталог и возможность поиска статей по множеству критериев.

5. Коллекция журналов MDPI AG <http://www.mdpi.com/>

Многодисциплинарный цифровой издательский ресурс, является платформой для рецензируемых научных журналов открытого доступа, издающихся MDPI AG (Базель, Швейцария). Издательство выпускает более 120 разнообразных электронных журналов, находящихся в открытом доступе.

6. Издательство с открытым доступом InTech <http://www.intechopen.com/>

Первое и крупнейшее в мире издательство, публикующее книги в открытом доступе, около 2500 научных изданий. Основная тематическая направленность - физические и технические науки, технологии, медицинские науки, науки о жизни.

- <http://www.rsl.ru> - Российская Государственная Библиотека
- <http://www.gpntb.ru> - Государственная публичная научно-техническая библиотека России
- <http://lib.msu.su> - Научная библиотека Московского государственного университета
- <http://window.edu.ru> - Полнотекстовая библиотека учебных и учебно-методических материалов
- <http://abc-chemistry.org/ru/> - ABC-Chemistry : Бесплатная научная химическая информация
- <http://www.fips.ru/cdfi/fips2009.dll> - Сайт ФИПС. Информация о патентах
- <http://findebookee.com/> - поисковая система по книгам
- <http://elibrary.ru> - Научная электронная библиотека
- <http://lcweb.loc.go> - Библиотека Конгресса США

### 9.3 Средства обеспечения освоения дисциплины

Для реализации рабочей программы подготовлены следующие средства обеспечения освоения дисциплины:

- компьютерные презентации интерактивных лекций – 23, (общее число слайдов – 274);
- банк тестовых заданий для текущего контроля освоения дисциплины (общее число вопросов – 578);
- банк тестовых заданий для итогового контроля освоения дисциплины (общее число вопросов – 145).

## 10. ПЕРЕЧЕНЬ ИНФОРМАЦИОННЫХ ТЕХНОЛОГИЙ, ИСПОЛЬЗУЕМЫХ В ОБРАЗОВАТЕЛЬНОМ ПРОЦЕССЕ

Информационную поддержку изучения дисциплины осуществляет Информационно-библиотечный центр (ИБЦ) РХТУ им. Д.И. Менделеева, который обеспечивает обучающихся основной учебной, учебно-методической и научной литературой, необходимой для организации образовательного процесса по дисциплине. Общий объем многоотраслевого фонда ИБЦ на 01.01.2022 составляет 1 719 785 экз.

Фонд ИБЦ располагает учебной, учебно-методической и научно-технической литературой в форме печатных и электронных изданий, а также включает официальные, справочно-библиографические, специализированные отечественные и зарубежные

периодические и информационные издания. ИБЦ обеспечивает доступ к профессиональным базам данных, информационным, справочным и поисковым системам.

Каждый обучающийся обеспечен свободным доступом из любой точки, в которой имеется доступ к сети Интернет и к электронно-библиотечной системе (ЭБС) Университета, которая содержит различные издания по основным изучаемым дисциплинам и сформирована по согласованию с правообладателями учебной и учебно-методической литературы.

Для более полного и оперативного справочно-библиографического и информационного обслуживания в ИБЦ реализована технология Электронной доставки документов.

## **11. МАТЕРИАЛЬНО-ТЕХНИЧЕСКОЕ ОБЕСПЕЧЕНИЕ ДИСЦИПЛИНЫ**

В соответствии с учебным планом занятия по дисциплине «Физика» проводятся в форме лекций, семинаров, лабораторных занятий и самостоятельной работы обучающегося.

### **11.1. Оборудование, необходимое в образовательном процессе:**

- Учебная аудитория для проведения лекционных и практических занятий, оборудованная электронными средствами демонстрации (компьютер со средствами звуковоспроизведения, проектор, экран) и учебной мебелью.
- Учебная лаборатория, оснащенная лабораторной мебелью, научным и технологическим оборудованием для проведения лабораторных работ.
- Библиотека, имеющая рабочие компьютерные места для студентов, оснащенные компьютерами с выходом в Интернет и доступом к базам данных.
- Технологическое оборудование для обработки, подготовки и проведения лабораторных работ:
  - 10 компьютеров 2014 года;
  - 10 компьютеров 2002/2004 года;
  - 10 лаб. установок для проведения студ. практикума, 2014 года;
  - Фотометр фотоэлектрический Юнико 1201, 2018 года;
  - Моноблок Lenovo тип 3, 3 шт., 2019 года;
  - Весы порционные AND-НТ-500, 2 шт., 2019 года;
  - Секундомер механический, 17 шт., 2019 года;
  - Аквадистиллятор АЭ-25, 2019 года;
  - Рефрактометр «Компакт», 2 шт., 2019
  - Шкаф сушильный ШС-20-02, 2019
  - Весы лабораторные ВЛТЭ-510с, 2 шт., 2019
  - рН-метр-милливольтметр рН-420, 2 шт., 2019

### **11.2. Учебно-наглядные пособия:**

Информационно-методические материалы: учебные пособия по дисциплине; раздаточный материал к разделам лекционного курса; задачки в бумажных экземплярах.

### **11.3. Компьютеры, информационно-телекоммуникационные сети, аппаратно-программные и аудиовизуальные средства:**

Персональные компьютеры, укомплектованные проигрывателями CD и DVD, принтерами и программными средствами; проекторы и экраны; цифровые камеры; копировальные аппараты; локальная сеть с выходом в Интернет.



#### 11.4. Печатные и электронные образовательные и информационные ресурсы:

Информационно-методические материалы: учебные пособия по дисциплине; раздаточный материал к разделам лекционного курса;

Электронные образовательные ресурсы: электронные презентации к разделам лекционного курса; учебно-методические разработки в электронном виде; справочные материалы в печатном и электронном виде.

#### 11.5. Перечень лицензионного программного обеспечения:

№ п.п.	Наименование программного продукта	Реквизиты договора поставки	Срок окончания действия лицензии	Примечание	Возможность дистанционного использования
1.	WINDOWS 8.1 Professional Get Genuine	Контракт № 62-64ЭА/2013 от 02.12.2013	бессрочно	Лицензия на операционную систему Microsoft Windows 8.1. ПО, не принимающее прямого участия в образовательных процессах.	Нет
2.	Microsoft Office Standard 2013	Контракт № 62-64ЭА/2013 от 02.12.2013	бессрочная	Лицензия на ПО, принимающее участие в образовательных процессах.	Нет
3.	Microsoft Office Professional Plus 2019 В составе: <ul style="list-style-type: none"><li>• Word</li><li>• Excel</li><li>• Power Point</li><li>• Outlook</li><li>• OneNote</li><li>• Access</li><li>• Publisher</li><li>• InfoPath</li></ul>	Контракт № 28-35ЭА/2020 от 26.05.2020	12 месяцев (ежегодное продление подписки с правом перехода на обновлённую версию продукта)	Лицензия на ПО, принимающее участие в образовательных процессах.	Нет
4.	O365ProPlusOpenFcly ShrdSvr ALNG SubsVL OLV E 1Mth Acdmc AP AddOn toOPP  Приложения в составе подписки: Outlook OneDrive Word 365 Excel 365 PowerPoint 365 Microsoft Teams	Контракт № 28-35ЭА/2020 от 26.05.2020 Контракт № не определен, проводится закупочная процедура	12 месяцев (ежегодное продление подписки с правом перехода на обновлённую версию продукта)	Лицензия на ПО, не принимающее прямого участия в образовательных процессах (инфраструктурное/вспомогательное ПО)	Да

5.	Kaspersky Endpoint Security для бизнеса – Стандартный Russian Edition.	Контракт № 90-133ЭА/2021 от 07.09.2021	12 месяцев (ежегодное продление подписки с правом перехода на обновлённую версию продукта)	Лицензия на ПО, не принимающее прямого участия в образовательных процессах (инфраструктурное/вспомогательное ПО)	Нет
----	------------------------------------------------------------------------	----------------------------------------	--------------------------------------------------------------------------------------------	------------------------------------------------------------------------------------------------------------------	-----

## 12. ТРЕБОВАНИЯ К ОЦЕНКЕ КАЧЕСТВА ОСВОЕНИЯ ПРОГРАММЫ

Наименование модулей	Основные показатели оценки	Формы и методы контроля и оценки
<b>Раздел 1.</b> Физические основы механики	<p><i>Знает:</i></p> <ul style="list-style-type: none"> <li>-физические основы механики; смысл фундаментальных физических законов, принципов и постулатов; их формулировки и границы применимости; связь широкого круга физических явлений с фундаментальными принципами и законами физики; связь широкого круга физических явлений с фундаментальными принципами и законами физики; методы обработки результатов физического эксперимента; основные методы решения задач по описанию физических явлений;</li> </ul> <p><i>Умеет:</i></p> <ul style="list-style-type: none"> <li>- применять теоретические знания и экспериментальные методы исследования при решении профессиональных задач; проводить анализ научно-технической литературы; проводить расчёты, осуществлять анализ и на основе этого делать обоснованные выводы; анализировать результаты наблюдений и экспериментов с применением основных законов и принципов физики; определять характер физических процессов по комплексу экспериментальной информации при помощи графиков, таблиц и уравнений; представлять обработанную экспериментальную и теоретическую информацию в устной и письменной форме, в том числе с использованием современных компьютерных технологий.</li> </ul> <p><i>Владеет:</i></p> <ul style="list-style-type: none"> <li>– навыками работы с широким кругом физических приборов и оборудования;</li> <li>– навыками обоснования своих суждений</li> </ul>	Оценка за контрольную работу №1 (2 семестр)

	и выбора метода исследования.	
<b>Раздел 2.</b> Основы молекулярной физики	<p><i>Знает:</i> -физические основы механики; смысл фундаментальных физических законов, принципов и постулатов; их формулировки и границы применимости; связь широкого круга физических явлений с фундаментальными принципами и законами физики; связь широкого круга физических явлений с фундаментальными принципами и законами физики; методы обработки результатов физического эксперимента; основные методы решения задач по описанию физических явлений;</p> <p><i>Умеет:</i> - применять теоретические знания и экспериментальные методы исследования при решении профессиональных задач; проводить анализ научно-технической литературы; проводить расчёты, осуществлять анализ и на основе этого делать обоснованные выводы; анализировать результаты наблюдений и экспериментов с применением основных законов и принципов физики; определять характер физических процессов по комплексу экспериментальной информации при помощи графиков, таблиц и уравнений; представлять обработанную экспериментальную и теоретическую информацию в устной и письменной форме, в том числе с использованием современных компьютерных технологий.</p> <p><i>Владеет:</i> – навыками работы с широким кругом физических приборов и оборудования; навыками обоснования своих суждений и выбора метода исследования.</p>	<p>Оценка за контрольную работу №2 (2 семестр)</p> <p>Оценка за лабораторный практикум (2 семестр)</p> <p>Оценка за экзамен (2 семестр)</p>
<b>Раздел 3.</b> Электростатика и постоянный электрический ток	<p><i>Знает:</i> -физические основы механики; смысл фундаментальных физических законов, принципов и постулатов; их формулировки и границы применимости; связь широкого круга физических явлений с фундаментальными принципами и законами физики; связь широкого круга физических явлений с фундаментальными принципами и законами физики; методы обработки результатов физического эксперимента; основные методы решения задач по описанию физических явлений;</p> <p><i>Умеет:</i></p>	<p>Оценка за контрольную работу №3 (3 семестр)</p>

	<p>- применять теоретические знания и экспериментальные методы исследования при решении профессиональных задач; проводить анализ научно-технической литературы; проводить расчёты, осуществлять анализ и на основе этого делать обоснованные выводы; анализировать результаты наблюдений и экспериментов с применением основных законов и принципов физики; определять характер физических процессов по комплексу экспериментальной информации при помощи графиков, таблиц и уравнений; представлять обработанную экспериментальную и теоретическую информацию в устной и письменной форме, в том числе с использованием современных компьютерных технологий.</p> <p><i>Владеет:</i></p> <ul style="list-style-type: none"> <li>- навыками работы с широким кругом физических приборов и оборудования; навыками обоснования своих суждений и выбора метода исследования.</li> </ul>	
<p><b>Раздел 4.</b> Электромагнетизм</p>	<p><i>Знает:</i></p> <p>-физические основы механики; смысл фундаментальных физических законов, принципов и постулатов; их формулировки и границы применимости; связь широкого круга физических явлений с фундаментальными принципами и законами физики; связь широкого круга физических явлений с фундаментальными принципами и законами физики; методы обработки результатов физического эксперимента; основные методы решения задач по описанию физических явлений;</p> <p><i>Умеет:</i></p> <p>- применять теоретические знания и экспериментальные методы исследования при решении профессиональных задач; проводить анализ научно-технической литературы; проводить расчёты, осуществлять анализ и на основе этого делать обоснованные выводы; анализировать результаты наблюдений и экспериментов с применением основных законов и принципов физики; определять характер физических процессов по комплексу экспериментальной информации при помощи графиков, таблиц и уравнений; представлять обработанную экспериментальную и теоретическую информацию в устной и письменной форме, в</p>	<p>Оценка за контрольную работу №4 (3 семестр)</p>

	<p>том числе с использованием современных компьютерных технологий.</p> <p><i>Владеет:</i></p> <ul style="list-style-type: none"> <li>– навыками работы с широким кругом физических приборов и оборудования;</li> </ul> <p>навыками обоснования своих суждений и выбора метода исследования.</p>	
<p><b>Раздел 5.</b> Оптика</p>	<p><i>Знает:</i></p> <p>-физические основы механики; смысл фундаментальных физических законов, принципов и постулатов; их формулировки и границы применимости; связь широкого круга физических явлений с фундаментальными принципами и законами физики; связь широкого круга физических явлений с фундаментальными принципами и законами физики; методы обработки результатов физического эксперимента; основные методы решения задач по описанию физических явлений;</p> <p><i>Умеет:</i></p> <ul style="list-style-type: none"> <li>- применять теоретические знания и экспериментальные методы исследования при решении профессиональных задач;</li> </ul> <p>проводить анализ научно-технической литературы; проводить расчёты, осуществлять анализ и на основе этого делать обоснованные выводы; анализировать результаты наблюдений и экспериментов с применением основных законов и принципов физики; определять характер физических процессов по комплексу экспериментальной информации при помощи графиков, таблиц и уравнений; представлять обработанную экспериментальную и теоретическую информацию в устной и письменной форме, в том числе с использованием современных компьютерных технологий.</p> <p><i>Владеет:</i></p> <ul style="list-style-type: none"> <li>– навыками работы с широким кругом физических приборов и оборудования;</li> </ul> <p>навыками обоснования своих суждений и выбора метода исследования.</p>	<p>Оценка за контрольную работу № 5 (3 семестр)</p>

<p><b>Раздел 6.</b> Элементы квантовой физики</p>	<p><i>Знает:</i> -физические основы механики; смысл фундаментальных физических законов, принципов и постулатов; их формулировки и границы применимости; связь широкого круга физических явлений с фундаментальными принципами и законами физики; связь широкого круга физических явлений с фундаментальными принципами и законами физики; методы обработки результатов физического эксперимента; основные методы решения задач по описанию физических явлений;</p> <p><i>Умеет:</i> - применять теоретические знания и экспериментальные методы исследования при решении профессиональных задач; проводить анализ научно-технической литературы; проводить расчёты, осуществлять анализ и на основе этого делать обоснованные выводы; анализировать результаты наблюдений и экспериментов с применением основных законов и принципов физики; определять характер физических процессов по комплексу экспериментальной информации при помощи графиков, таблиц и уравнений; представлять обработанную экспериментальную и теоретическую информацию в устной и письменной форме, в том числе с использованием современных компьютерных технологий.</p> <p><i>Владеет:</i> – навыками работы с широким кругом физических приборов и оборудования; навыками обоснования своих суждений и выбора метода исследования.</p>	<p>Оценка за контрольную работу №6 (3 семестр) Оценка за лабораторный практикум (3 семестр) Оценка за экзамен (3 семестр)</p>
-----------------------------------------------------------	--------------------------------------------------------------------------------------------------------------------------------------------------------------------------------------------------------------------------------------------------------------------------------------------------------------------------------------------------------------------------------------------------------------------------------------------------------------------------------------------------------------------------------------------------------------------------------------------------------------------------------------------------------------------------------------------------------------------------------------------------------------------------------------------------------------------------------------------------------------------------------------------------------------------------------------------------------------------------------------------------------------------------------------------------------------------------------------------------------------------------------------------------------------------------------------------------------------------------------------------------------------------------------------------------------------------------------	---------------------------------------------------------------------------------------------------------------------------------------

### **13. ОСОБЕННОСТИ ОРГАНИЗАЦИИ ОБРАЗОВАТЕЛЬНОГО ПРОЦЕССА ДЛЯ ИНВАЛИДОВ И ЛИЦ С ОГРАНИЧЕННЫМИ ВОЗМОЖНОСТЯМИ ЗДОРОВЬЯ**

Обучение инвалидов и лиц с ограниченными возможностями здоровья осуществляется в соответствии с:

- Порядком организации и осуществления образовательной деятельности по образовательным программам – программам бакалавриата, программам специалитета, программам магистратуры (Приказ Минобрнауки РФ от 05.04.2017 № 301);

– Положением о порядке организации и осуществления образовательной деятельности по образовательным программам высшего образования – программ бакалавриата, программ специалитета, программ магистратуры в РХТУ им. Д.И. Менделеева, принятым решением Ученого совета РХТУ им. Д.И. Менделеева от 30.10.2019, протокол № 3, введенным в действие приказом ректора РХТУ им. Д.И. Менделеева от 14.11.2019 № 646А;

- Методическими рекомендациями по организации образовательного процесса для обучения инвалидов и лиц с ограниченными возможностями здоровья в образовательных организациях высшего образования, в том числе оснащённости образовательного процесса (утверждены заместителем Министра образования и науки РФ А.А. Климовым от 08.04.2014 № АК-44/05вн).

Министерство науки и высшего образования Российской Федерации  
федеральное государственное бюджетное образовательное учреждение  
высшего образования  
«Российский химико-технологический университет  
имени Д.И. Менделеева»

---

**«УТВЕРЖДАЮ»**

И.о. проректора по учебной работе

\_\_\_\_\_ С.Н. Филатов

«25» мая 2022 г.

**РАБОЧАЯ ПРОГРАММА ДИСЦИПЛИНЫ**  
**Электротехника и промышленная электроника**

**Направление подготовки 15.03.02 Технологические машины и оборудо-  
вание**

**Профиль подготовки** - «Технологические машины и оборудование произ-  
водства высокотемпературных функциональных материалов», «Технологиче-  
ские машины и оборудование переработки полимеров».

**Квалификация «бакалавр»**

**РАССМОТРЕНО И ОДОБРЕНО**  
на заседании Методической комиссии  
РХТУ им. Д.И. Менделеева  
«25 » мая 2022 г.

Председатель \_\_\_\_\_ **Н.А. Макаров**

**Москва 2022 г.**



Программа составлена:  
заведующим кафедрой процессов и аппаратов химической технологии, д.т.н.  
Л.В. Равичевым,  
доцентом кафедры процессов и аппаратов химической технологии, к.т.н.  
В.Я. Логиновым

Программа рассмотрена и одобрена на заседании кафедры процессов и аппаратов химической  
технологии  
«12» апреля 2022 г., протокол № 11

## 1. ЦЕЛЬ И ЗАДАЧИ ДИСЦИПЛИНЫ

Программа дисциплины составлена в соответствии с требованиями Федерального государственного образовательного стандарта высшего образования (ФГОС ВО) подготовки бакалавров по направлению 15.03.02 Технологические машины и оборудование, рекомендаций методической комиссии Ученого совета РХТУ им. Д.И. Менделеева, а также на основании накопленного опыта преподавания предмета кафедрой электротехники и электроники и кафедрой процессов и аппаратов химической технологии РХТУ.

Программа рассчитана на изучение дисциплины в течение одного семестра и относится к вариативной части Блока 1. Предшествующими дисциплинами являются высшая математика, физика, информатика.

**Цель дисциплины** – формирование у обучающихся компетенций, обеспечивающих теоретическую и практическую подготовку выпускника, умеющего выбирать и эксплуатировать электротехнические и электронные устройства, владеющего навыками использования современных информационных технологий для автоматизированного моделирования и расчёта электрических и электронных цепей.

### **Задачи изучения дисциплины:**

- развитие понимания физической сущности явлений и законов функционирования электрических и электронных цепей;
- освоение студентами методологии автоматизированного моделирования и расчёта электрических и электронных цепей;
- получение практических навыков экспериментального определения и анализа функциональных характеристик электротехнического и электронного оборудования для его выбора и эксплуатации в химико-технологических процессах и производствах.

Дисциплина «Электротехника и промышленная электроника» преподаётся в 3 семестре. Контроль успеваемости студентов ведётся по принятой в университете рейтинговой системе.

## 2. ТРЕБОВАНИЯ К РЕЗУЛЬТАТАМ ОСВОЕНИЯ ДИСЦИПЛИНЫ

Изучение дисциплины «Электротехника и промышленная электроника» при подготовке бакалавров по направлению 15.03.02 Технологические машины и оборудование обеспечивает формирование у студентов следующих компетенций:

### **- универсальных компетенций (УК) и индикаторов их достижения:**

Наименование категории (группы) универсальных компетенций	Код и наименование универсальной компетенции выпускника	Код и наименование индикатора достижения УК
Разработка и реализация проектов	УК-2. Способен определять круг задач в рамках поставленной	УК-2.1. Знает правила и условности при выполнении конструкторской документации проекта УК-2.2. Умеет определять способ решения

	цели и выбирать оптимальные способы их решения, исходя из действующих правовых норм, имеющихся ресурсов и ограничений	конкретной задачи проекта, выбирая оптимальный способ и исходя из действующих правил и граничных условий при выполнении проектной документации и имеющихся ресурсов и ограничений УК-2.3. Владеет способами и приемами изображения элементов химического оборудования в одной из графических систем, навыками проектирования простейших аппаратов химической промышленности
--	-----------------------------------------------------------------------------------------------------------------------	--------------------------------------------------------------------------------------------------------------------------------------------------------------------------------------------------------------------------------------------------------------------------------------------------------------------------------------------------------------------------------

**- общепрофессиональных компетенций (ОПК) и индикаторов их достижения:**

ОПК-1. Способен применять естественно-научные и общепрофессиональные знания, методы математического анализа и моделирования в профессиональной деятельности	<p>ОПК-1.1. Знает принципы математического моделирования и приемы анализа сложных технических объектов</p> <p>ОПК-1.2. Умеет создавать валидные математические модели на основе интерпретации результатов натурального и теоретического эксперимента</p> <p>ОПК-1.3. Владеет прикладными численными методами при создании математических моделей машин, приводов, оборудования, систем, технологических процессов</p>
ОПК-13. Способен применять стандартные методы расчета при проектировании деталей и узлов технологических машин и оборудования	<p>ОПК-13.1. Знает методы и алгоритмы математического моделирования и автоматизированного проектирования технологических машин и оборудования</p> <p>ОПК-13.2. Умеет использовать современные цифровые программы проектирования технологических машин и оборудования</p> <p>ОПК-13.3. Владеет приемами моделирования работы и испытания работоспособности технологических машин и оборудования с использованием вычислительной техники</p>

**- профессиональных компетенций (ПК) и индикаторов их достижения:**

Задача профессиональной деятельности	Объект или область знания	Код и наименование профессиональной компетенции выпускника	Код и наименование индикаторов достижения компетенции	Основание
Типы задач профессиональной деятельности – проектно-конструкторский, производственно-технологический				
<p>Разработка, сопровождение и интеграция типовых технологических процессов и агрегатов в области химической технологии и технологии материалов, в том числе с использованием стандартных средств автоматизации проектирования</p>	<p>Технологические машины и оборудование химических производств, технологии материалов</p> <p>Сквозные виды профессиональной деятельности в промышленности (в сфере организации и проведения научно-исследовательских и опытно-конструкторских работ в области химического и химико-технологического производства).</p>	<p>ПК-1. Способен принимать участие в работах по расчету и проектированию деталей и узлов технологического оборудования химической промышленности в соответствии с техническими заданиями и использованием стандартных средств проектирования</p>	<p>ПК-1.1. Знает принципы и порядок расчета деталей и узлов технологического оборудования химической промышленности и основные программные средства для их выполнения</p> <p>ПК-1.2. Умеет проектировать типовую технологическую оснастку с использованием прикладных программных средств</p> <p>ПК-1.3. Владеет методиками автоматизированного проектирования деталей и узлов технологического оборудования химической промышленности в прикладных программных средствах</p>	<p>Анализ требований к профессиональным компетенциям, предъявляемым к выпускникам направления подготовки на рынке труда, обобщение зарубежного опыта, проведения консультаций с ведущими работодателями, объединениями работодателей отрасли, в которой востребованы выпускники в рамках направления подготовки.</p> <p>ПС 40.136 Специалист в области разработки, сопровождения и интеграции технологических</p>

		<p>ПК-2. Способен разрабатывать рабочую и проектную техническую документацию, оформлять законченные проектно-конструкторские работы с проверкой соответствия разрабатываемых проектов и технической документации стандартам, техническим условиям и другим нормативным документам</p>	<p>ПК-2.1. Знает принципы и порядок разработки технической документации в соответствии с техническими требованиями к продукции и условиями реализации технологического процесса при нормальных условиях эксплуатации  ПК-2.2. Умеет составлять техническое задание на экспертизу технической документации, готовить пояснительную записку (сведения) об объекте экспертизы  ПК-2.3. Владеет навыками разработки экспертного заключения в соответствии с актуальными нормативными документами</p>	<p>процессов и производств в области материаловедения и технологии материалов (утв. приказом Министерства труда и социальной защиты Российской Федерации от 03.07.2019 № 477н).  Обобщенная трудовая функция А Разработка, сопровождение и интеграция инновационных технологических процессов в области материаловедения и технологии материалов; уровень квалификации 6, трудовая функция А/02.6 Разработка интегрированной информационной модели типовых технологи-</p>
--	--	---------------------------------------------------------------------------------------------------------------------------------------------------------------------------------------------------------------------------------------------------------------------------------------	----------------------------------------------------------------------------------------------------------------------------------------------------------------------------------------------------------------------------------------------------------------------------------------------------------------------------------------------------------------------------------------------------------------------------------------------------------------------------------------------------------	-------------------------------------------------------------------------------------------------------------------------------------------------------------------------------------------------------------------------------------------------------------------------------------------------------------------------------------------------------------------------------------------------------------------------------------------------------------------------------

		<p>ПК-3. Способен выбирать основные и вспомогательные материалы, способы реализации технологических процессов, применять прогрессивные методы эксплуатации технологического оборудования при изготовлении технологических машин</p>	<p>ПК-3.1. Знает основные виды управляющих средств оборудования термической и химико-термической обработки и программное обеспечение к ним  ПК-3.2. Умеет проектировать режимы термической и химико-термической обработки с учетом требований энерго- и ресурсоэффективности  ПК-3.3. Владеет методиками реализации разработанных режимов термической и химико-термической обработки в программах для управляющих средств оборудования термической и химико-термической обработки</p>	<p>ческих процессов в области материаловедения и технологии материалов</p> <p>ПС 40.086 Специалист по внедрению новой техники и технологий в термическом производстве (утв. приказом Министерства труда и социальной защиты Российской Федерации от 22.10.2020 № 741н).  Обобщенная трудовая функция А Внедрение несложных новых техники и технологий термической обработки; уровень квалификации 5, трудовая функция А/01.5 Сбор и обобщение информации о новых оборудовании и технологиях в термическом производстве</p> <p>ПС 25.053 Специалист по разработке неметаллических композиционных материалов и покрытий в ракетно-космической</p>
--	--	-------------------------------------------------------------------------------------------------------------------------------------------------------------------------------------------------------------------------------------	-----------------------------------------------------------------------------------------------------------------------------------------------------------------------------------------------------------------------------------------------------------------------------------------------------------------------------------------------------------------------------------------------------------------------------------------------------------------------------------------------	-----------------------------------------------------------------------------------------------------------------------------------------------------------------------------------------------------------------------------------------------------------------------------------------------------------------------------------------------------------------------------------------------------------------------------------------------------------------------------------------------------------------------------------------------------------------------------------------------------------------------------------------------------

				<p>промышленности (утв. приказом Министерства труда и социальной защиты Российской Федерации от 03.09.2018 № 573н). Обобщенная трудовая функция G Проведение научно-экспериментальных исследований по отработке специализированных параметров неметаллических композиционных материалов, используемых для производства ракетно-космических комплексов и систем, технологии их применения; уровень квалификации 6, трудовая функция G/05.6 Инженерное сопровождение при проведении входного контроля неметаллических композиционных материалов, используемых для</p>
--	--	--	--	-------------------------------------------------------------------------------------------------------------------------------------------------------------------------------------------------------------------------------------------------------------------------------------------------------------------------------------------------------------------------------------------------------------------------------------------------------------------------------------------------------------------------------------------------------------------------

				<p>производства ракетно-космических комплексов и систем, подготовки сборочных узлов, контроль соблюдения технологической дисциплины при изготовлении серийных деталей и сборочных узлов и в рамках опытно-конструкторских работ</p>
--	--	--	--	-------------------------------------------------------------------------------------------------------------------------------------------------------------------------------------------------------------------------------------



**В результате изучения дисциплины студент должен:**

***Знать:***

- основные понятия, определения и законы электрических цепей;
- методы автоматизированного моделирования, анализа и расчёта цепей постоянного и переменного токов, методологию электротехнических измерений;
- устройство и принципы работы электротехнического и электронного оборудования, трансформаторов, электрических машин, источников питания.

***Уметь:***

- применять технологии автоматизированного моделирования, анализа, расчёта и эксплуатации электрических сетей, промышленного электрооборудования и электронных приборов;
- выбирать электротехническое и электронное оборудование для решения задач проектирования и реализации химико-технологических процессов и производств.

***Владеть:***

- методологией автоматизированного моделирования и расчёта электрических и электронных цепей;
- практическими навыками работы с электротехнической аппаратурой и электронными устройствами.

### **3. ОБЪЕМ ДИСЦИПЛИНЫ И ВИДЫ УЧЕБНОЙ РАБОТЫ**

Вид учебной работы	Объем дисциплины		
	ЗЕ	Акад. ч.	Астр. ч.
<b>Общая трудоемкость дисциплины</b>	<b>4</b>	<b>144</b>	<b>108</b>
<b>Контактная работа – аудиторные занятия:</b>	<b>1,3</b>	<b>48</b>	<b>36</b>
Лекции	0,4	16	12
Лабораторные занятия (ЛЗ)	0,9	32	24
<b>Самостоятельная работа (СР)</b>	<b>1,7</b>	<b>60</b>	<b>45</b>
Контактная самостоятельная работа	-	-	-
Самостоятельное изучение разделов дисциплины	0,6	20	15
Контрольные работы	1,1	40	30
<b>Виды контроля:</b>			
Экзамен	<b>1</b>	<b>36</b>	<b>27</b>
<b>Контактная работа – промежуточная аттестация</b>	1	0,4	0,3
<b>Подготовка к экзамену.</b>		35,6	26,7
<b>Вид итогового контроля:</b>	<b>Экзамен</b>		

### **4. СОДЕРЖАНИЕ ДИСЦИПЛИНЫ**

#### **4.1. Разделы дисциплины и виды занятий**

№ п/п	Раздел дисциплины	Часов акад.				
		Всего	Лек	ЛЗ	СР	Экз
	<b>Введение</b>	<b>1</b>	<b>1</b>			
1	<b>Раздел 1. Электрические цепи</b>	<b>45</b>	<b>5</b>	<b>10</b>	<b>30</b>	
1.1	Основные определения, описания параметров и методов расчёта электрических цепей	11	1	-	10	
1.2	Электрические измерения и приборы	17	2	5	10	
1.3	Анализ и расчёт линейных цепей переменного тока	17	2	5	10	
2	<b>Раздел 2. Электромагнитные устройства и электрические машины.</b>	<b>37</b>	<b>5</b>	<b>12</b>	<b>20</b>	
2.1	Трансформаторы	19	3	6	10	
2.2	Асинхронные машины	18	2	6	10	
3	<b>Раздел 3. Основы электроники</b>	<b>25</b>	<b>5</b>	<b>10</b>	<b>10</b>	
3.1	Элементная база современных электронных устройств	13	3	5	5	
3.2	Источники вторичного электропитания и усилители электрических сигналов	12	2	5	5	
4	Подготовка к экзамену	<b>36</b>				<b>36</b>
	<b>Всего часов</b>	<b>144</b>	<b>16</b>	<b>32</b>	<b>60</b>	<b>36</b>

## 4.2. Содержание разделов дисциплины

**Введение.** Предмет, основные понятия, методология электротехники и промышленной электроники. Краткие исторические сведения. Задачи и место дисциплины в подготовке бакалавра техники и технологии.

### *РАЗДЕЛ I. ЭЛЕКТРИЧЕСКИЕ ЦЕПИ*

#### *1.1. Основные определения, описания параметров и методов расчёта электрических цепей*

Основные понятия и обозначения электрических величин и элементов электрических цепей (ГОСТ 19880-74, ГОСТ 1492-77, ГОСТ 2.730-73, ГОСТ 1494-77). Источники и приемники электрической энергии. Основы электробезопасности. Схемы замещения электротехнических устройств.

Основные понятия теории электрических цепей. Классификация цепей: линейные и нелинейные, неразветвленные и разветвленные, с одним и несколькими источниками питания, с сосредоточенными и распределенными параметрами.

Основные принципы, теоремы и законы электротехники. Принцип непрерывности (замкнутости) электрического тока и магнитного потока. Законы Ома и Кирхгофа.

Методы моделирования, анализа и расчёта линейных электрических цепей постоянного тока. Анализ и расчёт разветвленных электрических

цепей с несколькими источниками питания путем составления и решения систем уравнений по законам Кирхгофа, применения методов узловых потенциалов и эквивалентного активного двухполосника.

Основные свойства и области применения мостовых цепей, потенциометров, делителей напряжения и тока.

Матричная запись уравнений цепей в обобщенных формах.

## ***1.2. Электрические измерения и приборы***

Методы измерения электрических величин: прямые и косвенные. Аналоговые электроизмерительные и цифровые электронные приборы: устройство, принцип действия, области применения. Измерение электрических величин: токов, напряжений, сопротивлений, мощности и энергии.

## ***1.3. Анализ и расчёт линейных цепей переменного тока***

Способы представления (в виде временных диаграмм, векторов, комплексных чисел) и параметры (амплитуда, частота, начальная фаза) синусоидальных функций. Мгновенное, среднее и действующее значения переменного синусоидального тока (напряжения).

Активное, реактивное и полное сопротивления ветви. Фазовые соотношения между током и напряжением. Мощность в цепях переменного тока. Коэффициент мощности ( $\cos(\varphi)$ ) и его технико-экономическое значение.

Применение алгебры комплексных чисел в электротехнике. Комплексный метод расчёта линейных схем цепей переменного тока. Комплексное сопротивление и комплексная проводимость ветви. Комплексная мощность и баланс мощности в цепях переменного синусоидального тока.

Резонансные явления в электрических цепях, условия возникновения, практическое значение. Резонанс напряжений и токов. Частотные свойства цепей переменного тока. Понятие о линейных четырёхполосниках. Понятие об электрических цепях с индуктивной (магнитной) связью.

Анализ и расчёт трёхфазных цепей переменного тока. Элементы трёхфазных цепей. Способы изображения и соединения фаз трёхфазного источника питания и приемников энергии. Соединение потребителей электроэнергии звездой и треугольником. Трёх- и четырёхпроводные схемы питания приемников. Назначение нейтрального провода. Мощность трёхфазной цепи. Коэффициент мощности. Техника безопасности при эксплуатации устройств в трёхфазных цепях.

Применение для автоматизированного моделирования и расчёта цепей программных продуктов, разработанных на кафедре, а также пакетов программ «Multisim», «Mathcad», «Excel».

## **РАЗДЕЛ II. ЭЛЕКТРОМАГНИТНЫЕ УСТРОЙСТВА И ЭЛЕКТРИЧЕСКИЕ МАШИНЫ**

### ***2.1. Трансформаторы***

Назначение и области применения трансформаторов. Устройство и принцип действия однофазного трансформатора.

Анализ электромагнитных процессов в трансформаторе, схема замещения.

Потери энергии в трансформаторе. Внешние характеристики. Паспортные данные трансформатора и определение номинального тока, тока короткого замыкания в первичной обмотке и изменения напряжения на вторичной обмотке.

### ***2.2. Асинхронные машины***

Устройство и принцип действия трёхфазного асинхронного электродвигателя. Вращающееся магнитное поле статора. Магнитное поле машины. ЭДС обмоток статора и ротора. Скольжение. Частота вращения ротора. Электромагнитный момент. Механические и рабочие характеристики.

Энергетические диаграммы. Паспортные данные.

Пуск асинхронных двигателей с короткозамкнутым и фазным ротором. Реверсирование и регулирование частоты вращения ротора.

## **РАЗДЕЛ III. ОСНОВЫ ЭЛЕКТРОНИКИ**

### ***3.1. Элементная база современных электронных устройств***

Условные обозначения, принцип действия, характеристики и назначение полупроводниковых диодов, транзисторов, тиристоров.

Интегральные микросхемы, их назначение, классификация и маркировка.

### ***3.2. Источники вторичного электропитания и усилители электрических сигналов***

Полупроводниковые выпрямители: классификация, основные параметры. Электрические схемы и принцип работы выпрямителя. Электрические фильтры.

Классификация и основные характеристики усилителей. Анализ работы однокаскадных и многокаскадных усилителей. Обратные связи в операционных усилителях, их влияние на параметры и характеристики усилителя. Основные типы усилителей на базе ОУ.

## **5. СООТВЕТСТВИЕ СОДЕРЖАНИЯ ТРЕБОВАНИЯМ К РЕЗУЛЬТАТАМ ОСВОЕНИЯ ДИСЦИПЛИНЫ**

В результате освоения дисциплины студент должен:		Раздел 1	Раздел 2	Раздел 3
<b>Знать:</b>				
<ul style="list-style-type: none"> <li>- основные понятия, определения и законы электрических цепей;</li> <li>- методы автоматизированного моделирования, анализа и расчёта цепей постоянного и переменного токов, методологию электротехнических измерений;</li> <li>- устройство и принципы работы электротехнического и электронного оборудования, трансформаторов, электрических машин, источников питания.</li> </ul>		+	+	+
<b>Уметь:</b>				
<ul style="list-style-type: none"> <li>- применять технологии автоматизированного моделирования, анализа, расчёта и эксплуатации электрических сетей, промышленного электрооборудования и электронных приборов;</li> <li>- выбирать электротехническое и электронное оборудование для решения задач проектирования и реализации химико-технологических процессов и производств.</li> </ul>		+	+	+
<b>Владеть:</b>				
<ul style="list-style-type: none"> <li>-- методами моделирования и расчёта электрических и электронных цепей;</li> <li>- навыками практической работы с электротехнической аппаратурой и электронными устройствами.</li> </ul>		+	+	+
<b><i>В результате прохождения практики студент должен приобрести следующие <u>универсальные (УК)</u>, <u>общепофессиональные (ОПК)</u> и <u>профессиональные (ПК)</u> компетенции и индикаторы их достижения:</i></b>				
<b><i>универсальные:</i></b>				
УК-2. Способен определять круг задач в рамках поставленной цели и выбирать оптимальные способы их решения, исходя из действующих правовых норм, имеющихся ресурсов и ограничений	УК-2.1. Знает правила и условия при выполнении конструкторской документации проекта	+	+	+
	УК-2.2. Умеет определять способ решения конкретной задачи проекта, выбирая оптимальный способ и исходя из действующих правил и граничных условий при выполнении проектной документации и имеющихся ресурсов и ограничений	+	+	+
	УК-2.3. Владеет способами и	+	+	+

	приемами изображения элементов химического оборудования в одной из графических систем, навыками проектирования простейших аппаратов химической промышленности			
<b>общепрофессиональные:</b>				
ОПК-1. Способен применять естественно-научные и общинженерные знания, методы математического анализа и моделирования в профессиональной деятельности	ОПК-1.1. Знает принципы математического моделирования и приемы анализа сложных технических объектов	+	+	+
	ОПК-1.2. Умеет создавать валидные математические модели на основе интерпретации результатов натурального и теоретического эксперимента	+	+	+
	ОПК-1.3. Владеет прикладными численными методами при создании математических моделей машин, приводов, оборудования, систем, технологических процессов	+	+	+
ОПК-13. Способен применять стандартные методы расчета при проектировании деталей и узлов технологических машин и оборудования	ОПК-13.1. Знает методы и алгоритмы математического моделирования и автоматизированного проектирования технологических машин и оборудования	+	+	+
	ОПК-13.2. Умеет использовать современные цифровые программы проектирования технологических машин и оборудования	+	+	+
	ОПК-13.3. Владеет приемами моделирования работы и испытания работоспособности технологических машин и оборудования с использованием вычислительной техники	+	+	+
<b>профессиональные:</b>				
ПК-1. Способен принимать участие в работах по расчету и проектированию деталей и узлов технологического оборудования химической промышленности в соответствии с техническими	ПК-1.1. Знает принципы и порядок расчета деталей и узлов технологического оборудования химической промышленности и основные программные средства для их выполнения	+	+	+
	ПК-1.2. Умеет проектировать типовую технологическую оснастку с использованием прикладных программных средств	+	+	+

заданиями и использованием стандартных средств автоматизации проектирования	ПК-1.3. Владеет методиками автоматизированного проектирования деталей и узлов технологического оборудования химической промышленности в прикладных программных средствах	+	+	+
ПК-2. Способен разрабатывать рабочую проектную и техническую документацию, оформлять законченные проектно-конструкторские работы с проверкой соответствия разрабатываемых проектов и технической документации стандартам, техническим условиям и другим нормативным документам	ПК-2.1. Знает принципы и порядок разработки технической документации в соответствии с техническими требованиями к продукции и условиями реализации технологического процесса при нормальных условиях эксплуатации	+	+	+
	ПК-2.2. Умеет составлять техническое задание на экспертизу технической документации, готовить пояснительную записку (сведения) об объекте экспертизы	+	+	+
	ПК-2.3. Владеет навыками разработки экспертного заключения в соответствии с актуальными нормативными документами	+	+	+
ПК-3. Способен выбирать основные и вспомогательные материалы, способы реализации технологических процессов, применять прогрессивные методы эксплуатации технологического оборудования при изготовлении технологических машин	ПК-3.1. Знает основные виды управляющих средств оборудования термической и химико-термической обработки и программное обеспечение к ним	+	+	+
	ПК-3.2. Умеет проектировать режимы термической и химико-термической обработки с учетом требований энерго- и ресурсоэффективности	+	+	+
	ПК-3.3. Владеет методиками реализации разработанных режимов термической и химико-термической обработки в программах для управляющих средств оборудования термической и химико-термической обработки	+	+	+

## 6. ПРАКТИЧЕСКИЕ И ЛАБОРАТОРНЫЕ ЗАНЯТИЯ

### 6.1. Практические занятия

Рабочей программой дисциплины «Электротехника и промышленная электроника» практические занятия не предусмотрены.

## 6.2. Лабораторные занятия

Рабочей программой дисциплины «Электротехника и промышленная электроника» предусмотрено проведение лабораторных занятий в объёме 32 часов. Лабораторные занятия проводятся под руководством преподавателя и направлены на углубление практических знаний, полученных студентами на лекционных занятиях и самостоятельной работе.

№ п/п	№ раздела дисциплины	Темы лабораторных занятий	Часы
1	1	Неразветвлённые и разветвлённые электрические цепи синусоидального тока с активно-реактивными сопротивлениями. Резонанс напряжений и токов.	8
2	1	Трёхфазные электрические цепи при соединении потребителей электроэнергии звездой и треугольником.	8
3	2	Однофазный трансформатор.	4
4	2	Трёхфазный асинхронный электродвигатель с короткозамкнутым ротором.	4
5	3	Выпрямительные устройства.	4
6	3	Транзисторы и их применение в усилителях.	4

## 7. САМОСТОЯТЕЛЬНАЯ РАБОТА

Рабочей программой дисциплины «Электротехника и промышленная электроника» предусмотрена самостоятельная работа в объёме 60 часов. Самостоятельная работа проводится с целью углубления знаний по дисциплине и предусматривает:

- выполнение контрольных работ по электротехнике;
- регулярное изучение разделов дисциплины на основе пройденного лекционного материала с использованием учебников и учебных пособий;
- подготовку к выполнению и защите лабораторных работ;
- работу на компьютере для освоения пакетов программ моделирования и расчёта электрических и электронных цепей;
- подготовку к сдаче экзамена по дисциплине.

## 8. ПРИМЕРЫ ОЦЕНОЧНЫХ СРЕДСТВ ДЛЯ КОНТРОЛЯ ОСВОЕНИЯ ДИСЦИПЛИНЫ

Промежуточный рейтинговый контроль по дисциплине «Электротехника и промышленная электроника» складывается из оценки четырёх



контрольных работ (максимум 5 баллов за каждую) и оценки за лабораторный практикум (максимум 40 баллов).

Ответы на вопросы экзаменационного билета и решение экзаменационной задачи оцениваются максимум в 40 баллов.

Оценочные средства включают:

задания к контрольным работам (30 вариантов заданий к каждой из четырёх контрольных работ),

тесты к защите лабораторных работ (6 вариантов тестов к каждой из шести лабораторных работ),

30 экзаменационных билетов с тремя теоретическими вопросами и одной экзаменационной задачей.

### 8.1. Примерная тематика реферативно-аналитической работы.

**Реферативно-аналитическая работа по дисциплине не предусмотрена.**

### 8.2. Примеры контрольных вопросов для текущего контроля освоения дисциплины

Студенты выполняют четыре контрольные работы на темы:

1. Расчёт неразветвлённых (параллельных) электрических цепей;
2. Расчёт разветвлённых (одноконтурных) электрических цепей;
3. Расчёт электрических цепей методом контурных токов;
4. Трёхфазные электрические цепи синусоидального тока: соединение трёхфазных потребителей электроэнергии звездой и треугольником.

**Тема 1.** Пример вопросов к контрольной работе № 1. Максимальная оценка – 5 баллов. Контрольная работа содержит один вопрос.

*Вариант контрольной работы №1*

Дано:  $e_1 = 60\sqrt{2} \sin(\omega t)$  (В);  $\underline{E}_2 = j100$  (В);  $R = 20$  Ом;  $X_L = 10$  Ом;  
 $X_C = 30$  Ом.

Найти: комплексное значение тока  $\underline{I}$ , его действующее значение  $I$ ; показание вольтметра, включённого между точками 1 и 2; полную комплексную мощность  $\underline{S}$ , активную мощность  $P$  и реактивную мощность  $Q$ .

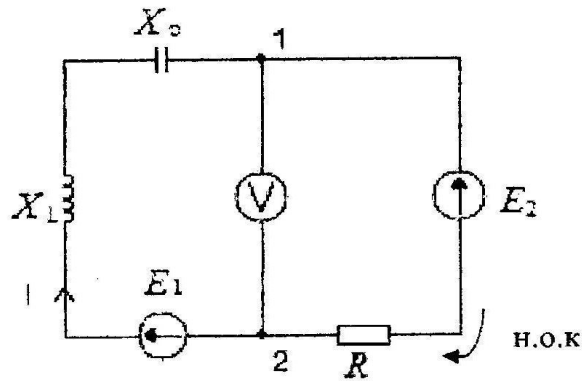

**Тема 2.** Пример вопросов к контрольной работе № 2. Максимальная оценка – 5 баллов. Контрольная работа содержит один вопрос.

*Вариант контрольной работы № 2*

Дано:  $\underline{U} = 100$  В;  $\underline{Z}_1 = 0 + jX_L = j6$  (Ом);  $\underline{Z}_2 = R + j0 = 8$  (Ом);  $\underline{Z}_3 = R + j0 = 6$  (Ом);  $\underline{Z}_4 = 0 - jX_L = -j8$  (Ом).

Найти: комплексные значения токов  $\underline{I}_0$ ,  $\underline{I}_1$ ,  $\underline{I}_2$  и их действующие значения  $I_0$ ,  $I_1$ ,  $I_2$ , показание вольтметра, включённого между точками 1 и 2, полную комплексную мощность  $\underline{S}$ , активную мощность  $P$  и реактивную мощность  $Q$ .

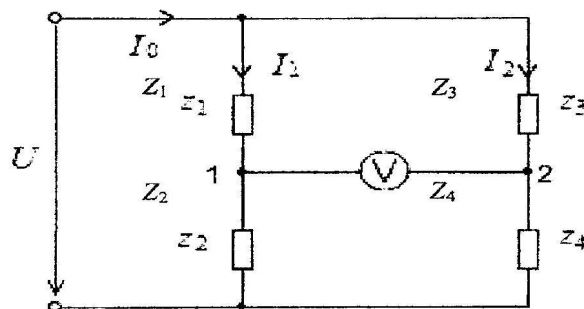

**Тема 3.** Пример вопросов к контрольной работе № 3. Максимальная оценка – 5 баллов. Контрольная работа содержит один вопрос.

*Вариант контрольной работы №3*

Дано:  $\underline{E}_1 = 6 + j6$  (В);  $\underline{E}_2 = -6 - j6$  (В);  $\underline{E}_3 = 8 + j6$  (В);  $\underline{Z}_1 = 1 + j$  (Ом);  $\underline{Z}_2 = -j$  (Ом);  $\underline{Z}_3 = 0$  (Ом).

Найти: токи в ветвях  $\underline{I}_1$ ,  $\underline{I}_2$ ,  $\underline{I}_3$ .

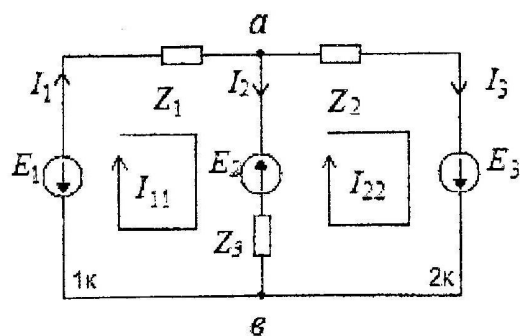

**Тема 4.** Пример вопросов к контрольной работе № 4. Максимальная оценка – 5 баллов. Контрольная работа содержит один вопрос.

*Вариант контрольной работы №4*

Дано:  $U_{\text{л}} = 380$  (В);  $Z_A = \infty$ ;  $Z_B = X_L = 10$  (Ом);  $Z_C = X_C = 10$  (Ом);  $Z_N = 0$ .

Найти: показания приборов, включённых в электрическую цепь, и построить векторную диаграмму токов и напряжений.

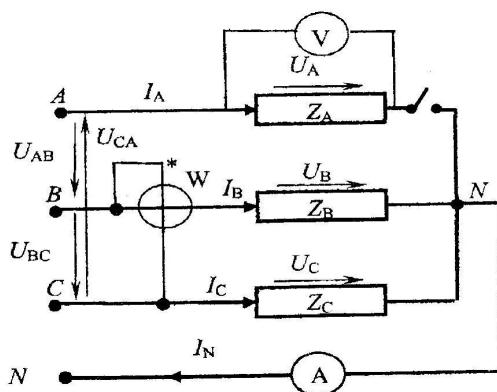

### 8.3. Вопросы для итогового контроля освоения дисциплины (экзамен)

Экзамен по дисциплине «Электротехника и промышленная электроника» включает контрольные вопросы по всем разделам учебной программы. Вопросы билета предусматривают развёрнутые ответы студента по достаточно объёмной тематике:

*1. Однофазные и трёхфазные электрические цепи.  
Электрооборудование промышленных предприятий*

1. Действующие значения синусоидального тока, ЭДС и напряжения. Основы электробезопасности.
2. Средние значения синусоидального тока, ЭДС и напряжения.
3. Изображение синусоидального тока и напряжения комплексными числами.
4. Синусоидальный ток в электрической цепи с активным сопротивлением.

5. Синусоидальный ток в электрической цепи с индуктивным сопротивлением.
6. Синусоидальный ток в электрической цепи с ёмкостным сопротивлением.
7. Последовательное соединение активного, индуктивного и ёмкостного сопротивлений.
8. Явление резонанса напряжений в электрической цепи синусоидального тока и его особенности.
9. Электрическая цепь синусоидального тока с параллельным соединением элементов. Проводимости цепи.
10. Явление резонанса токов в электрической цепи синусоидального тока и его особенности.
11. Коэффициент мощности потребителей электроэнергии и его экономическое значение.
12. Получение трёхфазной системы ЭДС.
13. Соединение трёхфазного потребителя электроэнергии звездой при симметричной нагрузке (соотношение токов и напряжений, векторная диаграмма).
14. Соединение трёхфазного потребителя электроэнергии треугольником при симметричной нагрузке (соотношение токов и напряжений, векторная диаграмма).
15. Мощности трёхфазной электрической цепи.
16. Соединение трёхфазного потребителя электроэнергии с нейтральным проводом (схема и формула для расчёта  $U_N$ ).
17. Измерение активной мощности трёхфазных электрических цепей методом двух ваттметров.
18. Расчёт электрических цепей методами контурных токов и двух узлов.
19. Устройство и принцип действия трансформатора.
20. Схема замещения и приведение параметров трансформатора.
21. Потери мощности и КПД трансформатора.
22. Опыт холостого хода трансформатора и его назначение.
23. Опыт короткого замыкания трансформатора и его назначение.
24. Внешняя характеристика трансформатора и её влияние на режим работы потребителя электроэнергии.
25. Устройство трёхфазного асинхронного электродвигателя.
26. Принцип действия и реверс (изменение направления вращения) трёхфазного асинхронного электродвигателя.
27. Схема замещения и механическая характеристика трёхфазного асинхронного электродвигателя.
28. Способы пуска трёхфазного асинхронного электродвигателя.
29. Способы регулирования частоты (скорости) вращения трёхфазного асинхронного электродвигателя с короткозамкнутой обмоткой ротора.
30. Способы регулирования частоты (скорости) вращения трёхфазного асинхронного электродвигателя с фазным ротором (с контактными кольцами).

## ***II. Промышленная электроника***

1. Полупроводниковый р - n переход и его свойства.
2. Полупроводниковые диоды, их свойства и область применения.
3. Принцип действия транзистора.
4. Схема включения транзистора с общей базой и её коэффициент усиления по току.
5. Схема включения транзистора с общей базой и её коэффициент усиления по напряжению.
6. Схема включения транзистора с общей базой и её коэффициент усиления по мощности.
7. Схема включения транзистора с общим эмиттером и её коэффициент усиления по току.
8. Схема включения транзистора с общим эмиттером и её коэффициент усиления по напряжению.
9. Схема включения транзистора с общим эмиттером и её коэффициент усиления по мощности.
10. Схема включения транзистора с общим коллектором и её коэффициент усиления по току.
11. Схема включения транзистора с общим коллектором и её коэффициент усиления по напряжению.
12. Схема включения транзистора с общим коллектором и её коэффициент усиления по мощности.
13. Однополупериодный выпрямитель, принцип действия, коэффициент пульсации выпрямленного тока.
14. Двухполупериодный выпрямитель, принцип действия, коэффициент пульсации выпрямленного тока.
15. Ёмкостной электрический фильтр в выпрямительной схеме и его влияние на коэффициент пульсации выпрямленного тока.
16. Индуктивный электрический фильтр в выпрямительной схеме и его влияние на коэффициент пульсации выпрямленного тока.

### **8.3. Структура и пример экзаменационных билетов**

*Экзамен* по дисциплине «Электротехника и электроника» включает контрольные вопросы по разделам 1-3 рабочей программы дисциплины. Билет для экзамена состоит из 4 вопросов, относящихся к указанным разделам. Ответы на вопросы экзамена оцениваются из максимальной оценки 40 баллов следующим образом: максимальное количество баллов за первый вопрос – 10 баллов, второй – 10 баллов, третий вопрос – 10 баллов, задача – 10 баллов.

Пример экзаменационного билета:

«Утверждаю» зав.каф. ПАХТ  Л.В. Равичев «__» _____ 20__ г.	<b>Министерство науки и высшего образования РФ</b>
	<b>Российский химико-технологический университет имени Д.И. Менделеева</b>
	<b>Кафедра Процессов и аппаратов химической технологии</b> Дисциплина: <i>Электротехника и промышленная электроника</i>
	<b>15.03.02 Технологические машины и оборудование</b>

### Билет № 1

1. Последовательное соединение активного ( $R$ ), индуктивного ( $X_L$ ) и емкостного ( $X_C$ ) сопротивлений.
2. Схема включения транзистора с общим эмиттером и ее коэффициент усиления по току.
3. Устройство трехфазного асинхронного электродвигателя.
4. В приведенной схеме определить  $P_W$ , если  $U_{\text{л}} = 200\text{ В}$ ,  $R = 20\text{ Ом}$ .

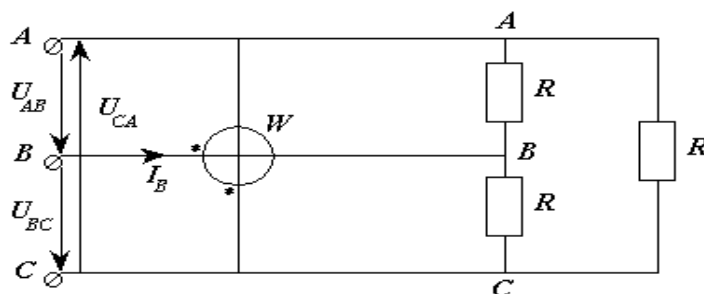

## 9. УЧЕБНО-МЕТОДИЧЕСКОЕ ОБЕСПЕЧЕНИЕ ДИСЦИПЛИНЫ

### 9.1. Рекомендуемая литература

#### А. Основная

1. Электротехника и основы электроники. Лабораторный практикум: учеб. пособие / Л.В. Равичев, В.Я. Логинов, Ю.А. Беяева, Ю.А. Комиссаров. – М.: РХТУ им. Д.И. Менделеева, 2018. – 76 с.
2. Сборник задач по электрическим цепям синусоидального тока с применением различных моделей в Mathcad и Multisim: учеб. пособие. / В.Я. Логинов, Ю.А. Беяева, Л.В. Равичев, И.И. Новикова, Е.А. Семенова, под. Ред. Ю.А. Комиссарова. – М.: РХТУ им. Д.И. Менделеева. 2019. – 84 с.
3. Основы промышленной электроники: учеб. пособие / Ю.А. Комиссаров, Л.В. Равичев, В.Я. Логинов, Ю.А. Беяева. - М.: РХТУ им. Д.И. Менделеева, 2020. - 104 с.

4. Комиссаров Ю.А., Новикова И.И., Семенова Е.А., Хлебалкин И.В., Лисицина В.В. Алгоритмы решения задач по электрическим цепям переменного тока. – М.: РХТУ им. Д.И.Менделеева, 2014. – 45 с.
5. Равичев Л.В., Комиссаров Ю.А., Беляева Ю.А., Киселев М.С. Расчет и выбор электрооборудования для химических производств. – учебное пособие / М.: РХТУ им. Д.И.Менделеева, 2017. – 64 с.

### ***Б. Дополнительная***

1. Комиссаров Ю.А., Навроцкая Л.В., Хлебалкин И.В., Семенова Е.А., Таптунов В.Н. Лабораторный практикум по автоматизированному расчёту и моделированию электрических цепей. – М.: РХТУ им. Д.И.Менделеева, 2014. – 84 с.
2. Комиссаров Ю.А., Бабокин Г.И. Общая электротехника и электроника: учебник для вузов / Под ред. П.Д. Саркисова. – 2-е изд., испр. и доп. – М.: ИНФРА-М, 2016. – 480 с. – Высшее образование: Бакалавриат). – [www/dx/doi/org/10/12737/13474](http://www.dx.doi.org/10.12737/13474).
3. Комиссаров Ю.А., Гордеев Л.С., Вент Д.П., Бабокин Г.И. Основы электротехники, микроэлектроники и управления. Теория и расчет: т. 1. Учебное пособие для вузов в 2 т. Под ред. Саркисова П.Д. – М.: Химия, 2007. – 451 с.
4. Комиссаров Ю.А., Гордеев Л.С., Вент Д.П., Бабокин Г.И. Основы электротехники, микроэлектроники и управления. Теория и расчет: т. 2. Учебное пособие для вузов в 2 т.. Под ред. Саркисова П.Д. – М.: Химия, 2007. – 311 с.
5. Рекус Г.Г. Электрооборудование химических производств: пособие по дипломному проектированию. – М.: РХТУ им. Д.И.Менделеева, 2006. – 68 с.
6. Рекус Г.Г., Чесноков В.Н. Лабораторный практикум по электротехнике и основам электроники: учебное пособие для неэлектротехнических специальностей вузов. -2-е изд., перераб. и дополненное. – М.: Высш. шк. 2001. – 255 с.
7. Комиссаров Ю.А., Семенова Е.А., Семенов Г.Н., Новикова И.И., Киселева И.М. Лабораторные и самостоятельные работы по трехфазным цепям синусоидального тока. – М.: РХТУ им. Д.И.Менделеева, 2009

## **9.2. Рекомендуемые источники научно-технической информации.**

- Презентации к лекциям.
- Раздаточный иллюстративный материал к лабораторным работам.
- Методические рекомендации по выполнению лабораторных работ.

Научно-технические журналы:

Журнал «Электротехника» ISSN 0013-5860

Журнал «Электроника и электротехника» ISSN 2453-8884

Ресурсы информационно–телекоммуникационной сети Интернет:

<http://www.chem-eng.ru>

### 9.3. Средства обеспечения освоения дисциплины

Для реализации учебной программы подготовлены следующие средства обеспечения освоения дисциплины:

- электронные учебные издания и методические материалы по контрольным и лабораторным работам;
- компьютерные презентации лекций;
- пакеты прикладных программ моделирования и расчета электрических цепей.

Для освоения дисциплины используются следующие нормативные и нормативно-методические документы (обновить даты обращения):

– Федеральный закон Российской Федерации от 29.12.2012 № 273-ФЗ «Об образовании в Российской Федерации» [Электронный ресурс] – Режим доступа: <http://pravo.gov.ru/proxy/ips/?docbody=&nd=102162745&intelsearch=273-%D4%C7> (дата обращения: 16.05.2021).

– Федеральные государственные образовательные стандарты высшего образования // Координационный совет учебно-методических объединений и научно-методических советов высшей школы. Портал Федеральных образовательных стандартов высшего образования [Электронный ресурс] – Режим доступа: <http://fgosvo.ru/fgosvo/92/91/4> (дата обращения: 16.05.2021).

– Приказ Министерства образования и науки РФ от 23.08.2017 № 816 «Об утверждении Порядка применения организациями, осуществляющими образовательную деятельность, электронного обучения, дистанционных образовательных технологий при реализации образовательных программ» [Электронный ресурс]. Режим доступа: <http://pravo.gov.ru/proxy/ips/?docbody=&nd=102447332&intelsearch=816+%EF%F0%E8%EA%E0%E7> (дата обращения: 16.05.2021).

При освоении дисциплины студенты должны использовать информационные и информационно-образовательные ресурсы следующих порталов и сайтов:

– Система федеральных образовательных порталов. Система открытого образования. Консалтинговый центр ИОС ОО РФ [Электронный ресурс] – Режим доступа: <http://www.openedu.ru> (дата обращения: 16.05.2021).



- Информационная система «Единое окно доступа к образовательным ресурсам». URL: <http://window.edu.ru/> (дата обращения: 16.05.2021).
- ФЭПО: соответствие требованиям ФГОС [Электронный ресурс] – Режим доступа: <http://fepo.i-exam.ru/> (дата обращения: 16.05.2021).

## **10. ПЕРЕЧЕНЬ ИНФОРМАЦИОННЫХ ТЕХНОЛОГИЙ, ИСПОЛЬЗУЕМЫХ В ОБРАЗОВАТЕЛЬНОМ ПРОЦЕССЕ**

Информационную поддержку изучения дисциплины осуществляет Информационно-библиотечный центр (ИБЦ) РХТУ им. Д.И. Менделеева, который обеспечивает обучающихся основной учебной, учебно-методической и научной литературой, необходимой для организации образовательного процесса по дисциплине. Общий объем многоотраслевого фонда ИБЦ на 01.01.2021 составляет 1 716 243 экз.

Фонд ИБЦ располагает учебной, учебно-методической и научно-технической литературой в форме печатных и электронных изданий, а также включает официальные, справочно-библиографические, специализированные отечественные и зарубежные периодические и информационные издания. ИБЦ обеспечивает доступ к профессиональным базам данных, информационным, справочным и поисковым системам.

Каждый обучающийся обеспечен свободным доступом из любой точки, в которой имеется доступ к сети Интернет и к электронно-библиотечной системе (ЭБС) Университета, которая содержит различные издания по основным изучаемым дисциплинам и сформирована по согласованию с правообладателями учебной и учебно-методической литературы.

Для более полного и оперативного справочно-библиографического и информационного обслуживания в ИБЦ реализована технология Электронной доставки документов.

Полный перечень электронных информационных ресурсов, используемых в процессе обучения, представлен в основной образовательной программе.

## **11. МАТЕРИАЛЬНО-ТЕХНИЧЕСКОЕ ОБЕСПЕЧЕНИЕ ДИСЦИПЛИНЫ.**

В соответствии с учебным планом занятия по рабочей программе дисциплины проводятся в форме лекций, лабораторных работ и самостоятельной работы.

### **11.1. Оборудование, необходимое в образовательном процессе:**

**Учебная аудитория** для проведения лекционных занятий, оборудованная электронными средствами демонстрации; библиотека, имеющая рабочие компьютерные места для студентов, оснащенные компьютерами с доступом к базам данных и выходом в Интернет.

**Компьютерный класс** с программным обеспечением для проведения лабораторных работ по расчету электрических и электронных цепей.

### **11.2. Учебно-наглядные пособия:**

Слайды презентаций для лекционного курса, печатные материалы для лекций и лабораторных работ.

### **11.3. Компьютеры, информационно-телекоммуникационные сети, аппаратно-программные и аудиовизуальные средства:**

Для самостоятельной работы каждый обучающийся в течение всего периода обучения обеспечен индивидуальным неограниченным доступом к нескольким электронно-библиотечным системам (электронным библиотекам), содержащим все издания основной литературы, перечисленные в рабочей программе дисциплины, сформированным на основании прямых договорных отношений с правообладателями.

Для проведения занятий при изучении дисциплины с применением электронного образования и дистанционных образовательных технологий используются компьютеры со средствами звуковоспроизведения, проектором, экраном и выходом в Интернет. Занятия проводятся в онлайн режиме с применением ЭИОС, Skype, Zoom, социальных сетей (ВК и др.), мессенджеров (WhatsApp и др.), электронной почты.

### **11.4. Печатные и электронные образовательные и информационные ресурсы:**

Информационно-методические материалы: учебные пособия по дисциплине, методические рекомендации к лабораторным работам; раздаточный материал к лекционным курсам; электронные учебные издания, научно-популярные электронные издания.

Электронные образовательные ресурсы: электронные презентации к разделам лекционных курсов; учебно-методические разработки кафедры в электронном виде; буклеты и каталоги оборудования, технологические справочники; справочные материалы в печатном и электронном виде.

### **11.5. Перечень лицензионного программного обеспечения:**

№ п/п	Наименование программного продукта	Реквизиты договора поставки	Количество лицензий	Срок окончания действия лицензии
1	WINDOWS 8.1 Professional Get Genuine	Контракт № 62-64ЭА/2013 от 02.12.2013	14	бессрочно
2	Kaspersky Endpoint	Контракт №	14	12 месяцев

	Security для бизнеса – Стандартный Russian Edition.	28-35ЭА/2020 от 26.05.2020		(ежегодное продление подписки с правом перехода на обновлённую версию продукта
--	-----------------------------------------------------	----------------------------	--	--------------------------------------------------------------------------------

## 12. ТРЕБОВАНИЯ К ОЦЕНКЕ КАЧЕСТВА ОСВОЕНИЯ ДИСЦИПЛИНЫ

Наименование разделов	Основные показатели оценки	Форма, методы контроля и оценки
Раздел 1. Электрические цепи	<p><b>Знает:</b></p> <ul style="list-style-type: none"> <li>- основные понятия, определения и законы электрических цепей;</li> <li>- методы автоматизированного моделирования, анализа и расчёта цепей постоянного и переменного токов, методологию электротехнических измерений;</li> <li>- устройство и принципы работы электротехнического и электронного оборудования, трансформаторов, электрических машин, источников питания.</li> </ul> <p><b>Умеет:</b></p> <ul style="list-style-type: none"> <li>- применять технологии автоматизированного моделирования, анализа, расчёта и эксплуатации электрических сетей, промышленного электрооборудования и электронных приборов;</li> <li>- выбирать электротех-</li> </ul>	<p>Оценка за контрольную работу №1.</p> <p>Оценка за лабораторную работу №1</p> <p>Оценка за контрольную работу №2.</p> <p>Оценка за лабораторную работу №2.</p> <p>Оценка за экзамен.</p>

	<p>ническое и электронное оборудование для решения задач проектирования и реализации химико-технологических процессов и производств.</p> <p><b>Владеет:</b></p> <ul style="list-style-type: none"> <li>- методами моделирования и расчёта электрических и электронных цепей;</li> <li>- навыками практической работы с электротехнической аппаратурой и электронными устройствами.</li> </ul>	
<p>Раздел 2. Электромагнитные устройства и электрические машины</p>	<p><b>Знает:</b></p> <ul style="list-style-type: none"> <li>- основные понятия, определения и законы электрических цепей;</li> <li>- методы автоматизированного моделирования, анализа и расчёта цепей постоянного и переменного токов, методологию электротехнических измерений;</li> <li>- устройство и принципы работы электротехнического и электронного оборудования, трансформаторов, электрических машин, источников питания.</li> </ul> <p><b>Умеет:</b></p> <ul style="list-style-type: none"> <li>- применять технологии автоматизированного моделирования, анализа, расчёта и эксплуатации электрических сетей, промышленного электрооборудования и</li> </ul>	<p>Оценка за контрольную работу №3.</p> <p>Оценка за лабораторную работу №3</p> <p>Оценка за контрольную работу №4.</p> <p>Оценка за лабораторную работу №4.</p> <p>Оценка за экзамен.</p>

	<p>электронных приборов;  - выбирать электротехническое и электронное оборудование для решения задач проектирования и реализации химико-технологических процессов и производств.</p> <p><b>Владеет:</b>  - методами моделирования и расчёта электрических и электронных цепей;  - навыками практической работы с электротехнической аппаратурой и электронными устройствами.</p>	
<p>Раздел 3. Основы электроники</p>	<p><b>Знает:</b>  - основные понятия, определения и законы электрических цепей;  - методы автоматизированного моделирования, анализа и расчёта цепей постоянного и переменного токов, методологию электротехнических измерений;  - устройство и принципы работы электротехнического и электронного оборудования, трансформаторов, электрических машин, источников питания.</p> <p><b>Умеет:</b>  - применять технологии автоматизированного моделирования, анализа, расчёта и эксплуатации электрических сетей,</p>	<p>Оценка за лабораторную работу №5</p> <p>Оценка за лабораторную работу №6.</p> <p>Оценка за экзамен.</p>

	<p>промышленного электрооборудования и электронных приборов;</p> <p>- выбирать электротехническое и электронное оборудование для решения задач проектирования и реализации химико-технологических процессов и производств.</p> <p><b>Владеет:</b></p> <p>- методами моделирования и расчёта электрических и электронных цепей;</p> <p>- навыками практической работы с электротехнической аппаратурой и электронными устройствами.</p>	
--	----------------------------------------------------------------------------------------------------------------------------------------------------------------------------------------------------------------------------------------------------------------------------------------------------------------------------------------------------------------------------------------------------------------------------------------	--

### **13. ОСОБЕННОСТИ ОРГАНИЗАЦИИ ОБРАЗОВАТЕЛЬНОГО ПРОЦЕССА ДЛЯ ИНВАЛИДОВ И ЛИЦ С ОГРАНИЧЕННЫМИ ВОЗМОЖНОСТЯМИ ЗДОРОВЬЯ**

Обучение инвалидов и лиц с ограниченными возможностями здоровья осуществляется в соответствии с:

- Порядком организации и осуществления образовательной деятельности по образовательным программам – программам бакалавриата, программам специалитета, программам магистратуры (Приказ Минобрнауки РФ от 05.04.2017 № 301);

- Положением о Порядке организации и осуществления образовательной деятельности по образовательным программам – программам бакалавриата, программам специалитета, программам магистратуры в Российском химико-технологическом университете имени Д.И. Менделеева (утв. решением Ученого совета университета от 28.06.2017, протокол № 9);

- Методическими рекомендациями по организации образовательного процесса для обучения инвалидов и лиц с ограниченными возможностями здоровья в образовательных организациях высшего образования, в том числе оснащённости образовательного процесса (утверждены заместите-

лем Министра образования и науки РФ А.А. Климовым от 08.04.2014 № АК-44/05вн).

Дополнения и изменения к рабочей программе дисциплины  
 «Электротехника и промышленная электроника»  
 основной образовательной программы  
**15.03.02 Технологические машины и оборудование**

**Профиль подготовки** - «Технологические машины и оборудование производства высокотемпературных функциональных материалов», «Технологические машины и оборудование переработки полимеров».

Форма обучения: очная

Номер изменения/ дополнения	Содержание дополнения/изменения	Основание внесения изменения/ дополнения
1.		протокол заседания Ученого совета № _____ от «__» _____ 20__ г.
2.		протокол заседания Ученого совета № _____ от «__» _____ 20__ г.



**Министерство науки и высшего образования Российской Федерации  
федеральное государственное бюджетное образовательное учреждение  
высшего образования  
«Российский химико-технологический университет  
имени Д.И. Менделеева»**

---

**«УТВЕРЖДАЮ»**

И.о. проректора по учебной работе

\_\_\_\_\_ С.Н. Филатов

«25» мая 2022 г.

**РАБОЧАЯ ПРОГРАММА ДИСЦИПЛИНЫ**

**«Основы экономики и управление производством»**

**Направление подготовки 15.03.02 Технологические машины и  
оборудование**

**Профиль подготовки – «Технологические машины и оборудование  
производства высокотемпературных функциональных материалов»**

**Квалификация «бакалавр»**

**РАССМОТРЕНО И ОДОБРЕНО**

на заседании Методической комиссии

РХТУ им. Д.И. Менделеева

«25» мая 2022 г.

Председатель \_\_\_\_\_ Н.А. Макаров

**Москва 2022**

Программа составлена:

к.э.н., доцентом, кафедры менеджмента и маркетинга, А.В. Самороковым

Программа рассмотрена и одобрена на заседании кафедры Менеджмента и маркетинга  
«12» апреля 2022 г., протокол № 8

## 1. ЦЕЛЬ И ЗАДАЧИ ДИСЦИПЛИНЫ

Программа составлена в соответствии с требованиями Федерального государственного образовательного стандарта (ФГОС ВО) для направления подготовки 15.03.02 Технологические машины и оборудование, рекомендациями методической секции Ученого совета и накопленного опыта преподавания дисциплины кафедрой *менеджмента и маркетинга* РХТУ им. Д.И. Менделеева. Программа рассчитана на изучение дисциплины в течение 1 семестра.

Дисциплина «**Основы экономики и управление производством**» относится к базовой части дисциплин учебного плана (Б1.Б.16). Программа дисциплины предполагает, что обучающиеся имеют теоретическую и практическую подготовку в области научно-технических и социально-экономических дисциплин.

**Цель дисциплины** – получение системы знаний об экономических закономерностях функционирования промышленного производства в системе национальной экономики, формирование экономического мышления и использование полученных знаний в практической деятельности

### **Задача дисциплины:**

- приобретение студентами теоретических знаний по экономике предприятия и практического использования их в управлении химическим производством;
- получение прикладных знаний в области развития форм и методов экономического управления предприятием в условиях рыночной экономики;
- овладение студентами основными методами решения задач управления производством, в том числе на предприятиях химической промышленности;
- получение знаний конкретных приемов по обеспечению и повышению эффективности управленческой деятельности компаний, включая химическую промышленность.

Дисциплина «Основы экономики и управление производством» преподается в 4 семестре. Контроль успеваемости студентов ведется по принятой в университете рейтинговой системе.

## 2. ТРЕБОВАНИЯ К РЕЗУЛЬТАТАМ ОСВОЕНИЯ ДИСЦИПЛИНЫ

Изучение дисциплины направлено на приобретение следующих **компетенций и индикаторов их достижения:**

Универсальные компетенции и индикаторы их достижения:

Наименование категории (группы) УК	Код и наименование УК	Код и наименование индикатора достижения УК
Командная работа и лидерство	УК-3. Способен организовать и руководить работой команды, выработывая командную стратегию для достижения поставленной цели	УК-3.1 Знает основные типы социальных взаимодействий и социально-психологические критерии эффективности управления коллективом УК-3.2. Умеет взаимодействовать с другими членами команды, в том числе участвовать в обмене информацией, знаниями и опытом УК-3.3 Владеет способами мотивации членов коллектива к личностному и профессиональному развитию
Экономическая культура, в том числе	УК-10. Способен принимать обоснованные экономические решения в различных областях	УК-10.1. Знает основы экономической культуры, в том числе финансовой грамотности.

финансовая грамотность	жизнедеятельности	УК-10.2. Умеет использовать знания основ экономики при принятии обоснованных решений в различных областях деятельности УК-10.3. Владеет навыками выбора экономически обоснованных решений в различных областях жизнедеятельности
------------------------	-------------------	-------------------------------------------------------------------------------------------------------------------------------------------------------------------------------------------------------------------------------------

**Общепрофессиональные компетенции и индикаторы их достижения:**

Наименование категории (группы) ОПК	Код и наименование ОПК	Код и наименование индикатора достижения ОПК
	ОПК-3. Способен осуществлять профессиональную деятельность с учетом экономических, экологических, социальных ограничений на всех этапах жизненного уровня;	ОПК-3.1 Знает и понимает особенности поведения инженерно-технического персонала промышленных предприятий; ОПК-3.2 Умеет использовать современные социально-психологические технологии управления коллективом; ОПК-3.3 Владеет приемами эффективного осуществления профессиональной деятельности в трудовом коллективе
	ОПК-8. Способен проводить анализ затрат на обеспечение деятельности производственных подразделений в машиностроении	ОПК-8.1 Знает основные виды и характеристики производственных затрат; ОПК-8.2 Умеет осуществлять учет затрат на обеспечение деятельности производственных подразделений; ОПК-8.3 Владеет приемами оптимизации производственных затрат и издержек производства

В результате изучения дисциплины студент должен:

*Знать:*

- основы экономики в различных сферах жизнедеятельности;
- нормативно правовые акты, регламентирующие деятельность предприятия;
- методы разработки оперативных и производственных планов;
- методы и способы оплаты труда.

*Уметь:*

- составлять заявки на оборудование;
- составлять отчеты по выполнению технических заданий;
- составлять техническую документацию;
- организовать работу коллектива в условиях действующего производства;
- готовить исходные данные для выбора и обоснования научно – технических и организационных решений на основе экономического анализа;
- разрабатывать оперативные планы работ первичных производственных подразделений.

*Владеть:*

- методами и инструментами проведения экономического анализа затрат и результатов деятельности производственных подразделений;
- инструментами планирования и выполнения мероприятий по производству продукции.
- основами экономических знаний в различных сферах жизнедеятельности.

### 3. ОБЪЕМ ДИСЦИПЛИНЫ И ВИДЫ УЧЕБНОЙ РАБОТЫ

Дисциплина «Основы экономики и управления производством» относится к базовой части обязательных дисциплин учебного плана, 4 семестр. Контроль успеваемости студентов ведется по принятой в университете рейтинговой системе.

Вид учебной работы	Объем дисциплины		
	ЗЕ	Акад. ч.	Астр. ч.
<b>Общая трудоемкость дисциплины</b>	<b>3</b>	<b>108</b>	<b>81</b>
<b>Контактная работа – аудиторные занятия:</b>	<b>1,33</b>	<b>48</b>	<b>36</b>
Лекции	0,89	32	24
Практические занятия (ПЗ)	0,44	16	12
Лабораторные работы (ЛР)	-	-	-
<b>Самостоятельная работа</b>	<b>1,67</b>	<b>60</b>	<b>45</b>
Контактная самостоятельная работа	1,68	0,2	0,15
Самостоятельное изучение разделов дисциплины		69,8	44,85
<b>Вид итогового контроля:</b>	<b>Зачет</b>		

## 4. СОДЕРЖАНИЕ ДИСЦИПЛИНЫ

### 4.1. Разделы дисциплины и виды занятий

№ п/п	Раздел дисциплины	Академ. часов			
		Всего	Лек-ции	Прак. зан.	Сам. рабо-та
<b>1.</b>	<b>Раздел 1. Введение. Основы рыночной экономики</b>	<b>34</b>	<b>10</b>	<b>4</b>	<b>20</b>
1.1	Экономические потребности, блага и ресурсы. Экономические системы и их сущность.	8	2	1	5
1.2	Рыночный механизм спроса и предложения. Совершенная и несовершенная конкуренции	8	2	1	5
1.3	Понятие национальной экономики, основные макроэкономические показатели	9	3	1	5
1.4	Финансовая система и финансовая политика общества	9	3	1	5
<b>2.</b>	<b>Раздел 2. Экономические основы управления производством</b>	<b>38</b>	<b>10</b>	<b>8</b>	<b>20</b>
2.1	Предприятие как субъект рыночного хозяйства.	9	2	2	5
2.2	Материально-техническая база производства.	9	2	2	5
2.3	Материально-технические ресурсы предприятия.	10	3	2	5
2.4	Трудовые ресурсы предприятия.	10	3	2	5
<b>3.</b>	<b>Раздел 3. Техничко-экономический анализ инженерных решений</b>	<b>36</b>	<b>12</b>	<b>4</b>	<b>20</b>
3.1	Доходы и расходы на производство, и реализацию продукции предприятия. Издержки производства продукции (себестоимость), прибыль, рентабельность и ценообразование.	13	4	2	7
3.2	Ценообразование и ценовая политика.	12	4	1	7
3.3	Финансово-кредитные отношения предприятий и система налогообложения. Понятие, состав и структура финансов предприятия.	11	4	1	6
	<b>ИТОГО</b>	<b>108</b>	<b>32</b>	<b>16</b>	<b>60</b>

### 4.2. Содержание разделов дисциплины

#### Раздел 1. Введение. Основы рыночной экономики

1.1 Экономические потребности, блага и ресурсы. Экономические системы и их сущность. Общественное производство и экономические отношения. Производственные возможности общества и экономический выбор. Кривая производственных возможностей. Закон убывающей предельной полезности. Типы и модели экономических систем. Элемент экономической системы. Традиционная экономическая система. Собственность: формы и пути их преобразования.

1.2 Рыночный механизм спроса и предложения. Совершенная и несовершенная конкуренции. Товарный (рыночный) тип общественного производства. Сущность и условия возникновения рынка. Виды рынков и их структура. Функции рынка. Товар и его свойства. Спрос и предложение на рынке. Понятие «эластичность». Эластичность спроса и предложения, точечная и дуговая. Совершенная и несовершенная конкуренции. Монополия. Максимизация прибыли монополистом. Олигополия.

1.3 Понятие национальной экономики, основные макроэкономические показатели. Понятия совокупного спроса и совокупного предложения, факторы, влияющие на их изменения. Потребления и сбережения. Экономический кругооборот. Производство, обмен и распределение. Потребление, сбережение, инвестиции товаров и услуг.

1.4 Финансовая система и финансовая политика общества. Государственный бюджет и государственный долг. Налоги и налоговая система.

## **Раздел 2. Экономические основы управления производством**

2.1 Предприятие как субъект рыночного хозяйства. Экономические законы и особенности их проявления на предприятии. Роль специалиста химической промышленности. Предприятие в системе рыночной экономики. Предприятие – как субъект и объект предпринимательской деятельности. Законодательная база предпринимательской деятельности. Нормативно-правовые акты, регламентирующие деятельность предприятия. Организационно-правовые формы предпринимательской деятельности и критерии их выбора. Формы собственности. Внешняя и внутренняя среда предприятия.

2.2 Материально-техническая база производства. Сырьевая и топливно-энергетическая база химических производств. Производственная программа и производственная мощность предприятия. Качество и конкурентоспособность продукции. Экономическое обоснование выбора сырья и топлива. Ресурсосбережение. Альтернативные источник сырья и энергии. Организация складского хозяйства.

2.3 Материально-технические ресурсы предприятия. Основные производственные фонды химических предприятий: понятие, классификация и структура. Понятие и структура основных средств. Оценка основных средств. Методы оценки основных фондов. Показатели использования основных производственных фондов. Износ и амортизация основных фондов. Оценка эффективности использования основных производственных фондов. Воспроизводство основных средств. Оборотные средства предприятия: понятие, состав и структура. Источники формирования оборотных средств. Оборачиваемость оборотных средств. Материальные запасы на предприятии. Определение потребности в оборотных средствах.

2.4 Трудовые ресурсы предприятия. Персонал предприятия и его структура. Основы организации труда на предприятии. Эффективность использования персонала и рабочего времени. Производительность труда и оплата труда. Организация заработной платы на предприятии. Состав и структура промышленно-производственного персонала. Производительность труда: понятие, показатели и методы измерения. Индивидуальная и общественная производительность труда. Резервы и факторы повышения производительности труда. Формы, системы и размер оплаты труда на предприятии.

## **Раздел 3. Технико-экономический анализ инженерных решений**

3.1 Доходы и расходы на производство, и реализацию продукции предприятия. Издержки производства продукции (себестоимость), прибыль, рентабельность и ценообразование. Понятие затраты на производство и реализацию продукции (себестоимость). Виды и значение классификации затрат. Структура затрат на производство и реализацию продукции. Особенности расчета затрат на производство и реализацию продукции в комплексных производствах. Основные пути снижения затрат на производство продукции. Доходы предприятия. Понятие прибыли и дохода предприятия, методы их расчета. Рентабельность, ее виды и методы расчета. Пути повышения прибыли и рентабельности на предприятиях.

3.2 Ценообразование и ценовая политика. Цена на продукцию и принципы ценообразования. Виды цен. Структура цены, система цен. Взаимосвязи цен и издержек. Ценовая политика. Разработка ценовой стратегии.

3.3 Финансово-кредитные отношения предприятий и система налогообложения. Понятие, состав и структура финансов предприятия. Сущность, функции и задачи финансов предприятия. Собственные и заемные финансовые ресурсы. Баланс доходов и расходов. Налоговая политика. Принципы налогообложения. Налоги и платежи, установленные

## 5. СООТВЕТСТВИЕ СОДЕРЖАНИЯ ТРЕБОВАНИЯМ К РЕЗУЛЬТАТАМ ОСВОЕНИЯ ДИСЦИПЛИНЫ

№	В результате освоения дисциплины студент должен:	Раздел 1	Раздел 2	Раздел 3
	<b>Знать:</b>			
1	основы экономики в различных сферах жизнедеятельности;	+	+	+
2	нормативные правовые акты, регламентирующие деятельность предприятия;	+	+	+
3	методы разработки оперативных и производственных планов;	+	+	+
4	методы и способы оплаты труда.	+	+	+
	<b>Уметь:</b>			
5	составлять заявки на оборудование;	+	+	+
6	составлять отчеты по выполнению технических заданий;	+	+	+
7	составлять техническую документацию;	+	+	+
8	организовать работу коллектива в условиях действующего производства;	+	+	+
9	готовить исходные данные для выбора и обоснования научно – технических и организационных решений на основе экономического анализа;	+	+	+
10	разрабатывать оперативные планы работ первичных производственных подразделений.	+	+	+
	<b>Владеть:</b>			
11	методами и инструментами проведения экономического анализа затрат и результатов деятельности производственных подразделений;	+	+	+
12	инструментами планирования и выполнения мероприятий по производству продукции.	+	+	+
13	основами экономических знаний в различных сферах жизнедеятельности.	+	+	+
В результате освоения дисциплины студент должен приобрести следующие <b><u>универсальные, профессиональные компетенции и индикаторы их достижения:</u></b>				
	<b>Код и наименование УК</b>	<b>Код и наименование индикатора достижения УК</b>		



	УК-3. Способен организовать и руководить работой команды, вырабатывая командную стратегию для достижения поставленной цели	УК-3.1 Знает основные типы социальных взаимодействий и социально-психологические критерии эффективности управления коллективом УК-3.2. Умеет взаимодействовать с другими членами команды, в том числе участвовать в обмене информацией, знаниями и опытом УК-3.3 Владеет способами мотивации членов коллектива к личностному и профессиональному развитию	+	+	+
	УК-10. Способен принимать обоснованные экономические решения в различных областях жизнедеятельности	УК-10.1. Знает основы экономической культуры, в том числе финансовой грамотности. УК-10.2. Умеет использовать знания основ экономики при принятии обоснованных решений в различных областях деятельности УК-10.3. Владеет навыками выбора экономически обоснованных решений в различных областях жизнедеятельности	+	+	+
Общепрофессиональные компетенции и индикаторы их достижения					
	ОПК-3. Способен осуществлять профессиональную деятельность с учетом экономических, экологических, социальных ограничений на всех этапах жизненного уровня;	ОПК-3.1 Знает и понимает особенности поведения инженерно-технического персонала промышленных предприятий; ОПК-3.2 Умеет использовать современные социально-психологические технологии управления коллективом; ОПК-3.3 Владеет приемами эффективного осуществления профессиональной деятельности в трудовом коллективе	+	+	+
	ОПК-8. Способен проводить анализ затрат на обеспечение деятельности производственных подразделений в машиностроении	ОПК-8.1 Знает основные виды и характеристики производственных затрат; ОПК-8.2 Умеет осуществлять учет затрат на обеспечение деятельности производственных подразделений; ОПК-8.3 Владеет приемами оптимизации производственных затрат и издержек производства	+	+	+

## 6. ПРАКТИЧЕСКИЕ И ЛАБОРАТОРНЫЕ ЗАНЯТИЯ

### 6.1. Практические занятия

Учебным планом предусмотрено проведение практических занятий по дисциплине в объеме 16 академических часов (в 4 семестре) для очной формы обучения. Практические занятия проводятся под руководством преподавателей и направлены на углубление теоретических знаний.

#### Примерный перечень практических занятий

№ п/п	Темы практических (семинарских) занятий	Часы
1	Спрос и предложение. Рыночное равновесие Рыночный механизм спроса и предложения	2
2	Производство, обмен, и распределение	2
3	Предприятие как субъект рыночного хозяйства Организационно-правовые формы предприятий	2
4	Материально-техническая база производства	2
5	Материально-технические ресурсы предприятия	2
6	Трудовые ресурсы предприятия Формы и системы оплаты труда на предприятии	2
7	Оценка доходов предприятия и расходов на производство продукции. Анализ затрат предприятия. Формирование цены	2
8	Финансово-кредитные отношения предприятий Налогообложение предприятий	2

### 6.2. Лабораторные занятия

Лабораторные занятия по дисциплине не предусмотрены.

## 7. САМОСТОЯТЕЛЬНАЯ РАБОТА

Рабочей программой дисциплины предусмотрена самостоятельная работа студента. Самостоятельная работа проводится с целью углубления знаний по дисциплине и предусматривает:

- ознакомление и проработку рекомендованной литературы, работу с электронно-библиотечными системами, включая переводы публикаций из научных журналов, цитируемых в базах Scopus, Web of Science, Chemical Abstracts, РИНЦ;
- посещение отраслевых выставок и семинаров;
- участие в семинарах РХТУ им. И. Менделеева по тематике дисциплины;
- подготовку к выполнению контрольных работ по материалу лекций;
- подготовку к сдаче *зачета*.

Планирование времени на самостоятельную работу, необходимого на изучение дисциплины, студентам лучше всего осуществлять на весь период изучения, предусматривая при этом регулярное повторение пройденного материала. Материал, законспектированный на лекциях, необходимо регулярно дополнять сведениями из литературных источников, представленных в учебной программе. При работе с указанными источниками рекомендуется составлять краткий конспект материала, с обязательным фиксированием библиографических данных источника.

Получение углубленных знаний по изучаемой дисциплине достигается за счет дополнительных часов к аудиторной работе - самостоятельной работы студентов.

Выделяемые часы целесообразно использовать для знакомства с дополнительной научной литературой по проблематике дисциплины, анализа научных концепций и современных подходов к осмыслению рассматриваемых проблем.

К самостоятельному виду работы студентов относится работа в библиотеках, в электронных поисковых системах и т.п. по сбору материалов, необходимых для проведения практических занятий или выполнения конкретных заданий преподавателя по изучаемым темам. Студенты могут установить электронный диалог с преподавателем, выполнять посредством него контрольные задания.

Применение аналитических материалов и практического опыта к ведущим мировым практикам менеджмента (электронно-образовательные ресурсы библиотеки) позволяют сформировать у студента адекватное представление о современном состоянии, развитии и решении задач в данной области.

Важной формой самостоятельной работы студентов и одновременно контроля полученных знаний является выполнение творческой работы. Главной целью творческой работы является систематизация, закрепление и углубление теоретических знаний студентов о методологии и методике анализа и проектирования, а также выработка у них навыков, способностей и умения применения теоретических знаний для разработки и принятия решений в условиях неполноты информации и постоянных изменений в реальных проблемных ситуациях.

Основные задачи самостоятельной работы студента по дисциплине являются:

- оценка уровня овладения студентами теоретико-методологическими основами специальности;
- выявление степени умения излагать концептуальное видение проблемы;
- углубление и закрепление знаний, полученных студентами в результате изучения специальной литературы и практической деятельности в области управления;
- применение основ теории к практике разработки решений, организация их эффективной реализации и контроль за исполнением;
- овладение студентами методологией и технологиями принятия управленческих решений, базирующихся как на современных математических методах, так и на результатах и подходах к управлению с учетом условий рыночной экономики и реформирования российской государственности;
- приобретение навыков в принятии управленческих решений;
- развитие умения увязывать теоретические положения с реальными условиями практики управления в условиях современной экономики;
- оценка степени подготовленности к деятельности менеджера, выявления своих сильных и слабых качеств, направлений и путей устранения своих недостатков;
- уточнение основных понятий по изучаемой проблеме, определение объекта и предмета исследования по курсовому проекту;
- резюмирование предварительно полученных выводов в целях возможной дальнейшей их разработки в дипломной работе.

Промежуточным контролем знаний студентов в течение обучения являются контрольные работы по ключевым темам дисциплины.

При оценивании результатов освоения дисциплины (текущей и промежуточной аттестации) применяется балльно-рейтинговая система. В качестве оценочных средств на протяжении семестра используются:

- общетеоретические вопросы и задания с открытой формой ответа,
- контрольное тестирование,
- итоговое испытание.

Формой итогового контроля знаний студентов является зачет, в ходе которого оценивается уровень теоретических знаний и навыки решения проблемных задач. Оценка за итоговое испытание составляет часть общей оценки за работу в течение семестра.

## 8. ПРИМЕРЫ ОЦЕНОЧНЫХ СРЕДСТВ ДЛЯ КОНТРОЛЯ ОСВОЕНИЯ ДИСЦИПЛИНЫ

### 8.1. Примерная тематика реферативно-аналитической работы

Реферат по дисциплине выполняется в часы, выделенные учебным планом на самостоятельную работу.

Примерная тематика реферата:

1. Микроэкономика: предмет, объект, метод, функции и место в системе экономических наук.
2. Экономические системы: основные ступени развития.
3. Новые тенденции и их роль в развитии современных рыночных отношений.
4. Виды и формы собственности и трансформация отношений собственности в России.
5. Потребности как движущая сила экономики и их взаимосвязь с общественным производством.
6. Теория факторов производства как основа формирования стоимости продукции работ, и услуг.
7. Предприятие как субъект регулируемых рыночных отношений. Доходы и расходы предприятия.
8. Сущность предпринимательства и условия его существования.
9. Капитал и его роль в современной экономике.
10. Организации производства как основа рыночных отношений.
11. Взаимодействия и развитие производительных сил и производственных отношений в рыночной экономике.
12. Теория предпочтений потребителя.
13. Земельные отношения в России: традиции, проблемы и поиски эффективных форм хозяйствования.
14. Спрос. Закон спроса. Кривая спроса. Изменения в спросе. Индивидуальный и рыночный спрос.
15. Предложение. Закон предложения. Кривая предложения. Изменения предложения.
16. Практическое применение теории спроса и предложения.
17. Функции рынка, условия его функционирования и развития. Рыночное равновесие.
18. Отраслевое равновесие. Устойчивость и неустойчивость равновесия.
19. Реакция потребителя на изменение дохода.
20. Реакция потребителя на изменение цены.
21. Взаимодополняемость и взаимозаменяемость товаров.
22. Потребительский излишек.
23. Предпочтения потребителя и полезность.
24. Мир потребительских предпочтений: закономерности развития.
25. Производственная функция.
26. Продукт и издержки фирмы.
27. Издержки производства и прибыль.
28. Конкуренция и ее законы.
29. Закон конкуренции и антимонопольное законодательство.
30. Конкуренция в рыночной экономике.
31. Условия максимизации прибыли при совершенной конкуренции.
32. Условия максимизации прибыли при монополии.
33. Ценовая дискриминация: сущность, виды.
34. Экономическая рента.
35. Капитал. Предложение сбережений. Ссудный процент.
36. Торговый капитал и его эволюция в современных условиях.
37. Капитал и наемный труд.
38. Экономическая эффективность.

39. Эффективность в производстве.
40. Экономический и бухгалтерский подходы в определении расходов и прибыли предприятия.
41. Производственные возможности.
42. Сущность цены и механизм ценообразования в рыночной системе.

## **8.2. Вопросы для текущего контроля освоения дисциплины**

Для текущего контроля предусмотрено 3 контрольных работы (по одной контрольной работе по каждому разделу). Максимальная оценка за контрольные работы 45 и составляет по 15 баллов за каждую. Реферат оценивается в 15 баллов.

### **Раздел 1.**

#### **Примеры тестовых заданий:**

##### **1. Ограниченность ресурсов означает, что:**

- а) в обществе они имеются в таком количестве, которого недостаточно для производства необходимых товаров и услуг;
- б) с их помощью невозможно одновременное и полное удовлетворение всех имеющихся потребностей;
- в) ресурсов хватает только на производство предметов потребления;
- г) добыча ресурсов – трудоемкий процесс;
- д) в процесс производства вовлекаются только ресурсы высокого качества.

##### **2. Условием возникновения рынка является:**

- а) общественное разделение труда и специализация;
- б) возникновение денег;
- в) становление рыночной экономики;
- г) цикличность экономического развития;
- д) замкнутость производителей.

##### **3. Цена спроса — это:**

- а) минимальная цена, которую покупатели согласны заплатить за данный товар;
- б) максимальная цена, которую покупатели согласны заплатить за данное количество товара;
- в) максимальная цена, по которой продавцы реализуют товар на рынке;
- г) минимальная цена, по которой продавец реализует свой товар;
- д) цена рыночного равновесия.

##### **4. Если при снижении цены сока на 5% объем спроса на квас сократился на 3%, то коэффициент перекрестной эластичности будет равен ...**

- а) 0,6
- б) 3
- в) 5
- г) 1,7

##### **5. Понятие конкуренции предполагает, что:**

- а) в отрасли действует большое число производителей товаров, выпускающих неоднородную продукцию;
- б) товары, выпускаемые большим количеством фирм, стандартизированы;
- в) имеется только один покупатель данной продукции;
- г) отсутствуют входные барьеры на рынок;
- д) информация продавцов и покупателей о рынке существенно ограничена.

##### **6. К монополии относится отрасль ...**

- а) предоставляющая жилищно-коммунальные услуги
- б) производящая автомобильную продукцию
- в) предоставляющая страховые услуги
- г) производящая хлебобулочные изделия

**7. Если известны следующие данные об элементах ВВП: оплата труда наемных работников 29,37 трлн.руб., государственные расходы на закупку товаров и услуг 11,02 трлн.руб., валовое накопление основного капитала 13,66 трлн.руб. ед., чистые налоги на производство и импорт 12,48 трлн.руб., валовая прибыль и смешанные доходы 31,19 трлн.руб., расходы домашних хозяйств на конечное потребление 33,74 трлн.руб., экспорт 32,19 трлн.руб., импорт 17,56 трлн.руб., то ВВП равен \_\_\_\_\_ трлн.руб.**

- а) 86,71
- б) 90,16
- в) 73,05
- г) 70,91

**8. При условии, что личные потребительские расходы сократились на 30 ден. ед., государственные расходы увеличились на 25 ден. ед., валовые инвестиции увеличились на 15 ден. ед., объем импорта увеличился на 10 ден. ед., а объем экспорта сократился на 5 ден. ед. ВВП ...**

- а) увеличится на 15 ден. ед.
- б) сократится на 15 ден. ед.
- в) сократится на 5 ден. ед.
- г) увеличится на 5 ден. ед.

**9. Дефицит государственного бюджета—это:**

- а) превышение доходов государства над его расходами;
- б) увеличение расходов государства;
- в) превышение расходов государства над его доходами;
- г) уменьшение налоговых поступлений в бюджет;
- д) увеличение налоговых поступлений в бюджет.

**10. Что из ниже перечисленного может быть отнесено к последствиям безработицы:**

- а) снижение уровня жизни;
- б) рост реального ВВП;
- в) отставание реального ВВП от потенциально возможного уровня;
- г) социальная дифференциация общества;
- д) снижение эффективности труда.

## **Раздел 2.**

**Примеры тестовых заданий:**

**1. Общество, которое вправе проводить открытую подписку на выпускаемые им акции и размещать акции среди неограниченного круга лиц, называется ...**

- а) потребительским кооперативом
- б) открытым акционерным обществом
- в) закрытым акционерным обществом
- г) хозяйственным обществом

**2. Достижение заданных результатов при минимальных затратах или при определенном объеме затрат обеспечение наибольших результатов составляет принцип \_\_\_\_\_ предприятия.**

- а) получения прибыли
- б) финансовой устойчивости
- в) экономичности
- г) рентабельности

**3. В условиях серийного производства применяется \_\_\_\_\_ оборудование**

- а) универсальное и автоматизированное
- б) специальное и автоматизированное
- в) автоматизированное
- г) универсальное и специальное

**4. Станок стоит 260 тыс. руб., срок его службы 20 лет. Применяя линейный способ начисления амортизации, за пятый год службы начислят \_\_\_\_ тыс. руб.**

- а) 65
- б) 10,4
- в) 13
- г) 52

**5. Средства труда многократно используемые в процессе производства, постепенно изнашиваемые и переносящие свою стоимость на стоимость готовой продукции – это:**

- а) оборотные средства;
- б) оборотные фонды;
- в) основные фонды;
- г) капитал

**6. Что является единицей учета основных средств?**

- а) инвентарный объект
- б) комплекс конструктивно сопряженных объектов
- в) каждый обособленный объект
- г) отдельно стоящий объект
- д) объект со всеми приспособлениями и принадлежностями

**7. Приобретена копировальная машина стоимостью 8,5 тыс. руб. Укажите, что это:**

- а) основные средства
- б) оборотные средства
- в) имущество
- г) уставный капитал

**8. Задолженность покупателей за отгруженную продукцию перед предприятием относится к...**

- а) дебиторской задолженности
- б) внеоборотным активам
- в) кредиторской задолженности
- г) собственному капиталу

**9. Оплата труда руководителей, специалистов и служащих осуществляется в соответствии с...**

- а) установленным им по штатному расписанию должностным окладом и действующей системой премирования
- б) повременной системой оплаты труда
- в) бестарифной системой оплаты труда
- г) повременно-премиальной системой оплаты труда

**10. Тарифная ставка рабочего пятого разряда составляет 120 руб./ч. Продолжительность рабочего дня – 8 ч. Количество рабочих дней в месяце – 20 ч. Норма выработки – 20 деталей за смену, расценка за одну деталь – 40 руб. Фактическая выработка за месяц – 600 деталей. Заработок рабочего за месяц при прямой сдельной оплате труда составит \_\_\_\_ рублей.**

- а) 72000
- б) 24000
- в) 19200
- г) 48000

### **Раздел 3.**

#### **Примеры тестовых заданий:**

**1. В краткосрочный период фирма производит 600 единиц продукции. Средние переменные издержки составляют 4 ден. ед., средние постоянные издержки – 2 ден. ед., выручка фирмы равна 4000 ден. ед. Прибыль составит ... ден. ед.**

- а) 400
- б) 3992
- в) 1600
- г) 2800

**2. Небольшая пекарня, желая увеличить объем производства, нарастила объем применяемых труда и капитала в 2 раза. В результате объем готовой продукции вырос в 1,5 раза. Это означает, что предприятие относится к отрасли с \_\_\_\_\_ эффектом масштаба.**

- а) отрицательным
- б) положительным
- в) постоянным
- г) растущим

**3. Реализация некоторого проекта с ожидаемой прибылью по годам 0, 100, 200, 400 тыс. ден. ед. требует вложения в начале срока проекта 500 тыс. ден. ед. Если ставка процента равна 10%, то чистый доход от проекта составит \_\_\_\_ тыс. ден. ед.**

- а) 200
- б) 51,57
- в) 6,11
- г) 56,72

**4. Определите переменные издержки единицы продукции (руб.), при условии, что точка безубыточности равна 500 ед., годовая сумма постоянных издержек составляет 70000 руб., цена продукции – 200 руб.**

- а) 60
- б) 140
- в) 2,5
- г) 350



**5. Недостатки методов затратного ценообразования:**

- а) игнорирование информации о поведении конкурентов
- б) игнорирование информации о поведении покупателей
- в) недостоверность исходных данных
- г) сложность сбора информации

**6. Затратный подход к ценообразованию основан на учёте ...**

- а) всех фактических затрат на производство и сбыт товаров
- б) зависит от спроса населения на товар
- в) постоянных затрат на производство товара
- г) прямых затрат на производство товара

**7. Выручка от реализации продукции за отчётный год 30500 тыс.руб., себестоимость реализованной продукции по форме №2 «Отчёт о прибыли и убытках» - 20500 тыс. руб., управленческие расходы - 3700 тыс. руб., коммерческие расходы - 1300 тыс. руб. Прочие доходы составили 500 тыс. руб., прочие расходы - 360 тыс. руб. Прибыль от продаж продукции составила \_\_\_ тыс. руб.**

- а) 5000
- б) 2000
- в) 5140
- г) 10000

**8. Если оборотные активы значительно выше краткосрочных обязательств, можно сделать вывод, что предприятие ...**

- а) располагает значительным объемом заемных ресурсов, формируемых из заемных источников
- б) не располагает свободными ресурсами
- в) располагает значительным объемом свободных ресурсов, формируемых из собственных источников
- г) не располагает значительным объемом свободных ресурсов, формируемых из собственных источников

**9. К наименее ликвидным активам организации относятся**

- а) запасы и затраты
- б) дебиторская задолженность
- в) основные средства
- г) денежные средства

**10. К наиболее срочным обязательствам организации относится**

- а) кредиторская задолженность
- б) краткосрочные обязательства
- в) заемные средства
- г) долгосрочные кредиты

### **8.3. Вопросы для итогового контроля освоения дисциплины**

1. Потребности и ресурсы.
2. Выбор и ограничения в экономике.
3. Производственные возможности.
4. Собственность как экономическая и юридическая категория.
5. Виды и формы собственности в современной экономике.
6. Реформирование отношений собственности в России.

7. Понятие и эволюция экономических систем. Современные экономические системы; Модели смешанной экономики.
8. Рынок и условия его формирования.
9. Сущность рынка его, функции и роль в общественном производстве.
10. Понятия совокупного спроса и совокупного предложения, факторы, влияющие на их изменения.
11. Взаимодействие спроса и предложения.
12. Спрос и предложение.
13. Монополия. Рынок единственного продавца.
14. Олигополия. Характеристика рынка.
15. Конкуренция (характеристика рынка монополистической конкуренции; равновесие фирмы в краткосрочном периоде; долгосрочное равновесие рынка монополистической конкуренции; неэффективность монополистической конкуренции).
16. Экономические издержки производства, их структура и виды (определение и структура издержек производства; стоимостная функция производства).
17. Факторы производства. Выбор сферы приложения капитала. Сущность понятий «оборот капитала»; «основной и оборотный капитал», «амортизация»
18. Анализ динамики издержек производства в связи с изменением объема выпуска и масштаба производства.
19. Определение эффективного способа производства.
20. Производство и производственная функция.
21. Производство в краткосрочном периоде.
22. Производство в долгосрочном периоде.
23. Предприятие – как субъект и объект предпринимательской деятельности. Законодательная база предпринимательской деятельности. Нормативно-правовые акты, регламентирующие деятельность предприятия. Организационно-правовые формы предпринимательской деятельности и критерии их выбора.
24. Предпринимательская деятельность и поведение фирмы на рынке (фирма: ее трактовки и типы; цель фирмы; выручка и прибыль; принцип максимизации прибыли;
25. Предпринимательство: понятие, виды и основные формы.
26. Организационно-правовые формы предпринимательской деятельности критерии их выбора.
27. Внешняя и внутренняя среда предприятия.
28. Производственная программа и производственная мощность предприятия.
29. Персонал предприятия и его структура. Состав и структура промышленно-производственного персонала. Основы организации труда на предприятии. Эффективность использования персонала и рабочего времени.
30. Формы, системы и размер оплаты труда на предприятии.
31. Производительность труда: понятие, показатели и методы измерения. Индивидуальная и общественная производительность труда. Резервы и факторы повышения производительности труда.
32. Методы расчета производительности труда. Пути повышения производительности труда.
33. Основные производственные фонды химических предприятий: понятие, классификация и структура.
34. Оценка основных средств. Методы оценки основных фондов.
35. Показатели использования основных производственных фондов. Износ и амортизация основных фондов.
36. Показатели использования основных производственных фондов, Пути улучшения использования ОПФ.
37. Оценка эффективности использования основных производственных фондов.
38. Оборотные средства предприятия: понятие, состав и структура. Источники формирования оборотных средств. Оборачиваемость оборотных средств.

39. Определение потребности в оборотных средствах.
40. Показатели использования оборотных средств. Пути улучшения использования оборотных средств.
41. Сущность, функции и задачи финансов предприятия. Собственные и заемные финансовые ресурсы. Баланс доходов и расходов.
42. Финансовая система и финансовая политика общества. Государственный бюджет.
43. Затраты производства продукции (себестоимость), прибыль, рентабельность. Виды и значение классификации затрат. Основные пути снижения затрат на производство продукции.
44. Понятие себестоимость продукции. Калькулирование себестоимости. Виды калькуляций.
45. Цена на продукцию и принципы ценообразования. Виды цен. Структура цены, система цен.
46. Ценовая политика предприятия. Разработка ценовой стратегии.
47. Понятие прибыли и дохода предприятия, методы их расчета. Рентабельность, ее виды и методы расчета. Пути повышения прибыли и рентабельности на предприятиях.
48. Понятие инвестиций и их классификация. Инвестиционный проект и инвестиционный цикл.
49. Понятие инновации, инновационный цикл. Государственная поддержка инновационной деятельности.
50. Финансирование инновационной деятельности предприятия.
51. Налоговая политика. Принципы налогообложения.
52. Налоги и платежи, установленные законодательством: виды, ставки, объекты налогообложения и сроки уплаты налога в бюджет.
53. Понятие и показатели экономической эффективности.
54. Экономическое обоснование выбора сырья и топлива. Ресурсосбережение. Альтернативные источник сырья и энергии. Организация складского хозяйства.

Полный перечень оценочных средств приведен в виде отдельного документа, являющегося неотъемлемой частью основной образовательной программы.

## **9. УЧЕБНО-МЕТОДИЧЕСКОЕ ОБЕСПЕЧЕНИЕ ДИСЦИПЛИНЫ**

### **9.1 Рекомендуемая литература**

#### **А. Основная литература:**

1. Экономика организации : учебник и практикум для вузов / Л. А. Чалдаева [и др.] ; под редакцией Л. А. Чалдаевой, А. В. Шарковой. — 3-е изд., перераб. и доп. — Москва : Издательство Юрайт, 2022. — 344 с. — (Высшее образование). — ISBN 978-5-534-14485-7. — Текст : электронный // Образовательная платформа Юрайт [сайт]. — URL: <https://urait.ru/bcode/489774>
2. Экономика предприятия. Практикум : учебное пособие для вузов / С. П. Кирильчук [и др.] ; под общей редакцией С. П. Кирильчук. — Москва : Издательство Юрайт, 2022. — 517 с. — (Высшее образование). — ISBN 978-5-534-07495-6. — Текст : электронный // Образовательная платформа Юрайт [сайт]. — URL: <https://urait.ru/bcode/498946>

#### **Б. Дополнительная литература:**

1. Чалдаева, Л. А. Экономика предприятия : учебник и практикум для вузов / Л. А. Чалдаева. — 5-е изд., перераб. и доп. — Москва : Издательство Юрайт, 2022. — 435 с. — (Высшее образование). — ISBN 978-5-534-10521-6. — Текст : электронный // Образовательная платформа Юрайт [сайт]. — URL: <https://urait.ru/bcode/488694>

2. Локальные нормативные акты (единая правовая база РХТУ им. Д. И. Менделеева).

### Нормативная литература

1. Гражданский кодекс Российской Федерации, ч. 1, 2, 3, 4 с изменениями.
2. Градостроительный кодекс Российской Федерации с изменениями.
3. Земельный кодекс Российской Федерации с изменениями.
4. Налоговый кодекс, ч. 1, 2 с изменениями.
5. Федеральный закон от 25.02.1999 № 39-ФЗ «Об инвестиционной деятельности в Российской Федерации, осуществляемой в форме капитальных вложений».
6. Положение о технологических регламентах производства продукции на предприятиях химического комплекса / утв. Минэкономразвития РФ 06.05.2000 согл. Госгортехнадзором № 02–35/234 от 28.04.2000.

### 9.2. Рекомендуемые источники научной информации

1. <http://www.ecsocman.edu.ru>
2. <http://www.eup.ru>
3. <http://www.buhgalteria.ru>
4. <http://www.business-ethics.com>
5. <http://www.worldconomy.ru>

Ресурсы информационно–телекоммуникационной сети Интернет:

- <http://fgosvo.ru> Портал Федеральных государственных стандартов высшего образования.
- <http://www.consultant.ru> Правовая база.
- <http://smartandmarketing.com> Портал для маркетологов.
- <http://www.e-executive.ru> Портал сообщества менеджеров.
- [www.advi.ru](http://www.advi.ru) Электронный журнал «Рекламные идеи».
- <http://muctr.ru> Сайт РХТУ им. Д.И. Менделеева.

### 9.3. Средства обеспечения освоения дисциплины

Для реализации рабочей программы подготовлены следующие средства обеспечения освоения дисциплины:

- компьютерные презентации интерактивных лекций – 8, (общее число слайдов – 150);
- банк тестовых заданий для текущего контроля освоения дисциплины (общее число вопросов – 500);
- банк тестовых заданий для итогового контроля освоения дисциплины (общее число вопросов – 300).

Для реализации учебной программы с использованием электронного обучения (ЭО) и дистанционных образовательных технологий (ДОТ) могут применяться следующие образовательные технологии и средства обеспечения дисциплины:

- ЕИОС РХТУ им. Д.И. Менделеева;
- платформы для проведения вебинаров (eTutorium и др.);
- платформы для проведения онлайн конференций
- учебный портал Moodle РХТУ им. Д.И. Менделеева (или другие LMS);
- сервисы по доставки e-mail сообщений.

Для проведения промежуточных и итоговой аттестации могут использоваться платформы для проведения онлайн конференций и отдельные специализированные модули LMS.

## **10. ПЕРЕЧЕНЬ ИНФОРМАЦИОННЫХ ТЕХНОЛОГИЙ, ИСПОЛЬЗУЕМЫХ В ОБРАЗОВАТЕЛЬНОМ ПРОЦЕССЕ**

Информационную поддержку изучения дисциплины осуществляет Информационно-библиотечный центр (ИБЦ) РХТУ им. Д.И. Менделеева, который обеспечивает обучающихся основной учебной, учебно-методической и научной литературой, необходимой для организации образовательного процесса по дисциплине. Общий объем многоотраслевого фонда ИБЦ на 01.01.2022 составляет 1 719 785 экз.

Фонд ИБЦ располагает учебной, учебно-методической и научно-технической литературой в форме печатных и электронных изданий, а также включает официальные, справочно-библиографические, специализированные отечественные и зарубежные периодические и информационные издания. ИБЦ обеспечивает доступ к профессиональным базам данных, информационным, справочным и поисковым системам.

Каждый обучающийся обеспечен свободным доступом из любой точки, в которой имеется доступ к сети Интернет и к электронно-библиотечной системе (ЭБС) Университета, которая содержит различные издания по основным изучаемым дисциплинам и сформирована по согласованию с правообладателями учебной и учебно-методической литературы.

Для более полного и оперативного справочно-библиографического и информационного обслуживания в ИБЦ реализована технология Электронной доставки документов.

Полный перечень электронных информационных ресурсов, используемых в процессе обучения, представлен в основной образовательной программе.

## **11. МАТЕРИАЛЬНО-ТЕХНИЧЕСКОЕ ОБЕСПЕЧЕНИЕ ДИСЦИПЛИНЫ**

В соответствии с учебным планом занятия по дисциплине «*Основы экономики и управление производством*» проводятся в форме лекций, практических занятий и самостоятельной работы обучающегося.

### **11.1. Оборудование, необходимое в образовательном процессе:**

Лекционная учебная аудитория, оборудованная электронными средствами демонстрации (моноблоки, проектор, экран) и учебной мебелью; учебная аудитория для проведения практических занятий, оборудованная электронными средствами демонстрации; библиотека, имеющая рабочие компьютерные места для студентов, оснащенные компьютерами с доступом к базам данных и выходом в Интернет.

### **11.2. Учебно-наглядные пособия:**

Комплекты иллюстрационных материалов к разделам лекционного курса.

### **11.3. Компьютеры, информационно-телекоммуникационные сети, аппаратно-программные и аудиовизуальные средства:**

Персональные компьютеры (моноблоки), укомплектованные программными средствами; проекторы и экраны; локальная сеть с выходом в Интернет.

### **11.4. Печатные и электронные образовательные и информационные ресурсы:**

Информационно-методические материалы: учебные пособия по дисциплине; раздаточный материал к разделам лекционного курса; раздаточный материал к практическим занятиям по дисциплине.

Электронные образовательные ресурсы: электронные презентации к разделам лекционного курса; учебно-методические разработки в электронном виде; справочные материалы в печатном и электронном виде, кафедральные библиотеки электронных изданий.

### 11.5. Перечень лицензионного программного обеспечения:

№ п/п	Наименование программного продукта	Реквизиты договора поставки	Количество лицензий	Срок окончания действия лицензии
1	WINDOWS 8.1 Professional Genuine	Контракт № 62-64ЭА/2013 от 02.12.2013	8 лицензий	бессрочно
2	Microsoft Office Professional Plus 2019 Всоставе: • Word • Excel • PowerPoint	Контракт № 28-35ЭА/2020 от 26.05.2020	8 лицензий	12 месяцев (ежегодное продление подписки с правом перехода на обновлённую версию продукта)
3	Лицензия на программное обеспечение (неисключительные права на программу для ЭВМ) WinRAR, Архиватор	Государственный контракт № 143-164ЭА/2010 от 14.12.10, Акт № Tr048787, накладная № Tr048787 от 20.12.10	8	бессрочная

## 13. ТРЕБОВАНИЯ К ОЦЕНКЕ КАЧЕСТВА ОСВОЕНИЯ ДИСЦИПЛИНЫ

Наименование модулей	Основные показатели оценки	Формы и методы контроля и оценки
Раздел 1.	<i>Знает:</i> -основы экономики в различных сферах жизнедеятельности; -нормативно правовые акты, регламентирующие деятельность предприятия;	Реферат Тестирование Зачет

	<p>-методы разработки оперативных и производственных планов;</p> <p>-методы и способы оплаты труда.</p> <p><i>Умеет:</i></p> <p>-составлять заявки на оборудование;</p> <p>-составлять отчеты по выполнению технических заданий;</p> <p>-составлять техническую документацию;</p> <p>-организовать работу коллектива в условиях действующего производства;</p> <p>-готовить исходные данные для выбора и обоснования научно – технических и организационных решений на основе экономического анализа;</p> <p>-разрабатывать оперативные планы работ первичных производственных подразделений.</p> <p><i>Владеет:</i></p> <p>-методами и инструментами проведения экономического анализа затрат и результатов деятельности производственных подразделений;</p> <p>-инструментами планирования и выполнения мероприятий по производству продукции.</p> <p>-основами экономических знаний в различных сферах жизнедеятельности.</p>	
Раздел 2.	<p><i>Знает:</i></p> <p>-основы экономики в различных сферах жизнедеятельности;</p> <p>-нормативно правовые акты, регламентирующие деятельность предприятия;</p> <p>-методы разработки оперативных и производственных планов;</p> <p>-методы и способы оплаты труда.</p> <p><i>Умеет:</i></p> <p>-составлять заявки на оборудование;</p> <p>-составлять отчеты по выполнению технических заданий;</p> <p>-составлять техническую документацию;</p> <p>-организовать работу коллектива в условиях действующего производства;</p> <p>-готовить исходные данные для выбора и обоснования научно – технических и организационных решений на основе экономического анализа;</p> <p>-разрабатывать оперативные планы работ первичных производственных подразделений.</p> <p><i>Владеет:</i></p> <p>-методами и инструментами проведения экономического анализа затрат и результатов деятельности производственных подразделений;</p> <p>-инструментами планирования и выполнения мероприятий по производству продукции.</p> <p>-основами экономических знаний в различных сферах жизнедеятельности.</p>	Реферат Тестирование. Зачет
Раздел 3.	<p><i>Знает:</i></p> <p>-основы экономики в различных сферах жизнедеятельности;</p> <p>-нормативно правовые акты, регламентирующие деятельность предприятия;</p> <p>-методы разработки оперативных и производственных</p>	Реферат Тестирование Зачет

	планов; -методы и способы оплаты труда. <i>Умеет:</i> -составлять заявки на оборудование; -составлять отчеты по выполнению технических заданий; -составлять техническую документацию; -организовать работу коллектива в условиях действующего производства; -готовить исходные данные для выбора и обоснования научно – технических и организационных решений на основе экономического анализа; -разрабатывать оперативные планы работ первичных производственных подразделений. <i>Владеет:</i> -методами и инструментами проведения экономического анализа затрат и результатов деятельности производственных подразделений; -инструментами планирования и выполнения мероприятий по производству продукции. -основами экономических знаний в различных сферах жизнедеятельности.	
--	-------------------------------------------------------------------------------------------------------------------------------------------------------------------------------------------------------------------------------------------------------------------------------------------------------------------------------------------------------------------------------------------------------------------------------------------------------------------------------------------------------------------------------------------------------------------------------------------------------------------------------------------------------------------------------------------------------------------------------------------------------------------------------------------------------------------------	--

### **13. ОСОБЕННОСТИ ОРГАНИЗАЦИИ ОБРАЗОВАТЕЛЬНОГО ПРОЦЕССА ДЛЯ ИНВАЛИДОВ И ЛИЦ С ОГРАНИЧЕННЫМИ ВОЗМОЖНОСТЯМИ ЗДОРОВЬЯ**

Обучение инвалидов и лиц с ограниченными возможностями здоровья осуществляется в соответствии с:

- Порядком организации и осуществления образовательной деятельности по образовательным программам – программам бакалавриата, программам специалитета, программам магистратуры (Приказ Минобрнауки РФ от 05.04.2017 № 301);

- Положением о порядке организации и осуществления образовательной деятельности по образовательным программам высшего образования – программам бакалавриата, программам специалитета, программам магистратуры в РХТУ им. Д.И. Менделеева, принятым решением Ученого совета РХТУ им. Д.И. Менделеева от 30.10.2019, протокол № 3, введенным в действие приказом ректора РХТУ им. Д.И. Менделеева от 14.11.2019 № 646А;

- Методическими рекомендациями по организации образовательного процесса для обучения инвалидов и лиц с ограниченными возможностями здоровья в образовательных организациях высшего образования, в том числе оснащённости образовательного процесса (утверждены заместителем Министра образования и науки РФ А.А. Климовым от 08.04.2014 № АК-44/05вн).



## ДОПОЛНЕНИЯ И ИЗМЕНЕНИЯ К РАБОЧЕЙ ПРОГРАММЕ ДИСЦИПЛИНЫ

«Основы экономики и управление производством»

основной образовательной программы

15.03.02 Технологические машины и оборудование

Профиль подготовки – «Технологические машины и оборудование производства высокотемпературных функциональных материалов»

Форма обучения: очная

Номер изменения/дополнения	Содержание дополнения/изменения	Основание внесения изменения/дополнения
1.		протокол заседания Ученого совета № _____ от «___» _____ 20__ г.
		протокол заседания Ученого совета № _____ от «___» _____ 20__ г.
		протокол заседания Ученого совета № _____ от «___» _____ 20__ г.
		протокол заседания Ученого совета № _____ от «___» _____ 20__ г.
		протокол заседания Ученого совета № _____ от «___» _____ 20__ г.

**Министерство науки и высшего образования Российской Федерации  
федеральное государственное бюджетное образовательное учреждение  
высшего образования  
«Российский химико-технологический университет  
имени Д.И. Менделеева»**

---

**«УТВЕРЖДАЮ»**

И.о. проректора по учебной работе

\_\_\_\_\_ С.Н. Филатов

«25» мая 2022 г.

**РАБОЧАЯ ПРОГРАММА ДИСЦИПЛИНЫ**

**«Материаловедение»**

**Направление подготовки 15.03.02 Технологические машины и  
оборудование**

**Профиль подготовки «Технологические машины и оборудование  
производства высокотемпературных функциональных материалов»**

**Квалификация «бакалавр»**

**РАССМОТРЕНО И ОДОБРЕНО**

На заседании Методической комиссии

РХТУ им. Д.И. Менделеева

«25» мая 2022 г.

Председатель \_\_\_\_\_ Н.А. Макаров

**Москва 2022**

Программа составлена:

Программа составлена:

Заведующим кафедрой инновационных материалов и защиты от коррозии

д.т.н., профессором Т.А. Ваграмяном

доцентом кафедры инновационных материалов и защиты от коррозии

к.т.н. Д.В. Мазуровой

Программа рассмотрена и одобрена на заседании кафедры инновационных материалов и защиты от коррозии РХТУ им. Д.И. Менделеева « » июня 2022 г., протокол №

## 1. ЦЕЛЬ И ЗАДАЧИ ДИСЦИПЛИНЫ

Программа составлена в соответствии с требованиями Федерального государственного образовательного стандарта высшего образования (ФГОС ВО) для направления подготовки 15.03.02 Технологические машины и оборудование, рекомендациями методической комиссии и накопленного опыта преподавания дисциплины кафедрой инновационных материалов и защиты от коррозии РХТУ им. Д. И. Менделеева. Программа рассчитана на изучение дисциплины в течение одного семестра.

Дисциплина «Материаловедение» относится к базовой части дисциплин учебного плана (Б1.Б.18). Программа дисциплины предполагает, что обучающиеся имеют теоретическую и практическую подготовку в области знаний основ естественнонаучных дисциплин – общей и неорганической химии, органической химии, физической химии, физики, прикладной механики.

**Цель дисциплины** - приобретение студентами знаний, необходимых для самостоятельного решения вопросов, связанных с выбором материалов оборудования производства высокотемпературных и функциональных материалов с учетом условий эксплуатации, а также экономических и экологических факторов;

### **Задача дисциплины:**

-получение информации о физической сущности явлений, происходящих в материалах;

-установление зависимости между составом, строением и свойствами материалов;

-изучение теории и практики различных способов упрочнения материалов, обеспечивающих высокую надежность и долговечность деталей машин, инструмента и других изделий;

-изучение основных групп материалов, их свойств и областей применения.

Дисциплина «Материаловедение» преподается в 3 семестре. Контроль успеваемости студентов ведется по принятой в университете рейтинговой системе.

Рабочая программа дисциплины может быть реализована с применением электронных образовательных технологий и электронного обучения полностью или частично.

## 2. ТРЕБОВАНИЯ К РЕЗУЛЬТАТАМ ОСВОЕНИЯ ДИСЦИПЛИНЫ

Изучение дисциплины направлено на приобретение следующих **компетенций и индикаторов их достижения:**

Наименование категории (группы)	Код и наименование УК	Код и наименование индикатора достижения УК
ОПК	ОПК-1. Способен применять естественнонаучные и общепрофессиональные знания, методы математического анализа и моделирования в профессиональной	ОПК-1.1 Знает принципы математического анализа и моделирования, приемы анализа сложных технических объектов

	<p>деятельности</p>	<p>ОПК-1.2 Умеет создавать валидные математические модели на основе интерпретации результатов натурного и теоретического эксперимента</p>
		<p>ОПК-1.3 Владеет прикладными численными методами при создании математических моделей машин, приводов, оборудования, систем, технологических процессов</p>
	<p>ОПК-11. Способен применять методы контроля качества технологических машин и оборудования, проводить анализ причин нарушений их работоспособности и разрабатывать мероприятия по их предупреждению</p>	<p>ОПК-11.1 Знает принципы и порядок стандартизации методов испытаний материалов, используемых в технологических машинах и оборудовании</p>
		<p>ОПК-11.2 Умеет использовать и совершенствовать методы стандартных испытаний по определению физико-механических свойств материалов, используемых в технологических машинах и оборудовании, с учетом актуальных научных и технических достижений в рамках осуществляемой деятельности</p>
		<p>ОПК-11.3 Владеет приемами разработки методов тестирования и контроля технологических показателей материалов, используемых в технологических машинах и оборудовании</p>

В результате изучения дисциплины студент бакалавриата должен:

*Знать:*

- классификацию, структуру, состав и свойства материалов, в частности, используемых для производства высокотемпературных функциональных материалов;

- маркировку материалов, используемых для производства высокотемпературных функциональных материалов, по российским стандартам;

- анализ исходных информационных данных для изготовления изделий машиностроения;

- основные конструкционные и функциональные материалы, применяемые в химической технологии и оборудовании производства высокотемпературных и функциональных материалов;

*Уметь:*

- рационально подобрать конструкционный материал для технологических машин и оборудования с учетом методов защиты от возможного воздействия технологической среды;

*Владеть:*

- методами стандартных испытаний по определению физико-механических свойств и технологических показателей материалов, в частности, используемых для производства высокотемпературных функциональных материалов;

- данными для принятия конкретных технических решений для создания конкурентоспособной продукции машиностроения.

### 3. ОБЪЕМ ДИСЦИПЛИНЫ И ВИДЫ УЧЕБНОЙ РАБОТЫ

Виды учебной работы	В зачетных единицах	В академ. часах	В астр. часах
<b>Общая трудоемкость дисциплины по учебному плану</b>	<b>3</b>	<b>108</b>	<b>81</b>
<b>Контактная работа - аудиторные занятия:</b>	<b>1,33</b>	<b>48</b>	<b>35,91</b>
Лекции (Лек)	0,89	32	24,03
Практические занятия (ПЗ)	0,44	16	11,88
<b>Самостоятельная работа (СР):</b>	<b>1,67</b>	<b>60</b>	<b>45,09</b>
Контактная самостоятельная работа		0,2	0,15
Самостоятельное изучение разделов дисциплины		53,8	44,94
<b>Вид контроля:</b>	<b>зачет</b>		

### 4. СОДЕРЖАНИЕ ДИСЦИПЛИНЫ

#### 4.1. Разделы дисциплины и виды занятий

№ п/п	Раздел дисциплины	Часов			
		Всего	Лекции	Практические занятия	Самостоятельная работа
1	2	3	4	5	6

1.	Введение	6	2		4
2.	Раздел 1. Физико-химические основы материаловедения	26	10	4	12
3.	Раздел 2. Металлические материалы	32	10	6	16
4.	Раздел 3. Основы коррозии металлов. Принципы и методы защиты от коррозии	12	4	2	6
5.	Раздел 4. Неметаллические материалы	24	4	2	18
6.	Раздел 5. Экономически обоснованный выбор материалов	8	2	2	4
	Всего часов	<b>108</b>	<b>32</b>	<b>16</b>	<b>60</b>

#### 4.2. Содержание разделов дисциплины

##### **Введение**

Материаловедение как наука: цели, задачи и значение дисциплины. Общие требования, предъявляемые к материалам в зависимости от условий использования или эксплуатации. Развитие науки о материалах. Роль русских ученых в развитии науки. Достижения в области создания новых материалов, технико-экономическая эффективность их применения. Значение материалов в развитии химико-технологических процессов и обеспечении их безопасности.

##### **Раздел 1. Физико-химические основы материаловедения**

Основные понятия о строении, структуре и свойствах материалов. Методы изучения структуры и свойств материалов.

Строение материалов. Основные типы кристаллических решеток. Классификация кристаллов по типам связи. Анизотропия свойств кристаллов. Строение реальных кристаллов. Дефекты реальных кристаллов и их влияние на свойства металлов и сплавов. Свойства дислокаций. Диаграмма «плотность дефектов-прочность». Кристаллизация металлов и сплавов. Самопроизвольная кристаллизация. Несамостоятельная кристаллизация. Аморфные материалы. Аллотропические превращения металлов.

Свойства материалов. Показатели свойств. Классификация свойств. Механические, физические, химические, эксплуатационные и технологические свойства материалов. Показатели механических свойств, определяемые при статических испытаниях на растяжение и изгиб. Методы определения твердости материалов. Показатели механических свойств, определяемые при динамических и циклических испытаниях.

Основы теории сплавов. Диаграммы состояния сплавов. Термины и определения. Диаграммы – «состав-свойство». Фазовый состав сплавов. Зависимость между свойствами сплавов и типом диаграммы состояния. Правило Н.С. Курнакова.

##### **Раздел 2. Металлические материалы**

Железоуглеродистые сплавы. Структуры сплавов железо-углерод. Диаграммы состояния железо-цементит. Компоненты, фазы и структурные составляющие сталей и белых чугунов.

Конструкционные металлические материалы. Углеродистые и легированные стали. Классификация сталей, определение понятия качества стали (требования к качеству). Влияние углерода и постоянных (технологических) примесей на качество стали, методы улучшения качества стали (повышение ее конструкционной прочности). Влияние легирующих элементов на свойства стали. Конструкционные стали. Инструментальные стали. Классификация углеродистых и легированных сталей. Маркировка сталей по химическому составу. Конструкционные стали и сплавы. Инструментальные стали и сплавы. Чугуны и твердые сплавы. Свойства и назначение чугуна. Процесс графитизации. Чугуны серые, белые, ковкие, высокопрочные, их свойства, область применения, маркировка.

Теория и практика термической и химико-термической обработки металлов и сплавов. Природа, механизм и условия протекания структурных превращений в стали. Виды термической обработки стали: отжиг I и II рода, полный и неполный отжиг, нормализация, закалка, отпуск. Закаливаемость и прокаливаемость сталей. Влияние термической обработки на механические свойства стали. Физические основы химико-термической обработки. Виды и способы цементации. Диффузионное насыщение поверхности неметаллами. Азотирование стали. Диффузионная металлизация. Ионная химико-термическая обработка. Перспективы развития химико-термической обработки. Диффузионное удаление примесей.

Цветные металлы и сплавы на их основе.

Общая характеристика и классификация медных, алюминиевых, титановый и магниевых сплавов. Тугоплавкие металлы и сплавы на их основе.

### **Раздел 3. Основы коррозии металлов. Принципы и методы защиты от коррозии.**

Основные причины коррозии металлов. Показатели коррозии. Классификация коррозионных процессов. Химическая коррозия. Газовая коррозия. Коррозия в жидкостях – неэлектролитах. Электрохимическая коррозия. Кинетика электрохимической коррозии. Коррозия металлов в условиях технологических сред химических производств.

Принципы и методы защиты от коррозии. Коррозионностойкие металлические и неметаллические материалы. Методы защиты машин и аппаратов химических производств от коррозии. Ингибиторы коррозии. Электрохимическая защита. Защитные покрытия.

### **Раздел 4. Неметаллические материалы**

Материалы на основе высокомолекулярных соединений. Строение и свойства полимеров. Термореактивные и термопластичные полимеры. Строение и свойства пластмасс. Основные разновидности промышленных полимеров и пластмасс. Резины общего назначения, специальные резины и области их применения. Лакокрасочные материалы (ЛКМ).

Керамические материалы. Конструкционная, инструментальная и техническая керамика. Свойства и области применения.

Неорганическое стекло. Ситаллы. Графит. Асбест.

Смазочные масла, пластические смазки, твердые смазочные материалы. Смазочно-охлаждающие жидкости.

Композиционные материалы (КМ). Общая характеристика композиционных материалов. Дисперсно-упроченные КМ, слоистые КМ, волокнистые КМ. Композиционные материалы на металлической и неметаллической основе. САП (спеченные алюминиевые порошки). Керамические композиционные материалы.

### **Раздел 5. Экономически обоснованный выбор материалов.**

Выбор конструкционных материалов для конкретного технологического процесса. Критерии и алгоритм выбора конструкционных материалов. Экологические и экономические аспекты материаловедения и защиты материалов от коррозии.

## **5. СООТВЕТСТВИЕ СОДЕРЖАНИЯ ТРЕБОВАНИЯМ К РЕЗУЛЬТАТАМ ОСВОЕНИЯ ДИСЦИПЛИНЫ**

	В результате освоения дисциплины студент должен:	Разделы				
		1	2	3	4	5
	<b>Знать:</b>					
1	- классификацию, структуру, состав и свойства материалов, в частности, используемых для производства высокотемпературных функциональных материалов;		+	+	+	+
2	- маркировку материалов, используемых для производства высокотемпературных функциональных материалов, по российским стандартам;		+	+	+	+



3	-анализ исходных информационных данных для изготовления изделий машиностроения;	+				+
4	основные конструкционные и функциональные материалы, применяемые в химической технологии и оборудовании производства высокотемпературных и функциональных материалов;		+	+	+	+
<b>Уметь:</b>						
5	- рационально подобрать конструкционный материал для технологических машин и оборудования с учетом методов защиты от возможного воздействия технологической среды;		+	+	+	+
<b>Владеть:</b>						
6	-методами стандартных испытаний по определению физико-механических свойств и технологических показателей материалов, в частности, используемых для производства высокотемпературных функциональных материалов;	+	+	+	+	+
7	-данными для принятия конкретных технических решений для создания конкурентоспособной продукции машиностроения.					+
<b>Профессиональные компетенции:</b>						
8	- способностью решать стандартные задачи профессиональной деятельности на основе информационной и библиографической культуры с применением информационно-коммуникационных технологий с учетом основных требований информационной безопасности (ОПК-5).	+	+	+	+	+
	<b>Код и наименование ОПК</b>	<b>Код и наименование индикатора достижения ОПК</b>				
9	ОПК-1. Способен применять естественнонаучные и общинженерные знания, методы математического анализа и моделирования в профессиональной деятельности	ОПК-1.1 Знает принципы математического анализа и моделирования, приемы анализа сложных технических объектов	+	+	+	+
		ОПК-1.2 Умеет создавать валидные математические модели на основе интерпретации результатов натурного и теоретического эксперимента	+	+	+	+
		ОПК-1.3 Владеет прикладными численными методами при создании математических моделей машин, приводов, оборудования, систем, технологических процессов	+	+	+	+
10	ОПК-11. Способен применять методы контроля качества технологических машин и оборудования, проводить анализ причин нарушений их работоспособности и разрабатывать мероприятия по их предупреждению	ОПК-11.1 Знает принципы и порядок стандартизации методов испытаний материалов, используемых в технологических машинах и оборудовании	+	+	+	+
		ОПК-11.2 Умеет использовать и совершенствовать методы стандартных испытаний по определению физико-механических свойств материалов, используемых в технологических машинах и оборудовании, с учетом	+	+	+	+

	актуальных научных и технических достижений в рамках осуществляемой деятельности					
	ОПК-11.3 Владеет приемами разработки методов тестирования и контроля технологических показателей материалов, используемых в технологических машинах и оборудовании	+	+	+	+	+

## 6. ПРАКТИЧЕСКИЕ ЗАНЯТИЯ И ЛАБОРАТОРНЫЕ ЗАНЯТИЯ

### 6.1 Практические занятия. Примерные темы практических занятий по дисциплине

№ п/п	№ раздела дисциплины	Темы практических (семинарских) занятий	Часы
1	Раздел 1	Строение, структура и свойства материалов. Механические свойства материалов	2
2	Раздел 1	Основы теории сплавов. Диаграммы состояния сплавов. Термины и определения. Диаграммы – «состав-свойство». Фазовый состав сплавов.	2
3	Раздел 2	Фазовые структуры в системе «Fe-C». Диаграмма состояния «Fe-Fe <sub>3</sub> C». Возможности ее применения для решения прикладных технологических задач.	2
4	Раздел 2	Методы повышения конструкционной прочности сталей. Маркировки и классификация сталей и чугунов.	2
5	Раздел 2	Цветные металлы и сплавы на их основе. Общая характеристика, классификация, маркировки, применение в промышленности	2
6	Раздел 3	Защита материалов химических аппаратов от коррозии	2
7	Раздел 4	Материалы на основе высокомолекулярных соединений. Основные виды пластических масс, их свойства и области применения. Силикатные материалы. Каучуки и резины. Лакокрасочные материалы. Композиционные материалы.	2
8	Раздел 5	Экономически обоснованный выбор материала для конкретного технологического процесса. Материалы в производстве высокотемпературных функциональных материалов. Критерии выбора материала.	2

### 6.2 Лабораторные занятия

Выполнение лабораторного практикума по изучаемой дисциплине «*Материаловедение*» не предусмотрено учебным планом.

## 7. САМОСТОЯТЕЛЬНАЯ РАБОТА

Самостоятельная работа проводится с целью углубления знаний по дисциплине и предусматривает:

- ознакомление и проработку рекомендованной литературы, работу с электронно-библиотечными системами, включая переводы публикаций из научных журналов, цитируемых в базах Scopus, Web of Science, Chemical Abstracts, РИНЦ;
- посещение отраслевых выставок и семинаров;
- участие в семинарах РХТУ им. И. Менделеева по тематике дисциплины;
- подготовку к выполнению контрольных работ по материалу лекционного курса;
- подготовку к сдаче *зачёта* (3 семестр) по дисциплине.

Планирование времени на самостоятельную работу, необходимого на изучение дисциплины, студентам лучше всего осуществлять на весь период изучения, предусматривая при этом регулярное повторение пройденного материала. Материал, законспектированный на лекциях, необходимо регулярно дополнять сведениями из литературных источников, представленных в рабочей программе. При работе с указанными источниками рекомендуется составлять краткий конспект материала, с обязательным фиксированием библиографических данных источника.

## 8. ПРИМЕРЫ ОЦЕНОЧНЫХ СРЕДСТВ ДЛЯ КОНТРОЛЯ ОСВОЕНИЯ ДИСЦИПЛИНЫ

### 8.1 Примерная тематика реферативно-аналитической работы

Реферат выполняется в часы, выделенные учебным планом на самостоятельную работу. Максимальная оценка реферата – 15 баллов.

1. Сплавы меди, их применение в химических производствах.
2. Титан и его сплавы. Классификация, свойства, получение и области применения.
3. Алюминий и его сплавы как конструкционный материал.
4. Бериллий и сплавы содержащие бериллий. Свойства, применение в химическом машиностроении (химической технологии).
5. Легированные машиностроительные сплавы.
6. Конструкционные материалы на основе магния.
7. Аллотропические превращения металлов (Fe, Sn, Ti, Zr и др.).
8. Нержавеющие (коррозионностойкие) легированные стали.
9. Инструментальные стали и сплавы.
10. Жаропрочные материалы.
11. Жаростойкие материалы (металлические).
12. Хладостойкие материалы.
13. Радиационностойкие материалы.
14. Износостойкие материалы.
15. Чугуны с вермикулярным графитом.
16. Высокопрочные чугуны. Состав, структура, свойства, маркировка, применение в химическом машиностроении.
17. Легированные чугуны (коррозионная стойкость, применение в химической технологии).
18. Стали и сплавы для пищевой промышленности.
19. Подшипниковые стали.

20. Рессорно-пружинные стали.
21. Антифрикционные металлические материалы.
22. Металлы с памятью формы.
23. Тугоплавкие металлы (коррозионная стойкость и применение в химической технологии).
24. Латунни (состав, свойства, применение в химической технологии).
25. Бронзы (состав, свойства, применение в химической технологии).
26. Диаграммы состояния металлических сплавов.
27. Диаграммы состояния системы Fe – C ( $Fe_3C$ ).
28. Диаграммы состояния сплавов меди.
29. Диаграммы состояния сплавов алюминия.
30. Пластмассы с порошковыми наполнителями.
31. Резины. Технология получения, свойства, применение в химической технологии.
32. Стекло. Состав, свойства, химическое сопротивление, области применения в химической технологии.
33. Техническая керамика в химической технологии.
34. Неметаллические антифрикционные материалы.
35. Химическая деструкция полимерных материалов.
36. Лакокрасочные покрытия (ЛКП) как метод защиты конструкционных материалов от коррозии.
37. Старение полимеров. Процессы, протекающие при старении полимеров.
38. Воздействие биохимических и биологических факторов на свойства неметаллических конструкционных материалов.
39. Керамика в ракетно-космическом машиностроении.
40. Керамика для хранения радиоактивных отходов.
41. Ударопрочная броневая керамика.
42. Керамика в двигателях внутреннего сгорания.
43. Органические полимерные покрытия и основы их нанесения.
44. Неорганические покрытия и способы их нанесения.
45. Древесные материалы.
46. Конструкционные материалы на основе графита.
47. Кислотоупорная керамика и фарфор.
48. Материалы, получаемые плавлением природных силикатов.
49. Каучуки и резины.
50. Материалы для прокладок в химической технологии.
51. Углеродистые материалы.
52. Силикатные эмали.
53. Коррозия силикатных материалов в условиях химических производств.
54. Химическая деструкция полимерных материалов под действием растворов электролитов.
55. Стойкость силикатных материалов к действию кислот и щелочей.
56. Взаимодействие неметаллических конструкционных материалов с водой (водостойкость).
57. Прочность и разрушение неметаллических материалов.
58. Особенности взаимодействия неметаллических материалов с агрессивными средами.
59. Коррозионная (химическая) стойкость неметаллических конструкционных материалов в технологических растворах серной кислоты.

## **8.2. Примеры контрольных вопросов для текущего контроля освоения дисциплины**

Для текущего контроля предусмотрено 2 контрольные работы (по одной контрольной работе по двум, трем разделам), написание реферата и контрольная работа по

всем разделам дисциплины. Максимальная оценка за контрольные работы составляет 70 баллов, 15 баллов за реферат, 15 баллов на домашнее задание.

### Раздел 1-2. Пример контрольной работы № 1.

#### Физико-химические основы материаловедения Металлические материалы

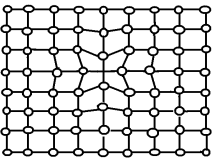
N	Вопрос	Варианты ответа
1	<p>Жидкотекучесть-это способность металла ...</p> 	<ol style="list-style-type: none"> <li>1. легко растекаться и заполнять полностью литейную форму</li> <li>2. не разрушаясь, сопротивляться действию прикладываемых внешних сил</li> <li>3. деформироваться без разрушения при приложении внешних сил</li> <li>4. оказывать сопротивление ударным нагрузкам</li> <li>5. восстанавливать форму после прекращения действия приложенных внешних сил</li> </ol>
2	<p>Определите дефект кристаллической решетки</p>	<ol style="list-style-type: none"> <li>1. виды дефектов кристаллической структуры и фазы дислокационной схемы пластического сдвига</li> <li>2. искажение решетки при вакансии</li> <li>3. схема образования и миграции вакансии</li> <li>4. примесные (чужеродные) атомы</li> <li>5. межузельные атомы</li> </ol>
3	<p>Расшифруйте марку сплава КЧ 37-12</p>	
4	<p>Маркировка стали 40Г это</p>	<ol style="list-style-type: none"> <li>1. углеродистая инструментальная сталь</li> <li>2. легированная цементуемая сталь</li> <li>3. электромагнитная сталь</li> <li>4. углеродистая конструкционная сталь с повышенным содержанием марганца</li> <li>5. углеродистая конструкционная качественная сталь с повышенным содержанием марганца</li> </ol>
5	<p>Укажите содержание Zn (%) в сплаве ЛК 80-3</p>	<ol style="list-style-type: none"> <li>1. 80%</li> <li>2. 3%</li> <li>3. 83%</li> <li>4. 17%</li> <li>5. цинка в сплаве нет</li> </ol>

#### Оценочный материал по контрольной работе №1

Вопрос	1	2	3	4	5	Σ
Баллы	3	3	3	3	3	15

### Раздел 3-5. Пример контрольной работы № 2.

#### Основы коррозии металлов. Принципы и методы защиты от коррозии Неметаллические материалы

## Экономически обоснованный выбор материалов

№	Вопрос	Ответ
1	Определение термина коррозия	
2	Особенности атмосферной коррозии	
3	Классификация коррозионных процессов по виду коррозионных разрушений поверхности	
4	Строение и свойства пластмасс. Основные разновидности промышленных полимеров и пластмасс	
5	Критерии и алгоритм выбора конструкционных материалов	

### Оценочный материал по контрольной работе №2

Вопрос	1	2	3	4	5	Σ
Баллы	3	3	3	3	3	15

### ***Раздел 1-2. Перечень тем домашних заданий***

Домашнее задание выполняется в часы, выделенные учебным планом на самостоятельную работу. Максимальная оценка – 15 баллов.

1. Привести фрагмент диаграммы состояния железо-цементит, соответствующий интервалу концентраций углерода сталей и чугунов.
2. По диаграмме состояния железо-цементит описать процесс охлаждения расплава с концентрацией в интервале температур 20-1350<sup>0</sup>С.
3. По диаграмме состояния железо-цементит определить составы фаз при различных температурах и концентрациях, описать фазовые превращения при переходе через критические точки.
4. Показать на диаграмме состояния железо-цементит температурный режим диффузионного, полного, неполного, низкого, рекристаллизационного отжига, указать особенности технологии и назначение.
5. Показать на диаграмме состояния железо-цементит температурный режим полной, неполной закалки, основные способы закалки, указать особенности технологии и назначение.
6. Возможные дефекты термообработки и способы их устранения.

7. Показать на диаграмме состояния железо-цементит температурный режим низкого, среднего и высокого отпуска, указать особенности технологии и назначение, отличие от различных видов старения.
8. Привести схему обработки стали холодом, указать особенности технологии и назначение, структурные превращения.
9. Привести схемы различных видов термомеханической обработки стали, указать особенности технологии, назначение, структурные превращения.
10. Перечислить основные виды химико-термической обработки стали, особенности процессов цементации, азотирования, цианирования, нитроцементации, диффузионной металлизации, назначение и режимы.
11. Классификация углеродистых и легированных сталей.
12. Маркировка конструкционных углеродистых и легированных сталей.
13. Шарикоподшипниковые стали, особенности маркировки.
14. Рессорно-пружинные стали, особенности маркировки.
15. Маркировка инструментальных и легированных сталей.
16. Быстрорежущие стали, особенности маркировки.
17. Твердые сплавы, особенности маркировки.
18. Штамповые стали, особенности маркировки.
19. Стали для измерительного инструмента, особенности маркировки.
20. Легированные стали для фасонного литья, особенности маркировки.
21. Стали и сплавы с особыми свойствами.
22. Износостойкие стали, особенности маркировки.
23. Кислотостойкие стали и сплавы.
24. Коррозионностойкие стали.
25. Жаростойкие стали и сплавы.
26. . Жаропрочные стали и сплавы.
27. Сплавы криогенной техники, особенности маркировки.
28. Стали и сплавы с особыми физическими свойствами.
29. Магнитные стали и сплавы, особенности маркировки.
30. Сплавы с заданным значением коэффициента теплового расширения.
31. Сплавы с малым температурным коэффициентом модуля упругости.
32. Сплавы с особыми упругими свойствами.
33. Сплавы с эффектом памяти формы.
34. Классификация чугунов.
35. Легированные чугуны, свойства, маркировка.
36. . Ковкие чугуны, свойства, маркировка.
37. Высокопрочные чугуны, маркировка.
38. Антифрикционные чугуны, маркировка.
39. . Серые чугуны, маркировка.
40. Коррозионностойкие чугуны, особенности маркировки.
41. Деформируемые сплавы алюминия.
42. Литейные алюминиевые сплавы.
43. Маркировка сплавов на основе алюминия.
44. Бериллий и его сплавы. Свойства. Области применения.
45. Антифрикционные сплавы.
46. Баббиты.
47. Маркировка латуней.
48. Бронзы, классификация, маркировки
49. Магний и его сплавы. Маркировка.
50. Титан и его сплавы. Маркировка.

### Раздел 1-5. Перечень вопросов для контрольной работы №3

Контрольная работа по дисциплине «Материаловедение» включает контрольные вопросы по всем разделам учебной программы дисциплины. Контрольная работа состоит из 2 вопросов, относящихся к разным разделам. Вопросы предусматривают развернутые устные ответы студента по достаточно объемной тематике. Ответы на вопросы оцениваются из максимальной оценки 40 баллов следующим образом: максимальное количество баллов за первый вопрос – 20 баллов, второй – 20 баллов.

1. Строение металлических материалов. Основные типы кристаллических решеток. Примеры. Анизотропия свойств.
2. Строение реальных кристаллов (дефекты и их влияние на свойства металлов и сплавов).
3. Характерные свойства металлов и сплавов. Классификация металлов. Применение в химической технологии.
4. Кристаллизация металлов и сплавов – самопроизвольная (аспекты термодинамики) и на искусственных центрах кристаллизации.
5. Аллотропические превращения металлов. Примеры Fe, Sn, Ti и др.
6. Механические свойства. Показатели механических свойств, определяемые при статических испытаниях на растяжение. Показатели механических свойств, определяемые при динамических и циклических нагрузках.
7. Основы теории сплавов (фазовый состав сплавов). Твердые растворы, механические смеси, химические соединения.
8. Диаграммы «состав – свойство». Правило Курнакова – Жемчужного.
9. Железо и сплавы на его основе. Классификация и оценка свойств.
10. Диаграмма состояния Fe – Fe<sub>3</sub>C.
11. Стали. Классификация. Строение на примере фазовых диаграмм.
12. Стали. Влияние углерода и примесей на свойства.
13. Маркировка углеродных и легированных сталей.
14. Углеродистые и легированные стали. Влияние легирующих элементов на свойства стали.
15. Конструкционные стали (углеродистые и легированные). Области применения. Маркировка.
16. Легированные стали. Классификация. Структура, свойства, маркировка.
17. Коррозионно-стойкие (нержавеющие) стали. Свойства. Маркировка.
18. Инструментальные стали и сплавы. Свойства. Маркировка.
19. Чугуны. Классификация. Влияние основных элементов на свойства. Маркировка.
20. Высокопрочные чугуны. Состав, структура, свойства. Маркировка.
21. Ковкие чугуны. Получение, состав, свойства, структура. Маркировка.
22. Термическая обработка стали. Цели, задачи, виды. Природа, механизм и условия протекания структурных превращений стали (Примеры на фрагменте диаграммы состояния Fe-Fe<sub>3</sub>C).
23. Отжиг стали. Виды, назначение. Температурный режим.
24. Закалка и отпуск. Режимы закалки и отпуска.
25. Диаграмма изотермических превращений аустенита. Мартенситные превращения.
26. Влияние термической обработки на свойства стали. Закливаемость и прокаливаемость сталей.
27. Принципы и химические процессы химико-термической обработки.
28. Цементация. Назначение, режим, технологии.
29. Азотирование. Назначение, режим, технологии.
30. Диффузионное насыщение металлами и неметаллами. Назначение, режим, технологии.
31. Антифрикционные материалы.



32. Цветные металлы и сплавы на их основе. Сравнительная оценка свойств и возможности применения в химической технологии.
33. Медь и сплавы на основе меди. Классификация. Оценка свойств. Маркировка.
34. Алюминий и сплавы на основе алюминия. Классификация. Оценка свойств. Маркировка.
35. Сплавы на основе титана. Свойства, классификации ( $\alpha$ ,  $\beta$ ,  $\alpha+\beta$  модификации). Применение в промышленности.
36. Тугоплавкие металлы и сплавы. Сравнительная оценка свойств.
37. Легкоплавкие металлы. Сравнительная оценка свойств.
38. Принципы подбора конструкционных материалов для химико-технологических систем.
39. Ниобий, молибден, хром и сплавы на их основе. Оценка свойств.
40. Магниевые сплавы. Оценка свойств. Области применения.
41. Бериллий и сплавы. Оценка свойств. Области применения.
42. Неметаллические материалы. Основные свойства. Классификация. Применение.
43. Материалы на основе высокомолекулярных соединений. Строение и свойства полимеров.
44. Термореактивные и термопластичные полимеры.
45. Строение и свойства пластмасс. Основные разновидности промышленных полимеров и пластмасс.
46. Особенности строения, свойства резиновых материалов. Резины общего назначения, специальные резины и области их применения.
47. Лакокрасочные материалы (ЛКМ). Основные виды ЛКМ. Краски, лаки, грунтовка, шпатлевка.
48. Силикатные материалы. Классификация. Области применения.
49. Керамические материалы. Конструкционная, инструментальная и техническая керамика.
50. Неорганическое стекло. Классификация стекол по назначению и области применения. Ситаллы.
51. Графит. Асбест. Свойства и области применения.
52. Композиционные материалы (КМ). Общая характеристика композиционных материалов. Дисперсно-упроченные КМ, слоистые КМ, волокнистые КМ.
53. Композиционные материалы на металлической и неметаллической основе.

### **Раздел 1-5. Пример контрольной работы №3.**

1. Медь и сплавы на основе меди. Классификация. Оценка свойств. Маркировка.
2. Композиционные материалы. Общая характеристика композиционных материалов. Дисперсно-упроченные, слоистые, волокнистые композиционные материалы. Области применения.

## **9. УЧЕБНО-МЕТОДИЧЕСКОЕ ОБЕСПЕЧЕНИЕ ДИСЦИПЛИНЫ**

### **9.1. Рекомендуемая литература**

#### **А. Основная литература**

1. Сапунов, С. В. Материаловедение : учебное пособие / С. В. Сапунов. — 2-е изд., испр. и доп. — Санкт-Петербург : Лань, 2022. — 208 с. — ISBN 978-5-8114-1793-3. — Текст : электронный // Лань : электронно-библиотечная система. — URL: <https://e.lanbook.com/book/211805> (дата обращения: 19.04.2022).

2. Земсков, Ю. П. *Материаловедение : учебное пособие* / Ю. П. Земсков. — Санкт-Петербург : Лань, 2022. — 188 с. — ISBN 978-5-8114-3392-6. — Текст : электронный // Лань : электронно-библиотечная система. — URL: <https://e.lanbook.com/book/206225> (дата обращения: 19.04.2022).
3. Солнцев, Ю. П. *Специальные материалы в машиностроении : учебник* / Ю. П. Солнцев, Е. И. Пряхин, В. Ю. Пиирайнен. — 2-е изд., испр. и доп. — Санкт-Петербург : Лань, 2019. — 664 с. — ISBN 978-5-8114-3921-8. — Текст : электронный // Лань : электронно-библиотечная система. — URL: <https://e.lanbook.com/book/118630> (дата обращения: 19.04.2022).
4. Наумов, С. В. *Материаловедение. Защита от коррозии : учебно-методическое пособие* / С. В. Наумов, А. Я. Самуилов. — Казань : КНИТУ, 2012. — 84 с. — ISBN 978-5-7882-1280-7. — Текст : электронный // Лань : электронно-библиотечная система. — URL: <https://e.lanbook.com/book/73297> (дата обращения: 19.04.2022).
5. Мельников, В. Н. *Материаловедение и технологии современных и перспективных неметаллических материалов : учебное пособие* / В. Н. Мельников. — Екатеринбург : УрФУ, 2013. — 168 с. — ISBN 978-5-7996-0856-9. — Текст : электронный // Лань : электронно-библиотечная система. — URL: <https://e.lanbook.com/book/98932> (дата обращения: 19.04.2022).
6. Жуков, А. П. *Композиционные материалы на полимерной основе: учебное пособие* / А. П. Жуков, А. А. Абрашов, Т. А. Ваграмян. - М. : РХТУ им. Д.И. Менделеева, 2012. - 212 с. : ил. - ISBN 978-5-7237-1000-9.
7. Жуков, А. П. *Композиционные материалы на металлической основе: учебное пособие* / А. П. Жуков, А. А. Абрашов, Т. А. Ваграмян. - М. : РХТУ им. Д.И. Менделеева, 2012. - 67 с. : - ISBN 978-5-7237-1048-1.
8. *Материаловедение и основы технологии конструкционных материалов: тестовые задания : Учебные пособия* / О. А. Василенко, Д. В. Мазурова, И. С. Страхов. - М.: РХТУ им. Д.И. Менделеева, 2013. - 158 с.
9. *Лабораторный практикум по материаловедению: учебное пособие* / Н. С. Григорян [и др.]. - М. : РХТУ им. Д.И. Менделеева, 2013. - 147 с. : ил. - ISBN 978-5-7237-1076-4.
10. Жуков, А. П. *Сталь: терминологический словарь : Учебное пособие* / А. П. Жуков. - М. : РХТУ им. Д.И. Менделеева, 2016. - 129 с. : ил.; - 100 экз. - ISBN 978-5-7237-1412-0.

### ***Б. Дополнительная литература***

1. *Материаловедение. Технология конструкционных материалов: методическое пособие* / сост. Т. А. Ваграмян [и др.]. - М. : РХТУ им. Д.И. Менделеева, 2009. - 24 с. : ил.
2. *Материаловедение: учеб. Пособие* / А.П.Жуков, А.А. Абрашов, Д.В. Мазурова, Т.А. Ваграмян; М.: РХТУ им. Д.И. Менделеева, 2011. -138 с.
3. Каллистер, У. *Материаловедение: от технологии к применению (металлы, керамики, полимеры) : учебник* / У. Каллистер, Д. Ретвич ; под редакцией А. Я. Малкина ; перевод с английского А. Я. Малкина. — Санкт-Петербург : НОТ, 2011. — 896 с. — ISBN 978-5-91703-022-7. — Текст : электронный // Лань : электронно-библиотечная система. — URL: <https://e.lanbook.com/book/4290> (дата обращения: 19.04.2022).
4. Беляков А. В. *Коррозионная стойкость тугоплавких неметаллических и силикатных материалов: учеб. пособие.* – М.: РХТУ им. Д.И. Менделеева, 2008. – 160 с.
5. *Материаловедение и технология металлов: учебник для вузов* / Г.П. Фетисов, М.Г. Карпман, В.М. Матюнин ; Ред. Г.П. Фетисов. - М. : Высш. шк., 2001. - 638 с. - ISBN 5-06-003616-
6. *Материаловедение и технология конструкционных материалов [Текст] : Учебник* / В. Б. Арзамасов [и др.] ; ред. В. Б. Арзамасов, А. А. Черепяхин, 2007. - 447 с.
7. Жуков А.П., *Основы материаловедения. ч. I. Металловедение.* РХТУ им. Д.И.Менделеева, м., 1999. – 155 с.
8. Жуков А.П., Малахов А.И. *Основы металловедения и теории коррозии.* - М., Высшая школа. 1991. – 169 с.

9. Химическая стойкость полимерных материалов [Текст] : учебное пособие / О. А. Василенко, Ю. В. Коршак, 2020. - 110 с.

### 9.2. Рекомендуемые источники научно-технической информации

- Раздаточный иллюстративный материал к лекциям.
- Презентации к лекциям.
- Методические рекомендации по выполнению лабораторных работ.

Научно-технические журналы:

Журнал «Стекло и керамика» ISSN 0131-9582  
Журнал «Reviews on advanced materials science» ISSN 1605-8127  
Журнал «Вопросы материаловедения» ISSN 1994-6716  
Журнал «Материаловедение» ISSN 1694-7193  
Журнал «Новости материаловедения. Наука и техника» ISSN 2307-8952  
Журнал «Перспективные материалы» ISSN 1028-978X  
Журнал «Авиационные материалы и технологии» ISSN 2071-9140  
Журнал «Письма о материалах» ISSN 2410-3535

Ресурсы информационно–телекоммуникационной сети Интернет:

1. <http://metallurgu.ru> – библиотека по вопросам **металлургии**.
2. <http://www.materialscience.ru>- сайт по вопросам материаловедения
3. <http://www.steeltimes.ru> - информационный портал о черной и цветной **металлургии**.
4. <http://www.worldsteel.org> - зарубежный информационный портал о **металлургии**.
5. <http://lib-bkm.ru> - открытый доступ к технической литературе.
6. <http://www.ifhtse.org> - сайт Международной федерации технологий термообработки и обработки поверхности (International Federation for Heat Treatment and Surface Engineering)
7. <http://www.vstu.ru/nauka/izvestiya-volggtu/> Известия ВолгГТУ. Тематика: «Проблемы материаловедения, сварки и прочности в машиностроении»
8. <http://metal-archive.ru> – сайт по вопросам металлургии
9. <http://metallobook.ru> – открытый доступ к литературе по вопросам металлургии.
10. <http://www.matweb.com/> - база данных свойств материалов.
11. <http://www.stalimetalli.ru> Информационный портал о металлургии. База металлургической литературы.
12. <http://www.portalnano.ru/> - Нанотехнологии и наноматериалы. Федеральный интернет-портал
13. <http://www.nsknano.ru/> - Новосибирские Наноматериалы
14. <http://plasma.karelia.ru/pub/nano-kurs/> - «Нано Технологии»
15. <http://www.nanonewsnet.ru/> - Нанотехнологии Nano news net | Сайт о нанотехнологиях #1 в России
16. <http://nano-portal.ru/> - Нано Портал - Нанотехнологии России
17. <http://www.scirp.org/journal/Index.aspx> - Scientific research. Open Access
18. <http://www.intechopen.com/> - In Tech. Open Science
19. <http://bookfi.org/g/> - BookFinder. Электронная библиотека рунета. Поиск книг и журналов
20. <http://www.twirpx.com>- все для студента
21. <http://www.rsl.ru> - Российская Государственная Библиотека

22. <http://www.gpntb.ru> - Государственная публичная научно-техническая библиотека России
23. <http://lib.msu.su> - Научная библиотека Московского государственного университета
24. <http://window.edu.ru> - Полнотекстовая библиотека учебных и учебно-методических материалов
25. <http://abc-chemistry.org/ru/> - ABC-Chemistry : Бесплатная научная химическая информация
26. <http://www.fips.ru/cdfi/fips2009.dll> - Сайт ФИПС. Информация о патентах
27. <http://findebookee.com/> - поисковая система по книгам
28. <http://elibrary.ru> - Научная электронная библиотека
29. <http://lcweb.loc.go> - Библиотека Конгресса США

### **9.3. Средства обеспечения освоения дисциплины**

Для реализации учебной программы подготовлены следующие средства обеспечения освоения дисциплины:

1. компьютерные презентации лекций – 16, (общее число слайдов – 240);
2. банк тестовых заданий для текущего контроля освоения дисциплины (общее число вопросов – 55).

## **10. ПЕРЕЧЕНЬ ИНФОРМАЦИОННЫХ ТЕХНОЛОГИЙ, ИСПОЛЬЗУЕМЫХ В ОБРАЗОВАТЕЛЬНОМ ПРОЦЕССЕ**

Информационную поддержку изучения дисциплины осуществляет Информационную поддержку изучения дисциплины осуществляет Информационно-библиотечный центр (ИБЦ) РХТУ им. Д.И. Менделеева, который обеспечивает обучающихся основной учебной, учебно-методической и научной литературой, необходимой для организации образовательного процесса по дисциплине.

Фонд ИБЦ располагает учебной, учебно-методической и научно-технической литературой в форме печатных и электронных изданий, а также включает официальные, справочно-библиографические, специализированные отечественные и зарубежные периодические и информационные издания. ИБЦ обеспечивает доступ к профессиональным базам данных, информационным, справочным и поисковым системам.

Каждый обучающийся обеспечен свободным доступом из любой точки, в которой имеется доступ к сети Интернет и к электронно-библиотечной системе (ЭБС) Университета, которая содержит различные издания по основным изучаемым дисциплинам и сформирована по согласованию с правообладателями учебной и учебно-методической литературы.

Для более полного и оперативного справочно-библиографического и информационного обслуживания в ИБЦ реализована технология Электронной доставки документов.

Полный перечень электронных информационных ресурсов, используемых в процессе обучения, представлен в основной образовательной программе.

## **11. МАТЕРИАЛЬНО-ТЕХНИЧЕСКОЕ ОБЕСПЕЧЕНИЕ ДИСЦИПЛИНЫ**

В соответствии с учебным планом занятия по дисциплине «Материаловедение» проводятся в форме лекционных, практических занятий и самостоятельной работы студента.

### **13.1. Оборудование, необходимое в образовательном процессе**

Аудитория для лекционных и семинарских занятий, оборудованная электронными средствами демонстрации (компьютер со средствами звуковоспроизведения, проектор, экран) и учебной мебелью.

### **13.2. Учебно-наглядные пособия**

Методические пособия для самостоятельной работы и подготовке к практическим занятиям; презентационные материалы для лекционного курса.

### **13.3. Компьютеры, информационно-телекоммуникационные сети, аппаратно-программные и аудиовизуальные средства**

Персональные компьютеры, укомплектованные проигрывателями CD и DVD, принтерами и программными средствами, проекторы, экраны; аудитории со стационарными комплексами отображения информации с любого электронного носителя; WEB-камеры; копировальные аппараты; локальная сеть с выходом в Интернет.

### **13.4. Печатные и электронные образовательные и информационные ресурсы**

Информационно-методические материалы: учебные пособия по дисциплине; методические рекомендации к практическим занятиям; электронные учебные издания, научно-популярные электронные издания.

Электронные образовательные ресурсы: кафедральные библиотеки электронных изданий; электронные презентации; учебно-методические разработки кафедры в электронном виде; справочные материалы в печатном и электронном виде.

### **13.5. Перечень лицензионного программного обеспечения**

№ п/п	Наименование программного продукта	Реквизиты договора поставки	Количество лицензий	Срок окончания действия лицензии
1.	Неисключительная лицензия на использование Desktop Education ALNG LicSAPk OLVS E 1Y AcademicEdition Enterprise  В составе: 1) В составе Microsoft Office Professional Plus 2019: <ul style="list-style-type: none"><li>• Word</li><li>• Excel</li><li>• Power Point</li><li>• Outlook</li><li>• OneNote</li><li>• Access</li><li>• Publisher</li></ul>	Контракт № 28-35ЭА/2020 от 26.05.2020	657 комплектов.  Соглашение Microsoft OVS-ES № V6775907  Каждый комплект включает: 1) Лицензию на комплекс для создания презентаций, электронных текстов и таблиц, обработки баз данных Microsoft Office. 2) Лицензию для подключения пользователей к	12 месяцев (ежегодное продление подписки с правом перехода на обновлённую версию продукта)

	<ul style="list-style-type: none"> <li>• InfoPath</li> </ul> <p>2)Microsoft Core CAL</p> <p>3)Microsoft Windows Upgrade</p>		<p>серверным системам Microsoft:</p> <ul style="list-style-type: none"> <li>• Exchange Server Standard,</li> <li>• Exchange Server Enterprise,</li> <li>• SharePoint Server,</li> <li>• Skype для бизнеса Server,</li> <li>• Windows MultiPoint Server Premium,</li> <li>• Windows Server Standard,</li> <li>• Windows Server Data Center</li> </ul> <p>3) Лицензию на обновление операционной системы для рабочих станций Windows 10.</p> <p>Дополнительно на ВУЗ предоставляется право на использование 1 (одной) лицензии средств разработки в рамках учебных компьютеров одного технического, естественнонаучного факультета (кафедры) и предоставления студентам для целей обучения Azure Dev Tools for Teaching. Количество активаций неограниченно в рамках подразделения.</p>	
8	Неисключительная лицензия на использование Kaspersky	Контракт № 28-35ЭА/2020 от 26.05.2020	1600 лицензий для активации на рабочих станциях и	12 месяцев (ежегодное продление

	Endpoint Security для бизнеса – Стандартный Russian Edition. 1500-2499 Node 1 year Educational License По для защиты информации (антивирусное ПО) для физического оборудования (конечных точек)		серверах	подписки с правом перехода на обновлённую версию продукта)
9	Неисключительная лицензия на использование Kaspersky Security для виртуальных и облачных сред, Server Russian Edition. 20-24 VirtualServer 1 year Educational License По для защиты информации (антивирусное ПО) для виртуальных и облачных сред	Контракт № 28-35ЭА/2020 от 26.05.2020	20 лицензий для виртуальных и облачных сред	12 месяцев (ежегодное продление подписки с правом перехода на обновлённую версию продукта)
10	Неисключительная лицензия на использование Kaspersky Security для почтовых серверов Russian Edition. 1500-2499 MailAddress 1 year Educational License По для защиты информации (антивирусное ПО) для почтовых серверов	Контракт № 28-35ЭА/2020 от 26.05.2020	2000 лицензий для почтовых серверов	12 месяцев (ежегодное продление подписки с правом перехода на обновлённую версию продукта)

#### 14. ТРЕБОВАНИЯ К ОЦЕНКЕ КАЧЕСТВА ОСВОЕНИЯ ПРОГРАММЫ

Наименование разделов	Основные показатели оценки	Формы и методы контроля и оценки
Раздел 1. Физико-химические основы материаловедения	<p><i>Знает:</i></p> <ul style="list-style-type: none"> <li>- анализ исходных информационных данных для изготовления изделий машиностроения;</li> </ul> <p><i>Владеет:</i></p> <ul style="list-style-type: none"> <li>- методами стандартных испытаний по определению физико-механических свойств и технологических показателей</li> </ul>	Оценка за контрольную работу оценка за домашнюю работу оценка за реферат

	материалов, в частности, используемых для производства высокотемпературных функциональных материалов	
Раздел 2. Металлические материалы	<p><i>Знает:</i></p> <ul style="list-style-type: none"> <li>- классификацию, структуру, состав и свойства материалов, в частности, используемых для производства высокотемпературных функциональных материалов;</li> <li>- маркировку материалов, используемых для производства высокотемпературных функциональных материалов, по российским стандартам;</li> <li>- основные конструкционные и функциональные материалы, применяемые в химической технологии и оборудовании производства высокотемпературных и функциональных материалов;</li> </ul> <p><i>Умеет:</i></p> <ul style="list-style-type: none"> <li>- рационально подобрать конструкционный материал для технологических машин и оборудования с учетом методов защиты от возможного воздействия технологической среды;</li> </ul> <p><i>Владеет:</i></p> <ul style="list-style-type: none"> <li>- методами стандартных испытаний по определению физико-механических свойств и технологических показателей материалов, в частности, используемых для производства высокотемпературных функциональных материалов;</li> </ul>	Оценка за контрольную работу оценка за домашнюю работу оценка за реферат
Раздел 3. Основы коррозии металлов. Принципы и методы защиты от коррозии	<p><i>Знает:</i></p> <ul style="list-style-type: none"> <li>- классификацию, структуру, состав и свойства материалов, в частности, используемых для производства высокотемпературных функциональных материалов;</li> <li>- маркировку материалов, используемых для производства высокотемпературных функциональных материалов, по российским стандартам;</li> <li>- основные конструкционные и функциональные материалы, применяемые в химической</li> </ul>	Оценка за контрольную работу оценка за реферат



	<p>технологии и оборудовании производства высокотемпературных и функциональных материалов;</p> <p><i>Умеет:</i></p> <ul style="list-style-type: none"> <li>- рационально подобрать конструкционный материал для технологических машин и оборудования с учетом методов защиты от возможного воздействия технологической среды;</li> </ul> <p><i>Владеет:</i></p> <ul style="list-style-type: none"> <li>- методами стандартных испытаний по определению физико-механических свойств и технологических показателей материалов, в частности, используемых для производства высокотемпературных функциональных материалов;</li> </ul>	
<p>Раздел 4. Неметаллические материалы</p>	<p><i>Знает:</i></p> <ul style="list-style-type: none"> <li>- классификацию, структуру, состав и свойства материалов, в частности, используемых для производства высокотемпературных функциональных материалов;</li> <li>- маркировку материалов, используемых для производства высокотемпературных функциональных материалов, по российским стандартам;</li> <li>- основные конструкционные и функциональные материалы, применяемые в химической технологии и оборудовании производства высокотемпературных и функциональных материалов;</li> </ul> <p><i>Умеет:</i></p> <ul style="list-style-type: none"> <li>- рационально подобрать конструкционный материал для технологических машин и оборудования с учетом методов защиты от возможного воздействия технологической среды;</li> </ul> <p><i>Владеет:</i></p> <ul style="list-style-type: none"> <li>- методами стандартных испытаний по определению физико-механических свойств и технологических показателей материалов, в частности, используемых для производства высокотемпературных</li> </ul>	<p>Оценка за контрольную работу оценка за реферат</p>

	функциональных материалов;	
Раздел 5. Экономически обоснованный выбор материалов для конкретных целей	<p><i>Знает:</i></p> <ul style="list-style-type: none"> <li>- классификацию, структуру, состав и свойства материалов, в частности, используемых для производства высокотемпературных функциональных материалов;</li> <li>- маркировку материалов, используемых для производства высокотемпературных функциональных материалов, по российским стандартам;</li> <li>- анализ исходных информационных данных для изготовления изделий машиностроения;</li> <li>- основные конструкционные и функциональные материалы, применяемые в химической технологии и оборудовании производства высокотемпературных и функциональных материалов;</li> </ul> <p><i>Умеет:</i></p> <ul style="list-style-type: none"> <li>- рационально подобрать конструкционный материал для технологических машин и оборудования с учетом методов защиты от возможного воздействия технологической среды;</li> </ul> <p><i>Владеет:</i></p> <ul style="list-style-type: none"> <li>- методами стандартных испытаний по определению физико-механических свойств и технологических показателей материалов, в частности, используемых для производства высокотемпературных функциональных материалов;</li> <li>- данными для принятия конкретных технических решений для создания конкурентоспособной продукции машиностроения.</li> </ul>	Оценка за контрольную работу оценка за реферат

## 15. ОСОБЕННОСТИ ОРГАНИЗАЦИИ ОБРАЗОВАТЕЛЬНОГО ПРОЦЕССА ДЛЯ ИНВАЛИДОВ И ЛИЦ С ОГРАНИЧЕННЫМИ ВОЗМОЖНОСТЯМИ ЗДОРОВЬЯ

Обучение инвалидов и лиц с ограниченными возможностями здоровья осуществляется в соответствии с:

- Порядком организации и осуществления образовательной деятельности по образовательным программам – программам бакалавриата, программам специалитета, программам магистратуры (Приказ Минобрнауки РФ от 05.04.2017 № 301);

- Положением о порядке организации и осуществления образовательной деятельности по образовательным программам высшего образования – программам бакалавриата, программам специалитета, программам магистратуры в РХТУ им. Д.И. Менделеева, принятым решением Ученого совета РХТУ им. Д.И. Менделеева от 30.10.2019, протокол № 3, введенным в действие приказом ректора РХТУ им. Д.И. Менделеева от 14.11.2019 № 646А;

- Методическими рекомендациями по организации образовательного процесса для обучения инвалидов и лиц с ограниченными возможностями здоровья в образовательных организациях высшего образования, в том числе оснащенности образовательного процесса (утверждены заместителем Министра образования и науки РФ А.А. Климовым от 08.04.2014 № АК-44/05вн).

Дополнения и изменения к рабочей программе дисциплины  
«Материаловедение»  
основной образовательной программы  
**15.03.02 Технологические машины и оборудование**  
**Профиль подготовки «Технологические машины и оборудование производства  
высокотемпературных функциональных материалов»**  
Форма обучения: очная

Номер изменения/ дополнения	Содержание дополнения/изменения	Основание внесения изменения/дополнения
1.	Изменение в части обновления лицензионного программного обеспечения	протокол заседания Ученого совета № 1 от «30» августа 2019г.
2.	Изменения в части обновления договоров электронных ресурсов	протокол заседания Ученого совета № 2 от «30» сентября 2019 г.
3.	Изменения в части использования ЭО и ДОТ при реализации основных профессиональных образовательных программ	Приказ ректора РХТУ им. Д.И. Менделеева от 16.03.2020 № 163-А «О предупреждении распространения новой коронавирусной инфекции»

**Министерство науки и высшего образования Российской Федерации  
федеральное государственное бюджетное образовательное учреждение  
высшего образования  
«Российский химико-технологический университет  
имени Д.И. Менделеева»**

---

**«УТВЕРЖДАЮ»**

И.о. проректора по учебной работе

\_\_\_\_\_ С.Н. Филатов

«25» мая 2022 г.

**РАБОЧАЯ ПРОГРАММА ДИСЦИПЛИНЫ**

**«Основы технического регулирования и управления качеством»**

**Направление подготовки 15.03.02 Технологические машины и оборудование**

**Профиль подготовки** – «Технологические машины и оборудование производства высокотемпературных функциональных материалов»

**Квалификация «бакалавр»**

РАССМОТРЕНО И ОДОБРЕНО

На заседании Методической комиссии

РХТУ им. Д.И. Менделеева

«25» мая 2022 г.

Председатель \_\_\_\_\_ Н.А. Макаров

**Москва 2022**

Программа составлена кафедрой инновационных материалов и защиты от коррозии

Разработчик программы - доцент кафедры, к.т.н. И.Н. Игоница

Программа рассмотрена и одобрена на заседании кафедры инновационных материалов и защиты от коррозии.

---

«\_\_» \_\_\_\_\_ 2022 г., протокол №\_\_.

## 1. ЦЕЛЬ И ЗАДАЧИ ДИСЦИПЛИНЫ

Программа составлена в соответствии с требованиями Федерального государственного образовательного стандарта высшего образования – бакалавриат по направлению подготовки 15.03.02 *Технологические машины и оборудование (ФГОС ВО), профиля «Технологические машины и оборудование производства высокотемпературных функциональных материалов»*, рекомендациями Методической комиссии и накопленным опытом преподавания дисциплины кафедрой *инновационных материалов и защиты от коррозии* РХТУ им. Д.И. Менделеева. Программа рассчитана на изучение дисциплины в течение одного семестра.

Дисциплина *«Основы технического регулирования и управления качеством»* относится к вариативной части профессионального цикла дисциплин учебного плана. Программа дисциплины предполагает, что обучающиеся имеют теоретическую и практическую подготовку в области *«Философия»*, *«Основы экономики управления производством»*, *«Правоведение»*.

**Цель дисциплины** получение бакалавром знаний в области технического регулирования и управления качеством, а также получение базовых знаний и практических навыков в области подготовки проектов документов по стандартизации.

### **Задачи дисциплины**

- ознакомление с правовой, нормативно-технической документацией по техническому регулированию, стандартизации и управлению качеством;
- формирование навыков подготовки проектов отчетных документов и порядка разработки и внедрения СМК с использованием отечественного и международного опыта;
- освоение методов технического регулирования, включая стандартизацию, подтверждение соответствия, добровольную сертификацию, правила аккредитации, процессов разработки нормативных документов, проведения анализа документации на соответствие требованиям стандартов.

Дисциплина *«Основы технического регулирования и управления качеством»* преподается в 4 семестре. Форма итогового контроля – зачет. Контроль успеваемости студентов ведется по принятой в университете рейтинговой системе.

Рабочая программа дисциплины может быть реализована с применением электронных образовательных технологий и электронного обучения полностью или частично.

## 2. ТРЕБОВАНИЯ К РЕЗУЛЬТАТАМ ОСВОЕНИЯ ДИСЦИПЛИНЫ

Изучение дисциплины направлено на приобретение следующих **компетенций и индикаторов их достижения:**

**- общепрофессиональных компетенций (ОПК) и индикаторов их достижения:**

<p>ОПК-5. Способен работать с нормативно-технической документацией, связанной с профессиональной деятельностью, с учетом стандартов, норм и правил</p>	<p>ОПК-5.1. Знает требования актуальной нормативной документации, современную научную и техническую информацию по тематике проводимых исследований и разработок  ОПК-5.2. Умеет разрабатывать планы, методические программы проведения НИОКР и(или) их элементы  ОПК-5.3. Владеет приемами анализа и теоретического обобщения научной и технической информации, современными методами, средствами и наилучшими практиками планирования, организации и проведения НИОКР</p>
<p>ОПК-12. Способен обеспечивать повышение надежности технологических машин и оборудования на стадиях проектирования, изготовления и эксплуатации</p>	<p>ОПК-12.1 Знает основы теории надежности технологических машин и оборудования, факторы, обеспечивающие ее повышение  ОПК-12.2 Умеет прогнозировать надежность и выполнять расчеты ресурса работы машин и оборудования, в том числе с применением прикладных программных средств  ОПК-12.3 Владеет методиками расчета параметров надежности машин и оборудования на стадиях проектирования, изготовления и эксплуатации</p>

В результате изучения дисциплины обучающийся должен:

*Знать:*

- основные положения технического регулирования, стандартизации, оценки соответствия в целях управления качеством;
- принципы и методы разработки и правила применения нормативно-технической документации по обеспечению качества процессов;

*Уметь:*

- применять инструменты управления качеством для решения задач в области повышения и управления качеством;
- использовать стандарты и другую нормативно-техническую документацию для регулирования и совершенствования технологических процессов;

*Владеть:*

- методами инструментального анализа в области регулирования и управления производством;
- правилами разработки, принятия и утверждения документации по созданию системы обеспечения качества



### 3. ОБЪЕМ ДИСЦИПЛИНЫ И ВИДЫ УЧЕБНОЙ РАБОТЫ

Виды учебной работы	Объем		
	В зачетных единицах	В академ. часах	В астр. часах
<b>Общая трудоемкость дисциплины по учебному плану</b>	<b>3</b>	<b>108</b>	<b>81</b>
<b>Контактная работа (КР):</b>	<b>0,9</b>	<b>32</b>	<b>24</b>
Лекции (Лек)	0,45	16	12
Практические занятия (ПЗ)	0,45	16	12
в том числе в форме практической подготовки	0,89	32	24
<b>Самостоятельная работа (СР)</b>	<b>2,1</b>	<b>76</b>	<b>57</b>
Самостоятельное изучение разделов дисциплины	2,1	75,82	56,25
Контактная самостоятельная работа		0,2	0,75
<b>Вид контроля:</b>	<b>Зачёт</b>		

**4. СОДЕРЖАНИЕ ДИСЦИПЛИНЫ**  
**4.1. Разделы дисциплины и виды занятий**

№ п/п	Раздел дисциплины	Академ. часов					
		Всего	в т.ч. в форме пр. подг.	Лекции	Практич. занятия	в т.ч. в форме пр. подг.	Самост. работа
1.1	<i>Введение.</i> Техническое регулирование в РФ, основные цели и принципы. Нормативно-правовая база технического регулирования.	5	1	2	1	1	2
	<i>Раздел 1. Основы стандартизации как элемента технического регулирования.</i>	34	7	7	7	7	20
2.1	Национальная система стандартизации Российской Федерации. Общая характеристика системы. Органы и службы стандартизации Российской Федерации. Объекты стандартизации: продукция, процесс (работа), услуга. Цели и принципы стандартизации. Методы стандартизации: унификация, агрегатирование, дифференциация, систематизация, типизация, систематизация, селекция. Показатели стандартизации и унификации.	9	2	2	2	2	5
2.2	Уровни стандартизации. Международная стандартизация: цели, принципы, задачи. Международные организации по стандартизации: задачи и сферы деятельности, организационная структура. Региональная стандартизация. Межгосударственная система стандартизации.	8	1	2	1	1	5
2.3	Документальное обеспечение технического регулирования и стандартизации. Документы в области стандартизации: виды, условия применения.	8	2	1	2	2	5

	Указатель «Национальные стандарты». Категории стандартов: национальные стандарты и стандарты организаций. Обозначение стандартов. Структурные элементы стандартов. Виды стандартов: содержание, цели принятия, область применения. Федеральный информационный фонд технических регламентов и стандартов						
2.4	Технические условия в системе технического регулирования. Объекты технических условий. Порядок разработки и принятия технических условий. ГОСТ Р 1.3.	9	2	2	2	2	5
	<b>Раздел 2. Оценка соответствия, ее формы и порядок проведения</b>	34	4	3	3	3	27
3.1.	Оценка соответствия: понятие, формы, значение. Подтверждение соответствия. Участники подтверждения соответствия. Нормативно-правовая база подтверждения соответствия. Подтверждение соответствия требованиям технических регламентов. Знак обращения на рынке.	11	1	1	1	1	9
3.2	Декларирование соответствия: понятие, объекты, формы. Схемы декларирования соответствия.	12	2	1	2	2	9
3.3	2.3 Государственный контроль (надзор) за соблюдением требований технических регламентов. Информация о нарушении требований технических регламентов и отзыв продукции. Инспекционный контроль за сертифицированной продукцией.	11	1	1	1	1	9
4	<b>Раздел 3. Основы менеджмента качества. Стандарты ИСО серии 9000</b>	35	4	4	4	4	27
4.1	3.1. Понятие качества, его основные показатели и методы их определения.	12	2	1	2	2	9

4.2	Система менеджмента качества. Основные понятия, объект, элементы и механизм системы менеджмента качества	12	1	2	1	1	9
4.3	Развитие систем менеджмента качества. Этапы развития системы менеджмента качества. Отечественные и зарубежные системы менеджмента качества	11	1	1	1	1	9
	<b>ИТОГО</b>	108	16	16	16	16	76
	<b>Зачет</b>	0					
	<b>ИТОГО</b>	108	16	16	16	16	76

## 4.2 Содержание разделов дисциплины

### ***Введение.***

Техническое регулирование в РФ, основные цели и принципы. Нормативно-правовая база технического регулирования.

### ***Раздел 1. Основы стандартизации как элемента технического регулирования.***

1.1 Национальная система стандартизации Российской Федерации. Общая характеристика системы. Органы и службы стандартизации Российской Федерации. Объекты стандартизации: продукция, процесс (работа), услуга. Цели и принципы стандартизации. Методы стандартизации: унификация, агрегатирование, дифференциация, систематизация, типизация, систематизация, селекция. Показатели стандартизации и унификации.

1.2 Уровни стандартизации. Международная стандартизация: цели, принципы, задачи. Международные организации по стандартизации: задачи и сферы деятельности, организационная структура. Региональная стандартизация. Межгосударственная система стандартизации.

1.3 Документальное обеспечение технического регулирования и стандартизации. Документы в области стандартизации: виды, условия применения. Указатель «Национальные стандарты». Категории стандартов: национальные стандарты и стандарты организаций. Обозначение стандартов. Структурные элементы стандартов. Виды стандартов: содержание, цели принятия, область применения. Федеральный информационный фонд технических регламентов и стандартов

1.4 Технические условия в системе технического регулирования. Объекты технических условий. Порядок разработки и принятия технических условий. ГОСТ Р 1.3.

### ***Раздел 2. Оценка соответствия, ее формы и порядок проведения***

2.1 Оценка соответствия: понятие, формы, значение. Подтверждение соответствия. Участники подтверждения соответствия. Нормативно-правовая база подтверждения соответствия. Подтверждение соответствия требованиям технических регламентов. Знак обращения на рынке.

2.2 Декларирование соответствия: понятие, объекты, формы. Схемы декларирования соответствия.

2.3 Государственный контроль (надзор) за соблюдением требований технических регламентов. Информация о нарушении требований технических регламентов и отзыв продукции. Инспекционный контроль за сертифицированной продукцией.

### ***Раздел 3. Основы менеджмента качества. Стандарты ИСО серии 9000***

3.1. Понятие качества, его основные показатели и методы их определения.

3.2. Система менеджмента качества. Основные понятия, объект, элементы и механизм системы менеджмента качества

3.3. Развитие систем менеджмента качества. Этапы развития системы менеджмента качества. Отечественные и зарубежные системы менеджмента качества

## 5. СООТВЕТСТВИЕ СОДЕРЖАНИЯ ТРЕБОВАНИЯМ К РЕЗУЛЬТАТАМ ОСВОЕНИЯ ДИСЦИПЛИНЫ

№	В результате освоения дисциплины студент должен:	Раздел 1	Раздел 2	Раздел 3
	<b>Знать:</b>			
1	основные положения технического регулирования, стандартизации, оценки соответствия в целях управления качеством	+	+	+
2	принципы и методы разработки и правила применения нормативно-технической документации по обеспечению качества процессов	+		+
	<b>Уметь:</b>			
3	применять инструменты управления качеством для решения задач в области повышения и управления качеством			+
4	использовать стандарты и другую нормативно-техническую документацию для регулирования и совершенствования технологических процессов	+	+	+
	<b>Владеть:</b>			
5	методами инструментального анализа в области регулирования и управления производства	+	+	+
6	правилами разработки, принятия и утверждения документации по созданию системы обеспечения качества	+		+
<b>общепрофессиональные:</b>				
	<b>Код и наименование ОПК</b>	<b>Код и наименование индикатора достижения ОПК</b>		
	ОПК-5. Способен работать с нормативно-технической документацией, связанной с профессиональной деятельностью, учетом стандартов, норм и правил	ОПК-5.1. Знает требования актуальной нормативной документации, современную научную и техническую информацию по тематике проводимых исследований и разработок	+	+
		ОПК-5.2. Умеет разрабатывать планы, методические программы проведения НИОКР и(или) их элементы	+	+

		ОПК-5.3. Владеет приемами анализа и теоретического обобщения научной и технической информации, современными методами, средствами и наилучшими практиками планирования, организации и проведения НИОКР	+	+	+
	ОПК-12. Способен обеспечивать повышение надежности технологических машин и оборудования на стадиях проектирования, изготовления и эксплуатации	ОПК-12.1. Знает основы теории надежности технологических машин и оборудования, факторы, обеспечивающие ее повышение	+	+	+
		ОПК-12.2. Умеет прогнозировать надежность и выполнять расчеты ресурса работы машин и оборудования, в том числе с применением прикладных программных средств	+	+	+
		ОПК-12.3. Владеет методиками расчета параметров надежности машин и оборудования на стадиях проектирования, изготовления и эксплуатации	+	+	+

## 6. ПРАКТИЧЕСКИЕ И ЛАБОРАТОРНЫЕ ЗАНЯТИЯ

### 6.1. Практические занятия

Учебным планом подготовки студентов по направлению 15.03.02 предусмотрено проведение практических занятий в объеме 16 часов. Практические занятия проводятся под руководством преподавателя и направлены на углубление теоретических знаний, полученных студентом на лекционных занятиях, приобретение навыков применения теоретических знаний в практической работе.

№ п/п	№ раздела дисциплины	Темы практических занятий	Часы
1	1.1	Ознакомление с ФЗ-184 «О техническом регулировании»	1
2	2.1-2.2	Ознакомление с ФЗ-102 «О стандартизации в Российской Федерации»	3
3	2.3	Практическая работа № 1 «Поиск актуальных стандартов по заданной тематике в Указателе «Национальные стандарты» и Федеральном информационном фонде технических регламентов и стандартов»	2
4	2.4	Практическая работа № 2 «Разработка проекта Технических условий на заданный объект стандартизации в соответствии с ГОСТ Р 1.3»	3
5	3.1	Ознакомление с разделом «Оценка соответствия» ТР ЕАЭС 041/2017 «О безопасности химической продукции»	1
6	3.2	Практическая работа № 3 «Разработка макета декларации на заданный объект стандартизации»	2
7	3.3	Ознакомление с разделом «Государственный контроль» ТР ЕАЭС 041/2017 «О безопасности химической продукции»	1
8	4.1-4.3	Практическая работа №4 «Применение статистических методов контроля качества для выявления «узких» мест в СМК предприятия»	3

### 6.2. Лабораторные занятия

Лабораторный практикум по дисциплине «Основы технического регулирования и управление качеством» Учебным планом не предусмотрен.

## 7. САМОСТОЯТЕЛЬНАЯ РАБОТА

Учебной программой дисциплины «*Основы технического регулирования и управления качеством*» предусмотрена самостоятельная работа студента в объеме 76 часов. Самостоятельная работа проводится с целью углубления знаний по дисциплине и предусматривает:

- ознакомление и проработку рекомендованной литературы, работу с электронно-библиотечными системами, включая переводы публикаций из научных журналов, цитируемых в базах Scopus, Web of Science, Chemical Abstracts, РИНЦ;
- посещение отраслевых выставок и семинаров;



- участие в семинарах РХТУ им. И. Менделеева по тематике дисциплины;
- подготовку к выполнению контрольных работ по материалу лекционного курса;
- подготовку к сдаче зачета 4 семестр. Планирование времени на самостоятельную работу, необходимого на изучение дисциплины, студентам лучше всего осуществлять на весь период изучения, предусматривая при этом регулярное повторение пройденного материала. Материал, законспектированный на лекциях, необходимо регулярно дополнять сведениями из литературных источников, представленных в рабочей программе. При работе с указанными источниками рекомендуется составлять краткий конспект материала, с обязательным фиксированием библиографических данных источника.

## **8. ПРИМЕРЫ ОЦЕНОЧНЫХ СРЕДСТВ ДЛЯ КОНТРОЛЯ ОСВОЕНИЯ ДИСЦИПЛИНЫ**

Совокупная оценка по дисциплине складывается из оценок за выполнение контрольных работ, в том числе и одного реферата (максимальная оценка 85 баллов), и итогового контроля в форме зачёта с оценкой (максимальная оценка 15 баллов).

### **8.1. Примерная тематика реферативно-аналитической работы**

1. Сущность проблем ресурсо- и энергосбережения в химической промышленности, научно-технические подходы и пути их решения
2. Содержание и применение технических регламентов.
3. Специфика химической продукции, производство и использование которой связано с существенными рисками возможного негативного воздействия на окружающую среду.
4. Европейский регламент REACH.
5. Рекомендации ООН ST/SG/AC.10/30 «Согласованная на глобальном уровне система классификации опасности и маркировки химической продукции (СГС)».
6. Идентификация химической продукции.
7. Классификация и стандарты по классификации опасностей химической продукции
8. Регистрация опасных веществ.
9. Паспорт безопасности, предупредительная маркировка.
10. Оценка риска химической продукции.
11. Требования безопасности химической продукции и формы обязательного подтверждения соответствия
12. Законодательное и нормативное обеспечение безопасности и управления рисками, возникающими при обращении химической продукции
13. Глобальная стратегия управления продукцией - GPS.
14. Применяемые в международной практике подходы и практики оценки, мониторинга и управления рисками при обращении химических веществ/химической продукции.
15. Наилучшие доступные технологии. Производство основных органических химических веществ ИТС 18-2019

### **8.2. Примеры контрольных вопросов для текущего контроля освоения дисциплины**

**Раздел 1. Примеры вопросов к контрольной работе № 1. Контрольная работа содержит 2 вопроса, по 10 баллов за вопрос.**

Перечень вопросов для текущего контроля к разделу 1.

### **Вариант 1**

1. Закон ФЗ-184 «О техническом регулировании»
2. Сфера применения настоящего Федерального закона

### **Вариант 2**

1. Перечень документов по стандартизации согласно ФЗ-162
2. Закон ФЗ-162 «О стандартизации в Российской Федерации»

**Раздел 2. Примеры вопросов к контрольной работе № 2. Максимальная оценка – 20\_\_ баллов. Контрольная работа содержит \_2 вопроса, по \_10 баллов за вопрос.**

#### **Вариант 1.**

1. Формы подтверждение соответствия продукции
2. Модульная оценка соответствия в ЕС

#### **Вариант 2.**

1. Декларация ЕАЭС
2. Добровольная сертификация услуг

**Раздел 3. Примеры вопросов к контрольной работе № 3. Максимальная оценка – 20\_\_ баллов. Контрольная работа содержит \_2 вопроса, по \_10 баллов за вопрос.**

1. Отечественные научные школы в области управления качеством.
2. Вклад российских ученых в формирование системного подхода к управлению качеством.

#### **Вариант №2**

1. Система ХАССП.
2. Стандарты ИСО серии 9000.

### **8.3. Вопросы для итогового контроля освоения дисциплины в 4 семестре зачет**

#### **8.3.1. Примеры контрольных вопросов к зачету (\_4 семестр – зачет).**

##### **Билет № 1**

1. Техническое регулирование: понятие, цели, задачи, объекты, участники.
2. Основные направления применения статистических методов

##### **Билет № 2**

1. Технические регламенты: понятие, формы принятия, виды.
2. Цель применения статистических методов анализа качества

##### **Билет № 3**

1. Цели принятия технических регламентов.
2. Функции и цели сертификации.

## **9. УЧЕБНО-МЕТОДИЧЕСКОЕ ОБЕСПЕЧЕНИЕ ДИСЦИПЛИНЫ**

### **9.1. Рекомендуемая литература**

## А. Основная литература

### Учебные пособия

1. Окрепилов В.В. Управление качеством: Учебник для ВУЗов /2-е изд., доп. и перераб. СПб.: ОАО «Издательство «Наука», 2000, 912 с.
2. Окрепилов В. В. Менеджмент качества: С.-Петербур. гос. экономический ун-т. - СПб.: Изд-во Политехн. ун-та, 2013. - 649 с.
3. Кошечая И.П., Канке А.А. Метрология, стандартизация, сертификация. - М.: ИД Форум 2010. 447 с.
4. Димов Ю.В. Метрология, стандартизация и сертификация.: Учебник для вузов СПб.: Питер 2010-464с.
5. Тарасова, О. Г. Основы технического регулирования : учебное пособие / О. Г. Тарасова, М. С. Чернова. — Йошкар-Ола : ПГТУ, 2018. — 84 с. — ISBN 978-5-8158-2043-2. — Текст : электронный // Лань : электронно-библиотечная система. — URL: <https://e.lanbook.com/book/114680> (дата обращения: 13.04.2022). — Режим доступа: для авториз. пользователей.
6. Приймак, Е. В. Основы технического регулирования : учебник / Е. В. Приймак, В. Ф. Сопин. — Казань : КНИТУ, 2018. — 359 с. — ISBN 978-5-7882-2450-3. — Текст : электронный // Лань : электронно-библиотечная система. — URL: <https://e.lanbook.com/book/166207> (дата обращения: 13.04.2022). — Режим доступа: для авториз. пользователей.
7. Дунченко, Н. И. Управление качеством продукции. Пищевая промышленность. Для магистров : учебник / Н. И. Дунченко, М. П. Щетинин, В. С. Янковская. — 2-е изд., стер. — Санкт-Петербург : Лань, 2020. — 244 с. — ISBN 978-5-8114-4999-6. — Текст : электронный // Лань : электронно-библиотечная система. — URL: <https://e.lanbook.com/book/130478> (дата обращения: 13.04.2022). — Режим доступа: для авториз. пользователей.

### Б) Дополнительная литература:

1. Логанина В.И. Федосеев А.А. Системы качества Учебное пособие. М.: Издательство "Книжный дом "Университет", 2008. - 358с.
2. Логанина В. И , Карпова О.В., Тарасов Р.В. Разработка системы менеджмента качества на предприятиях. Практическое руководство. Учебное пособие. М.: Издательство "Книжный дом "Университет", 2008. - 148 с.
3. Заика И.Т., Гительсон Н.И.. Документирование системы менеджмента качества. Учебное пособие. М.: КНОРУС, 2010. -192с.
4. Деева В.А., Кобиашвили Н.А., Кобулов Б.А. Управление качеством: Учебное пособие. М.: ИД «Юриспруденция», 2009. -104 с.
5. Просветов Г.И. Управление качеством: задачи и решения.-М.: Альфа-Пресс, 2009. - 168 с.
6. Статистические методы повышения качества: Пер. с англ. под ред. Х. Кумэ. – М.: Финансы и статистика, 1990. – 304 с.
7. Сергеев А.Г. Метрология, стандартизация и сертификация: учебник для бакалавров .-М.-Издательство Юрайт,2013.-838 с.
8. Назаров В.Н., Карабегов М.А., Мамедов Р.К. Основы метрологии и технического регулирования: Учебное пособие. СПбГУ ИТМО, 2008, 110 с. Окрепилов В.В. Управление качеством: Учебник для ВУЗов /2-е изд., доп. и перераб. СПб.: ОАО «Издательство «Наука», 2000, 912 с.
9. Федеральный закон «О техническом регулировании» от 27.12.2002 N 184-ФЗ (действующая редакция).

10. Федеральный закон «О стандартизации в Российской Федерации» от 2015 № 162-ФЗ (действующая редакция)

#### Нормативные документы

1. ГОСТ Р ИСО 9000-2015 Системы менеджмента качества. Основные положения и словарь.
2. ГОСТ Р ИСО 9001-2015 Системы менеджмента качества. Требования.
3. ГОСТ Р ИСО 9004-2019 Системы менеджмента качества. Рекомендации по улучшению деятельности
4. ГОСТ Р ИСО 10014-2015 Руководящие указания по достижению экономического эффекта в системе менеджмента качества.
5. ГОСТ Р 1.3 – 2018 Стандартизация в Российской Федерации. Технические условия на продукцию. Общие требования к содержанию, оформлению, обозначению и обновлению

#### 9.2. Рекомендуемые источники научно-технической информации

- Интернет сайт Федеральное агентство по техническому регулированию и метрологии (Ростехрегулирование, Росстандарт) [www.gost.ru](http://www.gost.ru).
- Интернет сайт Евразийской экономической комиссии (ЕЭК) <http://www.eurasiancommission.org>
- Интернет сайт Национального института стандартизации [www.gostinfo.ru](http://www.gostinfo.ru)
- Интернет сайт Министерства экономического развития <https://www.economy.gov.ru>
- Интернет сайт классификаторов (ОКПД2, ТН ВЭД, ОКС) [www.klassificators.ru](http://www.klassificators.ru)
- Раздаточный иллюстративный материал к лекциям.
- Презентации к лекциям.

Научно-технические журналы:

1. Компетентность. ISSN 1993-8780
2. Сертификация. ISSN 2219-0856
3. Методы менеджмента качества. ISSN: 2542-0437
4. Стандарты и качество. ISSN 0038-9692.

#### 9.3 Средства обеспечения освоения дисциплины

Для реализации учебной программы подготовлены следующие средства обеспечения освоения дисциплины:

- компьютерные презентации интерактивных лекций;
- банк заданий для промежуточного контроля освоения дисциплины.

При переходе на электронное обучение (ЭО) и дистанционные образовательные технологий (ДОТ) для реализации рабочей программы применяются: следующие образовательные технологии и средства обеспечения освоения дисциплины:

- электронная информационно-образовательная среда РХТУ (ЭИОС);
- сервисы по доставке e-mail сообщений;
- платформа для проведения онлайн конференций и вебинаров – zoom (<https://zoom.us>) или Microsoft Teams (<https://teams.microsoft.com>).

Для освоения дисциплины используются следующие нормативные и нормативно-методические документы:

– Федеральный закон Российской Федерации от 29.12.2012 № 273-ФЗ «Об образовании в Российской Федерации» [Электронный ресурс] – Режим доступа: <http://pravo.gov.ru/proxy/ips/?docbody=&nd=102162745&intelsearch=273-%D4%C7> (дата обращения: 10.05.2020).

– Федеральные государственные образовательные стандарты высшего образования // Координационный совет учебно-методических объединений и научно-методических советов высшей школы. Портал Федеральных образовательных стандартов высшего образования [Электронный ресурс] – Режим доступа: <http://fgosvo.ru/fgosvo/92/91/4> (дата обращения: 10.05.2020).

– Приказ Министерства образования и науки РФ от 23.08.2017 № 816 «Об утверждении Порядка применения организациями, осуществляющими образовательную деятельность, электронного обучения, дистанционных образовательных технологий при реализации образовательных программ» [Электронный ресурс]. Режим доступа: <http://pravo.gov.ru/proxy/ips/?docbody=&nd=102447332&intelsearch=816+-%EF%F0%E8%EA%E0%E7> (дата обращения: 10.05.2020)

При освоении дисциплины студенты должны использовать информационные и информационно-образовательные ресурсы следующих порталов и сайтов:

– Система федеральных образовательных порталов. Система открытого образования. Консалтинговый центр ИОС ОО РФ [Электронный ресурс] – Режим доступа: <http://www.openedu.ru> (дата обращения: 10.05.2020).

– Информационная система «Единое окно доступа к образовательным ресурсам». URL: <http://window.edu.ru/> (дата обращения: 10.05.2019)

– ФЭПО: соответствие требованиям ФГОС [Электронный ресурс] – Режим доступа: <http://fepo.i-exam.ru/> (дата обращения: 10.05.2020)

## 10. МЕТОДИЧЕСКИЕ УКАЗАНИЯ ДЛЯ ОБУЧАЮЩИХСЯ

### 10.1. Для студентов, обучающихся без использования дистанционных образовательных технологий

Методические рекомендации по организации учебной работы студента, обучающегося в бакалавриате, направлены на повышение ритмичности и эффективности его аудиторной и самостоятельной работы по курсу.

Учебный курс **«Основы технического регулирования и управления качеством»** включает 3 раздела, каждый из которых имеет определенную логическую завершенность.

При изучении материала каждого раздела рекомендуется регулярное повторение законспектированного лекционного материала, а также дополнение его сведениями из литературных источников, представленных в рабочей программе. При работе с указанными источниками рекомендуется составлять краткий конспект с обязательным фиксированием библиографических данных источника. Изучение материала каждого раздела заканчивается контролем его освоения в форме контрольной работы. Результаты выполнения контрольных работ оцениваются в соответствии с принятой в университете рейтинговой системой оценки знаний.

Рабочая программа дисциплины предусматривает подготовку и написание реферата по тематике курса. Эта работа выполняется в часы, выделенные учебным планом на самостоятельную работу. Рефераты выполняются в форме самостоятельного исследования по индивидуальной тематике.

Выполнение реферата в первую очередь ориентировано на самостоятельную работу студента с информационными ресурсами – учебной, научно-технической, справочной литературой, ресурсами Интернета, базами данных производителей.

Доступ к указанным ресурсам обеспечивается фондами научно-технической библиотеки вуза и городских научно-технических библиотек, электронными библиотеками и поисковыми системами Интернета, материалами тематических выставок и научно-технических конференций. При оформлении реферата следует ориентироваться на требования ГОСТ 7.32-2017 Система стандартов по информации, библиотечному и издательскому делу. «Отчет о научно-исследовательской работе. Структура и правила оформления и ГОСТ 2.105-2019 ЕСКД. Общие требования к текстовым документам.

В соответствии с учебным планом изучение материала разделов 1,2 и 3 происходит в 4 семестре и заканчивается контролем его освоения в форме 3 контрольных работ (максимальная оценка 20 баллов за каждую контрольную работу), реферата (максимальная оценка – 25 баллов) Максимальная оценка текущей работы в семестре составляет 85 баллов.

## **10.2. Для студентов, обучающихся с использованием дистанционных образовательных технологий**

При использовании электронного обучения и дистанционных образовательных технологий занятия полностью или частично проводятся в режиме онлайн. Объем дисциплины и распределение нагрузки по видам работ соответствует п. 4.1. Распределение баллов соответствует п. 10.1 либо может быть изменено в соответствии с решением кафедры, в случае перехода на ЭО и ДОТ в процессе обучения. Решение кафедры об используемых технологиях и системе оценивания достижений обучающихся принимается с учетом мнения ведущего преподавателя и доводится до обучающихся.

## **11. МЕТОДИЧЕСКИЕ УКАЗАНИЯ ДЛЯ ПРЕПОДАВАТЕЛЕЙ**

### **11.1. Для преподавателей, реализующих образовательные программы без использования дистанционных образовательных технологий**

Дисциплина «Основы технического регулирования и управления качеством» изучается в 4 семестре бакалавриата.

При подготовке и проведении занятий преподаватель должен ориентироваться на то, что студенты, обучающиеся в бакалавриате, имеют общую подготовку по общенаучным, общеинженерным дисциплинам и основным профессиональным дисциплинам профиля, в объеме, предусмотренном учебным планом магистратуры, а также опыт восприятия и конспектирования изучаемого материала. В связи с этим материал дисциплины должен опираться на полученные знания и быть ориентирован их расширение и углубление в соответствии с современными теоретическими представлениями и технологическими новациями. Обучение студентов может быть организовано как в виде традиционных лекций и практических занятий, так и научной дискуссии, которая помогает приобрести навыки и умения обосновывать круг рассматриваемых вопросов, формулировать главные положения, определения и практические выводы из теоретических положений. На занятиях должна прослеживаться взаимосвязь рассматриваемых вопросов с ранее изученным материалом.

Основной задачей преподавателя, ведущего занятия по дисциплине «*Основы технического регулирования и управления качеством*», является формирование у студентов компетенций в области общепрофессиональных знаний. Преподаватель должен

акцентировать внимание студентов на общих вопросах профессиональной деятельности. При выборе материала для занятий желательно обращаться к опыту ведущих зарубежных и отечественных научно-исследовательских центров, научно-производственных фирм и предприятий, использовать их научные, информационные и рекламные материалы и проводить их сравнительный анализ.

Необходимой компонентой лекционных и практических занятий по дисциплине является широкое использование наглядных пособий и иллюстративного материала, в том числе с применением компьютерной техники. Наглядные пособия представляют собой презентации. Иллюстративный материал включает презентации по разделам дисциплины, выполненные с использованием различных программных продуктов (например, Power Point в составе Microsoft Office). Для демонстрации иллюстративного материала рекомендуется использование мультимедиа.

При проведении занятий преподаватель может рекомендовать студентам проработку дополнительной литературы по тематике занятия, организуя ее обсуждение на практических занятиях, формирует у студентов навык к самостоятельной работе с разнообразными литературными источниками.

## **11.2. Для преподавателей, при реализации программы с использованием дистанционных образовательных технологий**

При использовании электронного обучения и дистанционных образовательных технологий занятия полностью или частично проводятся в режиме онлайн. Объем дисциплины и распределение нагрузки по видам работ соответствует п. 4.1. Распределение баллов соответствует п. 10.1 либо может быть изменено в соответствии с решением кафедры, в случае перехода на ЭО и ДОТ в процессе обучения. Решение кафедры об используемых технологиях и системе оценивания достижений обучающихся принимается с учетом мнения ведущего преподавателя и доводится до обучающихся.

Реализация ЭО и ДОТ предполагает использование следующих видов и учебной деятельности: онлайн консультации, практические занятия, видео-лекции; лабораторные работы, проводимые полностью или частично с применением ЭО и ДОТ; текущий контроль в режиме тестирования и проверки домашних заданий; онлайн консультации самостоятельная работа и т.д. При реализации РПД в зависимости от конкретной ситуации ЭО и ДОТ могут быть применены в следующем виде (тестовые вопросы, карточки):

- объем часов контактной работы обучающихся с преподавателем не сокращается) и электронные образовательные ресурсы (ЭОР) методически обеспечивают самостоятельную работу обучающихся в объеме, предусмотренном рабочей программой данной дисциплины. При этом в случае необходимости занятия проводятся в режиме онлайн;
- смешанные формы обучения, сочетающие в себе аудиторные занятия (при возможности перевода части контактных часов работы обучающихся с преподавателем в электронную информационно-образовательную среду без потери содержания учебной дисциплины) и ЭОР (часть учебного материала (например, лекции) может быть заменена ЭОР);
- учебные курсы, интегрированные в LMS Moodle, контактные часы по которым могут быть исключены, изучаются обучающимися самостоятельно при минимальном участии преподавателя (консультации в режиме форума или в режиме вебинара).

## **12. ПЕРЕЧЕНЬ ИНФОРМАЦИОННЫХ ТЕХНОЛОГИЙ, ИСПОЛЬЗУЕМЫХ В ОБРАЗОВАТЕЛЬНОМ ПРОЦЕССЕ**

Информационную поддержку изучения дисциплины осуществляет Информационно-библиотечный центр (ИБЦ) РХТУ им. Д.И. Менделеева, который обеспечивает обучающихся основной учебной, учебно-методической и научной литературой, необходимой для организации образовательного процесса по дисциплине. Общий объем многоотраслевого фонда ИБЦ на 01.01.2022 составляет 1 719 785 экз.

Фонд ИБЦ располагает учебной, учебно-методической и научно-технической литературой в форме печатных и электронных изданий, а также включает официальные, справочно-библиографические, специализированные отечественные и зарубежные периодические и информационные издания. ИБЦ обеспечивает доступ к профессиональным базам данных, информационным, справочным и поисковым системам.

Каждый обучающийся обеспечен свободным доступом из любой точки, в которой имеется доступ к сети Интернет и к электронно-библиотечной системе (ЭБС) Университета, которая содержит различные издания по основным изучаемым дисциплинам и сформирована по согласованию с правообладателями учебной и учебно-методической литературы.

Для более полного и оперативного справочно-библиографического и информационного обслуживания в ИБЦ реализована технология Электронной доставки документов.



Полный перечень электронных информационных ресурсов, используемых в процессе обучения, представлен в основной образовательной программе.

№	Электронный ресурс	Реквизиты договора (номер, дата заключения, срок действия), ссылка на сайт ЭБС, сумма договора, количество ключей	Характеристика библиотечного фонда, доступ к которому предоставляется договором
1	Электронно-библиотечная система (ЭБС) «ЛАНЬ»	<p>Принадлежность – сторонняя Реквизиты договора – ООО «Издательство «Лань» Договор от 26.09.2020 № 33.03-Р-3.1-2173/2020</p> <p>Сумма договора – 747 661-28</p> <p>С 26.09.2020 по 25.09.2021</p> <p>Договор от 26.09.2021 №33.03-Р-3.1-3824/2021</p> <p>С 26.09.2021 по 25.09.2022</p> <p>Ссылка на сайт ЭБС – <a href="http://e.lanbook.com">http://e.lanbook.com</a></p> <p>Количество ключей – доступ для зарегистрированных пользователей РХТУ с любого компьютера. Удаленный доступ после персональной регистрации на сайте ЭБС.</p>	<p>Коллекции: «Химия» - изд-ва НОТ, «Химия» - изд-ва Лаборатория знаний, «Химия» - изд-ва «ЛАНЬ», «Химия»-КНИТУ (Казанский национальный исследовательский технологический университет), «Химия» - изд-ва ФИЗМАТЛИТ», «Информатика» - изд-ва «ЛАНЬ», «Информатика»-Национальный Открытый Университет «ИНТУИТ», «Инженерно-технические науки» - изд-ва «ЛАНЬ», «Теоретическая механика» - изд-ва «ЛАНЬ», Экономика и менеджмент» - изд-ва Дашков и К., а также отдельные издания в соответствии с Договором.</p>
		<p>Принадлежность – сторонняя Реквизиты договора – ООО «Издательство «Лань» Договор от 26.09.2021 № 33.03-Р-3.1-3825/2021</p> <p>Сумма договора – 283744-98</p> <p>С 26.09.2021 по 25.09.2022</p> <p>Ссылка на сайт ЭБС – <a href="http://e.lanbook.com">http://e.lanbook.com</a></p> <p>Количество ключей – доступ для зарегистрированных пользователей РХТУ с любого компьютера. Удаленный доступ после персональной регистрации на сайте ЭБС.</p>	<p>«Химия» - изд-ва «ЛАНЬ», «Информатика» - изд-ва «ЛАНЬ», «Инженерно-технические науки» - изд-ва «ЛАНЬ», «Теоретическая механика» - изд-ва «ЛАНЬ», «Физика» - изд-ва «ЛАНЬ», а также отдельные издания из других коллекций издательства «ЛАНЬ» в соответствии с Договором.</p>

2	Электронно - библиотечная система ИБЦ РХТУ им. Д.И. Менделеева (на базе АИБС «Ирбис»)	Принадлежность – собственная РХТУ.  Ссылка на сайт ЭБС – <a href="http://lib.muctr.ru/">http://lib.muctr.ru/</a>  Доступ для пользователей РХТУ с любого компьютера	Электронные версии учебных и научных изданий авторов РХТУ по всем ООП.
3	Информационно-справочная система «ТЕХЭКСПЕРТ» «Нормы, правила, стандарты России».	Принадлежность сторонняя. Реквизиты контракта – ООО «ИНФОРМПРОЕКТ-Центр»  Контракт от 24.12.2021 216-277ЭА/2021  Сумма договора – 887 604-00  С 01.01.2022 по 31.12.2022  Ссылка на сайт ЭБС – <a href="http://reforma.kodeks.ru/reforma/">http://reforma.kodeks.ru/reforma/</a>  Количество ключей – 10 лицензий + локальный доступ с компьютеров ИБЦ.	Электронная библиотека нормативно-технических изданий. Содержит более 40000 национальных стандартов и др. НТД
4	Электронная библиотека диссертаций (ЭБД РГБ)	Принадлежность – сторонняя Реквизиты договора – ФГБУ РГБ Договор от 23.04.2021 № 33.03-Р-2.0-23269/2021  Сумма договора – 398 840-00  С 23.04.2021 по 22.04.2022  Ссылка на сайт ЭБС – <a href="http://diss.rsl.ru">http://diss.rsl.ru</a>  Количество ключей – 10 лицензий + распечатка в ИБЦ.	В ЭБД доступны электронные версии диссертаций Российской Государственной библиотеки: с 1998 года – по специальностям: «Экономические науки», «Юридические науки», «Педагогические науки» и «Психологические науки»; с 2004 года - по всем специальностям, кроме медицины и фармации; с 2007 года - по всем специальностям, включая работы по медицине и фармации.
5	БД ВИНТИ РАН	Принадлежность – сторонняя Реквизиты договора- ВИНТИ РАН Договор от 20.04.2021 № 33.03-Р-3.1-3273/2021  Сумма договора - 100 000-00  С 20.04.2021 по 19.04.2022  Ссылка на сайт – <a href="http://www.viniti.ru/">http://www.viniti.ru/</a>  Количество ключей – локальный доступ для пользователей РХТУ в ИБЦ РХТУ.	Крупнейшая в России баз данных по естественным, точным и техническим наукам. Включает материалы РЖ (Реферативного журнала) ВИНТИ с 1981 г. Общий объем БД – более 28 млн. документов

6	Научно-электронная библиотека «eLibrary.ru»	Принадлежность – сторонняя Реквизиты договора – ООО Научная электронная библиотека, Договор от 24.12.2021 № SU-364/2021/33.03-Р-3.1-4085/2021  Сумма договора – 1 309 275-00  С 01.01.2022 по 31.12.2022  Ссылка на сайт – <a href="http://elibrary.ru">http://elibrary.ru</a>  Количество ключей – доступ для пользователей РХТУ по IP-адресам неограничен. Удаленный доступ после персональной регистрации на сайте НЭБ.	Научная электронная библиотека eLIBRARY.RU – это крупнейший российский информационно-аналитический портал в области науки, технологии, медицины и образования, содержащий рефераты и полные тексты более 29 млн научных статей и публикаций, в том числе электронные версии более 5600 российских научно-технических журналов.
7	Справочно-правовая система «Гарант»	Принадлежность – сторонняя Контракт от 27.12.2021 № 215-274ЭА/2021  Сумма контракта 680 580-00  С 01.01.2022 по 31.12.2022  Ссылка на сайт – <a href="http://www.garant.ru">http://www.garant.ru</a>  Количество ключей – доступ для пользователей РХТУ по IP-адресам неограничен	Гарант – справочно-правовая система по законодательству Российской Федерации.

Бесплатные архивные коллекции, приобретенные Минобрнауки для вузов.

Архив Издательства American Association for the Advancement of Science. Пакет «Science Classic» 1880-1996

Архив Издательства Annual Reviews. Пакет «Full Collection» 1932-2005

Архив издательства Института физики (Великобритания). Пакет «Historical Archive 1874-1999» с первого выпуска каждого журнала по 1999, 1874-1999

Архив издательства Nature Publishing Group. Пакет «Nature» с первого выпуска первого номера по 2010, 1869-2010

Архив издательства Oxford University Press. Пакет «Archive Complete» с первого выпуска каждого журнала по 1995, 1849-1995

Архив издательства Sage. Пакет «2010 SAGE Deep Backfile Package» с первого выпуска каждого журнала по 1998, 1890-1998

Архив издательства Taylor & Francis. Full Online Journal Archives. с первого выпуска каждого журнала по 1996, 1798-1997

Архив издательства Cambridge University Press. Пакет «Cambridge Journals Digital Archive (CJDA)» с первого выпуска каждого журнала по 2011, 1827-2011

Архив журналов Королевского химического общества(RSC). 1841-2007

Архив коллекции журналов Американского геофизического союза (AGU), предоставляемый издательством Wiley Subscription Services, Inc. 1896-1996

Бесплатные официальные открытые ресурсы Интернет:

1. Directory of Open Access Journals (DOAJ) <http://doaj.org/>  
Ресурс объединяет более 10000 научных журналов по различным отраслям знаний (около 2 миллионов статей) из 134 стран мира.
2. Directory of Open Access Books (DOAB) <https://www.doabooks.org/>  
В базе размещено более 3000 книг по различным отраслям знаний, предоставленных 122 научными издательствами.
3. BioMed Central <https://www.biomedcentral.com/>  
База данных включает более 300 рецензируемых журналов по биомедицине, медицине и естественным наукам. Все статьи, размещенные в базе, находятся в свободном доступе.
4. Электронный ресурс arXiv <https://arxiv.org/>  
Крупнейшим бесплатный архив электронных научных публикаций по разделам физики, математики, информатики, механики, астрономии и биологии. Имеется подробный тематический каталог и возможность поиска статей по множеству критериев.
5. Коллекция журналов MDPI AG <http://www.mdpi.com/>  
Многодисциплинарный цифровой издательский ресурс, является платформой для рецензируемых научных журналов открытого доступа, издающихся MDPI AG (Базель, Швейцария). Издательство выпускает более 120 разнообразных электронных журналов, находящихся в открытом доступе.
6. Издательство с открытым доступом InTech <http://www.intechopen.com/>  
Первое и крупнейшее в мире издательство, публикующее книги в открытом доступе, около 2500 научных изданий. Основная тематическая направленность - физические и технические науки, технологии, медицинские науки, науки о жизни.
7. База данных химических соединений ChemSpider <http://www.chemspider.com/>  
ChemSpider – это бесплатная химическая база данных, предоставляющая быстрый доступ к более чем 28 миллионам структур, свойств и соответственной информации. Ресурс принадлежит Королевскому химическому обществу Великобритании (Royal Society of Chemistry).
8. Коллекция журналов PLOS ONE <http://journals.plos.org/plosone/>  
PLOS ONE – коллекция журналов, в которых публикуются отчеты о новых исследованиях в области естественных наук и медицины. Все журналы размещены в свободном доступе (Open Access), все статьи проходят строгое научное рецензирование.
9. US Patent and Trademark Office (USPTO) <http://www.uspto.gov/>  
Ведомство по патентам и товарным знакам США — USPTO — предоставляет свободный доступ к американским патентам, опубликованным с 1976 г. По настоящее время.
10. Espacenet - European Patent Office (EPO) <http://worldwide.espacenet.com/>  
Патенты (либо патентные заявки) более 50 национальных и нескольких международных патентных бюро, в том числе полные тексты патентов США, России, Франции, Японии и др.
11. Федеральный институт промышленной собственности (ФИПС) [http://www1.fips.ru/wps/wcm/connect/content\\_ru/ru](http://www1.fips.ru/wps/wcm/connect/content_ru/ru)  
Информационные ресурсы ФИПС свободного доступа:
  - Электронные бюллетени. Изобретения. Полезные модели.
  - Открытые реестры российских изобретений и заявок на изобретения.
  - Рефераты российских патентных документов за 1994–2016 гг.
  - Полные тексты российских патентных документов из последнего официального бюллетеня.

### 13. МАТЕРИАЛЬНО-ТЕХНИЧЕСКОЕ ОБЕСПЕЧЕНИЕ ДИСЦИПЛИНЫ

В соответствии с учебным планом занятия по дисциплине *«Основы технического регулирования и управления качеством»* проводятся в форме лекций, практических занятий и самостоятельной работы обучающегося.

### **13.1. Оборудование, необходимое в образовательном процессе:**

Лекционная учебная аудитория, оборудованная электронными средствами демонстрации (компьютер со средствами звуковоспроизведения, проектор, экран) и учебной мебелью.

### **13.2. Учебно-наглядные пособия:**

Комплект презентаций к лекционным курсам.

### **13.3. Компьютеры, информационно-телекоммуникационные сети, аппаратно-программные и аудиовизуальные средства:**

Персональные компьютеры, укомплектованные проигрывателями CD и DVD, принтерами и программными средствами, проекторы, экраны; аудитории со стационарными комплексами отображения информации с любого электронного носителя; WEB-камеры; цифровой фотоаппарат; копировальные аппараты; локальная сеть с выходом в Интернет.

### **13.4. Печатные и электронные образовательные и информационные ресурсы:**

Информационно-методические материалы: учебные пособия по дисциплинам вариативной части программы; методические рекомендации к практическим занятиям; раздаточный материал к лекционным курсам; электронные учебные издания по дисциплинам вариативной части, научно-популярные электронные издания.

Электронные образовательные ресурсы: кафедральные библиотеки электронных изданий по дисциплинам вариативной части; электронные презентации к разделам лекционных курсов; учебно-методические разработки кафедры в электронном виде; буклеты и каталоги оборудования, справочники по сырьевым материалам, справочники по наилучшим доступным технологиям; справочные материалы в печатном и электронном виде.

### **13.5. Перечень лицензионного программного обеспечения:**

Полный перечень лицензионного программного обеспечения представлен в основной образовательной программе.

№ п.п.	Наименование программного продукта	Реквизиты договора поставки	Срок окончания действия лицензии	Примечание	Возможность дистанционного использования
1.	WINDOWS 8.1 Professional Get Genuine	Контракт № 62-64ЭА/2013 от 02.12.2013	бессрочно	Лицензия на операционную систему Microsoft Windows 8.1. ПО, не принимающее прямого участия в образовательных процессах.	Нет
2.	WINHOME 10 Russian OLV NL Each AcademicEdition	Контракт № 28-35ЭА/2020 от 26.05.2020	бессрочно	Лицензия на операционную систему Microsoft Windows 10. ПО, не принимающее прямого участия в образовательных процессах.	Нет
3.	Microsoft Office Standard 2013	Контракт № 62-64ЭА/2013 от 02.12.2013	бессрочная	Лицензия на ПО, принимающее участие в образовательных процессах.	Нет
4.	Microsoft Office Professional Plus 2019 В составе: <ul style="list-style-type: none"> <li>• Word</li> <li>• Excel</li> <li>• Power Point</li> <li>• Outlook</li> <li>• <b>OneNote</b></li> <li>• <b>Access</b></li> </ul>	Контракт № 28-35ЭА/2020 от 26.05.2020	12 месяцев (ежегодное продление подписки с правом перехода на обновлённую версию продукта)	Лицензия на ПО, принимающее участие в образовательных процессах.	Нет

№ п.п.	Наименование программного продукта	Реквизиты договора поставки	Срок окончания действия лицензии	Примечание	Возможность дистанционного использования
	<ul style="list-style-type: none"> <li>• Publisher</li> <li>• InfoPath</li> </ul>				
5.	<p>O365ProPlusOpenFcly ShrdSvr ALNG SubsVL OLV E 1Mth Acdmc AP AddOn toOPP</p> <p>Приложения в составе подписки: Outlook OneDrive Word 365 Excel 365 PowerPoint 365 Microsoft Teams</p>	Контракт № 28-35ЭА/2020 от 26.05.2020	12 месяцев (ежегодное продление подписки с правом перехода на обновлённую версию продукта)	Лицензия на ПО, не принимающее прямого участия в образовательных процессах (инфраструктурное/вспомогательное ПО)	Да
6.	Kaspersky Endpoint Security для бизнеса – Стандартный Russian Edition.	Контракт № 90-133ЭА/2021 от 07.09.2021	12 месяцев (ежегодное продление подписки с правом перехода на обновлённую версию продукта)	Лицензия на ПО, не принимающее прямого участия в образовательных процессах (инфраструктурное/вспомогательное ПО)	Нет

**13.6. Перечень лицензионного программного обеспечения для использования студентами и организации образовательного процесса:**

№ п.п.	Наименование программного продукта	Реквизиты договора поставки	Срок окончания действия лицензии	Примечание	Возможность дистанционного использования
1.	O365ProPlusOpenStudents ShrdSvr ALNG SubsVL OLV NL 1Mth Acdmc Stdnt STUUseBnft  Приложения в составе подписки: Outlook OneDrive Word 365 Excel 365 PowerPoint 365 Microsoft Teams	Контракт № 28-35ЭА/2020 от 26.05.2020	12 месяцев	Лицензия на ПО, не принимающее прямого участия в образовательных процессах (инфраструктурное/вспомогательное ПО)	Да

**13.7. Перечень лицензионного программного обеспечения с ограниченным количеством лицензий:**

№ п.п.	Наименование программного продукта	Реквизиты договора поставки	Количество лицензий	Срок окончания действия лицензии	Примечание
1.	ABBYY FineReader 10 Professional Edition	Контракт № 143-164ЭА/2010 от 14.12.10	20 лицензий для активации на рабочих станциях	бессрочная	Лицензия на ПО, не принимающее прямого участия в образовательных процессах (инфраструктурное/вспомогательное ПО)
2.	Adobe Creative Cloud – All Apps. (1 год)	Контракт № 90-133ЭА/2021 от	18 лицензий для активации на рабочих	12 месяцев	Лицензия на ПО, не принимающее прямого



№ п.п.	Наименование программного продукта	Реквизиты договора поставки	Количество лицензий	Срок окончания действия лицензии	Примечание
	Академическая лицензия. Включает в себя все продукты Adobe (от Acrobat Pro до Photoshop)	07.09.2021	станциях		участия в образовательных процессах (инфраструктурное/вспомогательное ПО)
3.	CorelDRAW Graphics Suite X5 Education License	Контракт № 143-164ЭА/2010 от 14.12.10	5 лицензий для активации на рабочих станциях	бессрочная	Лицензия на ПО, не принимающее прямого участия в образовательных процессах (инфраструктурное/вспомогательное ПО)
4.	Corel Academic Site License Level 5 One Year > 4000 Students Standard Включает в себя: PDF Fusion, Corel VideoStudio 2020 SE, AfterShot 3 HDR for CorelDraw 2020, CorelDRAW Graphics Suite 2021, PDF Fusion и тд.	Контракт № 90-133ЭА/2021 от 07.09.2021	Лицензия для активации на рабочих станциях, покрывает все рабочие места в университете	бессрочно	Лицензия на ПО, не принимающее прямого участия в образовательных процессах (инфраструктурное/вспомогательное ПО)
5.	Управление проектами Project expert tutorial	Контракт № 143-164ЭА/2010 от 14.12.10	1 лицензия для активации на рабочих станциях	бессрочная	Лицензия на ПО, не принимающее прямого участия в образовательных процессах (инфраструктурное/вспомо

№ п.п.	Наименование программного продукта	Реквизиты договора поставки	Количество лицензий	Срок окончания действия лицензии	Примечание
					гательное ПО)
6.	Неисключительная лицензия на использование SOLIDWORKS EDU Edition 2019-2020 Network - 200 Users	Контракт № 90-133ЭА/2021 от 07.09.2021	2 (две) сетевые лицензии на 200 пользователей	бессрочно	Лицензия на ПО, принимающее участие в образовательных процессах
7.	Компас-3D v18 на 50 мест. Проектирование и конструирование в машиностроении, лицензия.	Контракт № 28-35ЭА/2020 от 26.05.2020	2 лицензии на учебный комплект программного обеспечения для проектирования и конструирования в машиностроении, рассчитанные на активацию на 50 мест каждая.	бессрочно	Лицензия на ПО, принимающее участие в образовательных процессах
8.	Учебный комплект Компас-3D v 19 на 50 мест КТПП	Контракт № 90-133ЭА/2021 от 07.09.2021	2 лицензии на учебный комплект программного обеспечения для проектирования и конструирования в машиностроении, рассчитанные на активацию на 50 мест каждая.	бессрочно	Лицензия на ПО, принимающее участие в образовательных процессах
9.	Среда разработки	Контракт № 143-	25 лицензий для	бессрочная	Лицензия на ПО,

<b>№ п.п.</b>	<b>Наименование программного продукта</b>	<b>Реквизиты договора поставки</b>	<b>Количество лицензий</b>	<b>Срок окончания действия лицензии</b>	<b>Примечание</b>
	Delphi	164ЭА/2010 от 14.12.10	активации на рабочих станциях		принимающее участие в образовательных процессах
10.	Среда разработки C++ Builder	Контракт № 143-164ЭА/2010 от 14.12.10	1 лицензия для активации на рабочих станциях	бессрочная	Лицензия на ПО, принимающее участие в образовательных процессах
11.	Среда разработки Simulink Control Design Classroom new Product From 25 to 49 Concurrent Licenses (per License)	Контракт № 143-164ЭА/2010 от 14.12.10	25 лицензий для активации на рабочих станциях	бессрочная	Лицензия на ПО, принимающее участие в образовательных процессах
12.	Система проектирования CA ErWin Modeling Suite Bundle	Контракт № 143-164ЭА/2010 от 14.12.10	1 лицензия для активации на рабочих станциях	бессрочная	Лицензия на ПО, принимающее участие в образовательных процессах
13.	OriginPro 8.1 Department Wide License	Контракт № 143-164ЭА/2010 от 14.12.10	1 лицензия для активации на рабочих станциях	бессрочная	Лицензия на ПО, принимающее участие в образовательных процессах
14.	Программа обработки экспериментальных данных BioOffice ultra	Контракт № 143-164ЭА/2010 от 14.12.10	1 лицензия для активации на рабочих станциях	бессрочная	Лицензия на ПО, принимающее участие в образовательных процессах
15.	Программа обработки экспериментальных данных Chemdraw pro	Контракт № 143-164ЭА/2010 от 14.12.10	1 лицензия для активации на рабочих станциях	бессрочная	Лицензия на ПО, принимающее участие в образовательных процессах
16.	Программа обработки экспериментальных данных Chemdraw ultra	Контракт № 143-164ЭА/2010 от 14.12.10		бессрочная	Лицензия на ПО, принимающее участие в образовательных процессах

<b>№ п.п.</b>	<b>Наименование программного продукта</b>	<b>Реквизиты договора поставки</b>	<b>Количество лицензий</b>	<b>Срок окончания действия лицензии</b>	<b>Примечание</b>
17.	MATLAB Academic new Product Group Licenses (per License)	Контракт № 143-164ЭА/2010 от 14.12.10	3 лицензий для активации на рабочих станциях	бессрочная	Лицензия на ПО, принимающее участие в образовательных процессах
18.	MATLAB Classroom Suite new Product From 25 to 49 Concurrent Licenses (per License)	Контракт № 143-164ЭА/2010 от 14.12.10	25 лицензий для активации на рабочих станциях	бессрочная	Лицензия на ПО, принимающее участие в образовательных процессах
19.	Instrument Control Toolbox Classroom new Product From 25 to 49 Concurrent Licenses (per License)	Контракт № 143-164ЭА/2010 от 14.12.10	25 лицензий для активации на рабочих станциях	бессрочная	Лицензия на ПО, принимающее участие в образовательных процессах
20.	Image Processing Toolbox Classroom new Product From 25 to 49 Concurrent Licenses (per License)	Контракт № 143-164ЭА/2010 от 14.12.10	25 лицензий для активации на рабочих станциях	бессрочная	Лицензия на ПО, принимающее участие в образовательных процессах
21.	Fuzzy Logic Toolbox Classroom new Product From 25 to 49 Concurrent Licenses (per License)	Контракт № 143-164ЭА/2010 от 14.12.10	25 лицензий для активации на рабочих станциях	бессрочная	Лицензия на ПО, принимающее участие в образовательных процессах
22.	System Identification Toolbox Classroom new Product From 25 to 49 Concurrent Licenses (per License)	Контракт № 143-164ЭА/2010 от 14.12.10	25 лицензий для активации на рабочих станциях	бессрочная	Лицензия на ПО, принимающее участие в образовательных процессах

<b>№ п.п.</b>	<b>Наименование программного продукта</b>	<b>Реквизиты договора поставки</b>	<b>Количество лицензий</b>	<b>Срок окончания действия лицензии</b>	<b>Примечание</b>
23.	Curve Fitting Toolbox Classroom new Product From 25 to 49 Concurrent Licenses (per License)	Контракт № 143-164ЭА/2010 от 14.12.10	25 лицензий для активации на рабочих станциях	бессрочная	Лицензия на ПО, принимающее участие в образовательных процессах
24.	Statistics Toolbox Classroom new Product From 25 to 49 Concurrent Licenses (per License)	Контракт № 143-164ЭА/2010 от 14.12.10	25 лицензий для активации на рабочих станциях	бессрочная	Лицензия на ПО, принимающее участие в образовательных процессах
25.	Global Optimization Toolbox Classroom new Product From 25 to 49 Concurrent Licenses (per License)	Контракт № 143-164ЭА/2010 от 14.12.10	25 лицензий для активации на рабочих станциях	бессрочная	Лицензия на ПО, принимающее участие в образовательных процессах
26.	Partial Differential Equation Classroom new Product From 25 to 49 Concurrent Licenses (per License)	Контракт № 143-164ЭА/2010 от 14.12.10	25 лицензий для активации на рабочих станциях	бессрочная	Лицензия на ПО, принимающее участие в образовательных процессах
27.	Optimization Toolbox Classroom new Product From 25 to 49 Concurrent Licenses (per License)	Контракт № 143-164ЭА/2010 от 14.12.10	25 лицензий для активации на рабочих станциях	бессрочная	Лицензия на ПО, принимающее участие в образовательных процессах
28.	Curve Fitting Toolbox Classroom new Product	Контракт № 143-164ЭА/2010 от	25 лицензий для активации на рабочих	бессрочная	Лицензия на ПО, принимающее участие в

<b>№ п.п.</b>	<b>Наименование программного продукта</b>	<b>Реквизиты договора поставки</b>	<b>Количество лицензий</b>	<b>Срок окончания действия лицензии</b>	<b>Примечание</b>
	From 25 to 49 Concurrent Licenses (per License)	14.12.10	станциях		образовательных процессах
29.	NI Circuit Design Suite	Контракт № 143-164ЭА/2010 от 14.12.10	10 лицензий для активации на рабочих станциях	бессрочная	Лицензия на ПО, принимающее участие в образовательных процессах

## 14. ТРЕБОВАНИЯ К ОЦЕНКЕ КАЧЕСТВА ОСВОЕНИЯ ПРОГРАММЫ

Наименование модулей	Основные показатели оценки	Формы и методы контроля и оценки
<b>Раздел 1. Основы стандартизации как элемента технического регулирования</b>	<p><u>Знает:</u> основные положения технического регулирования, стандартизации</p> <p><u>Умеет:</u> пользоваться научной литературой и справочной базой по техническому регулированию, проводить поиск по заданной тематике.</p> <p><u>Владеет</u> навыками разработки проекта документа по стандартизации</p>	<p>Оценка за контрольную работу №1 (4 семестр)</p> <p>Оценка за реферат</p> <p>Оценка за зачет (4 семестр)</p>
<b>Раздел 2. Оценка соответствия, ее формы и порядок проведения</b>	<p><u>Знает:</u> основные положения оценки соответствия в целях управления качеством</p> <p><u>Умеет:</u> осуществлять подбор форм оценки соответствия для конкретной продукции.</p> <p><u>Владеет</u> навыками разработки проекта декларации о соответствии ЕАЭС на продукцию</p>	<p>Оценка за контрольную работу №2 (4 семестр)</p> <p>Оценка за реферат</p> <p>Оценка за зачет с оценкой (4 семестр)</p>
<b>Раздел 3. Основы менеджмента качества. Стандарты ИСО серии 9000</b>	<p><u>Знает:</u> основные понятия, российский и международный опыт в области менеджмента качества</p> <p><u>Умеет:</u> использовать стандарты и другую нормативно-техническую документацию для регулирования и совершенствования технологических процессов; пользоваться научной и справочной литературой, проводить поиск по заданной тематике</p> <p><u>Владеет:</u> навыками статистическими методами контроля качества готовой продукции</p>	<p>Оценка за контрольную работу №3 (4 семестр)</p> <p>Оценка за реферат</p> <p>Оценка за зачет с оценкой (4 семестр)</p>

Лабораторные работы не предусмотрены учебным планом.

Фонд оценочных средств приведен в виде отдельного документа, являющегося неотъемлемой частью основной образовательной программы.

## 15. ОСОБЕННОСТИ ОРГАНИЗАЦИИ ОБРАЗОВАТЕЛЬНОГО ПРОЦЕССА ДЛЯ ИНВАЛИДОВ И ЛИЦ С ОГРАНИЧЕННЫМИ ВОЗМОЖНОСТЯМИ ЗДОРОВЬЯ

Обучение инвалидов и лиц с ограниченными возможностями здоровья осуществляется в соответствии с:

– Порядком организации и осуществления образовательной деятельности по образовательным программам – программам бакалавриата, программам специалитета, программам магистратуры (Приказ Минобрнауки РФ от 05.04.2017 № 301);

– Положением о порядке организации и осуществления образовательной деятельности по образовательным программам высшего образования – программам бакалавриата, программам специалитета, программам магистратуры в РХТУ им. Д.И. Менделеева, принятым решением Ученого совета РХТУ им. Д.И. Менделеева

от 30.10.2019, протокол № 3, введенным в действие приказом ректора РХТУ им. Д.И. Менделеева от 14.11.2019 № 646А;

– Методическими рекомендациями по организации образовательного процесса для обучения инвалидов и лиц с ограниченными возможностями здоровья в образовательных организациях высшего образования, в том числе оснащенности образовательного процесса (утверждены заместителем Министра образования и науки РФ А.А. Климовым от 08.04.2014 № АК-44/05вн).



**Дополнения и изменения к рабочей программе дисциплины**  
**«Основы технического регулирования и стандартизации и управления качеством»**

**основной образовательной программы**

15.03.02 «Технологические машины и оборудование»

Профиль подготовки – «Технологические машины и оборудование производства высокотемпературных функциональных материалов»

Форма обучения: очная

Номер изменения/дополнения	Содержание дополнения/изменения	Основание внесения изменения/дополнения
1.		протокол заседания Ученого совета № _____ от «___» _____ 20__ г.
		протокол заседания Ученого совета № _____ от «___» _____ 20__ г.
		протокол заседания Ученого совета № _____ от «___» _____ 20__ г.
		протокол заседания Ученого совета № _____ от «___» _____ 20__ г.
		протокол заседания Ученого совета № _____ от «___» _____ 20__ г.

**Министерство науки и высшего образования Российской Федерации  
федеральное государственное бюджетное образовательное учреждение  
высшего образования  
«Российский химико-технологический университет  
имени Д.И. Менделеева»**

---

**«УТВЕРЖДАЮ»**

И.о. проректора по учебной работе

\_\_\_\_\_ С.Н. Филатов

«25» мая 2022 г.

**РАБОЧАЯ ПРОГРАММА ДИСЦИПЛИНЫ**

**«Правоведение»**

Направление подготовки **15.03.02 Технологические машины и оборудование**

Профили подготовки:

**«Технологические машины и оборудование производства высокотемпературных функциональных материалов»;**

**«Технологические машины и оборудование переработки полимеров»**

Квалификация **«бакалавр»**

РАССМОТРЕНО И ОДОБРЕНО

На заседании Методической комиссии

РХТУ им. Д.И. Менделеева

«25» мая 2022 г.

Председатель \_\_\_\_\_ Н.А. Макаров

**Москва 2022**

Программа составлена к.т.н., проф. кафедры социологии В.А. Желтовым, к.ю.н., доц. Д.В.Зорилэ, доцентом кафедры социологии Н.В. Плаксиной, преп. И.А. Соболевой.

Программа рассмотрена и одобрена на заседании кафедры социологии, психологии и права \_\_\_ июня 2022 г., протокол № \_\_\_

## 1. ЦЕЛЬ И ЗАДАЧИ ДИСЦИПЛИНЫ

Программа составлена в соответствии с требованиями Федерального государственного образовательного стандарта высшего образования – бакалавриат по направлению подготовки 15.03.02 Технологические машины и оборудование (ФГОС ВО), рекомендациями Методической комиссии и накопленным опытом преподавания дисциплины кафедрой Социологии, психологии и права РХТУ им. Д.И. Менделеева. Программа рассчитана на изучение дисциплины в течение одного семестра.

Дисциплина «Правоведение» относится к обязательной части блока 1 дисциплин учебного плана. Программа дисциплины предполагает, что обучающиеся имеют теоретические и практические знания базовых понятий о государстве и обществе и предшествующей гуманитарной дисциплине «История».

**Цель дисциплины** – овладение основами правовых знаний; формирование основ правовой культуры и правомерного поведения гражданина страны.

**Задачи дисциплины** – ознакомление с теориями и взглядами, выработанными юридической наукой в области конституционных, административных, гражданских, семейных, трудовых и иных отношений в различных сферах деятельности;

– изучение действующих нормативных правовых актов и практики их применения;

– формирование практических навыков по применению правовых норм, составлению документов и совершению юридически значимых действий в различных сферах деятельности.

Дисциплина «Правоведение» преподается в 5 -ом семестре. Контроль успеваемости студентов ведется по принятой в университете рейтинговой системе.

Рабочая программа дисциплины может быть реализована с применением электронных образовательных технологий и электронного обучения полностью или частично.

## 2. ТРЕБОВАНИЯ К РЕЗУЛЬТАТАМ ОСВОЕНИЯ ДИСЦИПЛИНЫ

Изучение дисциплины направлено на приобретение следующих **компетенций и индикаторов их достижений**:

### Универсальные компетенции и индикаторы их достижения:

Наименование категории (группы) УК	Код и наименование УК	Код и наименование индикатора достижения УК
Гражданская позиция	УК-11 Способен формировать нетерпимое отношение к коррупционному поведению	УК - 11.1 - Знает правовые нормы, формирующие нетерпимое отношение к коррупционному поведению. УК - 11.2 - Умеет реализовывать нетерпимое отношение к коррупционному поведению в различных сферах деятельности УК -11.3. Владеет методами формирования нетерпимого отношения к коррупционному поведению

### Общепрофессиональные компетенции и индикаторы их достижения:

Наименование категории (группы) ОПК	Код и наименование ОПК	Код и наименование индикатора достижения ОПК
Представление результатов профессиональной деятельности	ОПК-3. Способен осуществлять профессиональную деятельность с учетом экономических, экологических, социальных ограничений на всех этапах жизненного уровня;	ОПК-3.1 Знает и понимает особенности поведения инженерно-технического персонала промышленных предприятий; ОПК-3.2. Умеет использовать современные социально-психологические технологии управления коллективом; ОПК-3.3. Владеет приемами эффективного осуществления профессиональной деятельности в трудовом коллективе
	ОПК-10. Способен контролировать и обеспечивать производственную и экологическую безопасность на рабочих местах;	ОПК-10.1 Знает действующие национальные и международные стандарты в области производственной и экологической безопасности; ОПК-10.2 Умеет разрабатывать методики обеспечения производственной и экологической безопасности на рабочих местах с учетом требований действующих национальных и международных стандартов ; ОПК-10.3 Владеет приемами внедрения в производстве продукции машиностроения систем менеджмента безопасности труда и охраны здоровья, систем экологического и энергетического менеджмента на основе действующих национальных и международных стандартов

## Профессиональные компетенции и индикаторы их достижения:

В результате изучения дисциплины студент бакалавриата должен:

*Знать:*

- основы российской правовой системы и российского законодательства, основы организации и функционирования судебных и иных правоприменительных и правоохранительных органов;
- правовые и нравственно-этические нормы в сфере профессиональной деятельности;
- правовые нормы, регулирующие отношение человека к человеку, обществу, окружающей среде;
- права и обязанности гражданина;
- основы трудового законодательства;
- основы хозяйственного права;
- основные направления антикоррупционной деятельности в РФ

*Уметь:*

- использовать этические и правовые нормы, регулирующие отношение человека к человеку, обществу, окружающей среде, использовать права и свободы человека и гражданина при разработке социальных проектов;
- использовать и составлять нормативные и правовые документы, относящиеся к профессиональной деятельности, предпринимать необходимые меры к восстановлению нарушенных прав;
- реализовывать права и свободы человека и гражданина в различных сферах жизнедеятельности.

*Владеть:*

- навыками применения законодательства при решении практических задач.

### 3. ОБЪЕМ ДИСЦИПЛИНЫ И ВИДЫ УЧЕБНОЙ РАБОТЫ

Вид учебной работы	Объем дисциплины		
	ЗЕ	Акад. ч.	Астр.ч.
<b>Общая трудоемкость дисциплины</b>	<b>3</b>	<b>108</b>	<b>81</b>
<b>Контактная работа – аудиторные занятия:</b>	<b>0,88</b>	<b>32</b>	<b>24</b>
Лекции	0,44	16	12
Практические занятия (ПЗ)	<b>0,44</b>	<b>16</b>	<b>12</b>
<b>Самостоятельная работа</b>	<b>2,12</b>	<b>76</b>	<b>57</b>
Контактная самостоятельная работа	2,12	0,2	0,15
Самостоятельное изучение разделов дисциплины		75,8	56,85
<b>Вид контроля:</b>	<b>Зачет</b>		

### 4. СОДЕРЖАНИЕ ДИСЦИПЛИНЫ

#### 4.1. Разделы дисциплины и виды занятий

№ п/п	Раздел дисциплины	Академ. часов			
		Всего	Лекции	Практ. зан.	Сам. работа
1.	<b>Раздел 1. Основы теории государства и права</b>	<b>18,0</b>	<b>3,0</b>	<b>3,0</b>	<b>12,0</b>

1.1	Основы теории государства	9,0	1,5	1,5	6
1.2	Основы теории права	9,0	1,5	1,5	6
<b>2.</b>	<b>Раздел 2. Отрасли публичного права</b>	<b>36,0</b>	<b>5,0</b>	<b>5,0</b>	<b>26,0</b>
2.1	Основы конституционного права	5,0	0,5	0,5	4,0
2.2	Основы административного права	8,0	1,0	1,0	6,0
2.3	Основы уголовного права	6,0	1,0	1,0	4,0
2.4	Коррупция как социальное и правовое явление в современном обществе	6,0	1,0	1,0	4,0
2.5	Основы экологического права	7	1,0	1,0	5
2.6	Нормативное правовое регулирование защиты информации. Правовые основы защиты государственной тайны	4	0,5	0,5	3
<b>3.</b>	<b>Раздел 3. Отрасли частного права</b>	<b>30,0</b>	<b>5,0</b>	<b>5,0</b>	<b>20,0</b>
3.1	Гражданское право: основные положения общей части	6,0	1,0	1,0	4,0
3.2	Авторское и патентное право и правовая защита результатов интеллектуальной деятельности	6,0	1,0	1,0	4,0
3.3	Основы хозяйственного (предпринимательского) права	6,0	1,0	1,0	4,0
3.4	Основы семейного права	6,0	1,0	1,0	4,0
3.5	Основы трудового права	6,0	1,0	1,0	4,0
<b>4.</b>	<b>Раздел 4. Особенности правового регулирования профессиональной деятельности в отдельных отраслях химической промышленности</b>	<b>24,0</b>	<b>3,0</b>	<b>3,0</b>	<b>18,0</b>
4.1	Основы национальной безопасности, государственной политики и законодательство в области обеспечения ядерной и радиационной безопасности	8,0	1,0	1,0	6,0
4.2	Особенности правового регулирования труда работников химической промышленности	8,0	1,0	1,0	6,0
4.3	Нормативно-правовая база регулирования химической и нефтехимической отрасли в России	8,0	1,0	1,0	6,0
<b>ВСЕГО</b>		<b>108,0</b>	<b>16,0</b>	<b>16,0</b>	<b>76,0</b>

#### 4.2. Содержание разделов дисциплины

**Введение.** Дисциплина «Правоведение» относится к обязательной части, блока 1 дисциплин профиля. Базируется на теоретических и практических знаниях, базовых понятиях о государстве и обществе.

Курс рассматривает основные юридические термины и принципы, раскрывает основные теоретические представления о таких явлениях как государство и право. В процессе изучения курса студенты знакомятся с основными положениями ведущих отраслей российского права, а также основными положениями тех отраслей российского права, которые могут быть востребованы ими по профилю подготовки, а также в решении семейных и бытовых вопросов.

Предметом изучения данного курса являются знания о государстве и праве, законодательстве, с которым каждый гражданин сталкивается в жизни. При изучении дисциплины используются нормативные акты государства и подзаконные акты государственных органов, регулирующих экономическую, финансовую, управленческую деятельность государства и хозяйствующих субъектов.

##### **Раздел 1. Основы теории государства и права.**

**1.1. Основы теории государства.** Понятие и признаки государства. Формы государства. Функции государства. Взаимосвязь государства и права.

**1.2. Основы теории права.** Понятие и признаки права. Право и мораль. Правовая культура. Основные правовые системы современности. Понятие и виды источников права.

Нормативный правовой акт как источник права. Определение закона и подзаконных актов. Действие нормативных правовых актов во времени. Обратная сила закона. Понятие правовых норм, их структура. Система права. Частное и публичное право. Материальное и процессуальное право. Правоотношение: объект, субъект и содержание правоотношений. Юридические факты. Пробелы законодательства.

## **Раздел 2. Отрасли публичного права.**

**2.1. Основы конституционного права.** Конституция – основной Закон Российской Федерации. Основы правового статуса человека и гражданина. Федеративное устройство Российской Федерации. Система государственных органов и принцип разделения властей в Российской Федерации. Президент Российской Федерации. Федеральное собрание Российской Федерации. Органы исполнительной власти Российской Федерации. Конституционные основы судебной системы. Правоохранительные органы. Понятие гражданства.

**2.2. Основы административного права.** Понятие и предмет административного права. Общая характеристика Кодекса РФ об административных правонарушениях. Административные правонарушения: понятие и признаки. Административная ответственность: понятие и принципы. Понятие, признаки и виды административных наказаний.

**2.3. Основы уголовного права.** Понятие и предмет уголовного права. Уголовная ответственность: понятие, основание возникновения. Понятие преступления: признаки, структура. Состав преступления. Соучастие в преступлении. Обстоятельства, исключающие преступность деяния. Понятие, цели и виды наказаний. Уголовная ответственность за совершение преступлений. Условное осуждение, освобождение от уголовной ответственности.

**2.4. Коррупция как социальное явление.** Термин и понятие «коррупция». Виды коррупции. Формы проявления коррупции. Нормативное определение коррупции. Причины распространения коррупции. Формы проявления коррупции. Формы коррупции-преступления. Формы коррупции-проступка. Формы политической коррупции. Нормативные правовые акты в сфере противодействия коррупции. Федеральный закон от 25.12.2008 № 273-ФЗ «О противодействии коррупции».

**2.5. Основы экологического права.** Экологическое право: понятие, предмет, методы и источники экологического права РФ. Правовое регулирование экологических правоотношений. Понятие, виды и структура экологических правонарушений, ответственность за их совершение.

**2.6. Нормативное правовое регулирование защиты информации и права граждан на защиту персональных данных. Правовые основы защиты государственной тайны.** Понятие информации. Общая характеристика законодательства о защите информации (№149-ФЗ «Об информации, информационных технологиях и защите информации»). Ответственность за нарушение законодательства о защите информации. Конфиденциальная информация: понятие, виды и защита. Защита персональных данных гражданина. Государственная тайна: понятие, защита, правовое регулирование государственной, служебной и иной информации. Правовые основы защиты государственной тайны.

## **Раздел 3. Отрасли частного права.**

**3.1. Гражданское право: основные положения общей части.** Понятие, предмет и метод гражданского права. Понятие гражданского правоотношения, его специфика. Структура гражданского правоотношения. Право-, дееспособность субъектов гражданского правоотношения. Граждане как субъекты гражданского права. Физические и юридические лица: понятие, признаки, классификация. Юридические факты, как основание возникновения гражданских правоотношений. Право собственности: понятие, структура. Правомочия собственника. Формы собственности. Обязательство: понятие, исполнение и обеспечение. Обязательства в гражданском праве и ответственность за их нарушение.



**3.2. Авторское и патентное право и правовая защита результатов интеллектуальной деятельности.** Понятие авторского права и смежных прав. Источники и система правовой охраны результатов интеллектуальной деятельности. Исключительные права. Патентные права на изобретения, полезные модели и промышленные образцы. Ноу-хау и коммерческие секреты. Особенности защиты авторских прав и объектов промышленной собственности. Правовые аспекты передачи технологий с целью их вовлечения в гражданский (хозяйственный) оборот.

**3.3. Основы хозяйственного (предпринимательского) права.** Понятие хозяйственного (предпринимательского) права как отрасли права, науки и учебной дисциплины. Предмет хозяйственного (предпринимательского) права, признаки, методы правового регулирования. Понятие хозяйственной и предпринимательской деятельности. Отграничение хозяйственного (предпринимательского) права от других отраслей права. Система хозяйственного (предпринимательского) права. Источники хозяйственного (предпринимательского) права. Структура хозяйственного (предпринимательского) законодательства. Законы и подзаконные акты как источники хозяйственного (предпринимательского) права.

**3.4. Основы семейного права.** Правовое регулирование семейных отношений. История семейного права. Заключение и прекращение брака. Права и обязанности родителей и детей. Осуществление родительских прав. Ответственность родителей за ненадлежащее воспитание детей. Алиментные обязательства. Формы воспитания детей, оставшихся без попечения родителей.

**3.5. Основы трудового права.** Предмет и метод трудового права. Трудовой договор: понятие, стороны, содержание. Заключение трудового договора. Основания для прекращения трудового договора. Рабочее время. Время отдыха. Трудовые споры. Дисциплина труда.

**Раздел 4. Особенности правового регулирования профессиональной деятельности в отдельных отраслях химической промышленности**

**4.1. Основы национальной безопасности, государственной политики и законодательство в области обеспечения ядерной и радиационной безопасности.** Цели, задачи, основные направления и инструменты реализации государственной политики в области обеспечения ядерной и радиационной безопасности. Нормы и правила в области обеспечения ядерной и радиационной безопасности в РФ. Стандарты безопасности МАГАТЭ. Нормативно-правовая база Основ национальной безопасности с опорой на положения Конституции РФ, международных договоров РФ, федеральных законов и иных нормативные правовых актов Российской Федерации в области обеспечения ядерной и радиационной безопасности. Стандарты безопасности МАГАТЭ и их имплементация. Правовая ответственность за нарушения в области обеспечения безопасности ядерных объектов.

**4.2. Особенности правового регулирования труда работников химической промышленности.** Особенности заключения и содержания трудового договора с работниками химической промышленности. Правовое регулирование рабочего времени и времени отдыха работников химической промышленности. Особенности правового регулирования охраны труда работников химической промышленности. Система гарантий и компенсаций работникам химической промышленности.

**4.3. Нормативно-правовая база регулирования химической и нефтехимической отрасли в России.** Федеральный закон от 21.07.1997 N 116-ФЗ «О промышленной безопасности опасных производственных объектов». Федеральный закон от 10.01.2002 № 7-ФЗ «Об охране окружающей среды». Трудовой кодекс Российской Федерации от 30.12.2001 №197-ФЗ. Глава 21. Статья 147. Налоговый кодекс Российской Федерации от 31.07.1998 № 146-ФЗ. Глава 26. Налог на добычу полезных ископаемых. Статьи № 334-345, содержащие сроки уплаты, объект налога, правила начисления налога на полезные ископаемые. Постановление Правительства Российской Федерации от 16.05.2006 № 303 «О разграничении полномочий федеральных органов исполнительной власти в

области обеспечения биологической и химической безопасности Российской Федерации». Постановление Госгортехнадзора России от 05.05.2003 № 29 «Общие правила взрывобезопасности для взрывопожароопасных химических, нефтехимических и нефтеперерабатывающих производств» Федеральный закон от 04.05.1999 № 96-ФЗ «Об охране атмосферного воздуха». Постановление Правительства Российской Федерации от 14.07.06 2006 № 429 «О лицензировании эксплуатации химически опасных производственных объектов».

## 5. СООТВЕТСТВИЕ СОДЕРЖАНИЯ ТРЕБОВАНИЯМ К РЕЗУЛЬТАТАМ ОСВОЕНИЯ ДИСЦИПЛИНЫ

№	В результате освоения дисциплины студент должен:	Раздел 1	Раздел 2	Раздел 3	Раздел 4
	<b>Знать:</b>				
1	– основы российской правовой системы и российского законодательства, основы организации и функционирования судебных и иных правоприменительных и правоохранительных органов;	+	+		
2	– правовые и нравственно-этические нормы в сфере профессиональной деятельности;	+	+		
	– правовые нормы, регулирующие отношение человека к человеку, обществу, окружающей среде;		+		+
	– права и обязанности гражданина;		+	+	
	– основы трудового законодательства;			+	
	– основы хозяйственного права;			+	+
	– основные направления антикоррупционной деятельности в РФ		+		
	<b>Уметь:</b>				
3	– использовать этические и правовые нормы, регулирующие отношение человека к человеку, обществу, окружающей среде, использовать права и свободы человека и гражданина при разработке социальных проектов;	+	+		
4	– использовать и составлять нормативные и правовые документы, относящиеся к профессиональной деятельности, предпринимать необходимые меры к восстановлению нарушенных прав;			+	+
	– реализовывать права и свободы человека и гражданина в различных сферах жизнедеятельности.	+	+	+	
	<b>Владеть:</b>				
5	– навыками применения законодательства при решении практических задач.			+	+
<b>В результате освоения дисциплины студент должен приобрести следующие <i>(универсальные)</i> компетенции и индикаторы их достижения:</b>					
	<b>Код и наименование УК</b>	<b>Код и наименование индикатора достижения УК</b>			

6	УК-2 – Способен определять круг задач в рамках поставленной цели и выбирать оптимальные способы их решения, исходя из действующих правовых норм, имеющихся ресурсов и ограничений	<p>УК-2.1. Знает необходимые для осуществления профессиональной деятельности правовые нормы.</p> <p>УК-2.2. Умеет определять круг задач в рамках избранных видов профессиональной деятельности, планировать собственную деятельность исходя из имеющихся ресурсов; соотносить главное и второстепенное, решать поставленные задачи в рамках избранных видов профессиональной деятельности.</p> <p>УК-2.3. Владеет навыками применения нормативной базы и решения задач в области избранных видов профессиональной деятельности.</p>		+	+	+
7	УК-10 Способен формировать нетерпимое отношение к коррупционному поведению	<p>УК - 10.1 - Знать сущность коррупционного поведения и его взаимосвязь с социальными, экономическими, политическими и иными условиями</p> <p>УК - 10.2 - Уметь анализировать, толковать и правильно применять правовые нормы о противодействии коррупционному поведению</p> <p>УК -10.3. Владеет навыками применения правовых и нравственно-этических норм в сфере профессиональной деятельности</p>	+	+	+	

## 6. ПРАКТИЧЕСКИЕ И ЛАБОРАТОРНЫЕ ЗАНЯТИЯ

### 6.1. Практические занятия

#### Примерные темы практических занятий по дисциплине.

№ п/п	№ раздела дисциплины	Темы практических занятий	Часы
1	1	Происхождение государства. Происхождение права.	2
2	1	Понятие и сущность государства и типология государства. Форма государства. Функции государства. Механизм государства.	2
3	2	Понятие, предмет, система конституционного права. Источники конституционного права. Основы конституционного строя. Конституционные основы гражданского общества. Понятие, содержание и принципы правового статуса личности.	2
4	2	Основы административного и уголовного права в Российской Федерации. Коррупция как социальное и правовое явление в современном обществе	2
5	2	Основы экологического права. Правовое обеспечение информационной безопасности РФ	3
6	3	Основы гражданского права	2
7	3	Авторское право и защита интеллектуальной собственности. Хозяйственные правоотношения	2
8	3	Семейное и трудовое законодательство	2
9	4	Особенности правового регулирования профессиональной деятельности в отдельных отраслях химической промышленности	2

### 6.2 Лабораторные занятия

Лабораторные занятия по дисциплине не предусмотрены.

## 7. САМОСТОЯТЕЛЬНАЯ РАБОТА

Самостоятельная работа проводится с целью углубления знаний по дисциплине и предусматривает:

- ознакомление и проработку рекомендованной литературы;
- подготовку к выполнению контрольных работ по материалу лекционного курса;
- подготовку и выполнение домашних заданий по различным темам курса;
- подготовку докладов по различным темам курса;
- подготовку к практическим занятиям,
- участие в семинарах РХТУ им. И. Менделеева по тематике дисциплины.

Планирование времени на самостоятельную работу, необходимого на изучение дисциплины, студентам лучше всего осуществлять на весь период изучения, предусматривая при этом регулярное повторение пройденного материала. Материал, законспектированный на лекциях, необходимо регулярно дополнять сведениями из

литературных источников, представленных в учебной программе. При работе с указанными источниками рекомендуется составлять краткий конспект материала, с обязательным фиксированием библиографических данных источника.

## **8. ПРИМЕРЫ ОЦЕНОЧНЫХ СРЕДСТВ ДЛЯ КОНТРОЛЯ ОСВОЕНИЯ ДИСЦИПЛИНЫ**

Совокупная оценка по дисциплине складывается из оценок за выполнение 3 контрольных работы (максимальная оценка за каждую работу 20 баллов), реферата/ доклада (максимальная оценка за 2 реферата 20 баллов), индивидуальных заданий (максимальная оценка 20 баллов). Итоговый контроль по дисциплине не предусмотрен.

### **8.1. Примерная тематика реферативно-аналитической работы.**

1. Общество и государство, политическая власть. Роль и значение власти в обществе.
2. Государство и гражданское общество.
3. Правовое государство: понятие и признаки. Проблемы и пути формирования правового государства в России.
4. Правовое сознание. Правовая и политическая культура.
5. Субъекты публичного права. Государственные органы и должностные лица. Понятия компетенции и правомочий.
6. Понятие, основные признаки и виды юридической ответственности. Основание возникновения юридической ответственности.
7. Общая характеристика основ российского конституционного строя.
8. Международные стандарты прав и свобод человека. Гарантии реализации правового статуса человека и гражданина.
9. Судебная система: Конституционный Суд РФ; Верховный Суд РФ и общие суды, военные суды; Высший Арбитражный Суд РФ.
10. Правоохранительные органы: понятие и система.
11. Наследственное право.
12. Понятие, функции и принципы местного самоуправления в Российской Федерации. Органы местного самоуправления. Гарантии правомочий местного самоуправления.
13. Уголовная ответственность за преступления в сфере компьютерной информации.
14. Коррупция как социальное явление.
15. Типологизация коррупции как способ определения направлений борьбы с ней (против кого, в каких секторах, на каких уровнях).
16. Последствия коррупции для общества.
17. О дисциплине работников организаций, эксплуатирующих особо радиационно-опасные и ядерно-опасные производства и объекты в области использования атомной энергии на основе положений Устава согласно Федеральному Закону от 8 марта 2011 г. N 35-ФЗ.
18. Цели, задачи, основные направления и инструменты реализации государственной политики в области обеспечения ядерной и радиационной безопасности Российской Федерации на период до 2025 года и дальнейшую перспективу. Указ Президента Российской Федерации от 13 октября 2018 г. № 585.
19. Основные проблемы и тенденции в области обеспечения ядерной и радиационной безопасности Российской Федерации согласно Указу Президента Российской Федерации от 13 октября 2018 г. № 585.
20. Задачи в области обеспечения ядерной и радиационной безопасности Российской Федерации согласно Указу Президента Российской Федерации от 13 октября 2018 г. № 585.
21. Понятие и развитие культуры безопасности в организациях, осуществляющих эксплуатацию объектов использования атомной энергии.
22. Инструменты реализации Основ государственной политики в области

обеспечения ядерной и радиационной безопасности Российской Федерации на период до 2025 года и дальнейшую перспективу согласно Указу Президента Российской Федерации от 13 октября 2018 г. № 585.

23. Порядок взаимодействия органов государственной власти Российской Федерации, органов государственной власти субъектов Российской Федерации, органов местного самоуправления и Госкорпорации "Росатом", согласно Указу Президента Российской Федерации от 13 октября 2018 г. № 585.

24. Технические регламенты (ТР), устанавливающие требования к химической продукции в РФ.

25. Процедура токсикологических исследований химических веществ на территории РФ.

26. Основные положения Соглашения по санитарным мерам от 11.12.2009 г., устанавливающие новые требования к ввозу и обращению продукции на территории России, Белоруссии, Казахстана от 11.12.2009 г.).

27. Основные положения Федерального закона от 30.03.1999 N 52-ФЗ (ред. от 26.07.2019)

«О санитарно-эпидемиологическом благополучии населения».

28. Совокупность основных критериев, определяющих работников химической промышленности как трудовую категорию.

29. Вредность и потенциальная опасность условий труда.

30. Специфика труда работников химической промышленности.

## **8.2. Примеры контрольных вопросов для текущего контроля освоения дисциплины**

### **Раздел 1 и Раздел 2. Примеры вопросов к контрольной работе № 1. Контрольная работа содержит 2 вопроса, по 10 баллов за вопрос.**

1. Понятие государства и права, их признаки.
2. Типы и формы государства.
3. Формы правления, государственного устройства, политического режима.
4. Функции права и сферы его применения.
5. Норма права, ее структура.
6. Формы (источники) права.
7. Закон и подзаконные акты. Конституция – основной закон государства и общества.
8. Понятие норм морали. Общие черты и отличие норм права и норм морали.
9. Понятие, признаки и состав правонарушения. Виды правонарушений.
10. Понятие основ правового статуса человека и гражданина и его принципы.
11. Гражданство Российской Федерации.
12. Система основных прав, свобод и обязанностей человека и гражданина.
13. Принцип разделения властей.
14. Основы конституционного статуса Президента РФ, его положение в системе органов государства. Порядок выборов и прекращения полномочий Президента РФ.
15. Основы конституционного статуса Федерального Собрания, его место в системе органов государства и структура Законодательный процесс.
16. Правительство Российской Федерации, его структура и полномочия.
17. Судебная система, её структура.
18. Понятие административного проступка. Основания и порядок привлечения к административной ответственности. Виды административной ответственности.
19. Понятие и задачи уголовного права. Уголовный закон и преступление как основные понятия уголовного права.
20. Понятие уголовной ответственности, ее основание.
21. Обстоятельства, исключающие общественную опасность и противоправность

- деяния.
22. Методы и задачи криминалистики.
  23. Экологическое право: понятие, предмет метод.
  24. Правовое регулирование экологических правоотношений.
  25. Понятие, виды и структура экологических правонарушений, ответственность за их совершение.
  26. Ответственность за нарушение законодательства о защите информации.
  27. Государственная тайна: понятие, защита, правовое регулирование государственной, служебной и иной информации.

**Раздел 3. Примеры вопросов к контрольной работе № 2. Максимальная оценка 20 баллов (до 10 баллов за ответ на вопрос). Контрольная работа содержит 2 вопроса, по 10 баллов за вопрос**

1. Юридические факты как основания возникновения, изменения и прекращения правовых отношений.
2. Понятие, законодательство и система гражданского права.
3. Физические и юридические лица, их правоспособность и дееспособность. Деликтоспособность.
4. Понятие и формы права собственности.
5. Формы правовой охраны результатов интеллектуальной деятельности (РИД).
6. Интеллектуальная собственность.
7. Авторское право.
8. Патентное право.
9. Права на средства индивидуализации. Товарные знаки.
10. Правовая охрана программ для ЭВМ и баз данных.
11. Служебные произведения.
12. Понятие трудового права.
13. Коллективный договор и соглашения.
14. Трудовой договор (контракт): понятие, стороны и содержание.
15. Понятие и виды рабочего времени, времени отдыха.
16. Дисциплина труда. Материальная ответственность.
17. Особенности регулирования труда женщин и молодежи.
18. Трудовые споры. Механизмы реализации и защиты трудовых прав граждан.
19. Понятие и принципы семейного права.
20. Понятие брака и семьи. Регистрация брака и условия его заключения.

**Раздел 4. Примеры вопросов к контрольной работе № 3. Контрольная работа содержит 2 вопроса, по 10 баллов за вопрос.**

1. Нормативно-правовая база регулирования химической и нефтехимической отрасли в России
2. Правовая ответственность за нарушения норм и правил в отраслях химической промышленности.
3. Общие правила взрывобезопасности для взрывопожароопасных химических, нефтехимических и нефтеперерабатывающих производств.
4. История возникновения, актуальность и значение атомного права в развитии атомной отрасли и обеспечения ЯРБ в РФ.
5. Источники права в российском атомном законодательстве.
6. Современные тенденции и основные направления развития атомного законодательства в Российской Федерации.
7. Международные договоры и Стандарты безопасности МАГАТЭ как



источники для имплементации в атомное законодательство РФ.

8. Подходы к решению проблем по ядерному наследию в ведущих ядерных державах.
9. Классификация правоотношений в области использования атомной энергии.
10. Нормативные правовые акты органов власти субъектов РФ как источники атомного законодательства.
11. Федеральные законы РФ как система источников атомного права.
12. Правовые акты Президента РФ, Правительства РФ, федеральных министерств и ведомств как источники законодательного регулирования атомной отрасли.
13. Структура Перечня федеральных норм и правил в области использования атомной энергии и соответствующие компетенции.
14. Система нормативных документов Российской Федерации в области использования атомной энергии.
15. Нормативные правовые акты исполнительных органов государственной власти субъектов РФ как источники атомного законодательства.
16. Особенности заключения и содержания трудового договора с работниками химической промышленности.
17. Категория «работник химической промышленности: критерии.
18. Система гарантий и компенсаций работникам химической промышленности.
19. Обеспечение режима труда и отдыха работников в соответствии с законодательством РФ (ТК РФ).

### **Примеры задач по различным темам курса, по 10 баллов за вопрос**

#### Задача №1

Граждане Д., Н. и О. решили создать общественное объединение. Для этого они обратились к ст. 30 Конституции РФ, которая закрепляет свободу деятельности общественных объединений.

*Основываясь на этом принципе, могут ли граждане Д., Н. и О. создать любое общественное объединение?*

#### Задача №2

Семья на своем автомобиле возвращались из поездки на дачу. Стремясь быстрее попасть домой, водитель проехал перекресток на красный сигнал светофора, при этом по неосторожности сбил пешехода, здоровью которого был причинен вред. В числе свидетелей правонарушения были и члены семьи водителя, которые отказались давать показания.

*Можно ли привлечь их к уголовной ответственности за отказ от дачи показаний?*

#### Задача №3

Характеризуя судебную систему Российской Федерации, студентка Л. сказала, что суды общей юрисдикции рассматривают споры между гражданами, арбитражные суды рассматривают споры между гражданами и организациями, а Конституционный Суд РФ - споры между организациями.

*В чем ошиблась студентка Л. При подготовке своего ответа?*

#### Задача №4

Член регионального общественного экологического объединения «Зеленый мир» был исключен из него за то, что жестоко обращался со своей собакой и был уличен в незаконной охоте на уток в межсезонье. Он обратился в суд с заявлением об отмене решения о его исключении.

*Какое решение примет суд? Какие экологические обязанности имеются у граждан?*

#### Задача №5

В результате выхода из строя давно подлежащих замене очистных

сооружений завода большое количество жителей города обратились в медицинские учреждения с жалобами на ухудшение самочувствия. Прокуратура потребовала от руководства завода приостановления деятельности до устранения недостатков в системе очистки и направила в суд иски о компенсации морального вреда и возмещении затрат на лечение в интересах нескольких горожан.

Юридическим основанием исков было указано нарушение руководством завода норм экологического законодательства. Ответчик исков не признал и пояснил, что здоровье граждан объектом экологического права не является, поэтому прокурором не доказано нарушение руководством завода каких-либо законодательных запретов.

*Относятся ли жизнь и здоровье граждан к объектам экологического права?*

Задача №6

Зиновьева подала заявление в суд, в котором указала, что больше года от ее мужа нет известий, его место жительства ей не известно, и просила суд признать его безвестно отсутствующим.

*Как суду определить начало исчисления срока для признания безвестного отсутствия мужа Зиновьевой?*

Задача №7

Организация заключила лицензионный договор с правообладателем исключительного права на художественный фильм, в соответствии с которым ей были переданы права на публичный показ этого фильма.

*Вправе ли организация произвести своего рода цензуру, «вырезав» из фильма сцены насилия, жестокости, чтобы показывать этот фильм более широкой зрительской аудитории (без учета возрастного ценза)?*

Задача №8

Граждане И. и С. решили создать полное товарищество, но, получив отказ в государственной регистрации, обратились в суд с иском о признании недействительным решения об отказе в государственной регистрации товарищества. Государственный орган мотивировал свой отказ тем, что гражданка И. является индивидуальным предпринимателем, а С. нет.

*Кто может быть участниками полного товарищества? Какое решение вынесет суд? Можно ли в данном случае учредить товарищество на вере?*

### **Примерный перечень тем для составления исковых заявлений, по 10 баллов за вопрос**

1. Исковое заявление о разделе совместно нажитого имущества.
2. Исковое заявление о расторжении брака.
3. Исковое заявление о взыскании денежных средств по договору займа (расписке).
4. Исковое заявление о взыскании денежных средств за товар ненадлежащего качества.
5. Исковое заявление о взыскании денежных средств (туроператор уменьшил время пребывания на курорте).
6. Исковое заявление об установлении отцовства.
7. Исковое заявление о разделе наследственного имущества.
8. Исковое заявление об определении порядка общения с несовершеннолетними детьми.
9. Исковое заявление о лишении родительских прав.
10. Исковое заявление о взыскании страхового возмещения со страховой компании и свиновника ДТП.
11. Исковое заявление о взыскании денежных средств (зарботной платы) с работодателя.

### **Примерный перечень тем для составления договоров, по 10 баллов за вопрос.**

1. Договор купли-продажи.
2. Договор простого товарищества (совместной деятельности).
3. Договор подряда.
4. Договор финансовой аренды (лизинга).
5. Лицензионный договор.
6. Договор дарения.
7. Договор аренды.
8. Договор найма жилого помещения.
9. Трудовой договор с должностным лицом предприятия.
10. Брачный договор.

### **8.3. Вопросы для итогового контроля освоения дисциплины:**

Итоговый контроль по дисциплине не предусмотрен.

## **9. УЧЕБНО-МЕТОДИЧЕСКОЕ ОБЕСПЕЧЕНИЕ ДИСЦИПЛИНЫ**

### **9.1. Рекомендуемая литература**

#### **А. Основная литература**

1. Правоведение: учебное пособие / Н. В. Брянцева [и др.]. - М.: РХТУ им. Д.И. Менделеева, 2016. - 231 с.

#### **Б. Дополнительная литература**

1. Правоведение (актуальные проблемы методики расследования отдельных видов преступлений) [Текст]: практикум / Н. В. Брянцева. – М.: РХТУ им. Д.И. Менделеева, 2016.– 56 с.: ил.; 3,26. –ISBN978-5-7237-1358-1.
2. **Устинова, А. В.** Гражданское право [Текст]: учебник / А. В. Устинова. - М.: Проспект, 2018. - 496 с
3. Административное право [Текст]: учебник / И. А. Алексеев. - М.: Проспект, 2018. - 320 с / 25 экз.
4. Трудовое право России [Текст]: учебник / МО и науки РФ. МГЮА; ред.: К. Н. Гусов, Н. Л. Лютов. - 2-е изд., перераб. и доп. - М.: Проспект, 2018. - 592 с / 10 экз.
5. Договорное право [Текст]: учебник / Российский экономический университет им. Г.В. Плеханова; ред.: Р.А Курбанов, А. М. Эрделевский. - М.: Проспект, 2018. - 144 с / 30 экз
6. Ананьева, М. К. Предпринимательское право [Текст]: учебное пособие / М. К. Ананьева. - М.: Проспект, 2017. - 192 с / 10 экз.
7. Романенкова, Е. Н. Международное частное право. Краткий курс [Текст]: учебное пособие / Е. Н. Романенкова. - М.: Проспект, 2017. - 128 с / 30 экз
8. Гришаев, С. П. Семейное право [Текст]: учебник / С. П. Гришаев. - М.: Проспект, 2018. - 272 с / 30 экз
9. Михельсон, К. К. Информационное право. Конспект лекций [Текст]: учебное пособие / К. К. Михельсон. - М.: Проспект, 2018. - 144 с / 15 экз.
10. Желтов В.А. Авторские и патентные права [Текст] : Учебное пособие / В. А. Желтов, 2010. - 83 с. Электронная копия
11. Справочно-правовая система «Гарант» Ссылка на сайт – <http://www.garant.ru/>

#### **9.2. Рекомендуемые источники научно-технической информации**

- Раздаточный иллюстративный материал к лекциям.
- Презентации к лекциям.
- Методические рекомендации по выполнению индивидуальных заданий.

Научные журналы:

- Журнал «Арбитражный и гражданский процесс» ISSN 1812-383X
- Журнал «Административное право и процесс» ISSN 2071-1166

### **9.3. Средства обеспечения освоения дисциплины**

Для реализации учебной программы подготовлены следующие средства обеспечения освоения дисциплины:

- банк контрольных и тестовых заданий для текущего контроля освоения дисциплины по каждой теме (общее число заданий 150);
- банки заданий для текущего контроля освоения дисциплины по каждой теме–задачи, кроссворды (общее число заданий 120);

## **10. ПЕРЕЧЕНЬ ИНФОРМАЦИОННЫХ ТЕХНОЛОГИЙ, ИСПОЛЬЗУЕМЫХ В ОБРАЗОВАТЕЛЬНОМ ПРОЦЕССЕ**

Информационную поддержку изучения дисциплины осуществляет Информационно-библиотечный центр (ИБЦ) РХТУ им. Д.И. Менделеева, который обеспечивает обучающихся основной учебной, учебно-методической и научной литературой, необходимой для организации образовательного процесса по дисциплине. Общий объем многоотраслевого фонда ИБЦ на 01.01.2022 составляет 1 719 785 экз.

Фонд ИБЦ располагает учебной, учебно-методической и научно-технической литературой в форме печатных и электронных изданий, а также включает официальные, справочно-библиографические, специализированные отечественные и зарубежные периодические и информационные издания. ИБЦ обеспечивает доступ к профессиональным базам данных, информационным, справочным и поисковым системам.

Каждый обучающийся обеспечен свободным доступом из любой точки, в которой имеется доступ к сети Интернет и к электронно-библиотечной системе (ЭБС) Университета, которая содержит различные издания по основным изучаемым дисциплинам и сформирована по согласованию с правообладателями учебной и учебно-методической литературы.

Для более полного и оперативного справочно-библиографического и информационного обслуживания в ИБЦ реализована технология Электронной доставки документов.

Полный перечень электронных информационных ресурсов, используемых в процессе обучения, представлен в основной образовательной программе.

## **11. МАТЕРИАЛЬНО-ТЕХНИЧЕСКОЕ ОБЕСПЕЧЕНИЕ**

В соответствии с учебным планом занятия по дисциплине «Правоведение» проводятся в форме лекций, практических занятий и самостоятельной работы обучающегося.

### **11.1 Оборудование, необходимое в образовательном процессе:**

Учебная аудитория для проведения лекционных и семинарских занятий, оборудованная электронными средствами демонстрации (компьютер со средствами звуковоспроизведения, проектор, экран) и учебной мебелью.

Библиотека, имеющая рабочие компьютерные места для студентов, оснащенные компьютерами с выходом в Интернет и доступом к базам данных.

### **11.2 Учебно-наглядные пособия**

Информационно-методические материалы: учебные пособия по дисциплине;

раздаточный материал к разделам лекционного курса.

### 11.3 Компьютеры, информационно-телекоммуникационные сети, аппаратно-программные и аудиовизуальные средства

Персональные компьютеры, проектор и экран; локальная сеть с выходом в Интернет.

### 11.4 Печатные и электронные образовательные и информационные ресурсы

Информационно-методические материалы: учебные пособия по дисциплине; раздаточный материал к разделам лекционного курса.

Электронные образовательные ресурсы: электронные презентации к разделам лекционного курса; учебно-методические разработки в электронном виде; справочные материалы в печатном и электронном виде; кафедральная библиотека электронных изданий.

### 11.5 Перечень лицензионного программного обеспечения

№ п/п	Наименование программного продукта	Реквизиты договора поставки	Количество лицензий	Срок окончания действия лицензии
1	WINDOWS 8.1 Professional Get Genuine	Контракт № 62-64ЭА/2013 от 02.12.2013	бессрочно	Лицензия на операционную систему Microsoft Windows 8.1. ПО, не принимающее прямого участия в образовательных процессах.
2.	Microsoft Office Standard 2013	Контракт № 62-64ЭА/2013 от 02.12.2013	бессрочная	Лицензия на ПО, принимающее участие в образовательных процессах.
3.	Microsoft Office Professional Plus 2019 В составе: <ul style="list-style-type: none"> <li>• Word</li> <li>• Excel</li> <li>• Power Point</li> <li>• Outlook</li> <li>• OneNote</li> <li>• Access</li> <li>• Publisher</li> <li>• InfoPath</li> </ul>	Контракт № 28-35ЭА/2020 от 26.05.2020	12 месяцев (ежегодное продление подписки с правом перехода на обновлённую версию продукта)	Лицензия на ПО, принимающее участие в образовательных процессах.

## 12. ТРЕБОВАНИЯ К ОЦЕНКЕ КАЧЕСТВА ОСВОЕНИЯ ПРОГРАММЫ

Наименование разделов	Основные показатели оценки	Формы и методы контроля и оценки
-----------------------	----------------------------	----------------------------------

<p>Раздел 1. Основы теории государства и права.</p>	<p><i>Знает:</i></p> <ul style="list-style-type: none"> <li>– основы российской правовой системы и российского законодательства, основы организации и функционирования судебных и иных правоприменительных и правоохранительных органов;</li> <li>– правовые нормы, регулирующие отношение человека к человеку, обществу, окружающей среде.</li> </ul> <p><i>Владеет:</i></p> <ul style="list-style-type: none"> <li>– правовыми нормами в профессиональной деятельности</li> </ul>	<p>Оценка за индивидуальные задания, оценка за реферат.</p>
<p>Раздел 2. Отрасли публичного права.</p>	<p><i>Знает:</i></p> <ul style="list-style-type: none"> <li>– основы российской правовой системы и российского законодательства, основы организации и функционирования судебных и иных правоприменительных и правоохранительных органов;</li> <li>– правовые и нравственно-этические нормы в сфере профессиональной деятельности;</li> <li>– права и обязанности гражданина;</li> <li>– правовые нормы, регулирующие отношение человека к человеку, обществу, окружающей среде;</li> </ul> <p><i>Умеет:</i></p> <ul style="list-style-type: none"> <li>– использовать этические и правовые нормы, регулирующие отношение человека к человеку, обществу, окружающей среде, использовать права и свободы человека и гражданина при разработке социальных проектов;</li> <li>– использовать и составлять нормативные и правовые документы, относящиеся к профессиональной деятельности, предпринимать необходимые меры к восстановлению нарушенных прав;</li> <li>– реализовывать права и свободы человека и гражданина в различных сферах жизнедеятельности.</li> </ul> <p><i>Владеет:</i></p> <p>правовыми нормами в профессиональной деятельности.</p>	<p>Оценка за индивидуальные задания, оценка за контрольную работу №1.</p>

<p>Раздел 3. Отрасли частного права.</p>	<p><i>Знает:</i></p> <ul style="list-style-type: none"> <li>– основы российской правовой системы и российского законодательства, основы организации и функционирования судебных и иных правоприменительных и правоохранительных органов;</li> <li>– правовые и нравственно-этические нормы в сфере профессиональной деятельности;</li> <li>– права и обязанности гражданина;</li> <li>– основы трудового законодательства;</li> <li>– правовые нормы, регулирующие отношение человека к человеку, обществу, окружающей среде.</li> </ul> <p><i>Умеет:</i></p> <ul style="list-style-type: none"> <li>– использовать этические и правовые нормы, регулирующие отношение человека к человеку, обществу, окружающей среде, использовать права и свободы человека и гражданина при разработке социальных проектов;</li> <li>– использовать и составлять нормативные и правовые документы, относящиеся к профессиональной деятельности, предпринимать необходимые меры к восстановлению нарушенных прав;</li> <li>– реализовывать права и свободы человека и гражданина в различных сферах жизнедеятельности.</li> </ul> <p><i>Владеет:</i></p> <ul style="list-style-type: none"> <li>– основами хозяйственного права;</li> <li>– правовыми нормами в профессиональной деятельности.</li> </ul>	<p>Оценка за индивидуальные задания, оценка за реферат, оценка за контрольную работу №2</p>
<p>Раздел 4. Особенности правового регулирования профессиональной деятельности в отдельных отраслях химической</p>	<p><i>Знает:</i></p> <ul style="list-style-type: none"> <li>– основы правового регулирования и юридической ответственности в области использования атомной энергии, радиационной безопасности;</li> <li>– правовые нормы, регулирующие отношение человека к человеку, обществу, окружающей среде.</li> </ul> <p><i>Умеет:</i></p> <ul style="list-style-type: none"> <li>– использовать правовые нормы в области</li> </ul>	<p>Оценка за индивидуальные задания, оценка за контрольную работу №3</p>

промышленности	обеспечения безопасности химических производств и ядерных объектов; – использовать и составлять нормативные и правовые документы, относящиеся к профессиональной деятельности, предпринимать необходимые меры к восстановлению нарушенных прав; – реализовывать права и свободы человека и гражданина в различных сферах жизнедеятельности. <i>Владеет:</i> – правовыми нормами в регулировании профессиональной деятельности	
----------------	-------------------------------------------------------------------------------------------------------------------------------------------------------------------------------------------------------------------------------------------------------------------------------------------------------------------------------------------------------------------------------------------------------------------------------------------	--

### **13. ОСОБЕННОСТИ ОРГАНИЗАЦИИ ОБРАЗОВАТЕЛЬНОГО ПРОЦЕССА ДЛЯ ИНВАЛИДОВ И ЛИЦ С ОГРАНИЧЕННЫМИ ВОЗМОЖНОСТЯМИ ЗДОРОВЬЯ**

Обучение инвалидов и лиц с ограниченными возможностями здоровья осуществляется в соответствии с:

– Порядком организации и осуществления образовательной деятельности по образовательным программам – программам бакалавриата, программам специалитета, программам магистратуры (Приказ Минобрнауки РФ от 06.04.2021 № 245);

– Положением о порядке организации и осуществления образовательной деятельности по образовательным программам высшего образования – программам бакалавриата, программам специалитета, программам магистратуры в РХТУ им. Д.И. Менделеева, принятым решением Ученого совета РХТУ им. Д.И. Менделеева от 30.10.2019, протокол № 3, введенным в действие приказом ректора РХТУ им. Д.И. Менделеева от 14.11.2019 № 646А;

– Методическими рекомендациями по организации образовательного процесса для обучения инвалидов и лиц с ограниченными возможностями здоровья в образовательных организациях высшего образования, в том числе оснащённости образовательного процесса (утверждены заместителем Министра образования и науки РФ А.А. Климовым от 08.04.2014 № АК-44/05вн).



Дополнения и изменения к рабочей программе дисциплины

«Правоведение»

09.03.01 Химия

«Информатика и вычислительная техника»

наименование ООП

Форма обучения: очная

Номер изменения/дополнения	Содержание дополнения/изменения	Основание внесения изменения/дополнения
1.		протокол заседания Ученого совета № 1 от «__»_____Г.
2.		протокол заседания Ученого совета № 2 от «__»_____Г.
3.		протокол заседания Ученого совета № 3 от «__»_____Г.

Министерство образования и науки Российской Федерации  
Федеральное государственное бюджетное образовательное учреждение  
высшего образования  
«Российский химико-технологический университет  
имени Д.И. Менделеева»

---

**«УТВЕРЖДАЮ»**

И.о. проректора по учебной работе

\_\_\_\_\_ С.Н. Филатов

«25» мая 2022 г.

**РАБОЧАЯ ПРОГРАММА ДИСЦИПЛИНЫ**

**«Органическая химия»**

**Направление подготовки бакалавров 15.03.02 – «Технологические машины и  
оборудование»**

**Профиль "Технологические машины и оборудование производства  
высокотемпературных функциональных материалов"**

**Квалификация: бакалавр**

**РАССМОТРЕНО И ОДОБРЕНО**

На заседании Методической комиссии

РХТУ им. Д.И. Менделеева

«25» мая 2022 г.

Председатель \_\_\_\_\_ Н.А. Макаров

**Москва 2022 г.**

Программа составлена:

заведующим кафедрой органической химии д.х.н., профессор РАН  
А.Е. Щекотихиным, к.х.н., доцентом И.В. Манаковой, к.х.н., доцентом И.О. Акчуриным.

Программа рассмотрена и одобрена на заседании кафедры органической химии РХТУ  
им. Д.И. Менделеева « » 2022 г., протокол №

# 1. ЦЕЛЬ И ЗАДАЧИ ДИСЦИПЛИНЫ

## 2.

Программа составлена в соответствии с требованиями Федерального государственного образовательного стандарта высшего образования – бакалавриат по направлению подготовки 15.03.02 – «Технологические машины и оборудование» профиль "Технологические машины и оборудование производства высокотемпературных функциональных материалов" рекомендациями методической комиссии и накопленного опыта преподавания дисциплины кафедрой органической химии РХТУ им. Д.И. Менделеева. Программа рассчитана на изучение дисциплины в течение 1 семестра.

Дисциплина «Органическая химия» относится к вариативной части блока 1 дисциплин учебного плана (Б1.В.01). Программа дисциплины предполагает, что обучающиеся имеют теоретическую и практическую подготовку в области математических и естественнонаучных дисциплин (курсов высшей математики, общей и неорганической химии, органической химии в средней школе).

**Целью дисциплины** является приобретение студентами знаний о строении органических соединений, основных химических свойствах различных классов органических соединений и методах их получения, как промышленных, так и лабораторных.

**Задачи дисциплины** – формирование представлений о теоретических основах современной органической химии, о физических и химических свойствах, методах получения различных классов органических соединений; приобретение навыков применения теоретических законов к решению практических задач химической технологии органических веществ; ознакомления студентов с основными теоретическими представлениями органической химии; ознакомления с химическими свойствами основных классов органических соединений, включая, элементоорганические и биоорганические соединения; обучения основным методам планирования синтеза органических соединений на основе полученных знаний об основных химических свойствах классов органических соединений.

Дисциплина «Органическая химия» преподается в 3 семестре. Контроль успеваемости студентов ведется по принятой в университете рейтинговой системе.

Рабочая программа дисциплины может быть реализована с применением электронных образовательных технологий и электронного обучения полностью или частично.

## 2. ТРЕБОВАНИЯ К РЕЗУЛЬТАТАМ ОСВОЕНИЯ ДИСЦИПЛИНЫ

Изучение дисциплины направлено на приобретение следующих **компетенций и индикаторов их достижения:**

### **Общепрофессиональные компетенции и индикаторы их достижения:**

Наименование категории (группы) ОПК	Код и наименование ОПК	Код и наименование индикатора достижения ОПК
Естественно-научная подготовка	ОПК-1. Способен решать вопросы профессиональной деятельности на основе естественнонаучных и общеинженерных знаний, методов математического анализа и моделирования.	ОПК-1.1. Знает основные понятия естественно-научных и общеинженерных дисциплин.

**Универсальные компетенции и индикаторы их достижения:**

Наименование категории (группы) УК	Код и наименование УК	Код и наименование индикатора достижения УК
Системное и критическое мышление	УК-1. Способен осуществлять поиск, критический анализ и синтез информации, применять системный подход для решения поставленных задач	УК-1.1. Знает методы поиска, критического анализа и синтеза информации, применения системного подхода, основанного на научном мировоззрении при решении задач профессиональной деятельности УК-1.2 Умеет анализировать задачу, выделяя ее базовые составляющие, определять и оценивать варианты ее возможных решений, находить и критически анализировать информацию, необходимую для решения задач профессиональной деятельности УК-1.3 Владеет навыками рассмотрения возможных вариантов решения задачи, оценивания их достоинств и недостатков.
Безопасность жизнедеятельности	УК-8 Способен создавать и поддерживать в повседневной жизни и в профессиональной деятельности безопасные условия жизнедеятельности для сохранения природной среды, обеспечения устойчивого развития общества, в том числе при угрозе и возникновении чрезвычайных ситуаций и военных конфликтов	УК-8.1 Знает основные техносферные опасности, их свойства и характеристики, характер воздействия вредных и опасных факторов на человека и природную среду, методы защиты от них применительно к сфере своей профессиональной деятельности УК-8.2 Умеет выявлять и устранять проблемы, связанные с нарушениями техники безопасности на рабочем месте применительно к сфере своей профессиональной деятельности, осуществлять действия по предотвращению чрезвычайных ситуаций, обеспечивать безопасные и/или комфортные условия труда на рабочем месте, в том числе с помощью средств защиты УК-8.3 Владеет понятийно-терминологическим аппаратом в области безопасности, законодательными и нормативно-правовыми актами в области безопасности и охраны окружающей среды, навыками рационализации профессиональной деятельности с целью обеспечения безопасности и защиты окружающей среды, способами и технологиями защиты в чрезвычайных ситуациях и в условиях военного времени

В результате изучения дисциплины студент бакалавриата должен:

***Знать:***

- теоретические основы строения и свойств различных классов органических соединений;
- способы получения и химические свойства основных классов органических соединений;
- основные механизмы протекания органических реакций;

**Уметь:**

- применять теоретические знания для синтеза органических соединений различных классов;
- анализировать и предсказывать реакционные свойства органических соединений;
- составлять схемы синтеза органических соединений, заданного строения;

**Владеть:**

- основами номенклатуры и классификации органических соединений;
- основными теоретическими представлениями в органической химии;
- навыками обоснования рациональных способов получения органических веществ.

### 3. ОБЪЕМ УЧЕБНОЙ ДИСЦИПЛИНЫ

Вид учебной работы	Объем дисциплины		
	ЗЕ	Акад. ч.	Астр. ч.
<b>Общая трудоемкость дисциплины</b>	<b>3</b>	<b>108</b>	<b>81</b>
<b>Контактная работа – аудиторные занятия:</b>	<b>1,33</b>	<b>48</b>	<b>36</b>
Лекции	0,44	16	12
Практические занятия (ПЗ)	0,89	32	24
Лабораторные работы (ЛР)	-	-	-
<b>Самостоятельная работа</b>	<b>1,67</b>	<b>60</b>	<b>45</b>
Контактная самостоятельная работа	1,67	0,4	0,3
Самостоятельное изучение разделов дисциплины		59,6	44,7
<b>Вид итогового контроля:</b>	<b>Зачёт с оценкой</b>		

### 4. СОДЕРЖАНИЕ ДИСЦИПЛИНЫ

#### 4.1. РАЗДЕЛЫ ДИСЦИПЛИНЫ И ВИДЫ ЗАНЯТИЙ

№ п/п	Раздел дисциплины	Часов				
		Всего	Лек	ПЗ	СР	Эк
1	Раздел 1. «Теория химического строения и углеводороды (УВ). Ароматические соединения»	42	12	6	24	
1.1	Теория химического строения.	7	2	1	4	
1.2	Алканы. Стереоизомерия. Циклоалканы.	7	2	1	4	
1.3	Алкены Алкины	8	3	1	4	
1.4	Алкадиены	7	2	1	4	
1.5	Теории ароматичности.	4	1	1	2	
1.6	Соединения бензольного ряда.	9	2	1	6	
2	Раздел 2. «Металлорганические соединения. Галогенопроизводные. Спирты, фенолы, простые эфиры»	25	9	4	12	
2.1	Металлоорганические соединения	3,5	1	0,5	2	

2.2	Галогенопроизводные	7	3	1	3	
2.3	Спирты	6	2	1	3	
2.3	Фенолы	5	2	1	2	
2.4	Простые эфиры. Эпоксиды	3,5	1	0,5	2	
3	Раздел 3. «Альдегиды, кетоны. Карбоновые кислоты и их функциональные производные. Азотсодержащие соединения.»	41	11	6	24	
3.1	Альдегиды и кетоны	7	2	1	4	
3.2	Карбоновые кислоты	7	2	1	4	
3.3	Функциональные производные карбоновых кислот	11	3	2	6	
3.4	Нитросоединения	6	1	1	4	
3.5	Амины	10	3	1	6	
Всего часов		108	32	16	60	
Итого		108	32	16	60	

## 4.2. СОДЕРЖАНИЕ РАЗДЕЛОВ ДИСЦИПЛИНЫ

### Раздел 1. Теория химического строения и углеводороды (УВ).

#### Ароматические соединения.

##### 1.1. Природа химической связи

Природа ковалентной связи. Формулы Льюиса. Формальный заряд. Теория гибридизации АО. Теория отталкивания электронных пар валентной оболочки (ОЭПВО) и форма молекул. Атомно-орбитальные модели. Полярность ковалентной связи. Индуктивный эффект заместителей. Делокализованная ковалентная связь, условия делокализации. Сопряжение. Резонансные структуры. Сверхсопряжение. Понятие о механизме химической реакции. Промежуточные соединения и частицы органических реакций: донорно-акцепторные комплексы, ионные пары, карбокатионы, карбанионы, радикалы.

##### 1.2 Алканы. Стереизомерия. Циклоалканы.

Гомологический ряд. Изомерия. Номенклатура. Способы получения. Общая характеристика реакционной способности. Реакции алканов. Галогенирование метана. Механизм реакции. Метильный радикал, строение. Постулат Хэммонда. Реакции галогенирования гомологов метана: ориентация, реакционная способность, региоселективность. Ряд устойчивости алкильных радикалов. Другие радикальные (цепные и нецепные) реакции алканов. Стереизомерия алканов. Хиральность.

Циклоалканы. Способы получения. Реакции циклоалканов. Особенности реакций малых циклов.

##### 1.3. Алкены. Алкины

Гомологический ряд. Изомерия. Номенклатура. Способы получения. Пространственное строение и пространственная изомерия алкенов. Реакции алкенов. Реакции электрофильного присоединения алкенов: присоединение галогеноводородов, воды, галогенов. Гидроборирование алкенов. Региоселективность реакций электрофильного присоединения. Механизм присоединения галогеноводорода к алкену. Правило Марковникова и его теоретическое объяснение. Свободнорадикальное присоединение бромоводорода (перекисный эффект Караша). Аллильное галогенирование. Окисление и озонлиз алкенов. Получение виц-диолов, альдегидов, кислот. Окисление алкенов в присутствии солей палладия. Гетерогенное гидрирование.

Алкины. Гомологический ряд. Изомерия. Номенклатура. Способы получения. Реакции алкинов. СН-Кислотность. Ацетилениды, строение и свойства. Реакции электрофильного

присоединения. Реакции нуклеофильного присоединения. Окисление, восстановление, гидрирование алкинов.

#### 1.4. Алкадиены.

Реакции 1,2- и 1,4-присоединения галогеноводорода и галогенов к диенам. Озонолиз. Восстановление и окисление диенов. Способы получения диенов. Реакция Лебедева. Реакции Дильса-Альдера.

#### 1.5 Теории ароматичности.

Особенности физических и химических свойств бензола. Современные представления о строении бензола. Ароматический характер бензола. Энергия сопряжения. Общие критерии ароматичности. Общая характеристика реакционной способности бензола.

#### 1.6 Соединения бензольного ряда

Изомерия. Номенклатура. Способы получения. Реакции электрофильного замещения. Реакции бензола: нитрование, галогенирование, сульфирование, алкилирование и ацилирование по Фриделю-Крафтсу. Условия реакций. Механизм электрофильного замещения на примере бензола. Строение  $\sigma$ -комплекса.

Влияние заместителей в бензольном кольце на направление и скорость реакций электрофильного замещения: *орто-пара*-ориентанты активирующие и дезактивирующие, *мета*-ориентанты дезактивирующие. Влияние на устойчивость  $\sigma$ -комплексов.

Алкилбензолы. Способы получения алкилбензолов. Особенности реакций алкилирования по Фриделю-Крафтсу. Химические свойства алкилбензолов. Важнейшие представители: бензол, толуол, ксилолы, кумол, стирол.

### **Раздел 2. «Металлорганические соединения. Галогенопроизводные. Спирты, фенолы, простые эфиры»**

#### 2.1 Металлоорганические соединения

Реактив Гриньяра. Получение спиртов с использованием реактива Гриньяра

#### 2.2 Галогенопроизводные

Алкил- и аллилгалогениды. Реакции нуклеофильного замещения и отщепления. Понятие нуклеофильности и основности реагентов. Бимолекулярный механизм нуклеофильного замещения ( $S_N2$ ). Влияние отдельных факторов на реакционную способность галогенопроизводных: строение субстрата, характер уходящей группы, сила нуклеофильного реагента, природа растворителя. Стереохимия реакций  $S_N2$ . Мономолекулярный механизм нуклеофильного замещения. Влияние отдельных факторов на реакционную способность галогенопроизводных: строение субстрата, природа нуклеофильного агента и растворителя. Стереохимия реакций  $S_N1$ . Направление реакций отщепления: правила Зайцева и Гофмана.

Ароматические галогенопроизводные. Особенности связи углерод-галоген и реакции замещения галогена. Замещение галогена в активированных и неактивированных галогенаренах.

#### 2.3 Спирты. Фенолы.

Одноатомные спирты. Классификация и номенклатура. Способы получения.

Химические свойства. Реакции нуклеофильного замещения спиртов. Реакции элиминирования. Окисление и дегидрирование.

Фенолы. Классификация и номенклатура. Способы получения. Реакции гидроксигруппы. Реакции алкилирования и ацилирования. Реакции ароматического ядра: галогенирование, нитрование, сульфирование, нитрозирование. Реакция Кольбе-Шмитта.

#### 2.4 Простые эфиры. Эпоксиды.

Способы получения. Химические свойства. Реакции расщепления простых эфиров галогеноводородом: направление реакций расщепления. Синтез эпоксидов. Раскрытие эпоксидного цикла.

### **Раздел 3. «Альдегиды, кетоны. Карбоновые кислоты и их функциональные производные. Азотсодержащие соединения»**



### 3.1 Альдегиды и кетоны

Способы получения. Химические свойства. Реакции присоединения О-нуклеофилов (вода, спирты, алкоголяты). Реакции с N-нуклеофилами: механизм нуклеофильного присоединения-отщепления на примере бензальанилина (аммиак, первичные и вторичные амины, гидросиламин, гидразины). Кето-енольная таутомерия. Реакции  $\alpha$ -галогенирования. Реакция Канниццаро, ее механизм. Восстановление до спиртов и углеводов.

### 3.2 Карбоновые кислоты.

Одноосновные карбоновые кислоты. Классификация и номенклатура. Способы получения. Реакции с нуклеофильными реагентами (аммиак, спирты). Реакция этерификации, ее механизм. Восстановление.

### 3.3 Функциональные производные карбоновых кислот

Функциональные производные карбоновых кислот: галогенангидриды (ацилгалогениды), ангидриды, сложные эфиры, амиды, нитрилы. Способы получения. Реакции N- и O-ацилирования, их механизмы. Гидролиз: кислотный и основной.

### 3.4 Нитросоединения

Классификация и номенклатура. Способы получения. Химические свойства. Реакции восстановления.

### 3.5 Амины

Классификация и номенклатура. Химические свойства. Реакции с кислотами, строение солей. Алкилирование и ацилирование. Получение диазосоединений реакцией диазотирования. Применение солей бензолдиазония для синтеза: галогенобензолов, фенола, анизола, гидразина, бензола.

## 5. СООТВЕТСТВИЕ СОДЕРЖАНИЯ ТРЕБОВАНИЯМ К РЕЗУЛЬТАТАМ ОСВОЕНИЯ ДИСЦИПЛИНЫ

№	В результате освоения дисциплины студент должен:	Раздел 1	Раздел 2	Раздел 3
	<b>Знать:</b>			
1	теоретические основы строения и свойств различных классов органических соединений	+	+	+
2	способы получения и химические свойства основных классов органических соединений	+	+	+
3	основные механизмы протекания органических реакций	+	+	+
	<b>Уметь:</b>			
4	применять теоретические знания для синтеза органических соединений различных классов	+	+	+
5	анализировать и предсказывать реакционные свойства органических соединений	+	+	+
6	составлять схемы синтеза органических соединений, заданного строения	+	+	+
	<b>Владеть:</b>			
7	основами номенклатуры и классификации органических соединений	+	+	+
8	основными теоретическими представлениями в органической химии	+	+	+
9	навыками обоснования рациональных способов получения органических веществ	+	+	+
В результате освоения дисциплины студент должен приобрести следующие универсальные компетенции и индикаторы их достижения:				

	Код и наименование УК	Код и наименование индикатора достижения УК			
10	УК-1. Способен осуществлять поиск, критический анализ и синтез информации, применять системный подход для решения поставленных задач	УК-1.1. Знает методы поиска, критического анализа и синтеза информации, применения системного подхода, основанного на научном мировоззрении при решении задач профессиональной деятельности	+	+	+
11		УК-1.2 Умеет анализировать задачу, выделяя ее базовые составляющие, определять и оценивать варианты ее возможных решений, находить и критически анализировать информацию, необходимую для решения задач профессиональной деятельности	+	+	+
12		УК-1.3 Владеет навыками рассмотрения возможных вариантов решения задачи, оценивания их достоинств и недостатков.	+	+	+
13	УК-8 Способен создавать и поддерживать в повседневной жизни и в профессиональной деятельности безопасные условия жизнедеятельности для сохранения природной среды, обеспечения устойчивого развития общества, в том числе при угрозе и возникновении чрезвычайных ситуаций и военных конфликтов	УК-8.1 Знает основные техносферные опасности, их свойства и характеристики, характер воздействия вредных и опасных факторов на человека и природную среду, методы защиты от них применительно к сфере своей профессиональной деятельности			+
14		УК-8.2 Умеет выявлять и устранять проблемы, связанные с нарушениями техники безопасности на рабочем месте применительно к сфере своей профессиональной деятельности, осуществлять действия по предотвращению чрезвычайных ситуаций, обеспечивать безопасные и/или комфортные условия труда на рабочем месте, в том числе с помощью средств защиты			+
15		УК-8.3 Владеет понятийно-			+

		терминологическим аппаратом в области безопасности, законодательными и нормативно-правовыми актами в области безопасности и охраны окружающей среды, навыками рационализации профессиональной деятельности с целью обеспечения безопасности и защиты окружающей среды, способами и технологиями защиты в чрезвычайных ситуациях и в условиях военного времени			
--	--	---------------------------------------------------------------------------------------------------------------------------------------------------------------------------------------------------------------------------------------------------------------------------------------------------------------------------------------------------------------	--	--	--

## 6. ПРАКТИЧЕСКИЕ И ЛАБОРАТОРНЫЕ ЗАНЯТИЯ

### 6.1. ПРАКТИЧЕСКИЕ ЗАНЯТИЯ

№ п/п	№ раздела дисциплины	Темы практических занятий	Часы
1	1.1	Номенклатура органических соединений.	2
2	1.1	Номенклатура органических соединений. Природа ковалентной связи.	2
3	1.1	Резонанс. Эффекты в органической химии.	2
4	1.2	Алканы, контрольная работа № 1	2
5	1.3	Стереои́зомерия.	2
6	1.4	Циклоалканы	2
7		Контрольная работ № 2	2
8	2.1	Алкены.	2
9	2.1	Алкены	2
10	2.2	Алкины.	2
11	2.3	Алкадиены.	2
12	2.3	Перициклические реакции	2
13		Контрольная работа № 3	2
14	3.1	Ароматичность. Бензол	2
15	3.2; 3.3	Арены	2
16		Контрольная работа № 4	2

### 6.2. ЛАБОРАТОРНЫЕ ЗАНЯТИЯ

Программой дисциплины «Органическая химия» лабораторные занятия не предусмотрены.

## 7. САМОСТОЯТЕЛЬНАЯ РАБОТА

Самостоятельная работа проводится с целью углубления знаний по дисциплине и предусматривает следующие виды:

- ознакомление и проработку рекомендованной литературы и работу с электронно-библиотечными системами, включая переводы публикаций из научных журналов, цитируемых в базах Scopus, Web of Science, Chemical Abstracts, РИНЦ;
- посещение отраслевых выставок, семинаров, конференций различного уровня;
- участие в семинарах РХТУ им. Д.И. Менделеева по тематике курса;
- подготовку к сдаче зачета по лабораторному практикуму.

Планирование времени на самостоятельную работу, необходимого на изучение дисциплины, студентам лучше всего осуществлять на весь период изучения, предусматривая при этом регулярное повторение пройденного материала. Материал, законспектированный на лекциях, необходимо регулярно дополнять сведениями из литературных источников, представленных в учебной программе. При работе с указанными источниками рекомендуется составлять краткий конспект материала, с обязательным фиксированием библиографических данных источника.

## 8. ПРИМЕРЫ ОЦЕНОЧНЫХ СРЕДСТВ ДЛЯ КОНТРОЛЯ ОСВОЕНИЯ ДИСЦИПЛИНЫ

### 8.1. ПРИМЕРНАЯ ТЕМАТИКА РЕФЕРАТИВНО-АНАЛИТИЧЕСКОЙ РАБОТЫ.

Программой дисциплины «Органическая химия» реферативно-аналитическая работа не предусмотрена.

### 8.2. ПРИМЕРЫ КОНТРОЛЬНЫХ ВОПРОСОВ ДЛЯ ТЕКУЩЕГО КОНТРОЛЯ ОСВОЕНИЯ ДИСЦИПЛИНЫ

Для текущего контроля предусмотрено 3 контрольных работы. Максимальная оценка за контрольную работу 1 составляет 20 баллов, за контрольные работы 3 и 4 составляет по 20 баллов за каждую работу.

**Раздел 1. Примеры вопросов к контрольной работе № 1. Максимальная оценка – 20 баллов.**

#### Вариант 1

#### Рейтинговая контрольная работа №1

1. Напишите уравнения реакций и назовите полученные соединения (8б).

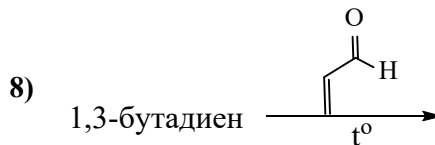
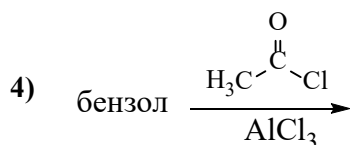
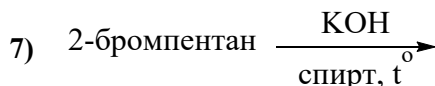
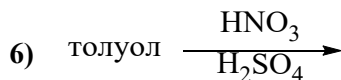
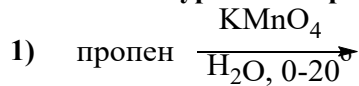

2. Приведите механизмы реакции (2б).

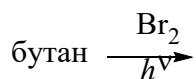

3. Осуществите превращения, используя только неорганические реагенты (6б).

- а) этилен  $\rightarrow$  бута-1,3-диен (примените реакцию Лебедева);  
 б) бензол  $\rightarrow$  3-нитро-5-хлорбензолсульфокислота.

4. Установите строение соединения и напишите все указанные реакции (4б).

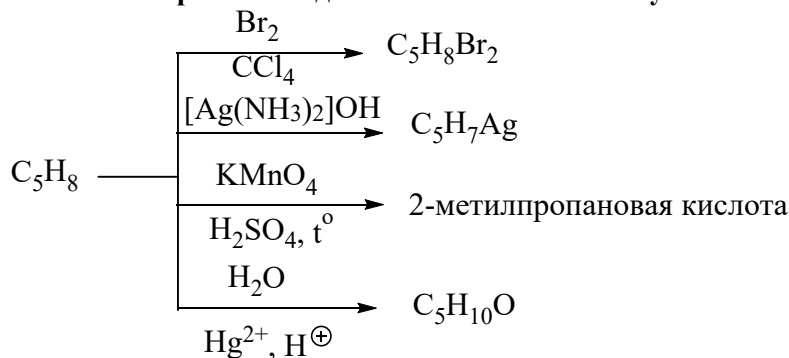

Оценка заданий:

№ задания	1	2	3	4	$\Sigma$
Оценка, балл	8	2	6	4	20

Раздел 2. Примеры вопросов к контрольной работе № 2. Максимальная оценка – 20 баллов.

**Рейтинговая контрольная работа №2**

**Вариант 1**

1. Напишите уравнения реакций и назовите полученные соединения (8б).

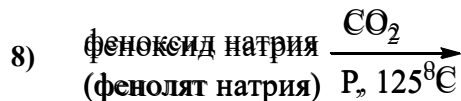
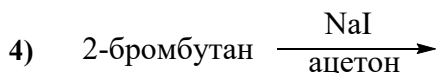
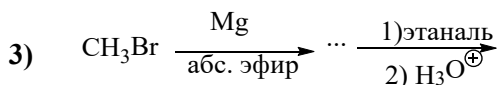
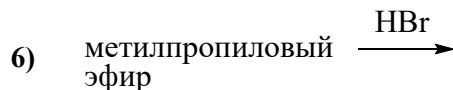
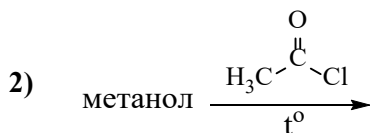
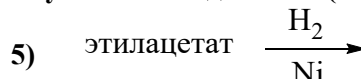
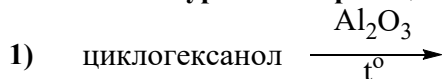

2. Приведите механизмы реакции (2б).



3. Осуществите превращения, используя только неорганические реагенты (6б).

- а) этилен  $\rightarrow$  диэтиловый эфир;  
 б) бензол  $\rightarrow$  фенол.

4. Установите строение соединения и напишите все указанные реакции (4б).

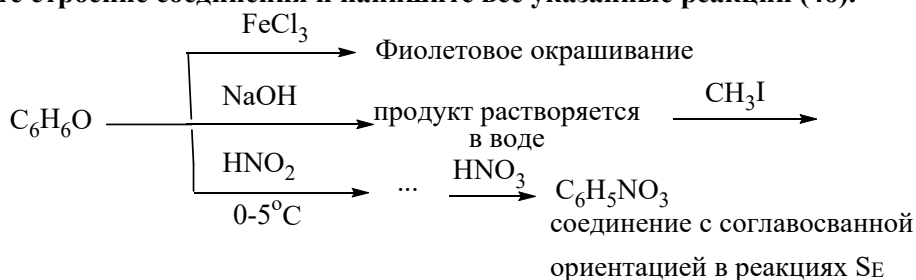

Оценка заданий:

№ задания	1	2	3	4	Σ
Оценка, балл	8	2	6	4	20

Раздел 3. Примеры вопросов к контрольной работе № 4. Максимальная оценка – 20 баллов.

**Рейтинговая контрольная работа №3**

**Вариант 1**

1. Напишите уравнения реакций и назовите полученные соединения (8б).

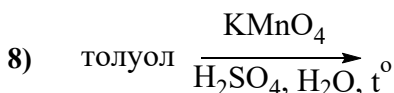
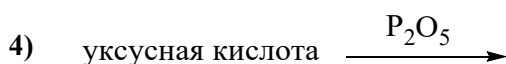
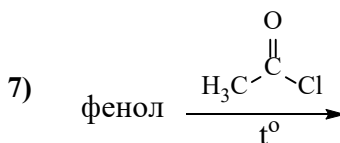
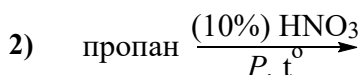
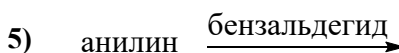
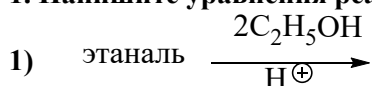

2. Приведите механизмы реакции (2б).



3. Осуществите превращения, используя только неорганические реагенты (6б).

а) пропен → хлорангидрид пропановой кислоты;

б) бензол → иодбензол (примените реакцию диазотирования).

4. Установите строение соединения и напишите все указанные реакции (4б).

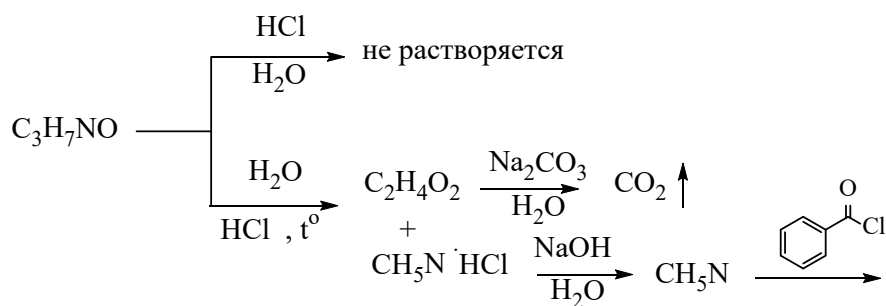

Оценка заданий:

№ задания	1	2	3	4	Σ
Оценка, балл	8	2	6	4	20

### 8.3. ВОПРОСЫ ДЛЯ ИТОГОВОГО КОНТРОЛЯ ОСВОЕНИЯ ДИСЦИПЛИНЫ (ЗАЧЕТ С ОЦЕНКОЙ)

Максимальное количество баллов за зачет с оценкой – 40 баллов. Билет для зачета с оценкой содержит 4 вопроса. Первый вопрос – 15 баллов, второй – 8 баллов, третий – 10 баллов, четвертый – 7 баллов.

#### 8.3.1. ПРИМЕРЫ КОНТРОЛЬНЫХ ВОПРОСОВ ДЛЯ ИТОГОВОГО КОНТРОЛЯ ОСВОЕНИЯ ДИСЦИПЛИНЫ

Максимальное количество баллов за зачет с оценкой – 40 баллов.

Максимальное количество баллов за зачет с оценкой – 40 баллов. Билет для зачета с оценкой содержит 4 вопроса. Первый вопрос – 15 баллов, второй – 8 баллов, третий – 10 баллов, четвертый – 7 баллов.

#### 8.3.1. ПРИМЕРЫ КОНТРОЛЬНЫХ ВОПРОСОВ ДЛЯ ИТОГОВОГО КОНТРОЛЯ ОСВОЕНИЯ ДИСЦИПЛИНЫ

Максимальное количество баллов за зачет с оценкой – 40 баллов.

Перечень заданий, входящих в состав зачётной работы.

Раздел №1.

Задание: закончите уравнения реакций, дайте названия полученным соединениям, для продуктов реакций, обозначенных \* приведите стереохимический результат.

пропен $\xrightarrow[\text{H}_2\text{O, } 0-20^\circ]{\text{KMnO}_4}$	циклогексанол $\xrightarrow[t^\circ]{\text{Al}_2\text{O}_3}$	пропаналь $\xrightarrow[\text{H}^\oplus]{2\text{C}_2\text{H}_5\text{OH}}$
1-хлорэтилен $\xrightarrow{\text{HBr}}$	метанол $\xrightarrow[t^\circ]{\text{H}_3\text{C}-\overset{\text{O}}{\parallel}{\text{C}}-\text{Cl}}$	этаналь $\xrightarrow[\text{H}^\oplus]{2\text{C}_2\text{H}_5\text{OH}}$
пропен $\xrightarrow{\text{HBr}}$	фенол $\xrightarrow[t^\circ]{\text{H}_3\text{C}-\overset{\text{O}}{\parallel}{\text{C}}-\text{Cl}}$	этаналь $\xrightarrow[\text{H}^\oplus]{2\text{CH}_3\text{OH}}$
1-бутен $\xrightarrow[\text{ROOR}]{\text{HBr}}$		пропан $\xrightarrow[\text{P, } t^\circ]{(10\%)\text{HNO}_3}$
2-метилбут-1-ен $\xrightarrow[\text{ROOR}]{\text{HBr}}$		

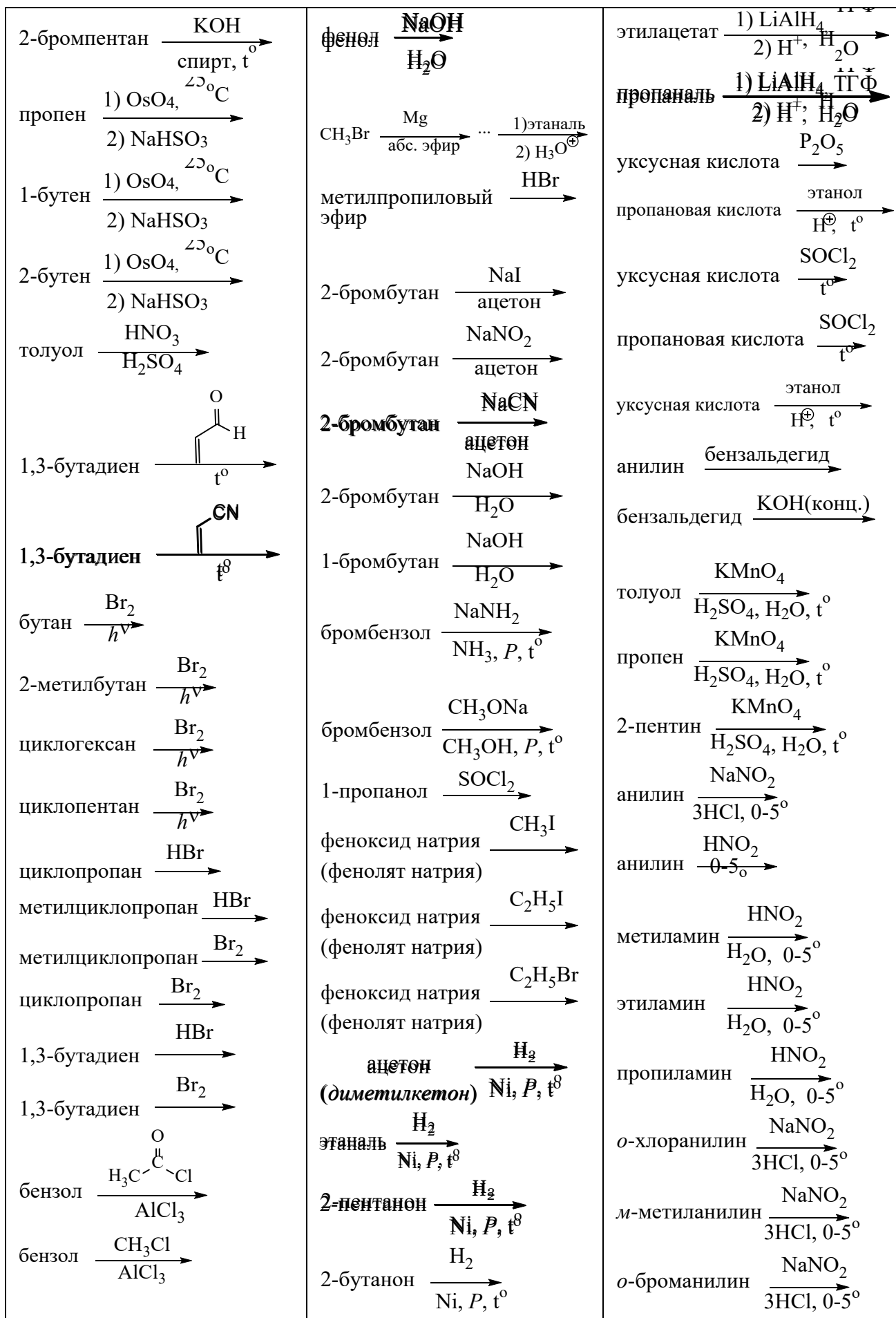



ацетофенон (метилфенилкетон)	$\xrightarrow[\text{Fe}]{\text{Br}_2}$	этилацетат	$\xrightarrow[\text{Ni, P, } t^\circ]{\text{H}_2}$	<i>o</i> -метиланилин	$\xrightarrow[\text{3HCl, 0-5}^\circ]{\text{NaNO}_2}$
Этилбензол	$\xrightarrow[\text{H}_2\text{O, } t^\circ]{\text{KMnO}_4}$	4-нитрохлорбензол	$\xrightarrow[\text{H}_2\text{O, } t^\circ]{\text{NaOH}}$	<i>n</i> -метиланилин	$\xrightarrow[\text{3HCl, 0-5}^\circ]{\text{NaNO}_2}$
толуол	$\xrightarrow[\text{H}_2\text{SO}_4]{\text{HNO}_3}$	1-бутанол	$\xrightarrow[t^\circ]{\text{HBr}}$	бутилацетат	$\xrightarrow[\text{Ni, P, } t^\circ]{\text{H}_2}$
бензойная кислота	$\xrightarrow[\text{H}_2\text{SO}_4]{\text{HNO}_3}$	1-бутанол	$\xrightarrow[t^\circ]{\text{SOCl}_2}$	ацетофенон	$\xrightarrow[\text{HCl}]{\text{Zn/Hg}}$
<i>n</i> -нитротолуол	$\xrightarrow[\text{FeBr}_3]{\text{Br}_2}$	2-бутанол	$\xrightarrow[t^\circ]{\text{SOCl}_2}$	циклопентанон	$\xrightarrow[\text{HCl}]{\text{Zn/Hg}}$
пропан	$\xrightarrow[\text{P, } t^\circ]{(10\%)\text{HNO}_3}$	2-метилоксиран	$\xrightarrow{\text{CH}_3\text{NH}_2}$	Хлорангидрид уксусной кислоты	$\xrightarrow[\text{2 CH}_3\text{NH}_2]{\text{2 CH}_3\text{NH}_2}$
бутан	$\xrightarrow[\text{P, } t^\circ]{(10\%)\text{HNO}_3}$	2-бутанол	$\xrightarrow[t^\circ]{\text{PBr}_3}$	хлорангидрид уксусной кислоты	$\xrightarrow[\text{2 NH}_3]{\text{2 NH}_3}$
пропан	$\xrightarrow[h\nu]{\text{SO}_2}$	2-бутанол	$\xrightarrow[t^\circ]{\text{HBr}}$	метиламин	$\xrightarrow[t^\circ]{\text{H}_3\text{C}-\overset{\text{O}}{\parallel}{\text{C}}-\text{Cl}}$
бутан	$\xrightarrow[h\nu]{\text{SO}_2}$	3-гексанол	$\xrightarrow[t^\circ]{\text{H}_2\text{SO}_4}$	CH <sub>3</sub> CH <sub>2</sub> Br	$\xrightarrow{\text{NH}_3}$
2-метилбутан	$\xrightarrow[h\nu]{\text{SO}_2}$	2-бутанол	$\xrightarrow[t^\circ]{\text{H}_2\text{SO}_4(\text{конц.})}$	уксусный ангидрид	$\xrightarrow[\text{t}]{\text{H}_2\text{O, H}^+}$
2,4-гексадиен	$\xrightarrow[2)\text{ Zn, H}_2\text{O}]{1)\text{ O}_3}$	3-гексанол	$\xrightarrow[t^\circ]{\text{Al}_2\text{O}_3}$	нитробензол	$\xrightarrow[\text{Fe/HCl}]{} $
2-бутен	$\xrightarrow[2)\text{ Zn, H}_2\text{O}]{1)\text{ O}_3}$	бензальдегид	$\xrightarrow[t^\circ]{\text{KOH}(\text{конц.})}$	этилацетат	$\xrightarrow[\text{H}_2\text{O, } t^\circ]{\text{NaOH}}$
1,3-бутадиен	$\xrightarrow[2)\text{ Zn, H}_2\text{O}]{1)\text{ O}_3}$	2-бромпентан	$\xrightarrow[\text{абс.эфир}]{\text{Mg}}$	(этиловый эфир уксусной кислоты)	$\xrightarrow[\text{Na}_2\text{CO}_3]{\text{NaOH}}$
1,3-гексадиен	$\xrightarrow[2)\text{ Zn, H}_2\text{O}]{1)\text{ O}_3}$	2-бромбутан	$\xrightarrow[\text{H}_2\text{O}]{\text{NaOH}}$	уксусная кислота	$\xrightarrow[\text{Na}_2\text{CO}_3]{\text{Na}_2\text{CO}_3}$
1,3-пентадиен	$\xrightarrow[2)\text{ Zn, H}_2\text{O}]{1)\text{ O}_3}$	2-бромпропан	$\xrightarrow[\text{спирт, } t^\circ]{\text{KOH}}$	бензойная кислота	$\xrightarrow{\text{Na}_2\text{CO}_3}$
2-бутин	$\xrightarrow[\text{CCl}_4]{\text{Br}_2}$	фенол	$\xrightarrow[\text{H}_2\text{O}]{3\text{Br}_2}$	ацетамид	$\xrightarrow[t^\circ]{\text{H}_2\text{O, H}^+}$
нитробензол	$\xrightarrow[\text{AlCl}_3]{\text{Cl}_2}$	2-бутанон	$\xrightarrow[\text{H}_2\text{O, HCl, } t^\circ]{\text{K}_2\text{Cr}_2\text{O}_7}$	бензолдиазонийхлорид	$\xrightarrow[t^\circ]{\text{CuCN}}$
бензальдегид	$\xrightarrow[\text{AlCl}_3]{\text{Cl}_2}$	2-бутанол	$\xrightarrow[\text{H}_2\text{O, HCl, } t^\circ]{\text{K}_2\text{Cr}_2\text{O}_7}$	ацетонитрил	$\xrightarrow[t^\circ]{\text{H}_2\text{O, H}^+}$
		бензальдегид	$\xrightarrow{\text{NH}_2\text{OH}}$	этилацетат	$\xrightarrow[t^\circ]{\text{H}_2\text{O, H}^+}$
		этаналь	$\xrightarrow{\text{CH}_3\text{MgBr}}$		

толуол (метилбензол) $\xrightarrow[\text{AlCl}_3]{\text{Cl}_2}$	ацетофенон (метилфенилкетон) $\xrightarrow{\text{NH}_2\text{OH}}$	анилин $\xrightarrow[\text{t}^\circ]{\text{H}_3\text{C}-\overset{\text{O}}{\parallel}{\text{C}}-\text{Cl}}$
этанол $\xrightarrow[450^\circ\text{C}]{\text{Al}_2\text{O}_3/\text{ZnO}}$	этилмагнийбромид $\xrightarrow[2) \text{HCl, H}_2\text{O}]{1) \text{ метаналь}}$	метилмагнийбромид $\xrightarrow[2) \text{HCl, H}_2\text{O}]{1) \text{ CO}_2}$
ацетилен $\xrightarrow[\text{NH}_3(\text{ж})]{\text{NaNH}_2}$	этилмагнийбромид $\xrightarrow[2) \text{HCl, H}_2\text{O}]{1) \text{ этаналь}}$	этилмагнийбромид $\xrightarrow[2) \text{HCl, H}_2\text{O}]{1) \text{ CO}_2}$
хлорэтан $\xrightarrow{\text{HC}\equiv\text{C}^{\ominus}\text{Na}^{\oplus}}$	этилмагнийбромид $\xrightarrow[2) \text{HCl, H}_2\text{O}]{1) \text{ ацетон}}$	
бромэтан $\xrightarrow{\text{HC}\equiv\text{C}^{\ominus}\text{Na}^{\oplus}}$	2-бутанон $\xrightarrow[\text{HCl}]{\text{Zn/Hg}}$	
1-бутен $\xrightarrow[\text{t}]{\text{H}_2\text{O, H}^+}$	пропанон $\xrightarrow[\text{HCl}]{\text{Zn/Hg}}$	
2-бутен $\xrightarrow[\text{H}_2\text{O, H}^+, \text{t}^\circ]{\text{KMnO}_4}$	2-метилоксиран $\xrightarrow[\text{CH}_3\text{OH}]{\text{CH}_3\text{ONa}}$	
2-бутин $\xrightarrow[\text{H}_2\text{O, H}^+, \text{t}^\circ]{\text{KMnO}_4}$	2-метилоксиран $\xrightarrow[\text{H}^+]{\text{CH}_3\text{OH}}$	
пропен $\xrightarrow[400^\circ\text{C}]{\text{Cl}_2}$	оксиран $\xrightarrow[\text{H}^+]{\text{H}_2\text{O}}$	
3-метилбутен $\xrightarrow[\text{H}_2\text{O, } 0^\circ\text{C}]{\text{KMnO}_4}$	кумол $\xrightarrow[2) \text{H}_2\text{SO}_4]{1) \text{ O}_2, \text{t}^\circ}$	
ацетилен $\xrightarrow[\text{HgSO}_4, \text{H}_2\text{SO}_4]{\text{H}_2\text{O, H}}$	анизол $\xrightarrow{\text{HBr}}$	
2-бутин $\xrightarrow[\text{HgSO}_4, \text{H}_2\text{SO}_4]{\text{H}_2\text{O, H}}$	метилизобутиловый эфир $\xrightarrow{\text{HBr}}$	
2-пентин $\xrightarrow[\text{HgSO}_4, \text{H}_2\text{SO}_4]{\text{H}_2\text{O, H}}$		

Раздел №2.

Задание:

– напишите механизмы реакций

бутан $\xrightarrow[h\nu]{\text{Br}_2}$	1-пропанол $\xrightarrow[\text{t}^\circ]{\text{HBr}}$	пропановая кислота $\xrightarrow[\text{H}^+, \text{t}^\circ]{\text{этанол}}$
пропан $\xrightarrow[h\nu]{\text{Br}_2}$	2-пропанол $\xrightarrow[\text{t}^\circ]{\text{HBr}}$	бензальдегид $\xrightarrow{\text{KOH(конц.)}}$
1-хлорэтилен $\xrightarrow{\text{HBr}}$	1-бутанол $\xrightarrow[\text{t}^\circ]{\text{HBr}}$	анилин $\xrightarrow{\text{бензальдегид}}$
пропен $\xrightarrow{\text{HBr}}$	2-бутанол $\xrightarrow[\text{t}^\circ]{\text{HBr}}$	метиламин $\xrightarrow[\text{t}^\circ]{\text{H}_3\text{C}-\overset{\text{O}}{\parallel}{\text{C}}-\text{Cl}}$
бензол $\xrightarrow[\text{FeBr}_3]{\text{Br}_2}$		

1-бутен $\xrightarrow[\text{CCl}_4]{\text{Br}_2}$ этилен $\xrightarrow[\text{CCl}_4]{\text{Br}_2}$ пропен $\xrightarrow[\text{CCl}_4]{\text{Br}_2}$	этаналь $\xrightarrow[\text{H}^\oplus]{2\text{C}_2\text{H}_5\text{OH}}$  фенол $\xrightarrow[t^\circ]{\text{H}_3\text{C}-\overset{\text{O}}{\parallel}{\text{C}}-\text{Cl}}$  (R)-2-бромбутан $\xrightarrow[\text{ацетон}]{\text{NaI}}$  (R)-3бром-3-метилгексан $\xrightarrow[\text{HCOOH}]{\text{H}_2\text{O}}$	Хлорангидрид уксусной кислоты $\xrightarrow{2\text{CH}_3\text{NH}_2}$  метанол $\xrightarrow[t^\circ]{\text{H}_3\text{C}-\overset{\text{O}}{\parallel}{\text{C}}-\text{Cl}}$  уксусная кислота $\xrightarrow[\text{H}^\oplus, t^\circ]{\text{этанол}}$
-----------------------------------------------------------------------------------------------------------------------------------------------------------	-------------------------------------------------------------------------------------------------------------------------------------------------------------------------------------------------------------------------------------------------------------------------------------------------------------------------------------	--------------------------------------------------------------------------------------------------------------------------------------------------------------------------------------------------------------------------------------------------------------------

Раздел №3.

Задание: осуществите превращения, используя только неорганические реагенты.

- 1) Этилен  $\rightarrow$  бута-1,3-диен (примените реакцию Лебедева);
- 2) Бензол  $\rightarrow$  3-нитро-5-хлорбензолсульфокислота;
- 3) Бензол и ацетилхлорид  $\rightarrow$  *m*-бромэтилбензол;
- 4) Бензол и метан  $\rightarrow$  *m*-хлорбензойная кислота;
- 5) Бензол и метан  $\rightarrow$  *n*-хлорбензойная кислота;
- 6) Бензол и метан  $\rightarrow$  *m*-нитробензойная кислота;
- 7) Бензол и метан  $\rightarrow$  *n*-нитробензойная кислота;
- 8) Бензол и метан  $\rightarrow$  *n*-метилбензолсульфокислота;
- 9) Бензол и ацетилхлорид  $\rightarrow$  *n*-бромэтилбензол;
- 10) Этилен  $\rightarrow$  диэтиловый эфир;
- 11) Пропан  $\rightarrow$  ацетон;
- 12) Ацетилен  $\rightarrow$  1-бутин;
- 13) Карбид кальция  $\rightarrow$  уксусный альдегид;
- 14) Карбид кальция  $\rightarrow$  бутан;
- 15) Карбид алюминия  $\rightarrow$  этилен;
- 16) Бензальдегид  $\rightarrow$  бензилбензоат (*бензиловый эфир бензойной кислоты*);
- 17) Ацетилен  $\rightarrow$  2-бутанон;
- 18) 1-Бутен  $\rightarrow$  2-бутанон
- 19) Пропан  $\rightarrow$  3-хлорпроп-1-ен;
- 20) Бензол  $\rightarrow$  фенол;
- 21) Бензол и этанол  $\rightarrow$  ацетофенон;
- 22) Бензол и этилен  $\rightarrow$  стирол;
- 23) Бензол и метан  $\rightarrow$  бензиловый спирт;

- 24) Хлорбензол и метан → анизол (метоксибензол);  
 25) Хлорбензол → *n*-нитрофенол;  
 26) Бензол и метан → бензальдегид;  
 27) Этилен → этилацетат;  
 28) Этилен → ацетамид;  
 29) Этилен → ацетилхлорид;  
 30) Пропен → хлорангидрид пропановой кислоты;  
 31) Бензол → иодбензол (примените реакцию диазотирования);  
 32) Этилен → этилацетат;  
 33) Метан → этанол;  
 34) Этилен → этаналь;  
 35) Бензол → анилин;  
 36) бутан → бутаналь;  
 37) Пропан → пропаналь;  
 38) Метан → этиламин;  
 39) Этан → диэтиламин;  
 40) Метан → ацетонитрил;  
 41) Этан → уксусная кислота;  
 42) Этилен → нитрил пропановой кислоты;  
 43) Этилен → уксусный ангидрид;  
 44) Бут-1-ен → 2,3-диметилоксиран

*Раздел №4.*

Задание: установите строение соединения, напишите указанные реакции.

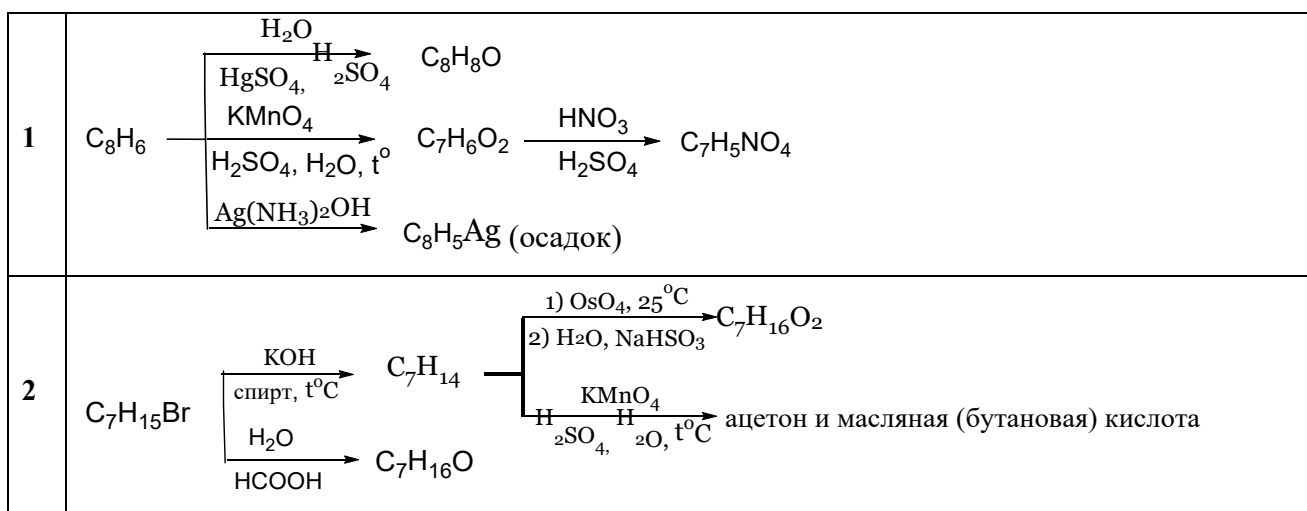

3	$  \begin{array}{l}  \text{C}_9\text{H}_{10} \xrightarrow[\text{OH}^-]{1) \text{Hg}(\text{OCOCH}_3)_2, 2) \text{O}} \text{C}_9\text{H}_{12}\text{O} \\  \xrightarrow[\text{H}_2\text{O}, 0^\circ\text{C}]{\text{KMnO}_4} \text{C}_9\text{H}_{12}\text{O}_2 \\  \xrightarrow[\text{H}_2\text{SO}_4, 2\text{O}, t^\circ]{\text{KMnO}_4} \text{C}_8\text{H}_6\text{O}_4 \xrightarrow[\text{H}_2\text{SO}_4, t^\circ]{\text{HNO}_3} \text{C}_8\text{H}_5\text{NO}_6 \\  \text{согласованная ориентация заместителей} \quad \text{один изомер}  \end{array}  $
4	$  \begin{array}{l}  \text{C}_9\text{H}_{11}\text{Cl} \xrightarrow[\text{h}\nu]{\text{Br}_2} \text{C}_9\text{H}_{10}\text{ClBr} \text{ (не может существовать в виде оптических изомеров)} \\  \xrightarrow[\text{H}_2\text{SO}_4, 2\text{O}, t^\circ]{\text{KMnO}_4} \text{C}_7\text{H}_5\text{ClO}_2 \xrightarrow[\text{Na}_2\text{CO}_3]{\text{Br}_2, \text{FeBr}_3, t^\circ\text{C}} \text{C}_7\text{H}_4\text{ClBrO}_2 \text{ (один изомер)} \\  \xrightarrow{\text{Na}_2\text{CO}_3} \text{CO}_2 \uparrow  \end{array}  $
5	$  \begin{array}{l}  \text{C}_5\text{H}_8 \xrightarrow[\text{CCl}_4]{\text{Br}_2} \text{C}_5\text{H}_8\text{Br}_2 \\  \xrightarrow{[\text{Ag}(\text{NH}_3)_2]\text{OH}} \text{C}_5\text{H}_7\text{Ag} \\  \xrightarrow[\text{H}_2\text{SO}_4, t^\circ]{\text{KMnO}_4} \text{2-метилпропановая кислота} \\  \xrightarrow[\text{Hg}^{2+}, \text{H}^\oplus]{\text{H}_2\text{O}} \text{C}_5\text{H}_{10}\text{O}  \end{array}  $
6	$  \begin{array}{l}  \text{C}_6\text{H}_{10} \xrightarrow[2) \text{H}_2\text{O}, \text{NaHSO}_3]{1) \text{OsO}_4, 25^\circ\text{C}} \text{C}_6\text{H}_{12}\text{O}_2 \\  \xrightarrow[\text{CCl}_4]{\text{Br}_2} \text{C}_6\text{H}_{10}\text{Br}_2 \\  \xrightarrow[\text{H}_2\text{SO}_4, 2\text{O}, t^\circ]{\text{KMnO}_4} \text{1,6-гександиовая (адипиновая) кислота}  \end{array}  $
7	$  \begin{array}{l}  \text{C}_{10}\text{H}_{12} \xrightarrow[2) \text{H}_2\text{O}, \text{NaHSO}_3]{1) \text{OsO}_4, 25^\circ\text{C}} \text{C}_{10}\text{H}_{14}\text{O}_2 \\  \xrightarrow[\text{CCl}_4]{\text{Br}_2} \text{C}_{10}\text{H}_{12}\text{Br}_2 \\  \xrightarrow[\text{H}_2\text{SO}_4, 2\text{O}, t^\circ]{\text{KMnO}_4} \text{C}_8\text{H}_6\text{O}_4 \xrightarrow[\text{H}_2\text{SO}_4, t^\circ]{\text{HNO}_3} \text{C}_8\text{H}_5\text{NO}_4 \\  \text{согласованная ориентация заместителей}  \end{array}  $

8	$\text{C}_3\text{H}_7\text{NO} \begin{cases} \xrightarrow[\text{H}_2\text{O}]{\text{HCl}} \text{не растворяется} \\ \xrightarrow[\text{HCl, } t^\circ]{\text{H}_2\text{O}} \text{C}_2\text{H}_4\text{O}_2 \xrightarrow[\text{H}_2\text{O}]{\text{Na}_2\text{CO}_3} \text{CO}_2 \uparrow \\ \quad + \text{CH}_3\text{N} \cdot \text{HCl} \xrightarrow[\text{H}_2\text{O}]{\text{NaOH}} \text{CH}_3\text{N} \xrightarrow{\text{C}_6\text{H}_5\text{COCl}} \end{cases}$
9	$\text{C}_6\text{H}_6\text{O} \begin{cases} \xrightarrow{\text{FeCl}_3} \text{Фиолетовое окрашивание} \\ \xrightarrow{\text{NaOH}} \text{продукт растворяется в воде} \xrightarrow{\text{CH}_3\text{I}} \\ \xrightarrow[\text{0-5}^\circ\text{C}]{\text{HNO}_2} \dots \xrightarrow{\text{HNO}_3} \text{C}_6\text{H}_5\text{NO}_3 \end{cases}$ <p>соединение с согласованной ориентацией в реакциях SE</p>
10	$\text{C}_9\text{H}_{10}\text{O}_2 \begin{cases} \xrightarrow[\text{H, H}_2\text{O}]{\oplus, t^\circ} \text{C}_7\text{H}_8\text{O}_2 \xrightarrow{\text{Na}_2\text{CO}_3} \text{CO}_2 \\ \quad + \text{C}_2\text{H}_5\text{OH} \xrightarrow[\text{H}]{\text{SOCl}_2} \dots \\ \xrightarrow[\text{FeBr}_3, t]{\text{Br}_2} \text{Один изомер} \end{cases}$
11	$\text{C}_6\text{H}_{13}\text{Br} \xrightarrow[\text{спирт, } t]{\text{KOH}} \text{C}_6\text{H}_{12} \begin{cases} \xrightarrow[\text{CCl}_4]{\text{Br}_2} \text{C}_5\text{H}_{10}\text{Br}_2 \xrightarrow[\text{спирт, } t]{2\text{KOH}} \dots \\ \xrightarrow[2. \text{H}_2\text{O, Zn}]{1. \text{O}_3} \text{пропаналь} \end{cases}$
12	$\text{C}_6\text{H}_6\text{O} \begin{cases} \xrightarrow{\text{FeCl}_3} \text{Красно-фиолетовое окрашивание} \\ \xrightarrow[\text{H}_2\text{O}]{3 \text{ Br}_2} \text{Белый осадок} \\ \xrightarrow{\text{NaOH}} \dots \xrightarrow{\text{CH}_3\text{I}} \text{C}_7\text{H}_8\text{O} \end{cases}$
13	$\text{C}_7\text{H}_{15}\text{Br} \begin{cases} \xrightarrow[\text{спирт, } t]{\text{KOH}} \text{C}_7\text{H}_{14} \xrightarrow[\text{KMnO}_4, \text{H}_2\text{SO}_4, t]{\text{Br}_2, \text{CCl}_4} \text{C}_7\text{H}_{14}\text{Br}_2 \\ \quad \xrightarrow[\text{H}_2\text{SO}_4, t]{\text{H}_2\text{O}} \text{ацетон и масляная (бутановая) кислота} \\ \xrightarrow[\text{HCOOH}]{\text{H}_2\text{O}} \text{C}_7\text{H}_{16}\text{O} \end{cases}$
14	$\text{C}_4\text{H}_8\text{O}_2 \begin{cases} \xrightarrow[\text{H, H}_2\text{O}]{\oplus, t^\circ} \text{C}_2\text{H}_4\text{O}_2 \xrightarrow{\text{Na}_2\text{CO}_3} \text{CO}_2 \\ \quad + \text{C}_2\text{H}_5\text{OH} \xrightarrow[\text{H}]{\text{SOCl}_2} \dots \\ \xrightarrow[\text{Ni}]{\text{H}_2} \text{Один продукт} \end{cases}$

15	$C_6H_{10}$ <ul style="list-style-type: none"> <li><math>\xrightarrow[\text{CCl}_4]{\text{Br}_2}</math> <math>C_6H_{10}Br_2</math></li> <li><math>\xrightarrow[\text{HgSO}_4, \text{H}_2\text{SO}_4]{\text{H}_2\text{O}, \text{H}}</math> <math>C_6H_{12}O</math> (два структурных изомера)</li> <li><math>\xrightarrow{\text{Cu}(\text{NH}_3)_2\text{OH}}</math> осадок не образуется</li> <li><math>\xrightarrow[\text{H}_2\text{SO}_4, \text{H}_2\text{O}, t^\circ\text{C}]{\text{KMnO}_4, \text{H}}</math> 2-метилпропановая кислота и уксусная кислота</li> </ul>
16	$C_5H_8$ <ul style="list-style-type: none"> <li><math>\xrightarrow[\text{CCl}_4]{\text{Br}_2}</math> <math>C_5H_8Br_2</math></li> <li><math>\xrightarrow[2) \text{Zn}, \text{H}_2\text{O}]{1) \text{O}_3, \text{CH}_2\text{Cl}_2}</math> этандиаль + этаналь + метаналь</li> <li><math>\xrightarrow{\text{H}_2\text{C}=\text{CHNO}_2}</math> <math>C_7H_{11}\text{NO}_2</math></li> </ul>
17	$C_6H_{10}$ <ul style="list-style-type: none"> <li><math>\xrightarrow[\text{CCl}_4]{\text{HBr (1 экв.)}}</math> <math>C_6H_{11}\text{Br}</math></li> <li><math>\xrightarrow[2) \text{Zn}, \text{H}_2\text{O}]{1) \text{O}_3, \text{CH}_2\text{Cl}_2}</math> этандиаль + этаналь (2 моль)</li> <li><math>\xrightarrow[\text{CCl}_4]{\text{Br}_2}</math> <math>C_6H_{10}Br_2</math></li> </ul>
18	$C_6H_{10}$ <ul style="list-style-type: none"> <li><math>\xrightarrow[\text{CCl}_4]{\text{Br}_2}</math> <math>C_6H_{10}Br_2</math></li> <li><math>\xrightarrow[\text{HgSO}_4]{\text{H}_2\text{O}, \text{H}_2\text{SO}_4}</math> <math>C_6H_{12}O</math> (два структурных изомера)</li> <li><math>\xrightarrow{[\text{Cu}(\text{NH}_3)_2]\text{OH}}</math> нет реакции</li> <li><math>\xrightarrow[\text{H}_2\text{SO}_4, \text{H}_2\text{O}, t^\circ]{\text{KMnO}_4, \text{H}}</math> уксусная кислота + изомасляная кислота</li> </ul>
19	$C_4H_8$ <ul style="list-style-type: none"> <li><math>\xrightarrow[\text{CCl}_4]{\text{Br}_2}</math> <math>C_4H_8Br_2</math> (пара энантиомеров)</li> <li><math>\xrightarrow[2) \text{Zn}, \text{H}_2\text{O}]{1) \text{O}_3, \text{CH}_2\text{Cl}_2}</math> нет реакции</li> <li><math>\xrightarrow{\text{HBr}}</math> <math>C_4H_9Br</math> (пара энантиомеров)</li> </ul>
20	$C_9H_{11}\text{Cl}$ <ul style="list-style-type: none"> <li><math>\xrightarrow[\text{H}_2\text{SO}_4, \text{H}_2\text{O}, t^\circ]{\text{KMnO}_4, \text{H}}</math> <math>C_7H_5\text{ClO}_2</math> <ul style="list-style-type: none"> <li><math>\xrightarrow[\text{Na}_2\text{CO}_3]{\text{Br}_2, t^\circ}</math> один изомер</li> <li><math>\xrightarrow{\text{H}_2\text{O}}</math> <math>\text{CO}_2</math></li> </ul> </li> <li><math>\xrightarrow[h\nu]{\text{Br}_2}</math> <math>C_9H_{10}\text{BrCl}</math> (ахирально)</li> </ul>
21	$C_9H_{11}\text{NO}_2$ <ul style="list-style-type: none"> <li><math>\xrightarrow[\text{H}_2\text{O}]{\text{HCl}}</math> <math>C_9H_{12}\text{NO}_2\text{Cl}</math> (растворяется в воде)</li> <li><math>\xrightarrow[0-5^\circ\text{C}]{\text{NaNO}_2, 3 \text{HCl}}</math> ... <math>\xrightarrow[\text{HCl}, t^\circ]{\text{CuCl}}</math> <math>C_9H_9\text{O}_2\text{Cl}</math> <ul style="list-style-type: none"> <li><math>\xrightarrow[\text{H}_2\text{O}, t^\circ]{\text{H}_2\text{SO}_4}</math> <i>o</i>-хлорбензойная кислота</li> </ul> </li> </ul>

22	$C_5H_8 \xrightarrow[\begin{array}{l} \text{Br}_2 \\ \text{CCl}_4 \end{array}]{\begin{array}{l} \text{CH} \\ \text{C}_5H_8Br_2 \end{array}} \xrightarrow[\begin{array}{l} \text{H}_2C=CHCHO \\ \text{C}_8H_{12}O \end{array}]{\begin{array}{l} 1) O_3, \quad 2) Zn, H_2O \\ \text{этандиаль} + \text{этаналь} + \text{метаналь} \end{array}} \xrightarrow[\begin{array}{l} \text{H}_2C=CHCHO \\ \text{C}_8H_{12}O \end{array}]{\begin{array}{l} \text{Br}_2 \\ \text{CCl}_4 \end{array}} \text{этандиаль} + \text{этаналь} + \text{метаналь}$
23	$C_6H_{10} \xrightarrow[\begin{array}{l} \text{H}_2O \\ \text{HgSO}_4, \quad 2SO_4 \end{array}]{\begin{array}{l} \text{Br}_2 \\ \text{CCl}_4 \end{array}} \text{C}_6H_{10}Br_2$ $\xrightarrow[\begin{array}{l} \text{H} \\ \text{HgSO}_4, \quad 2SO_4 \end{array}]{\begin{array}{l} \text{H}_2O \\ \text{HgSO}_4, \quad 2SO_4 \end{array}} \text{C}_6H_{12}O \text{ (один изомер)}$ $\xrightarrow[\begin{array}{l} \text{Cu(NH}_3)_2OH \end{array}]{\begin{array}{l} \text{Cu(NH}_3)_2OH \end{array}} \text{осадок не образуется}$ $\xrightarrow[\begin{array}{l} \text{H} \\ \text{KMnO}_4 \\ \text{H}_2SO_4, \quad 2O, \quad t^0 \end{array}]{\begin{array}{l} \text{KMnO}_4 \\ \text{H} \\ \text{H}_2SO_4, \quad 2O, \quad t^0 \end{array}} \text{пропановая кислота}$
24	$C_6H_{10} \xrightarrow[\begin{array}{l} \text{H}_2O \\ \text{HgSO}_4, \quad 2SO_4 \end{array}]{\begin{array}{l} \text{Br}_2 \\ \text{CCl}_4 \end{array}} \text{C}_6H_{10}Br_2$ $\xrightarrow[\begin{array}{l} \text{H} \\ \text{HgSO}_4, \quad 2SO_4 \end{array}]{\begin{array}{l} \text{H}_2O \\ \text{HgSO}_4, \quad 2SO_4 \end{array}} \text{C}_6H_{12}O \text{ (один изомер)}$ $\xrightarrow[\begin{array}{l} \text{Cu(NH}_3)_2OH \end{array}]{\begin{array}{l} \text{Cu(NH}_3)_2OH \end{array}} \text{осадок не образуется}$ $\xrightarrow[\begin{array}{l} \text{H} \\ \text{KMnO}_4 \\ \text{H}_2SO_4, \quad 2O, \quad t^0 \end{array}]{\begin{array}{l} \text{KMnO}_4 \\ \text{H} \\ \text{H}_2SO_4, \quad 2O, \quad t^0 \end{array}} \text{пропановая кислота}$
25	$C_9H_{11}Cl \xrightarrow[\begin{array}{l} \text{H}_2SO_4, \quad 2O, \quad t^0 \\ \text{Br}_2 \\ hv \end{array}]{\begin{array}{l} \text{KMnO}_4 \\ \text{H} \\ \text{H}_2SO_4, \quad 2O, \quad t^0 \end{array}} \text{C}_7H_5ClO_2 \xrightarrow[\begin{array}{l} \text{H}_2SO_4 \\ \text{Na}_2CO_3 \\ \text{H}_2O \end{array}]{\begin{array}{l} \text{HNO}_3 \\ \text{H}_2SO_4 \\ \text{Na}_2CO_3 \\ \text{H}_2O \end{array}} \text{один изомер}$ $\xrightarrow[\begin{array}{l} \text{H}_2SO_4, \quad 2O, \quad t^0 \\ \text{Br}_2 \\ hv \end{array}]{\begin{array}{l} \text{KMnO}_4 \\ \text{H} \\ \text{H}_2SO_4, \quad 2O, \quad t^0 \end{array}} \text{C}_9H_{10}BrCl \text{ (ахирально)}$

Полный перечень оценочных средств приведен в виде отдельного документа, являющегося неотъемлемой частью основной образовательной программы.

#### 8.4. СТРУКТУРА И ПРИМЕРЫ БИЛЕТОВ ДЛЯ ЗАЧЕТА С ОЦЕНКОЙ

Зачет с оценкой по дисциплине «Органическая химия» проводится во 2 семестре и включает контрольные вопросы по всем разделам учебной программы дисциплины. Билет для зачета с оценкой состоит из 4 вопросов, относящихся к указанным разделам. Ответы на вопросы зачета с оценкой оцениваются из максимальной оценки 40 баллов следующим образом: максимальное количество баллов за первый вопрос – 15 баллов, второй – 8 баллов, третий – 10 баллов, четвертый вопросы – 7 баллов.

Пример билета для зачета с оценкой:



«Утверждаю»

(Должность, наименование кафедры)

(Подпись) (И. О. Фамилия)

«\_\_» \_\_\_\_\_ 20\_\_ г.

Министерство науки и высшего образования РФ  
Российский химико-технологический университет им.  
Д.И. Менделеева

Кафедра органической химии

15.03.02 «Технологические машины и оборудование»  
профиль "Технологические машины и оборудование  
производства высокотемпературных функциональных  
материалов"  
Органическая химия

### Билет № 1

#### I. Напишите уравнения реакций (14 баллов):

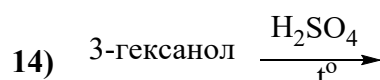
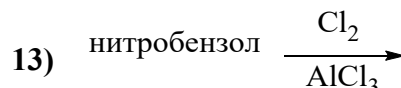
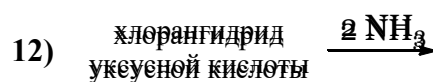
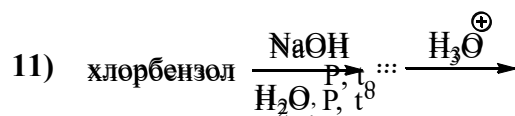
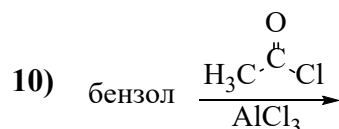
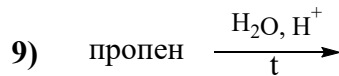
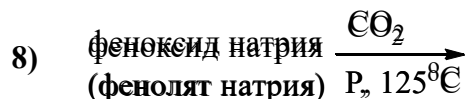
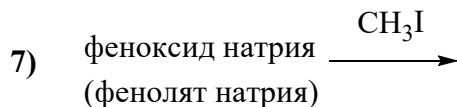
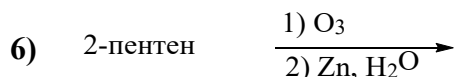
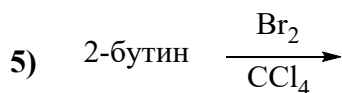
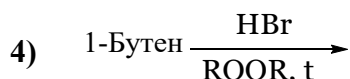
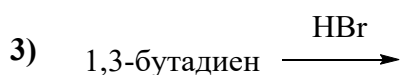
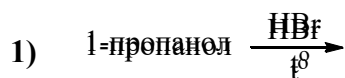

#### II. Приведите механизмы следующих реакций (7 баллов):



Укажите стереохимический результат реакции и конфигурацию стереоизомеров по *R,S*-номенклатуре. (1 балл)



#### III. Приведите схемы превращений (12 баллов):



#### IV. Установите строение соединения (2 балла). Напишите все указанные реакции (5 баллов):

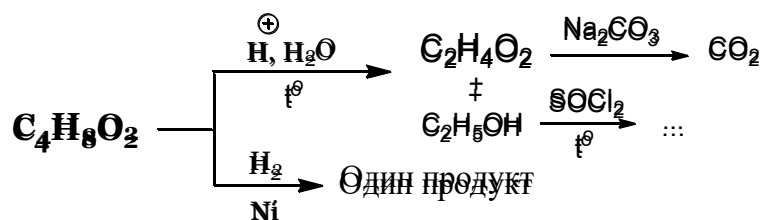

Оценка заданий:

№ задания	1	2	3	4	Σ
Оценка, балл	15	8	10	7	40

## 9. УЧЕБНО-МЕТОДИЧЕСКОЕ ОБЕСПЕЧЕНИЕ ДИСЦИПЛИНЫ

### 9.1. РЕКОМЕНДУЕМАЯ ЛИТЕРАТУРА

#### А) Основная литература:

1. Травень В.Ф. Органическая химия. М.; Бинوم. Лаборатория знаний, 2013. Т. 1. 368 с
2. Травень В.Ф. Органическая химия. М.; Бинوم. Лаборатория знаний, 2013. Т. II. 517 с
3. Травень В.Ф. Органическая химия. М.; Бинوم. Лаборатория знаний, 2013. Т. III. 388 с.
4. Органическая химия. Задания для подготовки к контрольным работам/ А. М. Борунов, Л. С. Красавина, Н. Я. Подхалузина, А. Е. Щекотихин. М. : РХТУ им. Д. И. Менделеева, 2017. 88 с.

#### Б) Дополнительная литература:

1. Травень В.Ф. Органическая химия. М.; Академкнига, 2004. Т. 1. 727 с.
2. Травень В.Ф. Органическая химия. М.; Академкнига, 2004. Т.2. 582 с.
3. Природа ковалентной связи и концепции реакционной способности. Кислоты и основания в органической химии: учебное пособие / Е. М. Бондаренко [и др.] ; ред. В. Ф. Травень. - М. : РХТУ им. Д.И. Менделеева, 2009. - 91 с.
4. Буянов В.Н., Манакова И.В., Таршиц Д.Л. Органическая химия: задания для подготовки к контрольным работам: Учебное пособие / М.: РХТУ им. Д.И. Менделеева, 2009. - 299 с.
5. Органическая химия. Задания для подготовки к контрольным работам. РХТУ им. Д.И. Менделеева. М.; 2001. 72 с.

### 9.2 РЕКОМЕНДУЕМЫЕ ИСТОЧНИКИ НАУЧНО-ТЕХНИЧЕСКОЙ ИНФОРМАЦИИ

Научно-технические журналы:

- Журнал «Известия АН. Серия химическая» ISSN 0002-3353
- Журнал «Mendeleev Communications» ISSN 0959-9436
- Журнал «Журнал органической химии» ISSN 0514-7492

Ресурсы информационно–телекоммуникационной сети Интернет:

[http:// www.elibrary.ru](http://www.elibrary.ru)

[http:// www.sciencedirect.com.ru](http://www.sciencedirect.com.ru)

### 9.3. СРЕДСТВА ОБЕСПЕЧЕНИЯ ОСВОЕНИЯ ДИСЦИПЛИНЫ

– Для реализации данного курса подготовлены следующие средства обеспечения освоения дисциплины: банк заданий для текущего и итогового контроля освоения

дисциплины (общее число вопросов – 371+); размещены на странице курса кафедры в системе управления курсами Moodle:

<https://moodle.muotr.ru/course/view.php?id=10897>

– компьютерные презентации интерактивных лекций – 30, (общее число слайдов – 537);

– банк тестовых заданий для текущего и итогового контроля освоения дисциплины (общее число вопросов – 1000);

## **10. ПЕРЕЧЕНЬ ИНФОРМАЦИОННЫХ ТЕХНОЛОГИЙ, ИСПОЛЬЗУЕМЫХ В ОБРАЗОВАТЕЛЬНОМ ПРОЦЕССЕ**

Информационную поддержку изучения дисциплины осуществляет Информационно-библиотечный центр (ИБЦ) РХТУ им. Д.И. Менделеева, который обеспечивает обучающихся основной учебной, учебно-методической и научной литературой, необходимой для организации образовательного процесса по дисциплине. Общий объем многоотраслевого фонда ИБЦ на 01.01.2022 составляет 1 719 785 экз.

Фонд ИБЦ располагает учебной, учебно-методической и научно-технической литературой в форме печатных и электронных изданий, а также включает официальные, справочно-библиографические, специализированные отечественные и зарубежные периодические и информационные издания. ИБЦ обеспечивает доступ к профессиональным базам данных, информационным, справочным и поисковым системам.

Каждый обучающийся обеспечен свободным доступом из любой точки, в которой имеется доступ к сети Интернет и к электронно-библиотечной системе (ЭБС) Университета, которая содержит различные издания по основным изучаемым дисциплинам и сформирована по согласованию с правообладателями учебной и учебно-методической литературы.

Для более полного и оперативного справочно-библиографического и информационного обслуживания в ИБЦ реализована технология Электронной доставки документов.

Полный перечень электронных информационных ресурсов, используемых в процессе обучения, представлен в основной образовательной программе.

## **11. МАТЕРИАЛЬНО-ТЕХНИЧЕСКОЕ ОБЕСПЕЧЕНИЕ ДИСЦИПЛИНЫ**

В соответствии с учебным планом занятия по дисциплине «Органическая химия» проводятся в форме лекций, практических занятий и самостоятельной работы обучающегося.

### **11.1. Оборудование, необходимое в образовательном процессе:**

Лекционная учебная аудитория, оборудованная доской с мелом или маркером и учебной мебелью; учебная аудитория для проведения практических (семинарских) занятий, оборудованная доской с мелом или маркером; библиотека, имеющая рабочие компьютерные места для студентов, оснащенные компьютерами с доступом к базам данных и выходом в Интернет

### **11.2. Учебно-наглядные пособия:**

Комплекты шариковых моделей для демонстрации пространственного строения органических веществ.

### **11.3. Компьютеры, информационно-телекоммуникационные сети, аппаратно-программные и аудиовизуальные средства:**

Персональные компьютеры с выходом в интернет, принтеры, сканеры, копировальные аппараты.

#### 11.4. Печатные и электронные образовательные и информационные ресурсы:

Информационно-методические материалы: учебные пособия по дисциплине; раздаточный материал к разделам лекционного курса и к практическим занятиям по дисциплине размещены на странице курса кафедры в системе управления курсами Moodle: <https://moodle.muotr.ru/course/view.php?id=10897>

#### 11.5. Перечень лицензионного программного обеспечения:

Полный перечень лицензионного программного обеспечения представлен в основной образовательной программе:

№ п/п	Наименование программного продукта	Реквизиты договора поставки	Количество лицензий	Срок окончания действия лицензии
1	Microsoft Office Standard 2013	Контракт № 62-64ЭА/2013	10	бессрочная
2	Лицензия на программное обеспечение (неисключительные права на программу для ЭВМ) WinRAR	Государственный контракт № 143-164ЭА/2010 от 14.12.10, Акт № Tr048787, накладная № Tr048787 от 20.12.10	10	Лицензия на программное обеспечение (неисключительные права на программу для ЭВМ) WinRAR
3	Лицензия на программное обеспечение (неисключительные права на программу для ЭВМ) ChemOffice ultra	Государственный контракт № 143-164ЭА/2010 от 14.12.10, Акт № Tr048787, накладная № Tr048787 от 20.12.10	1	бессрочная
4	ACDLabs12.0 Academic Edition	Бесплатная	Количество лицензий не ограничено	бессрочная
5	WINDOWS 8.1 Professional Get Genuine	Контракт № 62-64ЭА/2013	Лицензия на операционную систему Microsoft Windows 8.1. ПО, не принимающее прямого участия в образовательных процессах	бессрочно

## 12. ТРЕБОВАНИЯ К ОЦЕНКЕ КАЧЕСТВА ОСВОЕНИЯ ПРОГРАММЫ

Наименование модулей	Основные показатели оценки	Формы и методы контроля и оценки
<p>Раздел 1 " Теория химического строения и углеводороды (УВ). Ароматические соединения)"</p>	<p><i>Знает</i> теоретические основы строения и свойств предельных и нередельных УВ и производных бензола; способы получения и химические свойства предельных и нередельных УВ и производных бензола; основные механизмы протекания органических реакций.</p> <p><i>Умеет</i> применять теоретические знания для синтеза предельных и нередельных УВ и производных бензола; анализировать и предсказывать реакционные свойства предельных и нередельных УВ и производных бензола; составлять схемы синтеза предельных и нередельных УВ и производных бензола, заданного строения;</p> <p><i>Владеет:</i> основами номенклатуры и классификации предельных и нередельных УВ и производных бензола; основными теоретическими представлениями в органической химии; навыками обоснования рациональных способов получения предельных и нередельных УВ и производных бензола.</p>	<p>Оценка за контрольную работу № 1.</p> <p>Оценка на зачете.</p>
<p>Раздел 2 " Металлорганические соединения. Галогенопроизводные. Спирты, фенолы, простые эфиры "</p>	<p><i>Знает</i> теоретические основы строения и свойств галогенопроизводных, спиртов, фенолов, эпоксидов и простых эфиров; способы получения и химические свойства галогенопроизводных, спиртов, фенолов, эпоксидов и простых эфиров; основные механизмы протекания органических реакций.</p> <p><i>Умеет</i> применять теоретические знания для синтеза галогенопроизводных, спиртов, фенолов, эпоксидов и простых эфиров; анализировать и</p>	<p>Оценка за контрольную работу № 2.</p> <p>Оценка на зачете.</p>

	<p>предсказывать реакционные свойства галогенопроизводных, спиртов, фенолов, эпоксидов и простых эфиров; составлять схемы синтеза галогенопроизводных, спиртов, фенолов, эпоксидов и простых эфиров, заданного строения;</p> <p><i>Владеет:</i> основами номенклатуры и классификации органических соединений; основными теоретическими представлениями в органической химии; навыками обоснования рациональных способов получения галогенопроизводных, спиртов, фенолов, эпоксидов и простых эфиров.</p>	
<p>Раздел 3 "Альдегиды, кетоны. Карбоновые кислоты и их функциональные производные. Азотсодержащие соединения."</p>	<p><i>Знает</i> теоретические основы строения и свойств карбонильных и азотсодержащих соединений; способы получения и химические свойства карбонильных и азотсодержащих соединений; основные механизмы протекания органических реакций.</p> <p><i>Умеет</i> применять теоретические знания для синтеза карбонильных и азотсодержащих соединений; анализировать и предсказывать реакционные свойства карбонильных и азотсодержащих соединений; составлять схемы синтеза карбонильных и азотсодержащих соединений, заданного строения;</p> <p><i>Владеет:</i> основами номенклатуры и классификации карбонильных и азотсодержащих соединений; основными теоретическими представлениями в органической химии; навыками обоснования рациональных способов получения карбонильных и азотсодержащих соединений.</p>	<p>Оценка за контрольную работу № 3. Оценка на зачете.</p>

### **13. ОСОБЕННОСТИ ОРГАНИЗАЦИИ ОБРАЗОВАТЕЛЬНОГО ПРОЦЕССА ДЛЯ ИНВАЛИДОВ И ЛИЦ С ОГРАНИЧЕННЫМИ ВОЗМОЖНОСТЯМИ ЗДОРОВЬЯ**

Обучение инвалидов и лиц с ограниченными возможностями здоровья осуществляется в соответствии с:

– Порядком организации и осуществления образовательной деятельности по образовательным программам – программам бакалавриата, программам специалитета, программам магистратуры (Приказ Минобрнауки РФ от 05.04.2017 № 301);

– Положением о порядке организации и осуществления образовательной деятельности по образовательным программам высшего образования – программам бакалавриата, программам специалитета, программам магистратуры в РХТУ им. Д.И. Менделеева, принятым решением Ученого совета РХТУ им. Д.И. Менделеева от 30.10.2019, протокол № 3, введенным в действие приказом ректора РХТУ им. Д.И. Менделеева от 14.11.2019 № 646А;

– Методическими рекомендациями по организации образовательного процесса для обучения инвалидов и лиц с ограниченными возможностями здоровья в образовательных организациях высшего образования, в том числе оснащенности образовательного процесса (утверждены заместителем Министра образования и науки РФ А.А. Климовым от 08.04.2014 № АК-44/05вн).

**Дополнения и изменения к рабочей программе дисциплины**  
**«Органическая химия»**  
**основной образовательной программы**  
 15.03.02 «Технологические машины и оборудование»  
 Профиль «Технологические машины и оборудование производства высокотемпературных функциональных материалов»

Номер изменения/ дополнения	Содержание дополнения/изменения	Основание внесения изменения/дополнения
1.		протокол заседания Ученого совета № _____ от « ____ » _____ 20__ г.
		протокол заседания Ученого совета № _____ от « ____ » _____ 20__ г.
		протокол заседания Ученого совета № _____ от « ____ » _____ 20__ г.
		протокол заседания Ученого совета № _____ от « ____ » _____ 20__ г.
		протокол заседания Ученого совета № _____ от « ____ » _____ 20__ г.



**Министерство науки и высшего образования Российской Федерации  
федеральное государственное бюджетное образовательное учреждение  
высшего образования  
«Российский химико-технологический университет  
имени Д.И. Менделеева»**

**«УТВЕРЖДАЮ»**

И.о. проректора по учебной работе

\_\_\_\_\_ С.Н. Филатов

**«25» мая 2022 г.**

**РАБОЧАЯ ПРОГРАММА ДИСЦИПЛИНЫ  
Техническая термодинамика и теплотехника**

**Направление подготовки 15.03.02 Технологические машины и  
оборудование**

Профиль подготовки «Технологические машины и оборудование  
производства высокотемпературных функциональных материалов»

**Квалификация бакалавр**

**РАССМОТРЕНО И ОДОБРЕНО  
На заседании Методической комиссии  
РХТУ им. Д.И. Менделеева  
«25» мая 2022 г.**

Председатель \_\_\_\_\_ Н.А. Макаров

**Москва 2022 г.**

Программа составлена:

к.т.н., доцентом кафедры ПАХТ, Хабیبовой Н.З.

Программа рассмотрена и одобрена на заседании кафедры процессов и аппаратов химической технологии  
«12» апреля 2022 г., протокол № 11

## 1. ЦЕЛЬ И ЗАДАЧИ ДИСЦИПЛИНЫ.

Программа дисциплины составлена в соответствии с требованиями Федерального государственного образовательного стандарта (ФГОС ВО) по направлению подготовки 15.03.02 «Технологические машины и оборудование», рекомендациями методической комиссии и накопленного опыта преподавания дисциплины кафедрой процессов и аппаратов химической технологии РХТУ им. Д.И. Менделеева. Программа рассчитана на изучение дисциплины в течение одного семестра.

Дисциплина «Техническая термодинамика и теплотехника» относится к вариативной части обязательных дисциплин учебного плана. Программа дисциплины предполагает, что обучающиеся имеют теоретическую и практическую подготовку в области математики, физики и физической химии.

**Цель дисциплины** – сформировать у обучающихся уровень профессиональной компетентности, позволяющий с уверенностью применять фундаментальные основы технической термодинамики и грамотно выбирать рациональный режим эксплуатации оборудования химических производств при решении определённой технической задачи.

### **Задачи дисциплины:**

- развитие понимания физической сущности положений классической термодинамики;
- освоение теоретических знаний в области протекания необратимых процессов переноса энергии и вещества;
- изучение алгоритмов решения практических задач, связанных с выбором и расчетом теплотехнического оборудования в химико-технологических производствах.

Дисциплина «Техническая термодинамика и теплотехника» преподается в 4 семестре. Контроль успеваемости студентов ведется по принятой в университете рейтинговой системе.

## 2. ТРЕБОВАНИЯ К РЕЗУЛЬТАТАМ ОСВОЕНИЯ ДИСЦИПЛИНЫ.

Изучение дисциплины «Техническая термодинамика и теплотехника» при подготовке бакалавров по направлению подготовки 15.03.02 «Технологические машины и оборудование», профиль подготовки – «Технологические машины и оборудование производства высокотемпературных функциональных материалов» направлено на приобретение следующих компетенций:

### **- универсальных компетенций (УК) и индикаторов их достижения:**

Наименование категории (группы) универсальных компетенций	Код и наименование универсальной компетенции выпускника	Код и наименование индикатора достижения УК
Системное и критическое мышление	УК-1. Способен осуществлять поиск, критический анализ и синтез информации, применять системный подход для решения поставленных задач	УК-1.1. Знает методы поиска, критического анализа и синтеза информации, применения системного подхода, основанного на научном мировоззрении при решении задач профессиональной деятельности УК-1.2. Умеет находить и критически анализировать информацию, необходимую для решения задач профессиональной деятельности УК-1.3. Владеет навыками рассмотрения возможных вариантов решения задачи, оценивания их достоинств и недостатков.



**- профессиональных компетенций (ПК) и индикаторов их достижения:**

Задача профессиональной деятельности	Объект или область знания	Код и наименование профессиональной компетенции выпускника	Код и наименование индикаторов достижения компетенции	Основание
Типы задач профессиональной деятельности – проектно-конструкторский, производственно-технологический				
<p>Разработка, сопровождение и интеграция типовых технологических процессов и агрегатов в области химической технологии и технологии материалов, в том числе с использованием стандартных средств автоматизации проектирования</p>	<p>Технологические машины и оборудование химических производств, технологии материалов</p> <p>Сквозные виды профессиональной деятельности в промышленности (в сфере организации и проведения научно-исследовательских и опытно-конструкторских работ в области химического и химико-технологического производства).</p>	<p>ПК-3. Способен выбирать основные и вспомогательные материалы, способы реализации технологических процессов, применять прогрессивные методы эксплуатации технологического оборудования при изготовлении технологических машин</p>	<p>ПК-3.1. Знает основные виды управляющих средств оборудования термической и химико-термической обработки и программное обеспечение к ним</p> <p>ПК-3.2. Умеет проектировать режимы термической и химико-термической обработки с учетом требований энерго- и ресурсоэффективности</p> <p>ПК-3.3. Владеет методиками реализации разработанных режимов термической и химико-термической обработки в программах для управляющих средств оборудования термической и химико-термической обработки</p>	<p>Анализ требований к профессиональным компетенциям, предъявляемым к выпускникам направления подготовки на рынке труда, обобщение зарубежного опыта, проведения консультаций с ведущими работодателями, объединениями работодателей отрасли, в которой востребованы выпускники в рамках направления подготовки.</p> <p>ПС 40.136 Специалист в области разработки,</p>

		<p>ПК-4 Способен обеспечивать технологичность изделий и оптимальность процессов их изготовления при производстве высокотемпературных функциональных материалов (ВФМ) и изделий из них</p>	<p>ПК-4.1. Знает проблемы теории и технологии инновационных процессов производства ВФМ и изделий из них, технологические возможности, характеристики и особенности эксплуатации термического оборудования, критерии оценки технологичности и повышения эффективности процессов производства ВФМ</p> <p>ПК-4.2. Умеет разрабатывать технологические режимы и выбирать аппаратное оформление для реализации типовых и инновационных процессов получения ВФМ</p> <p>ПК-4.3. Владеет приемами подбора и корректировки параметров нового сложного технологического процесса термического производства по результатам анализа структуры и свойств материалов, в том числе с применением</p>	<p>сопровождения и интеграции технологических процессов и производств в области материаловедения и технологии материалов (утв. приказом Министерства труда и социальной защиты Российской Федерации от 03.07.2019 № 477н). Обобщенная трудовая функция А Разработка, сопровождение и интеграция инновационных технологических процессов в области материаловедения и технологии материалов; уровень квалификации 6, трудовая функция А/02.6 Разработка интегрированной информационной модели типовых технологических процессов в области материаловедения и технологии материалов</p> <p>ПС 40.086 Специалист</p>
--	--	-------------------------------------------------------------------------------------------------------------------------------------------------------------------------------------------	---------------------------------------------------------------------------------------------------------------------------------------------------------------------------------------------------------------------------------------------------------------------------------------------------------------------------------------------------------------------------------------------------------------------------------------------------------------------------------------------------------------------------------------------------------------------------------------------------------------------------------------------------------------------------------------	-----------------------------------------------------------------------------------------------------------------------------------------------------------------------------------------------------------------------------------------------------------------------------------------------------------------------------------------------------------------------------------------------------------------------------------------------------------------------------------------------------------------------------------------------------------------------------------------------------------------------

		<p>вычислительной техники и прикладных программ</p>	<p>по внедрению новой техники и технологий в термическом производстве (утв. приказом Министерства труда и социальной защиты Российской Федерации от 22.10.2020 № 741н). Обобщенная трудовая функция А Внедрение несложных новых техники и технологий термической обработки;</p>
			<p>уровень квалификации 5, трудовая функция А/01.5 Сбор и обобщение информации о новых оборудовании и технологиях в термическом производстве</p> <p>ПС 25.053 Специалист по разработке неметаллических композиционных материалов и покрытий в ракетно-космической промышленности (утв. приказом Министерства труда и социальной защиты Российской Федерации от 22.10.2020 № 741н).</p>

				<p>Федерации от 03.09.2018 № 573н). Обобщенная трудовая функция G Проведение научно-экспериментальных исследований по отработке специализированных параметров неметаллических композиционных материалов, используемых для производства ракетно-космических комплексов и систем, технологии их применения; уровень квалификации 6, трудовая функция G/05.6 Инженерное сопровождение при проведении входного контроля неметаллических композиционных материалов, используемых для производства ракетно-космических комплексов и систем, подготовки сборочных</p>
--	--	--	--	--------------------------------------------------------------------------------------------------------------------------------------------------------------------------------------------------------------------------------------------------------------------------------------------------------------------------------------------------------------------------------------------------------------------------------------------------------------------------------------------------------------------------------------------------------------------



				узлов, контроль соблюдения технологической дисциплины при изготовлении серийных деталей и сборочных узлов и в рамках опытно- конструкторских работ
--	--	--	--	----------------------------------------------------------------------------------------------------------------------------------------------------------------------------

В результате изучения дисциплины студент бакалавриата должен:

*Знать:*

– научную теоретическую базу теплотехники, основные постулаты и фундаментальные законы прикладной термодинамики.

*Уметь:*

– проводить качественный углублённый анализ режима работы теплотехнического оборудования на предмет наиболее эффективного энергопотребления;

– оценить величину энергозатрат конкретного инженерного оборудования, исходя из теоретической модели, на предмет достоверности и возможности практической реализации.

*Владеть:*

– комплексной методикой оценки степени совершенства энерго-химико-технологической системы с точки зрения энерготехнологии, экологии и экономики.

### 3. ОБЪЕМ ДИСЦИПЛИНЫ И ВИДЫ УЧЕБНОЙ РАБОТЫ.

Вид учебной работы	Объем дисциплины		
	ЗЕ	Акад. ч.	Астр. ч.
Общая трудоемкость дисциплины	<b>4</b>	<b>144</b>	<b>108</b>
<b>Контактная работа – аудиторные занятия:</b>	<b>0,9</b>	<b>32</b>	<b>24</b>
Лекции	0,45	16	12
Практические занятия (ПЗ)	0,45	16	12
<b>Самостоятельная работа</b>	<b>2,1</b>	<b>76</b>	<b>57</b>
Самостоятельное изучение разделов дисциплины	2,1	76	57
<b>Виды контроля:</b>			
<b>Экзамен</b>	<b>1</b>	<b>36</b>	<b>27</b>
Контактная работа – промежуточная аттестация	0,01	0,4	0,3
Подготовка к экзамену	0,99	35,6	26,7
<b>Вид итогового контроля:</b>	<b>Экзамен</b>		

### 4. СОДЕРЖАНИЕ ДИСЦИПЛИНЫ.

#### 4.1. Разделы дисциплины и виды занятий.

№ п/п	Раздел дисциплины	Академических часов			
		Всего	Лекции	Прак. зан.	Сам. рабо-та
<b>1</b>	<b>Раздел 1. Введение. Основные постулаты и фундаментальные законы равновесной термодинамики. Выбор эталонных процессов преобразования энергии и вещества.</b>	<b>27</b>	<b>4</b>	<b>4</b>	<b>19</b>

2	Раздел 2. Аналитический аппарат неравновесных процессов преобразования энергии и вещества. Количественная оценка диссипативной функции как меры необратимости процесса, протекающего с конечной скоростью. Эксергетический метод анализа степени совершенства энерго-химико-технологической системы.	31	6	4	21
3	Раздел 3. Термодинамический расчет и анализ неравновесных процессов сжатия (расширения) газов, паров и парогазовых систем. Эксергетический метод оценки степени совершенства процесса: определение величины эксергетического КПД режима работы установки и поиск путей его повышения за счет внутренних энергоресурсов.	27	4	4	19
4	Раздел 4. Термодинамические основы энергоресурсосбережения в химической технологии. Энергосберегающие системы в химических производствах превращения энергии и вещества. Анализ сопряженной системы, утилизирующей низкопотенциальные тепловые ресурсы, на примере холодильных машин и тепловых насосов.	23	2	4	17
	<b>ИТОГО</b>	<b>108</b>	<b>16</b>	<b>16</b>	<b>76</b>
	<b>Экзамен</b>	<b>36</b>			
	<b>ИТОГО</b>	<b>144</b>			

#### 4.2. Содержание разделов дисциплины.

**Раздел 1. Введение. Основные постулаты и фундаментальные законы равновесной термодинамики. Выбор эталонных процессов преобразования энергии и вещества.**

Термодинамические параметры, функции и функционалы равновесной макросистемы. Условие химического равновесия многофазной и многокомпонентной системы. Объединенное выражение I и II начал классической равновесной термодинамики в дифференциальном и интегральном виде, особенности реализации в замкнутых процессах преобразования энергии и вещества. Расчет и анализ основных равновесных процессов сжатия газов в компрессоре. Расчет минимальных затрат энергии в процессах разделения, охлаждения и ожижения газов. Политропный процесс, как обобщающий процесс сжатия (расширения) газов, паров и парогазовых смесей.

**Раздел 2. Аналитический аппарат неравновесных процессов преобразования энергии и вещества. Количественная оценка диссипативной функции как меры необратимости процесса, протекающего с конечной скоростью. Эксергетический метод анализа степени совершенства энерго-химико-технологической системы.**

Теория локального равновесия описания необратимых процессов. Система дифференциальных балансовых уравнений массы, энергии, энтропии и кинетических соотношений для открытой макросистемы. Аналитическое и численное решение этих уравнений для определения величины локальной и интегральной диссипации энергии при течении вязких сред, термодиффузионных процессов в многокомпонентных системах. Эксергия стационарного потока вещества.

**Раздел 3. Термодинамический расчет и анализ неравновесных процессов сжатия (расширения) газов, паров и парогазовых систем. Эксергетический метод оценки степени совершенства процесса: определение величины эксергетического КПД режима работы установки и поиск путей его повышения за счет внутренних энергоресурсов.**

Расчет фактических затрат энергии в процессах компремирования газов (паров) на основе интегральных балансовых уравнений массы, полной энергии, энтропии, кинетической и потенциальной энергии, эксергии. Количественная оценка величины диссипации в охлаждаемой и неохлаждаемой ступени компрессорной установки. Энергоэкономическое обоснование целесообразности многоступенчатого режима работы компрессора. Сравнительный анализ способов охлаждения газов (паров) в детандерных установках и дроссельных устройствах. Расчет величины изотермического эффекта дросселирования Джоуля-Томпсона на примере модели неидеального газа.

**Раздел 4. Термодинамические основы энергоресурсосбережения в химической технологии. Энергосберегающие системы в химических производствах превращения энергии и вещества. Анализ сопряженной системы, утилизирующей низкопотенциальные тепловые ресурсы, на примере холодильных машин и тепловых насосов.**

Методы оценки энергоресурсов на основе понятия эксергии. Синтез технологий и энергетических систем как основной принцип энергосбережения (на примере производства аммиака и слабой азотной кислоты). Основные промышленные схемы получения холода и трансформации тепла. Сравнительный технико-экономический анализ пароконпресссионных (ПКХМ) и теплоиспользующих холодильных машин.

## 5. СООТВЕТСТВИЕ СОДЕРЖАНИЯ ТРЕБОВАНИЯМ К РЕЗУЛЬТАТАМ ОСВОЕНИЯ ДИСЦИПЛИНЫ.

№	В результате освоения дисциплины студент должен:	Раздел 1	Раздел 2	Раздел 3	Раздел 4
<b>Знать:</b>					
1	– научную теоретическую базу теплотехники, основные постулаты и фундаментальные законы прикладной термодинамики.	+	+	+	+
<b>Уметь:</b>					
2	– проводить качественный углублённый анализ режима работы теплотехнического оборудования на предмет наиболее эффективного энергопотребления;	+	+	+	+
3	– оценить величину энергозатрат конкретного инженерного оборудования, исходя из теоретической модели, на предмет достоверности и возможности практической реализации.		+	+	+
<b>Владеть:</b>					
4	– комплексной методикой оценки степени совершенства энерго-химико-технологической системы с точки зрения энерготехнологии, экологии и экономики.	+	+	+	+
<b><i>В результате прохождения практики студент должен приобрести следующие универсальные (УК), общепрофессиональные (ОПК) и профессиональные (ПК) компетенции и индикаторы их достижения:</i></b>					
<b><i>универсальные:</i></b>					
УК-1. Способен осуществлять поиск, критический анализ и синтез информации, применять системный подход для решения поставленных задач	УК-1.1. Знает методы поиска, критического анализа и синтеза информации, применения системного подхода, основанного на научном мировоззрении при решении задач профессиональной деятельности	+	+	+	+
	УК-1.2. Умеет находить и критически анализировать информацию, необходимую для решения задач профессиональной деятельности	+	+	+	+
	УК-1.3. Владеет навыками рассмотрения возможных вариантов решения задачи, оценивания их достоинств и недостатков.	+	+	+	+
<b><i>профессиональные:</i></b>					

<p>ПК-3. Способен выбирать основные и вспомогательные материалы, способы реализации технологических процессов, применять прогрессивные методы эксплуатации технологического оборудования при изготовлении технологических машин</p>	<p>ПК-3.1. Знает основные виды управляющих средств оборудования термической и химико-термической обработки и программное обеспечение к ним</p>	+	+	+
	<p>ПК-3.2. Умеет проектировать режимы термической и химико-термической обработки с учетом требований энерго- и ресурсоэффективности</p>	+	+	+
	<p>ПК-3.3. Владеет методиками реализации разработанных режимов термической и химико-термической обработки в программах для управляющих средств оборудования термической и химико-термической обработки</p>	+	+	+
<p>ПК-4. Способен обеспечивать технологичность изделий и оптимальность процессов их изготовления при производстве высокотемпературных функциональных материалов (ВФМ) и изделий из них</p>	<p>ПК-4.1. Знает проблемы теории и технологии инновационных процессов производства ВФМ и изделий из них, технологические возможности, характеристики и особенности эксплуатации термического оборудования, критерии оценки технологичности и повышения эффективности процессов производства ВФМ</p>	+	+	+
	<p>ПК-4.2. Умеет разрабатывать технологические режимы и выбирать аппаратное оформление для реализации типовых и инновационных процессов получения ВФМ</p>	+	+	+
	<p>ПК-4.3. Владеет приемами подбора и корректировки параметров нового сложного технологического процесса термического производства по результатам анализа структуры и свойств материалов, в том числе с применением вычислительной техники и прикладных программ</p>	+	+	+

## 6. ПРАКТИЧЕСКИЕ И ЛАБОРАТОРНЫЕ ЗАНЯТИЯ.

### 6.1. Практические занятия.

Учебным планом по дисциплине «Техническая термодинамика и теплотехника» предусмотрены практические занятия обучающегося в бакалавриате в объеме 16 акад. ч.

#### *Примерные темы практических занятий по дисциплине.*

№ п/п	№ раздела дисциплины	Темы практических занятий	Часы
1	1	Термическое уравнение состояния. Теоретические модели расчета плотности неидеальногазовых сред. Практическое применение I, II начал термодинамики в закрытых системах (ограниченная превратимость внутренней энергии). (Расчет теплоты и работы деформации газов постоянного давления).	1
2	1	Расчет и анализ равновесного процесса сжатия газов в охлаждаемой и неохлаждаемой ступени компрессора. Совмещенное представление в (PV), (TS) координатах процессов.	1
3	1	Условия равновесия многофазной и многокомпонентной системы. Расчет химического потенциала многокомпонентной системы. Определение минимальной работы разделения идеальногазовой смеси (на примере бинарной азотно-аммиачной смеси, смеси углеводородов).	2
4	2,3	Расчет фактических затрат энергии в процессах компремирования газов (паров) на основе интегральных балансовых уравнений массы, полной энергии, энтропии, кинетической и потенциальной энергии, эксергии. Эксергетический анализ компрессорных установок. Обоснование энергетической целесообразности многоступенчатого режима компремирования.	3
5	2	Метод диссипативных функций как основной принцип количественной оценки меры диссипации энергии. Аналитическое и численное решение определения величины локальной и интегральной диссипативной функции при ламинарном течении несжимаемой вязкой среды в горизонтальной гладкой трубе постоянного сечения.	1
6	2	Эксергия стационарного потока вещества. Определение величины химической эксергии чистых веществ и многокомпонентных смесей. Расчет термической составляющей эксергии. Анализ величины эксергетического потенциала материального и энергетического ресурса.	2
7	3	Сравнительный анализ процессов охлаждения газов в детандерах и дроссельных устройствах. Расчет величины интегрального эффекта охлаждения газов в детандерах и определение величины изотермического эффекта Джоуля-Томпсона при дросселировании неидеального газа (на примере азота, углеводородов).	1
8	3,4	Расчет теплоты и работы сжижения газов. Определение	3

		величины холодильного коэффициента. Представление процесса циклического охлаждения на диаграмме в (PV), (TS), (HS) координатах (на примере CH <sub>4</sub> , C <sub>3</sub> H <sub>8</sub> ). Эксергия холода.	
9	3,4	Сопряжение энергетической и технологической систем как основной принцип энергосбережения. Расчет основных критериев эффективности преобразования массы, энергии, эксергии, способы их повышения на примере функциональной схемы синтеза аммиака.	2

## 6.2. Лабораторные занятия.

Лабораторные занятия по дисциплине «Техническая термодинамика и теплотехника» учебным планом не предусмотрены.

## 7. САМОСТОЯТЕЛЬНАЯ РАБОТА.

Рабочей программой дисциплины «Техническая термодинамика и теплотехника» предусмотрена самостоятельная работа студента бакалавриата в объеме 76 ч плюс 35,6 ч (подготовка к экзамену) в 4 семестре. Самостоятельная работа проводится с целью углубления знаний по дисциплине и предусматривает:

- ознакомление и проработку рекомендованной литературы, работу с электронно-библиотечными системами, включая переводы публикаций из научных журналов, цитируемых в базах Scopus, WebofScience, ChemicalAbstracts, РИНЦ;
- посещение отраслевых выставок и семинаров;
- участие в семинарах РХТУ им. И. Менделеева по тематике дисциплины;
- выполнение домашних заданий по тематике дисциплины;
- подготовку к выполнению контрольных работ по материалу лекционного курса;
- подготовку к сдаче экзамена.

Планирование времени на самостоятельную работу, необходимого на изучение дисциплины, студентам лучше всего осуществлять на весь период изучения, предусматривая при этом регулярное повторение пройденного материала. Материал, законспектированный на лекциях, необходимо регулярно дополнять сведениями из литературных источников, представленных в рабочей программе. При работе с указанными источниками рекомендуется составлять краткий конспект материала, с обязательным фиксированием библиографических данных источника.

## 8. ПРИМЕРЫ ОЦЕНОЧНЫХ СРЕДСТВ ДЛЯ КОНТРОЛЯ ОСВОЕНИЯ ДИСЦИПЛИНЫ.

Фонд оценочных средств для контроля по освоению материала Раздела 1 включает в себя оценку за контрольную работу (максимальная оценка 16 баллов). Контроль по Разделам 2,3 также проводится в форме контрольной работы (максимальная оценка 16 баллов). Вместе с этим в течении семестра проводятся две контрольные работы по теоретическому материалу Разделов 1, 2 и 3,4 (максимально оцениваются по 7 баллов). Также оценивается работа студентов на семинарах в течении всего семестра (максимально 10 баллов) и выполнение ими домашних заданий (максимально 4 балла).

### 8.1. Примерный перечень тем домашних заданий.

- Расчет основных характеристик компрессоров.
- Расчет диссипации кинетической энергии.



- Расчет количества энергии при изотермическом сжатии в компрессоре.
- Расчет количества энергии при адиабатическом сжатии в компрессоре.
- Расчет эксергетического КПД компрессорной установки.

## 8.2. Примеры контрольных вопросов для текущего контроля освоения дисциплины.

### 1. Контрольная работа по теме «Расчет и анализ равновесных процессов расширения (сжатия) газов, паров». Раздел 1. Максимальная оценка - 16 баллов.

Азот равновесно сжимается в компрессоре по политропе с  $n=1,2$  от  $P_1 = 1 \text{ бар}$  до  $P_2 = 8 \text{ бар}$ . Начальная температура азота  $T_1 = 300 \text{ К}$ . После компрессора азот проходит через изобарный холодильник, охлаждаемый обратной водой с начальной температурой  $T_{H_2O} = 280 \text{ К}$ .

Определить расход воды, если она нагревается до  $T_{H_2O} = 290 \text{ К}$ .

Производительность компрессора  $1000 \text{ м}^3/\text{ч}$  по условиям входа газа в компрессор.

Азот считать идеальным газом с постоянной теплоемкостью.

### 2. Контрольная работа по теме «Анализ неравновесных процессов расширения (сжатия) газов (паров)». Раздел 2,3. Максимальная оценка – 16 баллов.

Турбокомпрессор используется для сжатия углекислого газа до конечного давления  $P_{\text{кон}} = 20 \text{ бар}$ . Состояние газа при всасывании определяется давлением  $P_{\text{нач}} = 1 \text{ бар}$  и температурой  $T_{\text{нач}} = 280 \text{ К}$ . Процесс сжатия адиабатный, неравновесный. Производительность компрессора равна  $30 \text{ м}^3/\text{ч}$  сжатого газа, степень повышения давления в одной ступени не допускается больше, чем  $\varepsilon = 4$ . Между ступенями сжатый газ охлаждается изобарно до начальной температуры  $T_{\text{нач}} = 280 \text{ К}$  в теплообменниках. Для охлаждения используется вода из обратного водоснабжения, нагрев охлаждающей воды составляет величину  $\Delta T_{H_2O} = 7 \text{ К}$ . Значение адиабатного КПД всех ступеней компрессорной установки принимается одинаковым и равным величине  $\eta_s = 0,83$ . В расчетах допустимо использовать модель идеального газа с постоянной теплоемкостью.

Определить: 1) число ступеней компрессорной установки,  $n$ ; 2) внутреннюю мощность каждой ступени  $\dot{W}_{\text{вн}}$ , кВт; 3) тепловой поток, отводимый в промежуточных холодильниках  $\dot{Q}_{H_2O}$ , кВт; 4) эксергетический КПД компрессорной установки  $\eta_{\text{ex.к.}}$ .

### 3. Примеры вопросов для контрольных работ по теоретическому материалу Разделов 1-4. Проводятся две контрольные в семестре. Максимальная оценка за каждую – 7 баллов.

1. Параметры ТДС: внешние, внутренние, интенсивные, экстенсивные. Термическое уравнение состояния в дифференциальном виде.

2. Вывод уравнения Майера. Физический смысл удельной газовой постоянной.

3. Представить вывод уравнения Ван-дер-Ваальса в вириальном виде. Вывести расчетное соотношение для внутренней энергии неидеального газа, уравнением состояния которого является уравнение Ван-дер-Ваальса в вириальном виде.

4. I, II, III начала равновесной термодинамики. Объединенное выражение. I и II начала термодинамики для открытой макросистемы.
5. Термодинамические потенциалы. Вывод и анализ уравнений Максвелла.
6. Условия равновесия многофазной и многокомпонентной системы. Расчет химического потенциала чистого вещества и компонента идеальной газовой смеси.
7. Изотермический равновесный процесс сжатия газа в компрессоре. Сформулируйте условия процесса, получите уравнения для расчета теплоты и внешней работы для идеального и неидеального газа. Дайте иллюстрацию в координатах (PV), (TS).
8. Адиабатный равновесный процесс сжатия газа в ступени компрессора. Вывод расчетного соотношения для внешней работы изменения давления. Представить процесс в (PV), (TS) координатах
9. Политропный равновесный процесс сжатия идеального газа в ступени компрессора. Сформулируйте условия процесса, получите уравнения для расчета теплоты и внешней работы изменения давления. Дайте иллюстрацию в координатах (PV), (TS). Особенность реализации процессов преобразования энергии в циклических процессах.
10. Определение и вывод расчетного соотношения для эксергии экстракции. Привести численный пример расчета эксергии для веществ, компонентов окружающего воздуха, как системы отсчета ( $O_2$ ,  $N_2$ ,  $CO_2$ , Ar).
11. Вывод расчетного соотношения для термической составляющей эксергии.
12. Представить вывод расчетного соотношения для химической эксергии чистого вещества. Понятие реакции девальвации.
13. Эксергия теплового потока при  $T > T_{cp}$  и  $T_x < T_{cp}$ . Понятие средней термодинамической температуры процесса.

### 8.3. Вопросы для итогового контроля освоения дисциплины.

(4 семестр – экзамен).

Максимальное количество баллов за экзамен– 40 баллов. Билеты содержат 3 вопроса.

Вопрос 1 – 14 баллов, вопрос 2 – 12 баллов, вопрос 3 (задача) – 14 баллов.

1. Сформулируйте постулат о существовании внутренней энергии как функции состояния макросистемы. Запишите I закон термодинамики для элементарного и интегрального изменения состояния.

2. Сформулируйте принцип необратимости неравновесных процессов. Дайте математическую запись в форме неравенства, используя понятия произведенной энтропии и диссипативной функции. Запишите уравнения для расчета локальной диссипативной функции для тепло-, массообмена и химических превращений.

3. Равновесное изменение состояния макросистемы. Определение, способы вычисления термодинамических функционалов теплоты и работы (на примере изотермического и адиабатного процессов сжатия идеального и неидеального газа).

4. Диссипация кинетической энергии в процессах течения с трением. Методы оценки интегральной величины диссипации в ламинарных и турбулентных течениях.

5. Сформулируйте постулат о существовании энтропии как функции состояния. Запишите аналитически (в виде неравенства) II закон термодинамики для изолированных и адиабатных закрытых систем. Обоснуйте, что перенос энергии в форме работы не связан с переносом энтропии.

6. Особенности расчета потерь превратимой энергии в процессах теплопередачи при  $T > T_{cp}$  и  $T < T_{cp}$ . Пути снижения этого вида энергопотерь.

Полный перечень оценочных средств приведен в виде отдельного документа, являющегося неотъемлемой частью основной образовательной программы.

#### 8.4. Структура и примеры билетов для экзамена.

Итоговый контроль освоения материала дисциплины проводится в письменной форме в виде экзамена.

Билет состоит из 2-х теоретических вопросов и задачи. Один вопрос посвящён равновесным процессам, второй вопрос охватывает разделы необратимых процессов преобразования энергии и вещества.

##### Пример билета для экзамена

«Утверждаю»  зав.каф. ПАХТ  _____ Л.В. Равичев  «__» _____ 20__ г.	<b>Министерство науки и высшего образования РФ</b>
	<b>Российский химико-технологический университет имени Д.И. Менделеева</b>
	<b>Кафедра Процессов и аппаратов химической технологии</b> <i>Дисциплина: Техническая термодинамика и теплотехника</i>
	<b>15.03.02 Технологические машины и оборудование</b>
<b>Билет № 1</b>	
1. Сформулируйте постулат о существовании внутренней энергии как функции состояния макросистемы. Запишите I закон термодинамики для элементарного и интегрального изменения состояния.	
2. Сформулируйте принцип необратимости неравновесных процессов. Дайте математическую запись в форме неравенства, используя понятия произведенной энтропии и диссипативной функции. Запишите уравнения для расчета локальной диссипативной функции для тепло-, массообмена и химических превращений.	
3. Компрессор всасывает воздух при давлении 1 бар и температуре 20°C и сжимает его до 6 бар. Определить теоретическую мощность компрессора при изотермном, адиабатном и политропном ( $n = 1,2$ ) сжатии; найти также параметры этого воздуха. Часовая производительность компрессора 1200 м <sup>3</sup> /ч при нормальных физических условиях.	

#### 9. УЧЕБНО-МЕТОДИЧЕСКОЕ ОБЕСПЕЧЕНИЕ ДИСЦИПЛИНЫ.

##### 9.1. Рекомендуемая литература.

###### А) Основная литература:

1. Равичев Л.В., Хабибова Н.З. Низкотемпературные процессы расширения, ожижения и разделения газов в химической технологии. Фундаментальные основы и практические приложения: учеб. пособие. – М.: РХТУ им. Д.И.Менделеева, 2021. – 72 с.
2. Циклы теплосиловых, холодильных и теплонасосных установок. Методы анализа их эффективности: учеб. пособие / Л.В. Равичев, О.А. Кайгородова, Д.Д. Оганесян. - М.: РХТУ им. Д.И. Менделеева, 2021. - 144 с.

###### Б) Дополнительная литература:

1. Чечеткин А.В. Теплотехника/ А.В. Чечеткин, Н.А. Занемонец. - М.: Высшая школа, 1986. – 344 с.

2. Краткий справочник физико-химических величин / Под ред. А.А. Равделя и А.М. Пономарева, 8-е изд. Л.: Химия, 1983. – 232 с.
3. Анализ неравновесных процессов сжатия неидеального газа/ сост.Н.З. Хабибова. – М.: РХТУ им. Д.И. Менделеева, 2007. - 52с.

### **9.2. Рекомендуемые источники научно-технической информации.**

- Раздаточный иллюстративный материал к лекциям.
- Презентации к лекциям.

Научно-технические журналы:

- Реферативный журнал «Теоретические основы химической технологии» ISSN 0040-3571
- Журнал «Химическая промышленность сегодня» ISSN 0023-110X
- Журнал «Химические технологии» ISSN 1684-5811

Ресурсы информационно–телекоммуникационной сети Интернет:

- <http://www.chem-eng.ru>

### 9.3. Средства обеспечения освоения дисциплины.

Для реализации учебной программы подготовлены следующие средства обеспечения освоения дисциплины:

- банк контрольных заданий для текущего контроля освоения дисциплины (общее число контрольных заданий – 100);
- банк контрольных заданий для итогового контроля освоения дисциплины (общее число билетов – 30).

Для освоения дисциплины используются следующие нормативные и нормативно-методические документы:

– Федеральный закон Российской Федерации от 29.12.2012 № 273-ФЗ «Об образовании в Российской Федерации» [Электронный ресурс] – Режим доступа: <http://pravo.gov.ru/proxy/ips/?docbody=&nd=102162745&intelsearch=273-%D4%C7> (дата обращения: 16.05.2021).

– Федеральные государственные образовательные стандарты высшего образования // Координационный совет учебно-методических объединений и научно-методических советов высшей школы. Портал Федеральных образовательных стандартов высшего образования [Электронный ресурс] – Режим доступа: <http://fgosvo.ru/fgosvo/92/91/4> (дата обращения: 16.05.2021).

– Приказ Министерства образования и науки РФ от 23.08.2017 № 816 «Об утверждении Порядка применения организациями, осуществляющими образовательную деятельность, электронного обучения, дистанционных образовательных технологий при реализации образовательных программ» [Электронный ресурс]. Режим доступа: <http://pravo.gov.ru/proxy/ips/?docbody=&nd=102447332&intelsearch=816+-%EF%F0%E8%EA%E0%E7> (дата обращения: 16.05.2021).

При освоении дисциплины студенты должны использовать информационные и информационно-образовательные ресурсы следующих порталов и сайтов:

– Система федеральных образовательных порталов. Система открытого образования. Консалтинговый центр ИОС ОО РФ [Электронный ресурс] – Режим доступа: <http://www.openedu.ru> (дата обращения: 16.05.2021).

– Информационная система «Единое окно доступа к образовательным ресурсам». URL: <http://window.edu.ru/> (дата обращения: 16.05.2021).

– ФЭПО: соответствие требованиям ФГОС [Электронный ресурс] – Режим доступа: <http://fepo.i-exam.ru/> (дата обращения: 16.05.2021).

## 10. ПЕРЕЧЕНЬ ИНФОРМАЦИОННЫХ ТЕХНОЛОГИЙ, ИСПОЛЬЗУЕМЫХ В ОБРАЗОВАТЕЛЬНОМ ПРОЦЕССЕ

Информационную поддержку изучения дисциплины осуществляет Информационно-библиотечный центр (ИБЦ) РХТУ им. Д.И. Менделеева, который обеспечивает обучающихся основной учебной, учебно-методической и научной литературой, необходимой для организации образовательного процесса по дисциплине. Общий объем многоотраслевого фонда ИБЦ на 01.01.2021 составляет 1 716 243 экз.

Фонд ИБЦ располагает учебной, учебно-методической и научно-технической литературой в форме печатных и электронных изданий, а также включает официальные, справочно-библиографические, специализированные отечественные и зарубежные периодические и информационные издания. ИБЦ обеспечивает доступ к профессиональным базам данных, информационным, справочным и поисковым системам.

Каждый обучающийся обеспечен свободным доступом из любой точки, в которой имеется доступ к сети Интернет и к электронно-библиотечной системе (ЭБС) Университета, которая содержит различные издания по основным изучаемым

дисциплинам и сформирована по согласованию с правообладателями учебной и учебно-методической литературы.

Для более полного и оперативного справочно-библиографического и информационного обслуживания в ИБЦ реализована технология Электронной доставки документов.

Полный перечень электронных информационных ресурсов, используемых в процессе обучения, представлен в основной образовательной программе.

## **11. МАТЕРИАЛЬНО-ТЕХНИЧЕСКОЕ ОБЕСПЕЧЕНИЕ ДИСЦИПЛИНЫ.**

В соответствии с учебным планом занятия по рабочей программе дисциплины проводятся в форме лекций, практических занятий и самостоятельной работы.

### **11.1.Оборудование, необходимое в образовательном процессе.**

**Учебная аудитория** для проведения практических занятий, оборудованная электронными средствами демонстрации; библиотека, имеющая рабочие компьютерные места для студентов, оснащенные компьютерами с доступом к базам данных и выходом в Интернет.

### **11.2.Учебно-наглядные пособия.**

Слайды презентаций для лекционного курса, печатные материалы для лекций и семинаров.

### **11.3. Компьютеры, информационно-телекоммуникационные сети, аппаратно-программные и аудиовизуальные средства:**

Для чтения курса лекций имеются компьютеры, информационно-телекоммуникационные сети, аппаратно-программные и аудиовизуальные средства; подключение к локальной сети с выходом в Интернет.

Для самостоятельной работы каждый обучающийся в течение всего периода обучения обеспечен индивидуальным неограниченным доступом к нескольким электронно-библиотечным системам (электронным библиотекам), содержащим все издания основной литературы, перечисленные в рабочей программе дисциплины, сформированным на основании прямых договорных отношений с правообладателями.

Для проведения занятий при изучении дисциплины с применением электронного образования и дистанционных образовательных технологий используются компьютеры со средствами звуковоспроизведения, проектором, экраном и выходом в Интернет. Занятия проводятся в онлайн режиме с применением ЭИОС, Skype, Zoom, социальных сетей (ВК и др.), мессенджеров (WhatsApp и др.), электронной почты.

### **11.4 .Печатные и электронные образовательные и информационные ресурсы.**

Информационно-методические материалы: учебные пособия по дисциплине, методические рекомендации к практическим занятиям; раздаточный материал к лекционным курсам; электронные учебные издания, научно-популярные электронные издания.

Электронные образовательные ресурсы: электронные презентации к разделам лекционных курсов; учебно-методические разработки кафедры в электронном виде; буклеты и каталоги оборудования, технологические справочники; справочные материалы в печатном и электронном виде.

### 11.5. Перечень лицензионного программного обеспечения.

№ п/п	Наименование программного продукта	Реквизиты договора поставки	Количество лицензий	Срок окончания действия лицензии
1	WINDOWS 8.1 Professional Get Genuine	Контракт № 62-64ЭА/2013 от 02.12.2013	14	бессрочно
2	Kaspersky Endpoint Security для бизнеса – Стандартный Russian Edition.	Контракт № 28-35ЭА/2020 от 26.05.2020	14	12 месяцев (ежегодное продление подписки с правом перехода на обновлённую версию продукта)

### 12. ТРЕБОВАНИЯ К ОЦЕНКЕ КАЧЕСТВА ОСВОЕНИЯ ДИСЦИПЛИНЫ.

Наименование разделов	Основные показатели оценки	Формы и методы контроля и оценки
<p><b>Раздел 1.</b> Введение. Основные постулаты и фундаментальные законы равновесной термодинамики. Выбор эталонных процессов преобразования энергии и вещества.</p>	<p><i>Знает:</i> – Фундаментальные основы классической термодинамики равновесных процессов преобразования энергии и вещества из одной формы в другую. <i>Умеет:</i> – Количественно оценить теоретически достижимые показатели идеального обратимого процесса; определить условия и параметры равновесия многофазной и многокомпонентной системы. <i>Владеет:</i> – Аналитическим и численным аппаратом расчета минимальных энергозатрат в обратимых процессах энергии и вещества.</p>	<p>Оценка за контрольную работу № 1.</p> <p>Оценка за контрольную работу по теории №1.</p> <p>Оценка за работу на семинарах</p> <p>Оценка за домашнюю работу</p> <p>Оценка за экзамен</p>
<p><b>Раздел 2.</b> Аналитический аппарат неравновесных процессов преобразования энергии и вещества. Количественная оценка диссипативной функции как меры необратимости процесса, протекающего с конечной скоростью. Эксергетический метод анализа степени совершенства энерго-</p>	<p><i>Знает:</i> – Систему интегральных балансовых уравнений и кинетических соотношений для открыто макросистемы; теорию локально-равновесного описания неравновесных гидромеханических, тепловых и массообменных процессов. <i>Умеет:</i> – Применять метод диссипативных функций, как принцип количественной оценки локальной и интегральной диссипации энергии. <i>Владеет:</i></p>	<p>Оценка за контрольную работу № 2.</p> <p>Оценка за контрольную работу по теории №1.</p> <p>Оценка за работу на семинарах</p> <p>Оценка за</p>

<p>химико-технологической системы.</p>	<p>– Аналитическим аппаратом определения фактических энергозатрат многостадийных процессов; алгоритмом поиска путей повышения эксергетического КПД процесса.</p>	<p>домашнюю работу Оценка за экзамен</p>
<p><b>Раздел 3.</b> Термодинамический расчет и анализ неравновесных процессов сжатия (расширения) газов, паров и паро-газовых систем. Эксергетический метод оценки степени совершенства процесса: определение величины эксергетического КПД режима работы установки и поиск путей его повышения за счет внутренних энергоресурсов.</p>	<p><i>Знает:</i> – Принцип расчета фактических энергетических затрат в процессах компримирования пара, газа и парогазовых смесей. <i>Умеет:</i> – Оценить степень перерасхода энергии по сравнению с идеальным режимом работы и задать параметры процесса с целью оптимизации режима работы установки в целом. <i>Владеет:</i> – Методикой расчета эксергетического КПД отдельных стадий процесса и всей установки в целом (на примере синтеза аммиака; пиролиза углеводородов).</p>	<p>Оценка за контрольную работу № 2. Оценка за контрольную работу по теории №2. Оценка за работу на семинарах Оценка за домашнюю работу Оценка за экзамен</p>
<p><b>Раздел 4.</b> Термодинамические основы энергоресурсосбережения в химической технологии. Энергосберегающие системы в химических производствах превращения энергии и вещества. Анализ сопряженной системы, утилизирующей низкопотенциальные тепловые ресурсы, на примере холодильных машин и тепловых насосов.</p>	<p><i>Знает:</i> – Энерготехнологическое комбинирование как основной принцип сопряжения процессов-стадий производственной цепи. <i>Умеет:</i> – Оценить величину эксергетического КПД установки энерго-химико-технологической системы в целом на предмет его повышения при постадийном анализе процесса. <i>Владеет:</i> – Методикой создания гибких регенерационных технологий с целью снижения внешних энергозатрат и утилизацией вторичных ресурсов.</p>	<p>Оценка за контрольную работу по теории №2. Оценка за работу на семинарах Оценка за домашнюю работу Оценка за экзамен</p>

### 13. ОСОБЕННОСТИ ОРГАНИЗАЦИИ ОБРАЗОВАТЕЛЬНОГО ПРОЦЕССА ДЛЯ ИНВАЛИДОВ И ЛИЦ С ОГРАНИЧЕННЫМИ ВОЗМОЖНОСТЯМИ ЗДОРОВЬЯ.

Обучение инвалидов и лиц с ограниченными возможностями здоровья осуществляется в соответствии с:



– Порядком организации и осуществления образовательной деятельности по образовательным программам – программам бакалавриата, программам специалитета, программам магистратуры (Приказ Минобрнауки РФ от 05.04.2017 № 301);

– Положением о Порядке организации и осуществления образовательной деятельности по образовательным программам – программам бакалавриата, программам специалитета, программам магистратуры в Российском химико-технологическом университете имени Д.И. Менделеева (утв. решением Ученого совета университета от 28.06.2017, протокол № 9);

– Методическими рекомендациями по организации образовательного процесса для обучения инвалидов и лиц с ограниченными возможностями здоровья в образовательных организациях высшего образования, в том числе оснащённости образовательного процесса (утверждены заместителем Министра образования и науки РФ А.А. Климовым от 08.04.2014 № АК-44/05вн).

**Дополнения и изменения к рабочей программе дисциплины**  
**«Техническая термодинамика и теплотехника»**  
**основной образовательной программы**  
**15.03.02 Технологические машины и оборудование**

**Профиль подготовки – «Технологические машины и оборудование  
производства высокотемпературных функциональных материалов»**  
Форма обучения: очная

Номер изменения/ дополнения	Содержание дополнения/изменения	Основание внесения изменения/дополнения
1.		протокол заседания Ученого совета № _____ от «__» _____ 20__ г.
2.		протокол заседания Ученого совета № _____ от «__» _____ 20__ г.

**Министерство науки и высшего образования Российской Федерации  
федеральное государственное бюджетное образовательное учреждение  
высшего образования  
«Российский химико-технологический университет  
имени Д.И. Менделеева»**

**«УТВЕРЖДАЮ»**

И.о. проректора по учебной работе

\_\_\_\_\_ С.Н. Филатов

«25» мая 2022 г.

**РАБОЧАЯ ПРОГРАММА ДИСЦИПЛИНЫ**

**«Процессы и аппараты химической технологии»**

**Направление подготовки 15.03.02 Технологические машины и  
оборудование**

**Профили подготовки:** «Технологические машины и оборудование  
производства высокотемпературных функциональных материалов»,  
«Технологические машины и оборудование переработки полимеров»

Квалификация **бакалавр**

РАССМОТРЕНО И ОДОБРЕНО  
На заседании Методической комиссии  
РХТУ им. Д.И. Менделеева  
«25» мая 2022 г.

Председатель \_\_\_\_\_ Н.А. Макаров

**Москва 2022 г.**

Программа составлена:

д.т.н., зав. кафедрой ПАХТ, профессором Равичевым Л.В.

к.т.н., доцентом кафедры ПАХТ Ильиной С.И.

Программа рассмотрена и одобрена на заседании кафедры процессов и аппаратов химической технологии  
«12» апреля 2022 г., протокол № 11

## 1. ЦЕЛЬ И ЗАДАЧИ ДИСЦИПЛИНЫ.

Программа дисциплины составлена в соответствии с требованиями Федерального государственного образовательного стандарта (ФГОС ВО) для направления подготовки бакалавров 15.03.02 «Технологические машины и оборудование», рекомендациями методической комиссии и накопленного опыта преподавания дисциплины кафедрой процессов и аппаратов химической технологии РХТУ им. Д.И. Менделеева. Программа рассчитана на изучение дисциплины в течение двух семестров.

Дисциплина «Процессы и аппараты химической технологии» относится к базовой части дисциплин учебного плана. Программа дисциплины предполагает, что обучающиеся имеют теоретическую и практическую подготовку в области математики, физики и физической химии.

**Цель дисциплины** – вместе с дисциплинами общей химической технологии, химическими процессами и реакторами и другими, связать общенаучную и инженерную подготовку химиков-технологов, что необходимо при подготовке бакалавров по данному направлению для научно-исследовательской и практической работы на предприятиях.

### **Задачи дисциплины:**

- развитие понимания физической сущности и общности процессов химической технологии;
- освоение теоретических знаний в области протекания гидромеханических, тепловых и массообменных процессов;
- изучение конструкций аппаратов для проведения гидромеханических, а также тепло- и массообменных процессов;
- изучение алгоритмов решения практических задач, связанных с расчетом процессов и аппаратов для транспортировки жидкостей, разделения гетерогенных систем, тепло- и массообмена.

Дисциплина «Процессы и аппараты химической технологии» преподается в 5 и 6 семестрах. Контроль успеваемости студентов ведется по принятой в университете рейтинговой системе.

## 2. ТРЕБОВАНИЯ К РЕЗУЛЬТАТАМ ОСВОЕНИЯ ДИСЦИПЛИНЫ.

Изучение дисциплины «Процессы и аппараты химической технологии» при подготовке бакалавров по направлению подготовки 15.03.02 «Технологические машины и оборудование» направлено на приобретение следующих общекультурных и общепрофессиональных компетенций:

Задача профессиональной деятельности	Объект или область знания	Код и наименование профессиональной компетенции выпускника	Код и наименование индикаторов достижения компетенции	Основание
Типы задач профессиональной деятельности – проектно-конструкторский, производственно-технологический				
Разработка, сопровождение и интеграция типовых технологических процессов и агрегатов в области химической технологии и технологии материалов, в том числе с использованием стандартных средств автоматизации проектирования	Технологические машины и оборудование химических производств, технологии материалов  Сквозные виды профессиональной деятельности в промышленности (в сфере организации и проведения научно-исследовательских и опытно-конструкторских работ в области химического и химико-технологического производства).	ПК-1. Способен принимать участие в работах по расчету и проектированию деталей и узлов технологического оборудования химической промышленности в соответствии с техническими заданиями и использованием стандартных средств автоматизации проектирования	ПК-1.1. Знает принципы и порядок расчета деталей и узлов технологического оборудования химической промышленности и основные программные средства для их выполнения ПК-1.2. Умеет проектировать типовую технологическую оснастку с использованием прикладных программных средств ПК-1.3. Владеет методиками автоматизированного проектирования деталей и узлов технологического оборудования химической промышленности в прикладных программных средствах	Анализ требований к профессиональным компетенциям, предъявляемым к выпускникам направления подготовки на рынке труда, обобщение зарубежного опыта, проведения консультаций с ведущими работодателями, объединениями работодателей отрасли, в которой востребованы выпускники в рамках направления подготовки.  ПС 40.136 Специалист в области разработки, сопровождения и интеграции

		<p>ПК-3. Способен выбирать основные и вспомогательные материалы, способы реализации технологических процессов, применять прогрессивные методы эксплуатации технологического оборудования при изготовлении технологических машин</p>	<p>ПК-3.1. Знает основные виды управляющих средств оборудования термической и химико-термической обработки и программное обеспечение к ним</p> <p>ПК-3.2. Умеет проектировать режимы термической и химико-термической обработки с учетом требований энерго- и ресурсоэффективности</p> <p>ПК-3.3. Владеет методиками реализации разработанных режимов термической и химико-термической обработки в программах для управляющих средств оборудования термической и химико-термической обработки</p>	<p>технологических процессов и производств в области материаловедения и технологии материалов (утв. приказом Министерства труда и социальной защиты Российской Федерации от 03.07.2019 № 477н). Обобщенная трудовая функция А Разработка, сопровождение и интеграция инновационных технологических процессов в области материаловедения и технологии материалов; уровень квалификации 6, трудовая функция А/02.6 Разработка интегрированной информационно модели типовых технологических процессов в области материаловедения и технологии материалов</p> <p>ПС 40.086 Специалист по внедрению новой техники и технологий в термическом производстве</p>
--	--	-------------------------------------------------------------------------------------------------------------------------------------------------------------------------------------------------------------------------------------	---------------------------------------------------------------------------------------------------------------------------------------------------------------------------------------------------------------------------------------------------------------------------------------------------------------------------------------------------------------------------------------------------------------------------------------------------------------------------------------------------	--------------------------------------------------------------------------------------------------------------------------------------------------------------------------------------------------------------------------------------------------------------------------------------------------------------------------------------------------------------------------------------------------------------------------------------------------------------------------------------------------------------------------------------------------------------------------------------------------------------------------------------------------------------------------

				<p>(утв. приказом Министерства труда и социальной защиты Российской Федерации от 22.10.2020 № 741н). Обобщенная трудовая функция А Внедрение несложных новых техники и технологий термической обработки; уровень квалификации 5, трудовая функция А/01.5 Сбор и обобщение информации о новых оборудовании и технологиях в термическом производстве</p> <p>ПС 25.053 Специалист по разработке неметаллических композиционных материалов и покрытий в ракетно-космической промышленности и (утв. приказом Министерства труда и социальной защиты Российской Федерации от 03.09.2018 № 573н). Обобщенная трудовая</p>
--	--	--	--	--------------------------------------------------------------------------------------------------------------------------------------------------------------------------------------------------------------------------------------------------------------------------------------------------------------------------------------------------------------------------------------------------------------------------------------------------------------------------------------------------------------------------------------------------------------------------------------------------------------------------------



				<p>функция G Проведение научно-экспериментальных исследований по отработке специализированных параметров неметаллических композиционных материалов, используемых для производства ракетно-космических комплексов и систем, технологии их применения; уровень квалификации 6, трудовая функция G/05.6 Инженерное сопровождение при проведении входного контроля неметаллических композиционных материалов, используемых для производства ракетно-космических комплексов и систем, препарации сборочных узлов, контроль соблюдения технологической дисциплины при изготовлении серийных деталей и сборочных узлов и в рамках опытно-</p>
--	--	--	--	------------------------------------------------------------------------------------------------------------------------------------------------------------------------------------------------------------------------------------------------------------------------------------------------------------------------------------------------------------------------------------------------------------------------------------------------------------------------------------------------------------------------------------------------------------------------------------------------------------------------------------------------

				конструкторских работ
--	--	--	--	-----------------------

### 3. ОБЪЕМ ДИСЦИПЛИНЫ И ВИДЫ УЧЕБНОЙ РАБОТЫ.

Вид учебной работы	Всего		Семестр			
			5		6	
	ЗЕ	Акад. ч.	ЗЕ	Акад. ч.	ЗЕ	Акад. ч.
<b>Общая трудоемкость дисциплины</b>	<b>8</b>	<b>288</b>	<b>4</b>	<b>144</b>	<b>4</b>	<b>144</b>
<b>Контактная работа (КР)</b>	<b>3,6</b>	<b>128</b>	<b>1,8</b>	<b>64</b>	<b>1,8</b>	<b>64</b>
Лекции	1,8	64	0,9	32	0,9	32
Практические занятия (ПЗ)	1,8	64	0,9	32	0,9	32
<b>Самостоятельная работа</b>	<b>2,4</b>	<b>88</b>	<b>1,2</b>	<b>44</b>	<b>1,2</b>	<b>44</b>
Самостоятельное изучение разделов дисциплины	2,4	88	1,2	44	1,2	44
<b>Виды контроля:</b>						
<b>Экзамен</b>	<b>2,0</b>	<b>72</b>	<b>1,0</b>	<b>36</b>	<b>1,0</b>	<b>36</b>
Контактная работа - промежуточная аттестация	2,0	0,8	0,01	0,4	0,01	0,4
Подготовка к экзамену		71,2	0,99	35,6	0,99	35,6
<b>Вид итогового контроля:</b>			<b>Экзамен</b>		<b>Экзамен</b>	

Вид учебной работы	Всего		Семестр			
			5		6	
	ЗЕ	Астр. ч.	ЗЕ	Астр. ч.	ЗЕ	Астр. ч.
<b>Общая трудоемкость дисциплины</b>	<b>8</b>	<b>216</b>	<b>4</b>	<b>108</b>	<b>4</b>	<b>108</b>
<b>Контактная работа – аудиторные занятия:</b>	<b>3,6</b>	<b>96</b>	<b>1,8</b>	<b>48</b>	<b>1,8</b>	<b>48</b>
Лекции	1,8	48	0,9	24	0,9	24
Практические занятия (ПЗ)	1,8	48	0,9	24	0,9	24
<b>Самостоятельная работа</b>	<b>2,4</b>	<b>66</b>	<b>1,2</b>	<b>33</b>	<b>1,2</b>	<b>33</b>
Самостоятельное изучение разделов дисциплины	2,4	66	1,2	33	1,2	33
<b>Виды контроля:</b>						
<b>Экзамен</b>	<b>2,0</b>	<b>54</b>	<b>1,0</b>	<b>27</b>	<b>1,0</b>	<b>27</b>
Контактная работа - промежуточная аттестация	2,0	0,6	0,01	0,3	0,01	0,3
Подготовка к экзамену		53,4	0,99	26,7	0,99	26,7
<b>Вид итогового контроля:</b>			<b>Экзамен</b>		<b>Экзамен</b>	

#### 4. СОДЕРЖАНИЕ ДИСЦИПЛИНЫ.

##### 4.1. Разделы дисциплины и виды занятий.

№ п/п	Раздел дисциплины	Академ. часов			
		Всего	Лек-ции	Прак. зан.	Сам. работа
<b>1</b>	<b>Раздел 1. Гидродинамические процессы и аппараты химической технологии</b>	<b>48</b>	<b>16</b>	<b>16</b>	<b>16</b>
1.1	Введение в дисциплину. Основные понятия и определения.	6	2	2	2
1.2	Основы теории переноса.	8	4	2	2
1.3	Гидростатика.	7	2	2	3
1.4	Гидродинамика.	11	4	4	3
1.5	Перемещение жидкостей.	16	4	6	6
<b>2</b>	<b>Раздел 2. Тепловые процессы и аппараты химической технологии</b>	<b>48</b>	<b>16</b>	<b>16</b>	<b>16</b>
2.1	Основные понятия и определения в теплопередаче.	6	2	2	2
2.2	Перенос энергии в форме теплоты.	22	10	6	6
2.3	Теплопередача в поверхностных теплообменниках.	20	4	8	8
<b>3</b>	<b>Раздел 3. Процессы и аппараты разделения гомогенных систем (основные массообменные процессы).</b>	<b>88</b>	<b>24</b>	<b>24</b>	<b>40</b>
3.1	Основные понятия и определения в массопередаче.	8	2	2	4
3.2	Механизмы переноса массы.	10	4	2	4
3.3	Фазовое равновесие.	10	2	4	4
3.4	Методы расчёта размеров массообменных колонных аппаратов.	24	6	6	12
3.5	Абсорбция.	18	4	4	10
3.6	Дистилляция. Ректификация.	18	6	6	6
<b>4</b>	<b>Раздел 4. Процессы и аппараты разделения гетерогенных систем (основные гидромеханические процессы).</b>	<b>32</b>	<b>8</b>	<b>8</b>	<b>16</b>
4.1	Разделение гетерогенных систем. Основные понятия и методы.	8	2	2	4
4.2	Осаждение.	8	2	2	4
4.3	Течение жидкости через неподвижные зернистые и псевдоожиженные слои.	8	2	2	4
4.4	Фильтрация суспензий и очистка газов от пылей.	8	2	2	4
	<b>ИТОГО</b>	<b>206</b>	<b>64</b>	<b>64</b>	<b>88</b>
	<b>Экзамен</b>	<b>72</b>			
	<b>ИТОГО</b>	<b>288</b>			

## 4.2. Содержание разделов дисциплины.

### Раздел 1. Гидродинамические процессы и аппараты химической технологии.

#### 1.1. Введение в дисциплину. Основные понятия и определения.

Предмет дисциплины «Процессы и аппараты химической технологии». Классификация процессов. Непрерывные и периодические, стационарные и нестационарные процессы.

Основные закономерности процессов и общие принципы расчета аппаратов химической технологии.

Жидкости и газы. Классификация жидкостей. Идеальная жидкость. Капельные и упругие жидкости. Силы, действующие в жидкости: массовые и поверхностные. Напряжения в жидкостях и газах (тангенциальные и нормальные). Свойства жидкостей.

Модель непрерывной среды. Понятие физического элементарного объема.

#### 1.2. Основы теории переноса.

Основы теории явлений переноса: анализ механизмов, моделирования и разработки обобщенных методов расчета гидромеханических, тепловых и массообменных процессов и аппаратов. Феноменологические законы переноса импульса, массы и энергии. Молекулярный и конвективный перенос. Общие закономерности гидродинамики, теплопередачи и массопередачи. Взаимосвязь этих процессов в промышленной аппаратуре. Роль явлений переноса при химических превращениях.

Материальные и энергетические (тепловые) балансы; определение массовых потоков и энергетических затрат. Условия равновесия и определение направления процессов переноса. Общий вид уравнений скорости процессов; движущие силы и кинетические коэффициенты. Лимитирующие стадии.

#### 1.3. Гидростатика.

Дифференциальные уравнения равновесия Эйлера. Покоящаяся жидкость под действием силы тяжести. Основное уравнение гидростатики. Практические приложения основного уравнения гидростатики.

#### 1.4. Гидродинамика.

Баланс сил при движении вязкой несжимаемой жидкости. Уравнение неразрывности (сплошности) потока. Уравнение Навье-Стокса и его физический смысл.

Подобное преобразование уравнения Навье-Стокса. Безразмерные переменные - критерии гидродинамического подобия (Эйлера, Рейнольдса, Фруда, гомохронности), их физический смысл; параметрические критерии. Критериальное уравнение движения вязкой жидкости.

Уравнение движения Эйлера. Энергетический баланс стационарного движения идеальной жидкости. Уравнение Бернулли для идеальной и реальной жидкости. Его практические приложения (истечение жидкостей, трубка Пито-Прандтля). Принципы измерения скоростей и расходов жидкости дроссельными приборами и пневмометрическими трубками. Определение расходов при истечении жидкостей через отверстия или насадки.

Гидродинамические режимы движения жидкостей: ламинарный и турбулентный.

Число Рейнольдса и его критические значения. Механизмы ламинарного и турбулентного течений. Понятие турбулентности. Представления о гидродинамическом пограничном слое при течении по трубам и каналам и при обтекании тел.

Расчет диаметра трубопроводов и аппаратов; выбор скоростей потоков и оптимального диаметра трубопроводов.

Распределение скоростей по радиусу трубы постоянного сечения при ламинарном стационарном течении.

Течение в трубах и каналах. Определяющий поперечный размер потока в каналах произвольной формы: гидравлический радиус, эквивалентный диаметр.

Гидравлическое сопротивление при течении жидкостей и газов. Расчет потерь на трение (уравнение Дарси-Вейсбаха) и на местные сопротивления. Соотношения и номограммы для расчета коэффициента трения. Зависимости между расходом и

перепадом давления. Расчет напора для перемещения жидкостей через систему трубопроводов и аппаратов.

#### 1.5. Перемещение жидкостей.

Перемещение жидкостей с помощью машин, повышающих давление. Объемные (поршневые, ротационные и др.) и динамические (центробежные, осевые и др.) насосы. Основные параметры работы гидравлических машин: производительность, напор, мощность, КПД.

Расчет напора и потребляемой мощности; подбор двигателя к насосу. Определение допустимой высоты всасывания. Явление кавитации и его предотвращение.

Особенности работы, сопоставление и области применения основных типов насосов - центробежных, поршневых (плунжерных) и др. Связь напора, мощности и КПД с производительностью (характеристики насосов). Работа насосов на сеть и их выбор; регулирование производительности.

### **Раздел 2. Тепловые процессы и аппараты химической технологии.**

#### 2.1. Основные понятия и определения в теплопередаче.

Основные тепловые процессы в химической технологии: нагревание и охлаждение, конденсация паров и испарение жидкостей.

Стационарный и нестационарный перенос теплоты. Температурное поле, градиент температуры и тепловой поток; теплопередача и теплоотдача. Температуропроводность – теплоинерционные свойства среды.

#### 2.2. Перенос энергии в форме теплоты.

Тепловой баланс как частный случай энергетического баланса. Определение тепловой нагрузки аппарата при изменении и без изменения агрегатного состояния. Расход теплоносителей.

Дифференциальное уравнение переноса энергии в форме теплоты, уравнение Фурье-Кирхгофа и теплопроводности.

Стационарный перенос теплоты через плоские и цилиндрические стенки. Сочетание механизмов переноса теплоты (теплопроводности, конвекции, излучения).

Конвективный перенос теплоты. Безразмерные переменные – числа Нуссельта, Пекле, Прандтля, Грасгофа, Фурье. Расчет коэффициентов теплоотдачи при вынужденной и естественной конвекции.

Теплообмен при изменении агрегатного состояния. Конденсация паров. Формула Нуссельта. Теплообмен при кипении.

Радиантный теплоперенос. Взаимное излучение тел. Радиантно-конвективный перенос теплоты. Расчет потерь теплоты аппаратами в окружающую среду и тепловой изоляции. Основное уравнение теплопередачи.

#### 2.3. Теплопередача в поверхностных теплообменниках.

Теплопередача в поверхностных теплообменниках. Аддитивность термических сопротивлений. Средняя движущая сила теплопередачи. Определение средней движущей силы в аппаратах различных конструкций. Взаимное направление движения теплоносителей. Расчет поверхности теплообменников.

Способы подвода и отвода теплоты в химической технологии. Требования, предъявляемые к теплоносителям. Обогрев водяным паром, высокотемпературными органическими теплоносителями, топочными газами. Способы электрообогрева. Отвод теплоты водой, воздухом и низкотемпературными теплоносителями.

Теплообменные аппараты; их классификация. Основные типы поверхностных теплообменников (трубчатые, пластинчатые, аппараты с перемешивающими устройствами и т.д.) Смесительные теплообменники: градирни, конденсаторы смешения. Выбор оптимальных конструкций и условий эксплуатации теплообменных аппаратов. Основные тенденции совершенствования теплообменных аппаратов.

### **Раздел 3. Процессы и аппараты разделения гомогенных систем (основные массообменные процессы).**

### 3.1. Основные понятия и определения в массопередаче.

Классификация процессов массообмена. Основные понятия и определения. Процессы со свободной и фиксированной границей раздела фаз и с разделяющей фазы перегородкой (мембраной). Носители и распределяемые вещества. Способы выражения состава фаз.

Физико-химические основы массообменных процессов. Равновесные условия и определение направления переноса вещества из фазы в фазу. Коэффициенты распределения. Понятие о массопередаче и массоотдаче.

Концентрационное поле, градиент концентрации, общий и удельный поток массы. Молекулярная диффузия в жидкостях, газах (парах) и твердых телах.

### 3.2. Механизмы переноса массы.

Уравнение неразрывности для двухкомпонентной системы.

Дифференциальное уравнение конвективного переноса массы в бинарных средах.

Диффузионный пограничный слой; профили концентраций и скоростей в потоках.

Коэффициенты массоотдачи. Основные модельные представления о механизме массоотдачи.

Моделирование конвективного массообмена. Числа Нуссельта, Пекле, Прандтля, Фурье и др., их физический смысл, аналогии с тепловым подобием применительно к газам и жидкостям. Расчет коэффициентов массоотдачи в аппаратах различных типов по уравнениям с безразмерными переменными.

Массопередача. Основное уравнение массопередачи. Соотношение между коэффициентами массопередачи и массоотдачи, аддитивность диффузионных сопротивлений. Интенсификация массопередачи путем воздействия на лимитирующую стадию.

Влияние условий (температуры, давления, концентраций) на направление массопереноса на примерах абсорбции; принципы выбора абсорбентов.

### 3.3. Фазовое равновесие.

Материальный баланс непрерывного установившегося процесса при различных способах выражения составов фаз и их расходов; уравнения рабочих линий.

Предельные концентрации распределяемого компонента в отдающей и извлекающей фазах для противоточных процессов. Максимально возможная степень извлечения, минимальный и оптимальный расходы извлекающей фазы.

### 3.4. Методы расчёта размеров массообменных колонных аппаратов.

Расчет поперечного сечения (диаметра) колонны; предельно допустимая и экономически оптимальная скорости сплошной фазы.

Рациональный выбор взаимного направления движения фаз и организации потоков в массообменных аппаратах. Расчет массообменных процессов и аппаратов для систем с одним распределяемым компонентом. Основы расчета высоты массообменных аппаратов с непрерывным и ступенчатым контактом фаз. Два основных метода расчета: на основе коэффициентов массопередачи и на основе понятия теоретической ступени разделения. Понятие числа единиц переноса и высоты единицы переноса. Фактор массопередачи. Средняя движущая сила массопередачи. Влияние продольного перемешивания на среднюю движущую силу массопередачи. Процедура расчета, основанная на объемных коэффициентах массопередачи. Графический и аналитический методы расчета.

Расчет высоты массообменных аппаратов со ступенчатым контактом фаз. Эффективность ступени по Мэрфри. Связь числа единиц переноса и локального КПД ступени по Мэрфри. Численный расчет «от ступени к ступени» и его графическая интерпретация с использованием «кинетической линии». Учет структуры потоков и КПД тарелки. Особенности расчета тарельчатых колонн на основе понятия теоретической тарелки. Число действительных и теоретических тарелок. Эффективность тарелки.

Рациональный выбор взаимного направления движения фаз и организации потоков в массообменных аппаратах.

### 3.5. Абсорбция.

Общие принципы устройства и классификация аппаратов для массообменных процессов в системах "газ (пар)-жидкость". Особенности конструкций абсорберов.

Основные типы и области применения абсорберов: насадочные и тарельчатые колонны, аппараты со сплошным и секционированным барботажным слоем, аппараты с диспергированием жидкости.

Схемы абсорбционно-десорбционных установок с выделением извлеченного компонента и регенерацией абсорбента (десорбцией при повышенной температуре, понижением давления, отдувкой инертным носителем).

### 3.6. Дистилляция. Ректификация.

Разделение дистилляцией жидких гомогенных смесей и сжиженных газов; области применения и особенности проведения процессов при различном давлении.

Парожидкостное равновесие для систем с полной и ограниченной взаимной растворимостью и его влияние на возможность разделения компонентов дистилляционными методами. Расчет равновесия для идеальных бинарных смесей.

Простая и фракционная перегонка; перегонка с дефлегмацией. Материальный баланс, расчет выхода продукта и его среднего состава при перегонке бинарных смесей. Схемы установок. Тепловые балансы и расчет расходов теплоносителей для этих процессов.

Ректификация. Физико-химические основы и особенности условий проведения процессов. Схемы установок для непрерывной и периодической ректификации бинарных смесей. Особенности устройства аппаратов (насадочных и тарельчатых колонн) и выбора режимов их работы при ректификации (по сравнению с абсорбцией). Особенности устройства и варианты работы испарителей и дефлегматоров.

Моделирование и расчет процессов и аппаратов при непрерывной ректификации бинарных систем. Основы численного и графоаналитического методов. Материальный баланс. Рабочие линии. Определение минимального и рабочего флегмового числа. Тепловой баланс и расчет расходов теплоносителей. Принципы технико-экономической оптимизации при расчете рабочего флегмового числа, размеров аппаратуры и энергетических затрат. Основы расчета тарельчатых и насадочных ректификационных колонн.

## **Раздел 4. Процессы и аппараты разделения гетерогенных систем (основные гидромеханические процессы).**

### 4.1. Разделение гетерогенных систем. Основные понятия и методы.

Классификация жидких и газовых гетерогенных систем: суспензии, эмульсии, пены, пыли, туманы. Материальный баланс процессов разделения гетерогенных систем.

Оценка эффективности и выбор оптимальных процессов и аппаратов для разделения гетерогенных смесей.

### 4.2. Основы теории осаждения.

Разделение жидких и газовых систем в поле сил тяжести. Расчет скоростей свободного и стесненного осаждения твердых частиц шарообразной и отличных от нее форм в поле силы тяжести.

Процессы отстаивания и устройство аппаратов разделения суспензий, эмульсий и пылей. Расчет поверхности осаждения и производительности отстойников. Устройство и действие циклонов (простых и батарейных), гидроциклонов.

### 4.3. Течение жидкости через неподвижные зернистые и псевдооживленные слои.

Значение гидродинамики зернистых слоев в процессах фильтрования, тепло- и массообмена, гетерогенного катализа и др. Основные характеристики этих слоев: дисперсность, удельная поверхность, порозность, эквивалентный диаметр каналов. Расчет гидравлического сопротивления слоя. Гидравлическое сопротивление слоев насадок промышленных массо- и теплообменных аппаратов.

Режимы течения потоков в насадочных колоннах. Гидравлическое сопротивление, явления подвисания, захлебывания и инверсии фаз и расчет соответствующих скоростей.

Гидродинамика псевдооживленных (кипящих) слоев. Область применения псевдооживления. Основные характеристики псевдооживленного состояния.



Гидравлическое сопротивление. Расчет скоростей псевдооживления и свободного витания, высоты псевдооживленного слоя. Однородное и неоднородное псевдооживление. Особенности псевдооживления полидисперсных слоев. Пневно- и гидротранспорт зернистых твердых материалов.

#### 4.4. Фильтрование суспензий и очистка газов от пылей.

Специфика поведения осадков как зернистых слоев: сжимаемые и несжимаемые осадки. Виды фильтровальных перегородок. Факторы, влияющие на скорость фильтрования. Фильтрование при постоянной скорости фильтрования. Экспериментальное определение констант уравнения фильтрования. Классификация и устройство основных типов непрерывно и периодически работающих фильтров и фильтрующих центрифуг.

### 5. СООТВЕТСТВИЕ СОДЕРЖАНИЯ ТРЕБОВАНИЯМ К РЕЗУЛЬТАТАМ ОСВОЕНИЯ ДИСЦИПЛИНЫ.

№	В результате освоения дисциплины студент должен:	Раздел 1	Раздел 2	Раздел 3	Раздел 4
<b>Знать:</b>					
1	основы теории переноса импульса, тепла и массы;	+	+	+	+
2	принципы физического моделирования процессов;	+	+	+	+
3	основные уравнения движения жидкостей; основы теории теплопередачи;	+	+		
4	основы теории массопередачи в системах со свободной и неподвижной границей раздела фаз;			+	+
5	типичные процессы химической технологии, соответствующие аппараты и методы их расчета;	+	+	+	+
6	методы построения эмпирических и теоретических моделей химико-технологических процессов.	+	+	+	+
<b>Уметь:</b>					
3	определять характер движения жидкостей и газов;	+			
4	определять основные характеристики процессов тепло- и массопередачи;		+	+	
4	рассчитывать параметры и выбирать аппаратуру для конкретного технологического процесса;	+	+	+	+
4	рассчитывать основные характеристики химико-технологического процесса, выбирать рациональную схему.	+	+	+	+
<b>Владеть:</b>					
5	методами технологических расчетов отдельных узлов и деталей химического оборудования;	+	+	+	+
6	навыками проектирования типовых аппаратов химической промышленности;	+	+	+	+

7	методами определения рациональных технологических режимов работы оборудования.	+	+	+	+
В результате освоения дисциплины студент должен приобрести следующие <b>профессиональные</b> компетенции:					
8	ПК-1. Способен принимать участие в работах по расчету и проектированию деталей и узлов технологического оборудования химической промышленности в соответствии с техническими заданиями и использованием стандартных средств автоматизации проектирования	+	+	+	+
9	ПК-3. Способен выбирать основные и вспомогательные материалы, способы реализации технологических процессов, применять прогрессивные методы эксплуатации технологического оборудования при изготовлении технологических машин	+	+	+	+

## 6. ПРАКТИЧЕСКИЕ И ЛАБОРАТОРНЫЕ ЗАНЯТИЯ.

### 6.1. Практические занятия.

Предусмотрены практические занятия обучающегося в бакалавриате в объеме 64 акад. ч. (32 акад. ч в 5 семестре, разделы 1 и 2; 32 ч в 6 семестре, разделы 3 и 4).

Примерные темы практических занятий по дисциплине.

№ п/п	№ раздела дисциплины	Темы практических занятий	Часы
1	1	Основные свойства жидкостей и газов. Размерности величин. Расчет плотности и вязкости жидкостей и газов.	2
2	1	Уравнение неразрывности потока. Массовый и объемный расходы, средняя скорость. Распределение скоростей по поперечному сечению канала. Режимы течения жидкостей и газов.	2
3	1	Гидростатика. Основное уравнение гидростатики. Закон Паскаля. Практическое приложение закона Паскаля.	2
4	1	Идеальная жидкость. Применение уравнения Бернулли для решения практических задач. Определение расходов с помощью дроссельных приборов. Истечение жидкости из сосуда.	2
5	1	Расчет гидродинамического сопротивления трубопроводов. Учет режимов течения жидкостей, шероховатости стенок труб и их кривизны, при различных режимах.	2
6	1	Расчет параметров насосов: производительности, напора, мощности, высоты всасывания.	2
7	1	Работа насоса на гидравлическую сеть. Выбор	2

		насосов.	
8	1	Контрольная работа по гидродинамике.	2
9	2	Энергетические балансы в теплообменных аппаратах без изменения и с изменением агрегатного состояния теплоносителей.	2
10	2	Расчет движущей силы теплопередачи. Взаимное направление движения теплоносителей.	2
11	2	Уравнения теплопередачи. Коэффициенты теплопередачи и теплоотдачи. Размерность, порядок величин. Расчет поверхности теплообмена.	2
12	2	Теплопроводность. Расчет тепловых потоков и профилей температур при переносе теплоты теплопроводностью через однослойные и многослойные плоские стенки.	2
13	2	Расчет коэффициента теплопередачи через уравнение аддитивности термических сопротивлений.	2
14	2	Ориентировочный и поверочный расчет теплообменников для процессов подогрева, охлаждения, конденсации и испарения.	4
15	2	Контрольная работа по теплообменным процессам.	2
16	3	Способы выражения состава фаз. Равновесные концентрации. Закон Генри.	2
17	3	Направление массопередачи. Построение рабочих и равновесных линий на примере процесса абсорбции. Движущая сила массопередачи.	2
18	3	Материальный баланс процесса абсорбции. Расчет расходов поглотителя и инертного носителя. Минимальный расход поглотителя.	2
19	3	Расчет высоты массообменных аппаратов с непрерывным контактом фаз.	2
20	3	Расчет коэффициентов массоотдачи и массопередачи. Аддитивность диффузионных сопротивлений.	2
21	3	Расчет высоты массообменных аппаратов со ступенчатым контактом фаз. Эффективность ступени по Мэрффи.	2
22	3	Контрольная работа по основам массопередачи.	2
23	3	Ректификация бинарных смесей. Равновесные данные. Относительная летучесть. Материальный баланс.	2
24	3	Непрерывная ректификация двухкомпонентных смесей. Минимальное и рабочее флегмовое число. Уравнения рабочих линий.	2
25	3	Тепловой баланс ректификационной колонны. Тепловые нагрузки испарителя и дефлегматора.	2
26	3	Определение основных размеров ректификационной колонны с непрерывным и ступенчатым контактом фаз.	2

27	3	Контрольная работа по ректификации.	2
28	4	Разделение гетерогенных систем. Материальный баланс. Расчет расходов потоков.	2
29	4	Осаждение. Элементы расчета аппаратов для осаждения.	2
30	4	Элементы гидродинамики неподвижных зернистых слоев и псевдооживление.	2
31	4	Фильтрация. Элементы расчета фильтровальных аппаратов.	2

## 6.2. Лабораторные занятия.

Лабораторный практикум по дисциплине не предусмотрен.

## 7. САМОСТОЯТЕЛЬНАЯ РАБОТА.

Рабочей программой дисциплины «Процессы и аппараты химической технологии» предусмотрена самостоятельная работа студента бакалавриата в объеме 80 ч плюс 35,6 ч (подготовка к экзамену) в 5 семестре и 80 ч плюс 35,6 ч (подготовка к экзамену) в 6 семестре. Самостоятельная работа проводится с целью углубления знаний по дисциплине и предусматривает:

- ознакомление и проработку рекомендованной литературы, работу с электронно-библиотечными системами, включая переводы публикаций из научных журналов, цитируемых в базах Scopus, WebofScience, ChemicalAbstracts, РИНЦ;
- посещение отраслевых выставок и семинаров;
- участие в семинарах РХТУ им. И. Менделеева по тематике дисциплины;
- выполнение домашних заданий по тематике дисциплины;
- подготовку к выполнению контрольных работ по материалу лекционного курса;
- подготовку к сдаче экзамена.

Планирование времени на самостоятельную работу, необходимого на изучение дисциплины, студентам лучше всего осуществлять на весь период изучения, предусматривая при этом регулярное повторение пройденного материала. Материал, законспектированный на лекциях, необходимо регулярно дополнять сведениями из литературных источников, представленных в рабочей программе. При работе с указанными источниками рекомендуется составлять краткий конспект материала, с обязательным фиксированием библиографических данных источника.

## 8. ПРИМЕРЫ ОЦЕНОЧНЫХ СРЕДСТВ ДЛЯ КОНТРОЛЯ ОСВОЕНИЯ ДИСЦИПЛИНЫ.

Оценочные средства для контроля по освоению материала Раздела 1 включают в себя оценку за домашнее задание (максимальная оценка 10 баллов) и контрольную работу (максимальная оценка 20 баллов). Контроль по Разделу 2 также проводится в форме домашнего задания (максимальная оценка 10 баллов) и контрольной работы (максимальная оценка 20 баллов). Итоговый контроль по разделам 1, 2 проводится в виде устного экзамена (5 семестр).

Оценочные средства для контроля по освоению материала Раздела 3 включают в себя домашнее задание (максимальная оценка 10 баллов) и 2 контрольные работы (максимальная оценка 20 баллов за каждую работу). Контроль по Разделу 4 производится в виде оценки за домашнее задание (максимально 10 баллов). Итоговый контроль по Разделам 3, 4 проводится в виде устного экзамена (6 семестр).

### 8.1. Примерная тематика реферативно-аналитической работы

Реферативно-аналитическая работа по дисциплине не предусмотрена.

## 8.2. Примеры домашних заданий.

Домашнее задание №1 по теме «Расчёт плотности и вязкости жидкостей и паров». Раздел 1. Максимальная оценка – 1 балл.

В смеситель за час поступает бензол в количестве 15 т, толуол в количестве 12 т и хлорбензол в количестве 10 т. Далее жидкая смесь направляется в теплообменный аппарат, где происходит её полное испарение. Атмосферное давление составляет 745 мм рт. ст.

Определите:

- 1) плотность и вязкость жидкой смеси, если её температура составляет 30 °С (0,5 балла);
- 2) плотность и вязкость паровой смеси, если её температура составляет 140 °С, а избыточное давление составляет 0,2 кгс/см<sup>2</sup> (0,5 балла).

Домашнее задание №2 по теме «Расчёт скорости потока в трубе и подбор трубопровода». Раздел 1. Максимальная оценка – 1,5 балла.

По трубе диаметром 14×3 мм движется жидкий анилин в количестве 0,4 т/ч, его температура составляет 60 °С. Далее жидкость поступает в испаритель, после которого паровой поток движется с тем же массовым расходом по трубе большего диаметра при нормальном атмосферном давлении и температуре, соответствующей температуре кипения жидкости.

Определите:

- 1) скорость потока жидкости в трубопроводе (0,5 балла);
- 2) подберите диаметр трубопровода для потока насыщенного пара (0,5 балла);
- 3) подберите диаметр трубопровода, для потока жидкости, если её массовый расход возрастёт втрое (0,5 балла).

Домашнее задание №3 по теме «Расчёт гидравлического сопротивления трубопровода». Раздел 1. Максимальная оценка – 2,5 балла.

По трубопроводу длиной 35 м и диаметром 14×3 мм из монтежу в закрытую ёмкость при температуре 50 °С перекачивается жидкость (анилин). Расход жидкости составляет 0,5 т/ч. Трубопровод гидравлически гладкий. Высота подъема жидкости 10 м.

На трубопроводе установлены:

диафрагма с диаметром отверстия 4,23 мм,

повороты (отводы) под прямым углом с относительным радиусом закругления 1 в количестве 6 шт.,

нормальный вентиль.

Определите:

- 1) коэффициент гидравлического трения (коэффициент Дарси) (0,8 балла);
- 2) сумму коэффициентов местных сопротивлений (0,7 балла);
- 3) гидравлическое сопротивление трубопровода (Па) (0,5 балла);
- 4) избыточное давление в монтежу, если давление в верхней ёмкости 1,9 ата, а атмосферное давление 746 мм. рт. ст. (0,5 балла).

Домашнее задание №4 по теме «Расчёт подбор центробежного насоса». Раздел 1. Максимальная оценка – 5 баллов.

Центробежный насос подаёт органическую жидкость (анилин) из открытой ёмкости в напорный бак, находящийся выше на 10 м. Расход жидкости составляет 6 т/ч. Напорный

бак находится под абсолютным давлением  $2,1 \text{ кгс/см}^2$ . Атмосферное давление составляет  $741 \text{ мм. рт. ст.}$ , температура  $40 \text{ }^\circ\text{C}$ . Транспортировка жидкости осуществляется по стальному трубопроводу с незначительной коррозией. Всасывающий трубопровод имеет диаметр  $56 \times 3,5 \text{ мм}$  и длину  $8 \text{ м}$ , нагнетательный трубопровод диаметр  $38 \times 2 \text{ мм}$  и длину  $20 \text{ м}$ . Сумма местных сопротивлений всасывающего трубопровода  $6,5$ , нагнетательного трубопровода  $26,5$ .

Определите:

- 1) потери напора во всасывающем и нагнетательном трубопроводах (1 балл);
- 2) напор насоса, необходимый для работы на данную сеть (1 балл);
- 3) максимальную высоту всасывающей линии, если число оборотов рабочего колеса центробежного насоса  $2900 \text{ об/мин}$  (1 балл);
- 4) марку насоса, при заданной производительности обеспечивающего напор, достаточный для работы на данную сеть, и при этом имеющего наименьшую мощность из всех насосов, подходящих для данной сети (1 балл);
- 5) мощность насоса по мощности гидравлической сети, сравнив её со справочным значением (1 балл).

Домашнее задание №5 по теме «Ориентировочный расчёт теплообменных аппаратов».  
Раздел 2. Максимальная оценка – 2 балла.

В одноходовом кожухотрубчатом теплообменнике производится охлаждение  $45 \text{ т/ч}$  органической жидкости (анилин) от начальной температурой  $163 \text{ }^\circ\text{C}$  до конечной температуры  $53 \text{ }^\circ\text{C}$ . Охлаждение производится водой, поступающей в трубное пространство теплообменника с начальной температурой  $20 \text{ }^\circ\text{C}$  и покидающей теплообменник с конечной температурой  $32 \text{ }^\circ\text{C}$ . Потери тепла в окружающую среду составляют  $9 \%$  от тепловой нагрузки теплообменного аппарата.

Определите:

- 1) тепловую нагрузку теплообменника (0,6 балла);
- 2) среднюю движущую силу теплопередачи (0,8 балла);
- 3) ориентировочную поверхность теплопередачи (0,6 балла).

Домашнее задание №6 по теме «Поверочный расчёт пластинчатого холодильника».  
Раздел 2. Максимальная оценка – 4 балла.

В пластинчатом теплообменнике производится охлаждение  $71 \text{ т/ч}$  органической жидкости (бензол) от  $75 \text{ }^\circ\text{C}$  до  $35 \text{ }^\circ\text{C}$ . В качестве хладагента используется вода, нагревающаяся от  $21 \text{ }^\circ\text{C}$  до  $30 \text{ }^\circ\text{C}$ . Тепловыми потерями пренебречь. Пластинчатый теплообменник собран из  $136$  пластин площадью  $0,6 \text{ м}^2$  каждая. Теплагент движется по двухпакетной схеме, хладагент - по однопакетной схеме. Выполнить поверочный расчёт теплообменника и определить коэффициент запаса теплообменника по поверхности теплопередачи.

Домашнее задание №7 по теме «Поверочный расчёт кожухотрубчатого холодильника».  
Раздел 2. Максимальная оценка – 4 балла.

Выполните поверочный расчёт вертикального кожухотрубчатого подогревателя, в котором производится нагрев  $137 \text{ т/ч}$  органической жидкости (бензол) от  $22 \text{ }^\circ\text{C}$  до  $56 \text{ }^\circ\text{C}$ . В качестве теплоагента используется насыщенный водяной пар, подающийся в межтрубное пространство теплообменника под избыточным давлением  $5 \text{ кгс/см}^2$ . Атмосферное давление  $765 \text{ мм рт. ст.}$  Тепловыми потерями пренебречь. При расчёте учесть загрязнения стенок труб теплообменника.

Характеристики теплообменника:

площадь поверхности  $A_{\text{ТО}} = 40 \text{ м}^2$ ,  
диаметр кожуха  $D = 600 \text{ мм}$ ,

диаметр труб  $\varnothing = 25 \times 2$  мм,  
число ходов  $k = 1$ ,  
число труб  $N = 257$ ,  
длина труб  $L = 2$  м.

Домашнее задание №8 по теме «Материальный баланс и движущая сила процесса абсорбции». Раздел 3. Максимальная оценка – 4 балла.

В абсорбер поступает  $50000 \text{ м}^3/\text{ч}$  (в расчёте на нормальные условия) газовой смеси, содержащей 25 % об. абсорбата (углекислый газ) в инертном носителе (водород). Абсорбер орошается жидким абсорбентом (метанол). Степень поглощения составляет 0,77. Процесс абсорбции происходит при давлении 3 МПа и температуре  $-36 \text{ }^\circ\text{C}$ . Десорбция производится сбросом давления до 0,0981 МПа при температуре  $-26 \text{ }^\circ\text{C}$ . Абсорбент после регенерации вновь подаётся в абсорбер при концентрации абсорбтива, соответствующей равновесному составу в десорбере. Коэффициент избытка поглотителя 1,5.

Определите:

- 1) мольный расход инерта, молярный межфазный поток абсорбтива и содержание абсорбата в выходящем газовом потоке (1 балл);
- 2) содержание абсорбтива во входящем и в выходящем потоке жидкости, молярный расход абсорбента (1 балл);
- 3) число единиц переноса и движущую силу процесса массопередачи по газовой и жидкой фазам (1 балл);
- 4) построить графики рабочей и равновесной линии (1 балл).

Домашнее задание №9 по теме «Расчёт диаметра и высоты насадочной абсорбционной колонны». Раздел 3. Максимальная оценка – 2 балла.

В насадочной абсорбционной колонне при температуре  $15 \text{ }^\circ\text{C}$  и давлении 0,4 МПа производится очистка  $20000 \text{ м}^3/\text{ч}$  (расход приведён к н.у.) природного газа от содержащегося в нём диоксида углерода. Орошение колонны производится водным раствором диэтанолamina.

Содержание диоксида углерода в природном газе 3 % об., степень поглощения 92 %. Коэффициент избытка поглотителя 1,28. Содержание диоксида углерода в абсорбенте, поступающем на орошение колонны, составляет 2 г/л. Равновесие в абсорбере описывается уравнением  $Y^* = 0,0278 \cdot X$ .

Насадка абсорбционной колонны неупорядоченная, состоящая из керамических колец Рашига размером  $50 \times 50 \times 5$  мм. Коэффициент смачиваемости насадки 84 %.

Коэффициент массоотдачи в жидкой фазе  $3 \text{ кмоль}/(\text{м}^2 \cdot \text{ч})$ , в газовой фазе  $5 \text{ кмоль}/(\text{м}^2 \cdot \text{ч})$ .

Молярная масса инерта (природного газа)  $18 \text{ кг}/\text{кмоль}$ .

Молярная масса поглотителя (водного раствора диэтанолamina)  $19,6 \text{ кг}/\text{кмоль}$ .

Плотность поглотителя  $1015 \text{ кг}/\text{м}^3$ .

Вязкость поглотителя  $1,27 \text{ мПа} \cdot \text{с}$ .

Определите:

- диаметр (1 балл);

- высоту (1 балл)

абсорбционной колонны.

Домашнее задание №10 по теме «Расчёт насадочной ректификационной колонны». Раздел 3. Максимальная оценка – 4 балла.

В насадочной ректификационной колонне производится разделение  $18 \text{ т}/\text{ч}$  бинарной смеси бензол - толуол, содержание низкокипящего компонента в которой 35 % масс.

Получаемый дистиллят содержит 90 % масс. низкокипящего компонента, а кубовая жидкость 2 % масс. низкокипящего компонента.

Определите:

- 1) массовый расход дистиллята и кубовой жидкости (0,5 балла);
- 2) минимальное флегмовое число и флегмовое число, если коэффициент избытка флегмы 1,57 (0,5 балла);
- 3) уравнения рабочих линий (0,5 балла);
- 4) тепловую нагрузку дефлегматора и расход охлаждающей воды, если она нагревается от 18 °С до 25 °С (0,5 балла);
- 5) тепловую нагрузку кипятильника и расход греющего пара, если его давление 4 кгс/см<sup>2</sup> (0,5 балла);
- 6) диаметр ректификационной колонны, если колонна заполнена внавал кольцами Рашига размером 25×25×3 мм (0,5 балла);
- 7) число единиц переноса для верхней и нижней частей колонны (0,5 балла);
- 8) высоту колонны, если высота единицы переноса для верхней части колонны 1,14, высота единицы переноса для нижней части колонны 1,93 (0,5 балла).

Домашнее задание №11 по теме «Осаждение». Раздел 4. Максимальная оценка – 3 балла.

Цилиндрический непрерывнодействующий гребковый отстойник с поверхностью осаждения 10 м<sup>2</sup> используют для разделения при 30 °С 10 т/ч водной суспензии, содержащей 10 % масс. кварца (стеснённое осаждение). Осветленная вода содержит 0,1 % масс. кварца, а осадок имеет влажность 40 % масс.

Принять, что осаждение происходит в ламинарной области, проверив справедливость этого допущения в ходе расчёта (отклонением формы частиц от сферической пренебречь) (1 балл).

Каков минимальный размер частиц кварца, оседающих в отстойнике (1 балл)?

Изобразить схему устройства аппарата (1 балл).

Домашнее задание №12 по теме «Движение жидкостей и газов через зернистые слои». Раздел 4. Максимальная оценка – 4 балла.

В вертикальный цилиндрический аппарат диаметром 1,4 м на сетку засыпан зернистый слой адсорбента высотой 0,4 м. Средний диаметр частиц слоя 2 мм, плотность этих частиц 800 кг/м<sup>3</sup>, фактор формы для них может быть принят равным 0,8, а порозность слоя в неподвижном состоянии составляет 0,4. Через слой необходимо пропускать 2,5 м<sup>3</sup>/с воздуха (с целью его осушки) с температурой 20 °С при нормальном атмосферном давлении. Изменением плотности воздуха при прохождении его через слой можно пренебречь. В каком состоянии будет находиться слой и каково его гидравлическое сопротивление для двух случаев:

- 1) воздух проходит через слой снизу вверх (2 балла);
- 2) сверху вниз (2 балла).

Домашнее задание №13 по теме «Фильтрация». Раздел 4. Максимальная оценка – 3 балла.

На рамном фильтр-прессе требуется фильтровать водную суспензию, подаваемую под давлением 0,5 ати при температуре 20 °С, с получением 10 м<sup>3</sup> фильтрата за полчаса. Опытное фильтрование данной суспензии на лабораторном фильтре поверхностью 0,1 м<sup>2</sup>, проведённое с использованием той же фильтровальной перегородки и при том же перепаде давления, что и в промышленных условиях, дало следующие результаты: 4,17 литра фильтрата получалось за 0,058 часа, а 11,14 литра – за 0,35 часа.

Определить:



- 1) необходимую поверхность фильтрования промышленного фильтра (1,5 балла);
- 2) сопротивление фильтровальной перегородки (1,5 балла).

### 8.3. Примеры контрольных вопросов для текущего контроля освоения дисциплины.

#### 1. Контрольная работа №1 по гидродинамике. Раздел 1. Максимальная оценка - 20 баллов.

Центробежный насос подаёт органическую жидкость (анилин) из открытой ёмкости в напорный бак, находящийся выше на 2 м. Расход жидкости составляет 0,5 т/ч. Напорный бак находится под избыточным давлением 1,8 ати. Атмосферное давление составляет 741 мм. рт. ст., температура 40 °С. Всасывающий трубопровод имеет диаметр 20×2,5 мм и длину 5 м, нагнетательный трубопровод диаметр 14×3 мм и длину 8 м. Коэффициент гидравлического трения (коэффициент Дарси) принять для обоих трубопроводов равным 0,06. Сумма местных сопротивлений всасывающего трубопровода 6,5, нагнетательного трубопровода 37.

Определите:

- 1) потери напора во всасывающем и нагнетательном трубопроводах (7 баллов);
- 2) напор насоса, необходимый для работы на данную сеть (6 баллов);
- 3) максимальную высоту всасывающей линии, если число оборотов рабочего колеса центробежного насоса 2900 об/мин (7 баллов).

#### 2. Контрольная работа №2 по теплообменным процессам. Раздел 2. Максимальная оценка –20 баллов.

Выполните поверочный расчёт вертикального кожухотрубчатого подогревателя, в котором производится нагрев 124 т/ч органической жидкости (метанол) от 20 °С до 58 °С. Для нагревания используется насыщенный водяной пар, подающийся в межтрубное пространство теплообменника под избыточным давлением 2 кгс/см<sup>2</sup>. Атмосферное давление 745 мм рт. ст. Тепловыми потерями пренебречь. При расчёте учесть загрязнения стенок труб теплообменника.

Характеристики теплообменника:

Площадь поверхности  $A = 61 \text{ м}^2$ , диаметр кожуха  $D = 600 \text{ мм}$ , длина труб  $L = 3 \text{ м}$ , диаметр труб 25×2 мм, число ходов  $k = 1$ , число труб  $N = 257$

#### 3. Контрольная работа №3 по основам массопередачи. Раздел 3. Максимальная оценка – 20 баллов.

В непрерывно действующем насадочном абсорбере производится улавливание паров бензола из паровоздушной смеси чистым соляровым маслом при следующих условиях:

- 1) Производительность абсорбера 1000 м<sup>3</sup>/ч паровоздушной смеси;
- 2) Давление в абсорбере 760 мм рт. ст, температура 30°С;
- 3) Содержание бензола в исходной смеси 5% об.;
- 4) Улавливается 80% поступающего в абсорбер бензола;
- 5) Концентрация бензола в вытекающем из абсорбера масле составляет 75%, от равновесной с концентрацией входящего газа  $\bar{X}_K = 0,75 \cdot \bar{X}^* (Y_H)$ ;
- 6) Диаметр абсорбера 1 м;
- 7) Насадка из колец Рашига 25×25×3;
- 8) Коэффициент смачивания насадки 0,95;
- 9) Коэффициент массопередачи  $K_y = 0,7 \text{ кг бензола}/(\text{м}^2 \cdot \text{час} \cdot \text{кг бензола}/\text{кг возд.})$ ;
- 10) Уравнение равновесной линии  $\bar{Y}^* = 0,5 \cdot \bar{X}$  (относительные массовые доли).

Определить:

- 1) Высоту насадки (8 баллов)
  - 2) Расход поглотителя (8 баллов).
- Составить схему аппарата (4 балла).

#### 4. Контрольная №4 работа по ректификации. Раздел 3. Максимальная оценка - 20 баллов.

В ректификационную колонну с ситчатыми переливными тарелками поступает на разделение бинарная смесь бензол-толуол, содержание бензола в которой 35 % масс. В процессе разделения получают 3,6 т/ч дистиллята, содержащего 94 % масс. бензола, и кубовую жидкость, содержащую 94 % масс. толуола. Давление в колонне нормальное атмосферное. Относительная летучесть компонентов постоянна и равна 2,5.

Определить:

- 1) Массовые расходы исходной смеси и кубовой жидкости (4 балла).
- 2) Флегмовое число, найдя предварительно минимальное флегмовое число, и воспользовавшись корреляцией Джиллиленда  $R = 1,3 \cdot R_{\min} + 0,3$  (4 балла).
- 3) Диаметр колонны по её нижнему сечению, приняв температуру жидкости и пара в этом сечении приблизительно равными 110 °С (4 балла).
- 4) Высоту колонны, если тарельчатый КПД колонны составляет 60%, а расстояние между тарелками 0,5 м (4 балла).
- 5) Построить рабочие линии ректификационной колонны (4 балла).

#### **8.4. Вопросы для итогового контроля освоения дисциплины (5 семестр – экзамен, 6 семестр – экзамен).**

Максимальное количество баллов за экзамен (5 семестр) – 40 баллов, за экзамен (6 семестр) – 40 баллов. Экзаменационные билеты содержат 4 вопроса.

1 вопрос – 12 баллов, вопрос 2 – 8 баллов, вопрос 3 – 8 баллов, вопрос 4 – 12 баллов.

#### **8.4.1. Примеры контрольных вопросов для итогового контроля освоения дисциплины (5 семестр – экзамен).**

Максимальное количество баллов за экзамен – 40 баллов.

#### **Раздел 1**

1. Вывод уравнения неразрывности. Какой вид имеет это уравнение при стационарном течении несжимаемой среды и при неустановившемся течении.
2. Вывод уравнения Навье – Стокса для одномерного движения. Каков физический смысл слагаемых?
3. Проведите подобное преобразование уравнений Навье-Стокса для неустановившегося течения с получением обобщенных переменных (критериев гидродинамического подобия). Каков общий вид критериального уравнения применительно к задаче определения потерь напора (давления)? Физический смысл критериев подобия.
4. Преобразование уравнений Навье – Стокса для покоящейся жидкости. Как получить уравнения Эйлера, основное уравнение гидростатики.
5. Вывод дифференциальных уравнений Эйлера для течения идеальной жидкости. Чем отличается идеальная жидкость от реальной?
6. Вывод дифференциальных уравнений Эйлера для равновесия жидкости.
7. Выведите основное уравнение гидростатики. Назовите практические приложения этого уравнения. Закон Паскаля.
8. Вывод уравнения для распределения скорости по радиусу трубы при стационарном ламинарном течении.
9. Вывод уравнения постоянства расхода для канала (трубопровода) с переменным поперечным сечением.
10. Вывод уравнения для расчета коэффициента гидравлического трения при ламинарном движении жидкости в трубе круглого поперечного сечения.
11. Вывод уравнения Бернулли для идеальной жидкости. Каков физический смысл слагаемых этого уравнения? Приведите примеры практического использования этого

- уравнения (измерение расхода).
12. Вывод уравнения Бернулли для идеальной жидкости. Опишите особенности движения реальной жидкости. Приведите вид уравнения Бернулли для реальной жидкости. Каков его энергетический смысл?
  13. Напор насоса, его энергетический смысл. Вывод формулы для расчета напора проектируемого к установке насоса. Вывод формулы для расчёта напора действующего насоса (через показания манометра и вакуумметра).
  14. Вывод формулы для расчета высоты всасывания насоса. От каких факторов зависит допустимая высота всасывания насосов? Ответ обоснуйте анализом формулы для расчета высоты всасывания.
  15. Закон внутреннего трения Ньютона, приведите его вид с необходимыми пояснениями; Динамический и кинематический коэффициенты вязкости.
  16. Что такое гидравлический радиус и эквивалентный диаметр? Расчет эквивалентного диаметра в канале с некруглым поперечным сечением. Приведите примеры.
  17. Охарактеризуйте ламинарное и турбулентное течения. Общие характеристики турбулентного течения. Изобразите, поясните и сопоставьте профили скоростей в трубопроводе при турбулентном и ламинарном режимах течения жидкости.
  18. Расчет диаметра трубопровода, выбор расчетных скоростей потока и примерные численные их значения для капельных жидкостей, газов, паров.
  19. Определение гидравлического сопротивления в трубопроводах и аппаратах. Как определяются потери напора на трение при ламинарном и турбулентном движении?
  20. Приведите и поясните графическую зависимость коэффициента гидравлического трения от критерия Рейнольдса и шероховатости стенки трубопровода при различных режимах течения жидкости.
  21. Что такое «гидравлическая гладкость» при течении жидкостей по трубопроводам? Каковы условия, в которых она проявляется?
  22. Приведите с необходимыми пояснениями расчетную формулу для определения потерь давления (напора) при течении жидкостей через трубопроводы и каналы. (С учетом трения и местных сопротивлений.) Принципы измерения скоростей и расходов жидкостей в трубопроводах, основанные на определении перепада давления.
  23. Изобразите графически и сопоставьте зависимости между производительностью и напором центробежного и поршневого насоса.
  24. Характеристика центробежного насоса и характеристика сети. Покажите, как определяется напор и мощность насоса при работе его на данную сеть.
  25. Полезная и потребляемая мощность насоса. Коэффициент полезного действия насоса и его составляющие, поясните физический смысл каждого из них. Приведите с необходимыми пояснениями формулу для расчета мощности двигателя насоса.
  26. Как влияет температура перекачиваемой жидкости на предельную высоту всасывания насосов? Ответ обоснуйте анализом формулы для расчета высоты всасывания.
  27. Какие вы знаете насосы объемного типа? Изобразите схему устройства и опишите действие одного из них.
  28. Изобразите схему устройства и опишите действие поршневого насоса, сопоставив его с насосами других типов.
  29. Изобразите схему устройства и опишите действие плунжерного насоса, сопоставив его с насосами других типов.
  30. Изобразите схему устройства и опишите действие плунжерного насоса двойного действия, сопоставив его с насосом простого действия.
  31. Изобразите схему устройства и опишите действие мембранного (диафрагмового) поршневого насоса, назвав области его применения.
  32. Насосы для перекачки химически агрессивных жидкостей. Изобразите схему устройства и опишите действие одного из них (по выбору).

33. Изобразите схему устройства и опишите действие монтежу, сопоставив его с насосами других типов и назвав области применения.
34. Изобразите схему устройства и опишите действие шестеренчатого насоса, сопоставив его с насосами других типов.
35. Изобразите схему устройства и опишите действие центробежного насоса, сопоставив его с насосами других типов.
36. Сопоставьте достоинства и недостатки центробежных и поршневых насосов, назвав основные области их применения.
37. Изобразите схему устройства и опишите действие одноступенчатого центробежного насоса, сопоставив его с многоступенчатым центробежным насосом.
38. Изобразите схему устройства и опишите действие осевого (пропеллерного) насоса, сопоставив его с насосами других типов.

## Раздел 2

1. Потенциал переноса энергии. Вывод уравнение переноса.
2. Вывод дифференциального уравнения конвективного теплообмена Фурье-Кирхгофа. Вид уравнения для стационарного и нестационарного теплообмена.
3. Перенос тепла конвекцией. Уравнение теплоотдачи. Подобное преобразование дифференциального уравнения конвективного теплообмена Фурье-Кирхгофа. Критерии Фурье, Нуссельта, Пекле, Прандтля.
4. Вывод дифференциального уравнения теплопроводности для установившегося и неустановившегося процесса (из уравнения Фурье-Кирхгофа). Каковы размерность и физический смысл коэффициента теплопроводности?
5. Вывод уравнения аддитивности термических сопротивлений при теплопередаче с постоянными температурами теплоносителей для плоской стенки.
6. Связь коэффициента теплопередачи и коэффициентов теплоотдачи при теплопередаче с постоянными температурами теплоносителей для плоской стенки. Какова размерность и каков физический смысл этих коэффициентов?
7. Вывод уравнений теплопроводности через однослойные и многослойные плоские стенки для стационарного процесса. Изобразите графически профили изменения температуры по толщине таких стенок, различающихся коэффициентами теплопроводности.
8. Вывод уравнений теплопроводности через цилиндрические стенки для стационарного процесса. При каких условиях можно практически пренебречь кривизной цилиндрической стенки, сведя задачу к теплопроводности через плоскую стенку?
9. Вывод уравнения для расчета движущей силы теплопередачи при переменных температурах теплоносителей вдоль поверхности теплообмена.
10. Механизмы переноса энергии в форме теплоты в жидкостях и газах. Феноменологический закон переноса энергии Фурье.
11. Температурное поле и температурный градиент.
12. Порядок расчёта поверхности теплопередачи теплообменников. приведите соответствующие пояснения, входящих в формулы величин.
13. Опишите молекулярный механизм переноса энергии. Приведите уравнение для удельного потока теплоты.
14. Определение толщины слоя тепловой изоляции.
15. Взаимное направление движения теплоносителей. Сравнение прямотока с противотоком.
16. Физический смысл тепловых критериев Нуссельта и Прандтля. Назовите примерные численные значения критерия Прандтля для газов и капельных жидкостей.
17. Как определяется количество теплоты, передаваемой лучеиспусканием при взаимном излучении двух тел?

18. Уравнения тепловых балансов при изменении и без изменения фазового состояния систем.
19. Напишите уравнения теплопередачи и теплоотдачи. Что является движущими силами этих процессов? Каковы размерности и физический смысл коэффициентов теплоотдачи и теплопередачи?
20. Уравнения тепловых балансов при изменении и без изменения фазового состояния систем.
21. Определение потерь тепла стенками аппаратов в окружающую среду.
22. Каковы достоинства и недостатки использования топочных газов в качестве теплоносителей для подвода тепла?
23. Водяной пар как теплоноситель. Назовите области его применения, преимущества и недостатки перед другими теплоносителями. Какой пар и почему чаще используется в качестве теплоносителя – насыщенный или перегретый? Как определяется расход пара при заданной тепловой нагрузке?
24. Каков общий вид критериального уравнения для расчета коэффициента теплоотдачи при принудительной конвекции без изменения агрегатного состояния. Приведите выражения соответствующих обобщенных переменных (критериев подобия).
25. Графически изобразите зависимости коэффициента теплоотдачи при кипении от разности температур между стенкой и кипящей жидкостью и от удельной тепловой нагрузки. Опишите основные режимы кипения.
26. Как осуществляется отвод конденсата при использовании водяного пара в качестве теплоносителя? Каково назначение и принципы действия конденсатоотводчиков?
27. Назовите и сопоставьте друг с другом основные теплоносители, используемые в химической промышленности для отвода теплоты.
28. Назовите и сопоставьте друг с другом основные теплоносители, используемые в химической промышленности для подвода теплоты.
29. Применение высокотемпературных промежуточных теплоносителей. Назовите области и способы их применения. Приведите примеры таких теплоносителей.
30. Взаимное излучение тел. Как определяется коэффициент взаимного излучения?
31. Каков общий вид критериального уравнения для расчета коэффициента теплоотдачи при естественной конвекции? Опишите, как получено выражение для критерия Грасгофа (с необходимыми пояснениями и обозначениями входящих в него величин).
32. Как и почему влияет гидродинамический режим течения жидкости в трубе на коэффициент теплоотдачи? Изобразите и поясните примерные профили изменения скорости и температуры в поперечном сечении трубы при ламинарном и при турбулентном режимах.
33. Влияние взаимного направления движения теплоносителей на среднюю движущую силу процесса. В каких случаях средняя движущая сила не зависит от взаимного направления потоков?
34. Определение температуры стенок теплообменных аппаратов. Для каких целей требуется знать температуры стенок в ходе расчета теплообменных аппаратов?
35. Теплоотдача при конденсации (описание процесса). Что такое пленочная и капельная конденсация? От каких параметров зависит коэффициент теплоотдачи при конденсации.
36. Теплоотдача при кипении (описание процесса). Общий вид уравнений для определения коэффициента теплоотдачи при кипении.
37. Приведите схемы обогрева аппаратов «острым» и «глухим» паром.
38. Объясните принцип действия конденсатоотводчика. Приведите схему устройства.
39. Изобразите схему устройства кожухотрубного теплообменника.
40. Изобразите многоходовой по межтрубному пространству кожухотрубный теплообменник.

41. Изобразите любую конструкцию многоходового кожухотрубного теплообменника. Чем отличаются одноходовые теплообменники от многоходовых?
42. Какие Вы знаете конструкции теплообменников с компенсацией температурных удлинений труб и кожуха. Изобразите любую конструкцию по вашему выбору.
43. Изобразите схему устройства кожухотрубного и двухтрубного («труба в трубе») теплообменников. Сопоставьте достоинства и недостатки этих аппаратов и назовите области их применения.
44. Изобразите схему устройства и опишите принцип действия теплообменника «труба в трубе». Сопоставьте эти теплообменники с кожухотрубными.
45. Изобразите схему устройства и опишите принцип действия пластинчатого теплообменника для жидкостей. Сопоставьте достоинства и недостатки этого аппарата с кожухотрубным теплообменником.
46. Изобразите схему устройства спирального теплообменника. Укажите достоинства и недостатки этого аппарата.
47. Изобразите схему устройства и опишите принцип действия оросительных холодильников. Укажите их достоинства и недостатки.
48. Изобразите схему устройства и опишите принцип действия погружных (змеевиковых) теплообменников. Укажите их достоинства и недостатки, области применения.
49. Приведите схему устройства любого известного вам смешительного теплообменника.
50. Изобразите известные вам схемы устройства градирен. Для чего они используются?

#### **8.4.2. Примеры контрольных вопросов для итогового контроля освоения дисциплины (6 семестр – экзамен).**

Максимальное количество баллов за экзамен – 40 баллов.

### **Раздел 3**

1. Вывести дифференциальное уравнение конвективной диффузии. Рассмотреть частный случай диффузии в неподвижной среде.
2. Первый закон Фика. Вывести дифференциальное уравнение конвективной диффузии.
3. Получить диффузионные критерии подобия. Определяемый и определяющие критерии. Физический смысл массообменных критериев подобия.
4. Получить уравнение аддитивности диффузионных сопротивлений. Сформулировать допущения при выводе.
5. Вывести соотношение между коэффициентами массопередачи и массоотдачи. Из каких уравнений получают коэффициенты массоотдачи?
6. Материальный баланс и уравнение рабочей линии при абсорбции. Вывести это уравнение при противотоке газа и жидкости. Как определяется минимальный удельный расход абсорбента?
7. Вывести уравнение рабочей линии для массообменных аппаратов (на примере абсорберов) при противоточном движении фаз идеальным вытеснением в условиях неизменности их расхода.
8. Вывести уравнения для расчета средней движущей силы массопередачи.
9. Расчет высоты и диаметра противоточных колонных аппаратов с непрерывным контактом фаз.
10. Расчет высоты и диаметра противоточных колонных аппаратов со ступенчатым контактом фаз.
11. Методы расчета высоты противоточных колонных аппаратов с непрерывным контактом фаз. Понятие теоретической ступени разделения и числа единиц переноса.
12. Методы расчета высоты противоточных колонных аппаратов со ступенчатым контактом фаз. Понятие теоретической ступени разделения. КПД по Мэрффи.
13. Получить систему уравнений, описывающих процесс простой перегонки.

14. Материальный баланс процесса простой перегонки. Расчет количества кубового остатка, количества и среднего состава дистиллата.
15. Вывести уравнения рабочих линий ректификационной колонны непрерывного действия.
16. Вывести уравнение рабочей линии для укрепляющей части ректификационной колонны. Описать, как строят рабочие линии на диаграмме  $y-x$ , сформулировав необходимые допущения.
17. Вывести уравнения рабочих линий для ректификационной колонны непрерывного действия при постоянстве мольных расходов фаз (с необходимыми пояснениями, указав обозначения и допущения). Как зависит положение этих линий на диаграмме  $y-x$  от флегмового числа?
18. Эффективность (КПД) ступени по Мэрфри. Вывести (на примере абсорбции) зависимость между эффективностью по Мэрфри и числом единиц переноса при идеальном смешении жидкости и идеальном вытеснении газа.
19. Вывести формулу для расчёта минимального флегмового числа при непрерывной ректификации. Какие принципы используют для оптимизации при определении флегмового числа?
20. Зависимость между флегмовым числом, размерами колонны и расходом теплоты при ректификации. Каковы принципы выбора оптимального флегмового числа? (Выражение для минимального флегмового числа – вывести).
21. Вывести уравнение теплового баланса ректификационной колонны непрерывного действия. Как определяется расход греющего пара в кипятильнике?
22. Вывести уравнение теплового баланса ректификационной колонны непрерывного действия. Как определяется расход теплоносителя в дефлегматоре?
23. Основное уравнение массопередачи. Уравнение массоотдачи. Коэффициенты массопередачи и массоотдачи. Их размерности и физический смысл.
24. Метод кинетической линии расчета высоты массообменных аппаратов со ступенчатым контактом фаз. Порядок построения кинетической линии. Эффективность по Мэрфри.
25. Что такое теоретическая ступень разделения («теоретическая тарелка»)? Как это понятие применяется для оценки эффективности и расчета массообменных аппаратов со ступенчатым и непрерывным контактом фаз?
26. Диффузионное сопротивление массопереносу. В каких случаях сопротивление массопереносу лимитируется переносом в одной из фаз?
27. Критерии подобия массообменных процессов. Их физический смысл.
28. Массообменный (диффузионный) критерий Нуссельта. Каковы его вид и физический смысл?
29. Написать с необходимыми пояснениями и обозначениями выражение для расчета средней движущей силы массопередачи в аппаратах с непрерывным контактом фаз при условии линейности рабочей и равновесной линий (на примере процесса абсорбции). Структура потоков соответствует модели идеального вытеснения.
30. Определение минимального и оптимального расхода поглотителя при абсорбции.
31. Гидродинамические режимы в насадочных аппаратах.
32. Описать с указанием необходимых обозначений и допущений построение рабочих линий для ректификационной колонны непрерывного действия при постоянстве расходов фаз.
33. Влияние флегмового числа на размеры ректификационной колонны и расход греющего пара. Определение оптимального флегмового числа при расчете ректификационных колонн.
34. Назвать (и обосновать их необходимость) основные допущения, принимаемые при анализе и расчете установок для непрерывной ректификации бинарных смесей. Как зависит высота колонны от флегмового числа?

35. Сопоставить друг с другом тарельчатые и насадочные колонные аппараты. Каковы преимущественные области применения каждого из этих типов колонн?
36. Сравнить полый распыливающий и барботажный абсорберы.
37. Распылительные абсорберы. Описать принцип действия, достоинства, недостатки.
38. Привести схему устройства и описать принцип действия насадочной колонны. Для чего используется насадка? Какие бывают насадки?
39. Привести схему устройства и описать принцип действия насадочной колонны. Каковы требования, предъявляемые к насадке колонных аппаратов?
40. Привести схему устройства и описать принцип действия насадочной колонны. Сравнить насадочные и тарельчатые колонные. Указать недостатки насадочных колонн.
41. Описать гидродинамические режимы работы насадочных абсорберов. Сопоставить насадочные и тарельчатые аппараты.
42. Изобразите схему устройства и опишите действие ректификационных и абсорбционных колонн с провальными тарелками.
43. Привести схему устройства и описать принцип действия любого известного вам тарельчатого колонного аппарата. В чем отличие аппаратов с переточными устройствами и без них.
44. Привести схему устройства и описать принцип действия любого известного вам тарельчатого аппарата с переточными устройствами
45. Привести схему устройства и описать принцип действия абсорбционной или ректификационной колонны с ситчатыми тарелками.
46. Привести схему устройства и описать принцип действия абсорбционной или ректификационной колонны с клапанными тарелками.
47. Привести схему устройства и описать принцип действия абсорбционной или ректификационной колонны с колпачковыми тарелками.
48. Изобразить с необходимыми обозначениями и пояснениями схемы установок для простой перегонки.
49. Изобразите с необходимыми обозначениями и пояснениями схему установки для непрерывной ректификации бинарных жидких смесей.

#### **Раздел 4**

1. Составить уравнения материального баланса при разделении суспензий и вывести из них выражения для расчета массового расхода осветленной жидкости и осадка.
2. Вывод формулы для расчета производительности отстойников для запыленных газов и суспензий.
3. Осаждение под действием силы тяжести. Силы, действующие на частицу. Вывести уравнения для определения скорости свободного осаждения шара.
4. Расчет скорости осаждения частиц сферической формы под действием силы тяжести.
5. Вывод формулы для расчета потребной поверхности осаждения частиц в отстойниках для запыленных газов и суспензий.
6. Критерий Архимеда при осаждении, его физический смысл, использование в расчетах скорости осаждения.
7. Кинетика осаждения. Гидродинамические режимы обтекания тел. Привести график зависимости коэффициента сопротивления среды от критерия Рейнольдса.
8. Привести уравнение фильтрования при постоянном перепаде давления к виду, удобному для экспериментального определения сопротивления осадка и фильтровальной перегородки.
9. Основные параметры, характеризующие зернистый слой. Получить выражения эквивалентного диаметра через удельную поверхность и диаметр частиц.
10. Действительная и фиктивная (приведенная) скорости потока в зернистом слое. Каково соотношение между ними?



11. Охарактеризовать состояние зернистого слоя в зависимости от скорости восходящего потока газа или жидкости. Сопроводите ответ графическими изображениями зависимостей потери давления и высоты слоя от скорости потока.
12. Охарактеризовать состояние зернистого слоя в зависимости от скорости восходящего потока газа или жидкости. Как рассчитать потерю давления в псевдооживленном слое?
13. Назвать и сопоставить основные способы разделения суспензий. Указать их преимущественные области применения.
14. Охарактеризовать основные способы очистки газов от пыли. Указать их преимущественные области применения.
15. Какие вы знаете типы аппаратов для очистки газов от пыли? Изобразить схему устройства и описать действие одного из них (по выбору).
16. Изобразить схему устройства и описать действие одноярусного гребкового непрерывно действующего отстойника.
17. Аппараты для мокрой очистки газов от пылей. Изобразить схему устройства и описать действие одного из таких аппаратов.
18. Изобразить схему устройства и описать действие тарельчатого (пенного) пылеуловителя.
19. Изобразить схему устройства циклона или гидроциклона (по выбору), назвав основные области их применения.
20. Изобразить схему устройства и описать действие гидроциклона.
21. Какие вы знаете фильтры для суспензий периодического действия? Изобразить схему устройства и описать действие одного из них.
22. Изобразить схему устройства и описать действие нутч – фильтра.
23. Изобразить схему устройства и описать действие пылесадительных камер и газоходов.

Полный перечень оценочных средств приведен в виде отдельного документа, являющегося неотъемлемой частью основной образовательной программы.

### **8.5. Структура и примеры билетов для экзаменов.**

Итоговый контроль освоения материала дисциплины проводится в форме устного экзамена. Экзамен (5 семестр) включает в себя материал раздела 1 и раздела 2. Экзамен (6 семестр) включает в себя материал раздела 3 и раздела 4.

Экзаменационный билет состоит из 2-х теоретических вопросов, третьего вопроса по конструкциям аппаратов и задачи. Первый вопрос билета предусматривает развернутый ответ студента по достаточно объемной тематике, второй - краткий ответ по конкретизированной тематике. Первый и второй вопросы должны относиться к разным разделам.

Ответы на вопросы экзаменационного билета оцениваются из 40 баллов (максимальная оценка) следующим образом: первый вопрос и задача – максимально по 12 баллов каждый, второй и третий вопросы – максимально 8 баллов каждый. Общая оценка экзамена складывается путем суммирования оценок текущего контроля в семестре и ответа на экзамене. Максимальная оценка экзамена – 100 баллов.

Пример экзаменационного билета (5 семестр) раздел 1, раздел 2

<p align="center">«Утверждаю»</p> <p align="center">зав.каф. ПАХТ</p> <p align="center">_____ Л.В. Равичев</p> <p align="center">«__» _____ 20__ г.</p>	<p><b>Министерство науки и высшего образования РФ</b></p>
	<p><b>Российский химико-технологический университет имени Д.И. Менделеева</b></p>
	<p><b>Кафедра Процессов и аппаратов химической технологии</b>  <i>Дисциплина: Процессы и аппараты химической технологии</i></p>
	<p><b>18.03.01 Химическая технология</b></p>
<p><b>Билет № 1</b></p> <p>1. Приведите и поясните графическую зависимость коэффициента гидравлического трения от критерия Рейнольдса и шероховатости стенки трубопровода при различных режимах течения жидкости.</p> <p>2. Вывод дифференциального уравнения теплопроводности для установившегося процесса (из уравнения Фурье-Кирхгофа).</p> <p>3. Изобразите схему устройства и опишите действие мембранного (диафрагмового) поршневого насоса, назвав области его применения.</p> <p>4. Задача. Определить высоту всасывающей линии, по которой из находящейся под атмосферным давлением ёмкости к центробежному насосу поступает вода со скоростью 2 м/с. Гидравлическое сопротивление всасывающей линии составляет 35 кПа. Вакуумметр, подключённый к всасывающей линии на одном уровне с насосом, показывает, что давление во всасывающей линии на 300 мм рт. ст. ниже атмосферного. Температура перекачиваемой воды 20 °С, атмосферное давление 1 кгс/см<sup>2</sup>.</p>	

<p>«Утверждаю»</p> <p>зав.каф. ПАХТ</p> <p>_____ Л.В. Равичев</p> <p>«__» _____ 20__ г.</p>	<p><b>Министерство науки и высшего образования РФ</b></p>
	<p><b>Российский химико-технологический университет имени Д.И. Менделеева</b></p>
	<p><b>Кафедра Процессов и аппаратов химической технологии</b>  <i>Дисциплина: Процессы и аппараты химической технологии</i></p>
	<p><b>18.03.01 Химическая технология</b></p>
<p><b>Билет № 1</b></p>	
<p>1. Вывести дифференциальное уравнение конвективной диффузии. Рассмотреть частный случай диффузии в неподвижной среде.</p> <p>2. Охарактеризовать состояние зернистого слоя в зависимости от скорости восходящего потока газа или жидкости. Как рассчитать потерю давления в псевдооживленном слое?</p> <p>3. Сравнить полый распыливающий и барботажный абсорберы.</p> <p>4. Задача. Определить необходимую поверхность насадки в насадочном абсорбере, в котором поглощается компонент (газ) из его смеси с азотом чистой водой. Расход воды, орошающей колонну, составляет 10 м<sup>3</sup>/ч. Концентрация извлекаемого газа в вытекающей из абсорбера воде 0,05 кг газа/кг воды. Коэффициенты массоотдачи в газовой и в жидкой фазе, отнесенные к единице геометрической поверхности насадки, составляют соответственно:</p> $\beta_y = 20 \frac{\text{кг газа}}{\text{м}^2 \cdot \text{час} \cdot \frac{\text{кг газа}}{\text{кг азота}}} \text{ и } \beta_x = 40 \frac{\text{кг газа}}{\text{м}^2 \cdot \text{час} \cdot \frac{\text{кг газа}}{\text{кг азота}}}.$ <p>Средняя движущая сила массопередачи при абсорбции, выраженная в концентрациях газовой фазы, <math>\Delta Y_{cp} = 0,01 \frac{\text{кг газа}}{\text{кг азота}}</math>, а уравнение равновесной линии <math>\bar{Y}^* = 1,2 \cdot \bar{X}</math>,</p> <p>где <math>[\bar{Y}^*] = \frac{\text{кг газа}}{\text{кг азота}}</math> и <math>[\bar{X}] = \frac{\text{кг газа}}{\text{кг воды}}</math>.</p>	

## 9. УЧЕБНО-МЕТОДИЧЕСКОЕ ОБЕСПЕЧЕНИЕ ДИСЦИПЛИНЫ.

### 9.1. Рекомендуемая литература.

#### А) Основная литература:

1. Разинов А.И. Процессы и аппараты химической технологии: учебное пособие /А.И.Разинов, А.В.Клинов, Г.С.Дьяконов; Минобрнауки России, Казан. нац. исслед. технол. ун-т. – Казань: Изд-во КНИТУ, 2017. – 860 с.
2. Комиссаров Ю.А., Гордеев Л.С., Вент Д.П. Процессы и аппараты химической технологии (в 5-ти томах). М.: Химия, 2011. – 1230 с.
3. Процессы и аппараты химической технологии. Теплообменные процессы. Лабораторный практикум: учеб. пособие /Л.В. Равичев, Е.П. Моргунова, Р.Б. Комляшев, О.А. Кайгородова, В.Я. Логинов, Н.З. Хабибова, М.А. Носырев, С.И. Ильина, В.И. Быков.- М.: РХТУ им. Д.И. Менделеева, 2021. - 96 с.
4. Процессы и аппараты химической технологии. Многофункциональный гидродинамический комплекс. Лабораторный практикум: учеб. пособие / Л.В. Равичев, И.К. Кузнецова, Т.А. Тарасова, О.В. Кабанов. - М.: РХТУ им. Д.И. Менделеева, 2022. - 84 с.
5. Процессы и аппараты химической технологии. Дидактический материал к практическим занятиям: в 2 ч.: учеб. пособие / Р.Б. Комляшев, А.В. Вешняков,

М.А. Носырев, Л.В. Равичев, С.И. Ильина, Л.С. Сальникова. - М.: РХТУ им. Д.И. Менделеева, 2021. Ч.1. Гидродинамика и теплообмен. - 144 с.  
6. Равичев Л.В., Ильина С.И., Комляшев Р.Б., Носырев М.А., Сальникова Л.С., Бобылев В.Н. Задачник-тренажер по процессам и аппаратам химической технологии: учебное пособие. М.: РХТУ им. Д.И.Менделеева, 2020. С. 264.

### **Б) Дополнительная литература:**

1. Романков, П. Г. Методы расчета процессов и аппаратов химической технологии (примеры и задачи) : учебное пособие для вузов / Романков П. Г. , Фролов В. Ф. , Флисюк О. М. - 3-е изд. ,испр. - Санкт-петербург : ХИМИЗДАТ, 2010. - 544 с. - ISBN 978-5-93808-182-6. - Текст : электронный // ЭБС "Консультант студента"
2. Физико-химические свойства веществ: Методические указания по курсовому проектированию / Равичев Л.В., Трушин А.М., Комляшев Р.Б., Васильев А.С., Ильина С.И., Сальникова Л.С. – М.: РХТУ им. Д.И. Менделеева, 2020. – 104 с.

### **9.2. Рекомендуемые источники научно-технической информации.**

- Раздаточный иллюстративный материал к лекциям.
- Презентации к лекциям.

Научно-технические журналы:

- Реферативный журнал «Теоретические основы химической технологии» ISSN 0040-3571
- Журнал «Химическая промышленность сегодня» ISSN 0023-110X
- Журнал «Химические технологии» ISSN 1684-5811

Ресурсы информационно–телекоммуникационной сети Интернет:

- <http://www.chem-eng.ru>

### **9.3. Средства обеспечения освоения дисциплины.**

Для реализации учебной программы подготовлены следующие средства обеспечения освоения дисциплины:

- компьютерные презентации интерактивных лекций – 10;
- банк домашних заданий по гидродинамике и теплообмену (общее число заданий 250);
- банк контрольных заданий по гидродинамике (Раздел 1) (общее число контрольных – 50);
- банк контрольных заданий теплообмену (Раздел 2) (общее число контрольных – 50);
- банк контрольных заданий по абсорбции (Раздел 3) (общее число контрольных – 50);
- банк контрольных заданий по ректификации (Раздел 3) (общее число контрольных – 50);
- банк экзаменационных билетов: Раздел 1. Раздел 2 (общее число билетов – 60);
- банк экзаменационных билетов: Раздел 3. Раздел 4 (общее число билетов – 60).

Для освоения дисциплины используются следующие нормативные и нормативно-методические документы:

- Федеральный закон Российской Федерации от 29.12.2012 № 273-ФЗ «Об образовании в Российской Федерации» [Электронный ресурс] – Режим доступа: <http://pravo.gov.ru/proxy/ips/?docbody=&nd=102162745&intelsearch=273-%D4%C7> (дата обращения: 16.05.2021).

- Федеральные государственные образовательные стандарты высшего

образования // Координационный совет учебно-методических объединений и научно-методических советов высшей школы. Портал Федеральных образовательных стандартов высшего образования [Электронный ресурс] – Режим доступа: <http://fgosvo.ru/fgosvo/92/91/4> (дата обращения: 16.05.2021).

– Приказ Министерства образования и науки РФ от 23.08.2017 № 816 «Об утверждении Порядка применения организациями, осуществляющими образовательную деятельность, электронного обучения, дистанционных образовательных технологий при реализации образовательных программ» [Электронный ресурс]. Режим доступа: <http://pravo.gov.ru/proxy/ips/?docbody=&nd=102447332&intelsearch=816+%EF%F0%E8%EA%E0%E7> (дата обращения: 16.05.2021).

При освоении дисциплины студенты должны использовать информационные и информационно-образовательные ресурсы следующих порталов и сайтов:

– Система федеральных образовательных порталов. Система открытого образования. Консалтинговый центр ИОС ОО РФ [Электронный ресурс] – Режим доступа: <http://www.openedu.ru> (дата обращения: 16.05.2021).

– Информационная система «Единое окно доступа к образовательным ресурсам». URL: <http://window.edu.ru/> (дата обращения: 16.05.2021).

– ФЭПО: соответствие требованиям ФГОС [Электронный ресурс] – Режим доступа: <http://fepo.i-exam.ru/> (дата обращения: 16.05.2021).

Для проведения занятий при изучении дисциплины с применением электронного образования и дистанционных образовательных технологий используются компьютеры со средствами звуковоспроизведения, проектором, экраном и выходом в Интернет. Занятия проводятся в онлайн режиме с применением ЭИОС, Skype, Zoom, социальных сетей (ВК и др.), мессенджеров (WhatsApp и др.), электронной почты.

## **10. ПЕРЕЧЕНЬ ИНФОРМАЦИОННЫХ ТЕХНОЛОГИЙ, ИСПОЛЬЗУЕМЫХ В ОБРАЗОВАТЕЛЬНОМ ПРОЦЕССЕ**

Информационную поддержку изучения дисциплины осуществляет Информационно-библиотечный центр (ИБЦ) РХТУ им. Д.И. Менделеева, который обеспечивает обучающихся основной учебной, учебно-методической и научной литературой, необходимой для организации образовательного процесса по дисциплине. Общий объем многоотраслевого фонда ИБЦ на 01.01.2021 составляет 1 716 243 экз.

Фонд ИБЦ располагает учебной, учебно-методической и научно-технической литературой в форме печатных и электронных изданий, а также включает официальные, справочно-библиографические, специализированные отечественные и зарубежные периодические и информационные издания. ИБЦ обеспечивает доступ к профессиональным базам данных, информационным, справочным и поисковым системам.

Каждый обучающийся обеспечен свободным доступом из любой точки, в которой имеется доступ к сети Интернет и к электронно-библиотечной системе (ЭБС) Университета, которая содержит различные издания по основным изучаемым дисциплинам и сформирована по согласованию с правообладателями учебной и учебно-методической литературы.

Для более полного и оперативного справочно-библиографического и информационного обслуживания в ИБЦ реализована технология Электронной доставки документов.

Полный перечень электронных информационных ресурсов, используемых в процессе обучения, представлен в основной образовательной программе.

## 11. МАТЕРИАЛЬНО-ТЕХНИЧЕСКОЕ ОБЕСПЕЧЕНИЕ ДИСЦИПЛИНЫ.

В соответствии с учебным планом занятия по рабочей программе дисциплины «**Процессы и аппараты химической технологии**» проводятся в форме лекций, практических занятий и самостоятельной работы.

### 11.1.Оборудование, необходимое в образовательном процессе.

**Учебная аудитория** для проведения практических занятий, оборудованная электронными средствами демонстрации; библиотека, имеющая рабочие компьютерные места для студентов, оснащенные компьютерами с доступом к базам данных и выходом в Интернет.

**Компьютерный класс** с программным обеспечением для расчета гидродинамического, теплообменного и массообменного оборудования.

### 11.2.Учебно-наглядные пособия.

Слайды презентаций для лекционного курса, печатные материалы для лекций и семинаров.

### 11.3. Компьютеры, информационно-телекоммуникационные сети, аппаратно-программные и аудиовизуальные средства:

Для чтения курса лекций имеются компьютеры, информационно-телекоммуникационные сети, аппаратно-программные и аудиовизуальные средства; подключение к локальной сети с выходом в Интернет.

Для самостоятельной работы каждый обучающийся в течение всего периода обучения обеспечен индивидуальным неограниченным доступом к нескольким электронно-библиотечным системам (электронным библиотекам), содержащим все издания основной литературы, перечисленные в рабочей программе дисциплины, сформированным на основании прямых договорных отношений с правообладателями.

Для проведения занятий при изучении дисциплины с применением электронного образования и дистанционных образовательных технологий используются компьютеры со средствами звуковоспроизведения, проектором, экраном и выходом в Интернет. Занятия проводятся в онлайн режиме с применением ЭИОС, Skype, Zoom, социальных сетей (ВК и др.), мессенджеров (WhatsApp и др.), электронной почты.

### 11.4 .Печатные и электронные образовательные и информационные ресурсы.

Информационно-методические материалы: учебные пособия по дисциплине, методические рекомендации к практическим занятиям; раздаточный материал к лекционным курсам; электронные учебные издания, научно-популярные электронные издания.

Электронные образовательные ресурсы: электронные презентации к разделам лекционных курсов; учебно-методические разработки кафедры в электронном виде; буклеты и каталоги оборудования, технологические справочники; справочные материалы в печатном и электронном виде.

### 11.5. Перечень лицензионного программного обеспечения.

№ п/п	Наименование программного продукта	Реквизиты договора поставки	Количество лицензий	Срок окончания действия лицензии
-------	------------------------------------	-----------------------------	---------------------	----------------------------------

1	WINDOWS 8.1 Professional Get Genuine	Контракт № 62-64ЭА/2013 от 02.12.2013	14	бессрочно
2	Kaspersky Endpoint Security для бизнеса – Стандартный Russian Edition.	Контракт № 28-35ЭА/2020 от 26.05.2020	14	12 месяцев (ежегодное продление подписки с правом перехода на обновлённую версию продукта)

## 12. ТРЕБОВАНИЯ К ОЦЕНКЕ КАЧЕСТВА ОСВОЕНИЯ ДИСЦИПЛИНЫ.

Наименование разделов	Основные показатели оценки	Формы и методы контроля и оценки
<b>Раздел 1.</b> Гидродинамические процессы и аппараты химической технологии.	<p><i>Знает:</i></p> <ul style="list-style-type: none"> <li>– основы теории переноса импульса; принципы физического моделирования процессов; основные уравнения движения жидкостей; типовые процессы химической технологии, соответствующие аппараты и методы их расчета;</li> <li>– методы построения эмпирических и теоретических моделей химико-технологических процессов.</li> </ul> <p><i>Умеет:</i></p> <ul style="list-style-type: none"> <li>– определять характер движения жидкостей и газов; рассчитывать параметры и выбирать аппаратуру для конкретного технологического процесса;</li> <li>– рассчитывать основные характеристики химико-технологического процесса, выбирать рациональную схему.</li> </ul> <p><i>Владеет:</i></p> <ul style="list-style-type: none"> <li>– методами технологических расчетов отдельных узлов и деталей химического оборудования;</li> <li>– навыками проектирования типовых аппаратов химической промышленности;</li> <li>– методами определения рациональных технологических режимов работы оборудования.</li> </ul>	<p>Оценка за домашнюю работу №1.</p> <p>Оценка за домашнюю работу №2.</p> <p>Оценка за домашнюю работу №3.</p> <p>Оценка за домашнюю работу №4.</p> <p>Оценка за контрольную работу № 1.</p> <p>Оценка за экзамен (5 семестр).</p>
<b>Раздел 2.</b> Тепловые процессы и аппараты химической технологии.	<p><i>Знает:</i></p> <ul style="list-style-type: none"> <li>– основы теории переноса тепла; принципы физического моделирования процессов; основы теории теплопередачи; типовые процессы химической технологии, соответствующие аппараты и методы их расчета;</li> <li>– методы построения эмпирических и теоретических моделей химико-</li> </ul>	<p>Оценка за домашнюю работу №5.</p> <p>Оценка за домашнюю работу №6.</p> <p>Оценка за домашнюю работу №7.</p> <p>Оценка за контрольную работу № 2.</p>

	<p>технологических процессов.</p> <p><i>Умеет:</i></p> <ul style="list-style-type: none"> <li>– определять характер движения жидкостей и газов; основные характеристики процессов теплопередачи; рассчитывать параметры и выбирать аппаратуру для конкретного технологического процесса;</li> <li>– рассчитывать основные характеристики химико-технологического процесса, выбирать рациональную схему.</li> </ul> <p><i>Владеет:</i></p> <ul style="list-style-type: none"> <li>– методами технологических расчетов отдельных узлов и деталей химического оборудования;</li> <li>– навыками проектирования типовых аппаратов химической промышленности;</li> <li>– методами определения рациональных технологических режимов работы оборудования.</li> </ul>	<p>Оценка за экзамен (5 семестр).</p>
<p><b>Раздел 3.</b> Процессы и аппараты разделения гомогенных систем. (Основные массообменные процессы)</p>	<p><i>Знает:</i></p> <ul style="list-style-type: none"> <li>– основы теории переноса массы; принципы физического моделирования процессов; основы теории массопередачи в системах со свободной и неподвижной границей раздела фаз; типовые процессы химической технологии, соответствующие аппараты и методы их расчета;</li> <li>– методы построения эмпирических и теоретических моделей химико-технологических процессов.</li> </ul> <p><i>Умеет:</i></p> <ul style="list-style-type: none"> <li>– определять характер движения жидкостей и газов; основные характеристики процессов массопередачи; рассчитывать параметры и выбирать аппаратуру для конкретного технологического процесса;</li> <li>– рассчитывать основные характеристики химико-технологического процесса, выбирать рациональную схему.</li> </ul> <p><i>Владеет:</i></p> <ul style="list-style-type: none"> <li>– методами технологических расчетов отдельных узлов и деталей химического оборудования;</li> <li>– навыками проектирования типовых аппаратов химической промышленности;</li> <li>– методами определения рациональных технологических режимов работы оборудования.</li> </ul>	<p>Оценка за домашнюю работу №8. Оценка за домашнюю работу №9. Оценка за домашнюю работу №10.</p> <p>Оценка за контрольную работу № 3.</p> <p>Оценка за экзамен (6 семестр).</p>
<p><b>Раздел 4.</b> Процессы и</p>	<p><i>Знает:</i></p> <ul style="list-style-type: none"> <li>– основы теории переноса импульса;</li> </ul>	<p>Оценка за домашнюю работу №11.</p>



<p>аппараты разделения гетерогенных систем. (Основные гидромеханические процессы)</p>	<p>принципы физического моделирования процессов; основные уравнения движения жидкостей; типовые процессы химической технологии, соответствующие аппараты и методы их расчета;          – методы построения эмпирических и теоретических моделей химико-технологических процессов.  <i>Умеет:</i>          – определять характер движения жидкостей и газов; рассчитывать параметры и выбирать аппаратуру для конкретного технологического процесса;          – рассчитывать основные характеристики химико-технологического процесса, выбирать рациональную схему.  <i>Владеет:</i>          – методами технологических расчетов отдельных узлов и деталей химического оборудования;          – навыками проектирования типовых аппаратов химической промышленности;          – методами определения рациональных технологических режимов работы оборудования.</p>	<p>Оценка за домашнюю работу №12.          Оценка за домашнюю работу №13.            Оценка за контрольную работу № 4.            Оценка за экзамен (6 семестр).</p>
---------------------------------------------------------------------------------------	----------------------------------------------------------------------------------------------------------------------------------------------------------------------------------------------------------------------------------------------------------------------------------------------------------------------------------------------------------------------------------------------------------------------------------------------------------------------------------------------------------------------------------------------------------------------------------------------------------------------------------------------------------------------------------------------------------------------------------------------------------------------------------------------------------------------------------------------------------------------------------------------------	------------------------------------------------------------------------------------------------------------------------------------------------------------------------------------------

### 13. ОСОБЕННОСТИ ОРГАНИЗАЦИИ ОБРАЗОВАТЕЛЬНОГО ПРОЦЕССА ДЛЯ ИНВАЛИДОВ И ЛИЦ С ОГРАНИЧЕННЫМИ ВОЗМОЖНОСТЯМИ ЗДОРОВЬЯ.

Обучение инвалидов и лиц с ограниченными возможностями здоровья осуществляется в соответствии с:

– Порядком организации и осуществления образовательной деятельности по образовательным программам – программам бакалавриата, программам специалитета, программам магистратуры (Приказ Минобрнауки РФ от 05.04.2017 № 301);

– Положением о Порядке организации и осуществления образовательной деятельности по образовательным программам – программам бакалавриата, программам специалитета, программам магистратуры в Российском химико-технологическом университете имени Д.И. Менделеева (утв. решением Ученого совета университета от 28.06.2017, протокол № 9);

– Методическими рекомендациями по организации образовательного процесса для обучения инвалидов и лиц с ограниченными возможностями здоровья в образовательных организациях высшего образования, в том числе оснащении образовательного процесса (утверждены заместителем Министра образования и науки РФ А.А. Климовым от 08.04.2014 № АК-44/05вн).

**Дополнения и изменения к рабочей программе дисциплины**  
**«Процессы и аппараты химической технологии»**  
**основной образовательной программы**  
**15.03.02 «Технологические машины и оборудование»**  
**Форма обучения: очная**

Номер изменения/ дополнения	Содержание дополнения/изменения	Основание внесения изменения/дополнения
1.		протокол заседания Ученого совета № _____ от «__» _____ 20__ г.
2.		протокол заседания Ученого совета № _____ от «__» _____ 20__ г.

**Министерство науки и высшего образования Российской Федерации  
федеральное государственное бюджетное образовательное учреждение  
высшего образования  
«Российский химико-технологический университет  
имени Д.И. Менделеева»**

---

**«УТВЕРЖДАЮ»**

И.о. проректора по учебной работе

\_\_\_\_\_ С.Н. Филатов

«25» мая 2022 г.

**РАБОЧАЯ ПРОГРАММА ДИСЦИПЛИНЫ  
«ОБЩАЯ ХИМИЧЕСКАЯ ТЕХНОЛОГИЯ»**

**Направление подготовки 15.03.02 Технологические машины и  
оборудование**

**Профиль «Технологические машины и оборудование производства  
высокотемпературных функциональных материалов»**

**Квалификация «бакалавр»**

**РАССМОТРЕНО И ОДОБРЕНО**

На заседании Методической комиссии

РХТУ им. Д.И. Менделеева

«25» мая 2022 г.

Председатель \_\_\_\_\_ Н.А. Макаров

**Москва 2022**

Программа составлена:

доцентом кафедры ОХТ, к.т.н., Давидхановой М.Г.

ассистентом кафедры ОХТ, Дубко А.И.

Программа рассмотрена и одобрена на заседании кафедры  
Общей химической технологии «23» мая 2022 г., протокол № 8.

## 1. ЦЕЛЬ И ЗАДАЧИ ДИСЦИПЛИНЫ

Программа составлена в соответствии с требованиями Федерального государственного образовательного стандарта высшего образования – бакалавриат по направлению подготовки **15.03.02 Технологические машины и оборудование** (ФГОС ВО), рекомендациями Методической комиссии и накопленным опытом преподавания дисциплины кафедрой **Общей химической технологии** РХТУ им. Д.И. Менделеева. Программа рассчитана на изучение дисциплины в течение **одного** семестра.

Дисциплина **«Общая химическая технология»** относится к части дисциплин учебного плана, формируемой участниками образовательных отношений. Программа дисциплины предполагает, что обучающиеся имеют теоретическую и практическую подготовку в области математики, физической химии, процессов и аппаратов химической технологии.

**Цель дисциплины** – получение знаний в области реализации химико-технологических процессов с учетом физико-химических особенностей протекающих реакций, выбора оптимальных условий реализуемых процессов, выбора эффективных реакторов, приобретения навыков в составлении материальных и тепловых балансов, в расчете процессов и реакторов на основе математического моделирования, получения знаний в области разработки энергосберегающих химико-технологических систем (ХТС), безотходных и малоотходных технологий на примере современных производств.

### **Задачи дисциплины:**

- изучение химического производства как химико-технологической системы, ее организации, структуры и функционирования;
- изучение методов балансовых расчетов, анализа химического производства, определения его эффективности;
- обучение методам и приемам разработки ХТС и оптимальной организации химико-технологических процессов в ней;
- развитие инженерного мышления и эрудиции при анализе и синтезе химико-технологических систем;
- знакомство с некоторыми конкретными химическими производствами, на примере которых предметно демонстрируются основные теоретические положения курса.

Дисциплина **«Общая химическая технология»** преподается в **7-ом** семестре. Контроль успеваемости студентов ведется по принятой в университете рейтинговой системе.

Рабочая программа дисциплины может быть реализована с применением электронных образовательных технологий и электронного обучения полностью или частично.

## 2. ТРЕБОВАНИЯ К РЕЗУЛЬТАТАМ ОСВОЕНИЯ ДИСЦИПЛИНЫ

Изучение дисциплины направлено на приобретение следующих **компетенций и индикаторов их достижения:**

**Профессиональных компетенций и индикаторов их достижения:**

Задача профессиональной деятельности	Объект или область знания	Код и наименование ПК	Код и наименование индикатора достижения ПК	Основание (профессиональный стандарт, анализ опыта) Обобщенные трудовые функции
<b>Тип задач профессиональной деятельности: производственно-технологический</b>				
Разработка, сопровождение и интеграция типовых технологических процессов и агрегатов в области химической технологии и технологии материалов, в том числе с использованием стандартных средств автоматизации проектирования.	Технологические машины и оборудование химических производств, технологии материалов.	ПК-3. Способен выбирать основные и вспомогательные материалы, способы реализации технологических процессов, применять прогрессивные методы эксплуатации технологического оборудования при изготовлении технологических машин	ПК-3.1. Знает основные виды управляющих средств оборудования термической и химико-термической обработки и программное обеспечение к ним	25.053 Специалист по разработке неметаллических композиционных материалов и покрытий в ракетно-космической промышленности (уровень квалификации – 6)
	Сквозные виды профессиональной деятельности в промышленности (в сфере организации и проведения научно-исследовательских и опытно-конструкторских работ в области химического и химико-технологического производства).		ПК-3.2. Умеет проектировать режимы термической и химико-термической обработки с учетом требований энерго- и ресурсоэффективности	40.086 Специалист по внедрению новой техники и технологий в термическом производстве (уровень квалификации – 6)
			ПК-3.3. Владеет методиками реализации разработанных режимов термической и химико-	40.136 Специалист в области разработки,

			термической обработки в программах для управляющих средств оборудования термической и химико-термической обработки	сопровождения и интеграции технологических процессов и производств в области материаловедения
		ПК-4. Способен обеспечивать технологичность изделий и оптимальность процессов их изготовления при производстве высокотемпературных функциональных материалов (ВФМ) и изделий из них	ПК-4.1. Знает проблемы теории и технологии инновационных процессов производства ВФМ и изделий из них, технологические возможности, характеристики и особенности эксплуатации термического оборудования, критерии оценки технологичности и повышения эффективности процессов производства ВФМ  ПК-4.2. Умеет разрабатывать технологические режимы и выбирать аппаратурное оформление для реализации типовых и инновационных процессов получения ВФМ	технологии материалов (уровень квалификации – б)

			ПК-4.3. Владеет приемами подбора и корректировки параметров нового сложного технологического процесса термического производства по результатам анализа структуры и свойств материалов, в том числе с применением вычислительной техники и прикладных программ	
--	--	--	---------------------------------------------------------------------------------------------------------------------------------------------------------------------------------------------------------------------------------------------------------------	--



В результате изучения дисциплины студент бакалавриата должен:

*Знать:*

- основы теории химических процессов и реакторов;
- методологию исследования взаимодействия химических превращений и явлений переноса на всех масштабных уровнях;
- методику выбора реактора и расчёта процесса в нем;
- основные реакционные процессы и реакторы химической и биотехнологии;
- основные принципы организации химического производства, его иерархическую структуру, методы оценки эффективности производства;
- основные химические производства.

*Уметь:*

- рассчитать основные характеристики химического процесса;
- выбрать рациональную схему производства заданного продукта;
- оценить технологическую эффективность производства;
- выбрать эффективный тип реактора;
- провести расчет технологических параметров для заданного процесса;
- определить параметры наилучшей организации процесса в химическом реакторе.

*Владеть:*

- методами анализа эффективности работы химических производств;
- методами расчета и анализа процессов в химических реакторах, определения технологических показателей;
- методами выбора химических реакторов.

### 3. ОБЪЕМ ДИСЦИПЛИНЫ И ВИДЫ УЧЕБНОЙ РАБОТЫ

Вид учебной работы	Объем дисциплины		
	ЗЕ	Акад. ч.	Астр. ч.
<b>Общая трудоемкость дисциплины</b>	<b>7</b>	<b>252</b>	<b>189</b>
<b>Контактная работа – аудиторные занятия:</b>	<b>2,22</b>	<b>80</b>	<b>60</b>
Лекции	0,89	32	24
Практические занятия (ПЗ)	0,89	32	24
Лабораторные работы (ЛР)	0,44	16	12
<b>Самостоятельная работа</b>	<b>3,78</b>	<b>136</b>	<b>102</b>
Самостоятельное изучение разделов дисциплины	3,78	136	102
<b>Вид контроля:</b>			
<b>Экзамен</b>	<b>1</b>	<b>36</b>	<b>27</b>
Контактная работа – промежуточная аттестация	1	0,4	0,3
Подготовка к экзамену		35,6	26,7
<b>Вид итогового контроля</b>	<b>экзамен</b>		

**4. СОДЕРЖАНИЕ ДИСЦИПЛИНЫ**  
**4.1. Разделы дисциплины и виды занятий**

№ п/п	Раздел дисциплины	Академ. часов				
		Всего	Лек	ПЗ	ЛР	СР
<b>1.</b>	<b>Раздел 1. Химическая технология и химическое производство</b>	<b>26</b>	<b>6</b>	<b>-</b>	<b>-</b>	<b>20</b>
1.1	Основные определения и положения	6	1	-	-	5
1.2	Химическое производство	7	2	-	-	5
1.3	Сырьевые ресурсы, вода и энергия в химическом производстве	13	3	-	-	10
<b>2.</b>	<b>Раздел 2. Теоретические основы химических процессов и реакторов</b>	<b>94</b>	<b>16</b>	<b>14</b>	<b>12</b>	<b>52</b>
2.1	Основные определения и положения	14	3	2	2	7
2.2	Химические процессы	35	6	5	7	17
2.3	Химические реакторы	33	5	7	3	18
2.4	Промышленные химические реакторы	12	2	-	-	10
<b>3.</b>	<b>Раздел 3. Химическое производство, как химико-технологическая система (ХТС)</b>	<b>48</b>	<b>6</b>	<b>12</b>	<b>-</b>	<b>30</b>
3.1	Структура и описание химико-технологической системы	9	2	2	-	5
3.2	Анализ ХТС	22	2	5	-	15
3.3	Синтез ХТС	17	2	5	-	10
<b>4.</b>	<b>Раздел 4. Промышленные химические производства</b>	<b>37</b>	<b>3</b>	<b>6</b>	<b>4</b>	<b>24</b>
<b>5.</b>	<b>Раздел 5. Современные тенденции в развитии химической технологии</b>	<b>11</b>	<b>1</b>	<b>-</b>	<b>-</b>	<b>10</b>
	<b>ИТОГО</b>	<b>216</b>	<b>32</b>	<b>32</b>	<b>16</b>	<b>136</b>
	<b>Экзамен</b>	<b>36</b>				
	<b>ИТОГО</b>	<b>252</b>				

## 4.2. Содержание разделов дисциплины

### Раздел 1. Химическая технология и химическое производство.

#### 1.1. Основные определения и положения.

Химическая технология. Объект химической технологии. Межотраслевой характер химической технологии. Развитие химических производств и химической технологии. Место химической технологии в промышленной сфере и методов химической технологии в нехимических отраслях промышленности. Системный анализ сложных схем и взаимодействий элементов схемы – понятие и содержание метода. Физическое и математическое моделирование, определение и основные понятия, их место в инженерно-химических исследованиях и разработках. Место и значение натурального и вычислительного эксперимента. Содержание и задачи учебного курса.

#### 1.2. Химическое производство.

Понятие о химическом производстве. Многофункциональность химического производства. Общая структура химического производства. Основные подсистемы химического производства. Основные технологические компоненты химического производства.

Качественные и количественные показатели химического производства: технологические, экономические, эксплуатационные, социальные.

#### 1.3. Сырьевые ресурсы, вода и энергия в химическом производстве.

Классификация сырьевых ресурсов по различным признакам – фазовому состоянию, происхождению, источникам. Минеральное сырье (руды и полезные ископаемые), органическое природное сырье (горючие ископаемые), растительное и животное сырье, вторичное сырье – их использование и пути переработки. Основные способы первичной обработки сырья (обогащение, очистка, подготовка к транспортировке и переработке). Понятие, сущность и примеры углубления использования сырья, комбинирования производств и комплексной переработки сырья.

Значение и использование воды в химических производствах. Источники воды. Требования к технологической и бытовой воде. Промышленная подготовка воды и методы ее очистки от примесей. Основные методы контроля качества воды. Экономия водопотребления в производстве. Водооборотные системы.

Виды и источники энергии в химической промышленности. Масштабы потребления и способы уменьшения энергетических затрат. Сущность и примеры регенерации и рекуперации энергии. Энерготехнологические системы. Вторичные энергетические ресурсы.

### Раздел 2. Теоретические основы химических процессов и реакторов.

#### 2.1. Основные определения и положения.

Физико-химические закономерности химических превращений – стехиометрические, термодинамические, кинетические. Показатели химического превращения – степень превращения, выход продукта, интегральная и дифференциальная селективности, скорости реакции и превращения реагентов.

#### 2.2. Химические процессы.

Определение. Классификация химических процессов по различным признакам – химическим (вид химической реакции, термодинамические характеристики, схема превращений) и фазовым (число и агрегатное состояние фаз).

Гомогенный химический процесс. Определение и примеры. Влияние химических признаков и условий протекания процесса на его показатели. Способы интенсификации. Понятие оптимальных температур. Оптимальные температуры для обратимых и необратимых экзо- и эндотермических реакций.

Гетерогенный (некаталитический) химический процесс. Определение и примеры. Структура процесса и его составляющие (стадии). Наблюдаемая скорость химического превращения. Области (режимы) протекания процесса, лимитирующая стадия.

Гетерогенный химический процесс "газ (жидкость) - твердое". Обоснование, построение и анализ математической модели для реакций горения (модель "сжимающаяся сфера") и топахимической (модель "с не взаимодействующим ядром"). Наблюдаемая скорость превращения, время превращения и пути интенсификации для различных областей протекания процесса.

Гетерогенный химический процесс "газ (жидкость) - жидкость". Обоснование, построение и анализ математической модели. Наблюдаемая скорость превращения и области протекания процесса. Пути интенсификации для различных режимов процесса.

Каталитический процесс. Определение, классификация, примеры. Гетерогенный катализ на твердом катализаторе. Обоснование, построение и анализ математической модели на каталитической поверхности и в пористом зерне катализатора. Наблюдаемая скорость превращения и области протекания процесса. Степень использования внутренней поверхности. Пути интенсификации каталитических процессов.

### **2.3. Химические реакторы.**

Определение и назначение химического реактора. Реакторы в химических и нехимических отраслях промышленности. Обзор типов химических реакторов, их структурные элементы (реакционная зона, устройства ввода и вывода, смешения, разделения и распределения потоков, теплообменные элементы), основные процессы и явления в них.

Систематизация процессов в химическом реакторе по масштабу их протекания: химическая реакция, химический процесс в элементарном объеме, процессы в реакционном элементе и в реакторе в целом, их взаимосвязь и иерархическая структура математической модели процесса в реакторе. Примеры процессов в различных видах химических реакторов.

Классификация процессов в реакторах по различным признакам - вид химического процесса, организация потоков реагентов (схема движения реагентов через реактор, структура потоков в реакционной зоне), организация тепловых потоков (тепловой режим, схема теплообмена), стационарность процесса.

Обоснование и построение математической модели процесса в реакторах различного типа как системы уравнений материального и теплового балансов на основе данных о структуре потока, химических превращениях, явлениях переноса тепла и вещества и их взаимодействии. Систематизация и классификация математических моделей процессов в реакторах.

Изотермические процессы в химическом реакторе. Влияние структуры потока (идеальное смешение и вытеснение), стационарности процесса (проточный и периодический), параметров и условий протекания процесса (температура, концентрация, давление, объем реакционной зоны, время), вида химической реакции (простая и сложная, обратимая и необратимая) и ее параметров на профили концентраций и показатели процесса в реакторе (степень превращения, выход продукта, селективность процесса). Основы расчета процесса в реакторе. Сопоставление эффективности процессов в реакторах, описываемых моделями идеального смешения и вытеснения.

Неизотермические процессы в химических реакторах. Организация тепловых потоков и режимов в химических реакторах. Распределение температуры, концентраций и степени превращения в реакторе в режимах идеального смешения и вытеснения, адиабатическом и с теплообменом. Связь температуры и степени превращения в адиабатическом процессе. Сопоставление с изотермическим режимом. Число и устойчивость стационарных режимов в реакторах идеального смешения.

### **2.4. Промышленные химические реакторы.**

На конкретных примерах предметно рассматриваются промышленные реакторы для проведения гомогенных, гетерогенных и каталитических процессов – типы реакторов, конструктивные характеристики и особенности режима, области использования.

### **Раздел 3. Химическое производство, как химико-технологическая система.**

#### **3.1. Структура и описание химико-технологической системы.**

Химическое производство как химико-технологическая система (ХТС). Понятие системы и ХТС. Состав ХТС: элементы, связи, подсистемы. Элементы ХТС, классификация по виду процессов и назначению. Технологические связи элементов ХТС (потоки). Последовательная, параллельная, разветвленная, последовательно-обводная (байпас), обратная (рецикл) технологические связи. Их схемы и назначение.

Описание ХТС. Виды моделей ХТС - описательные и графические. Описательные модели - химическая схема и математическая модель. Графические модели - функциональная, технологическая, структурная и другие (специальные) схемы. Назначение, применение и взаимосвязь моделей.

#### **3.2. Анализ ХТС.**

Понятие, задачи и результаты анализа ХТС - состояние ХТС, материальный и тепловой балансы, показатели химического производства.

Свойства ХТС как системы: взаимосвязанность режимов элементов, различие оптимальности элемента одиночного и в системе, устойчивость и существование стационарных режимов и др.

Материальный и тепловой балансы. Методика составления и расчета материальных и тепловых балансов ХТС и ее подсистем. Особенности расчета балансов в схемах с рециклом. Формы представления балансов (таблицы, диаграммы и др.).

Материальный баланс для массообменных и реакционных элементов. Использование стехиометрических, термодинамических и межфазных балансовых соотношений. Степень использования сырьевых ресурсов.

Энтальпийный, энергетический (по полной энергии) и эксергетический балансы и КПД. Их сопоставление и использование в анализе ХТС.

#### **3.3. Синтез ХТС.**

Понятие и задачи синтеза ХТС. Основные этапы разработки ХТС. Роль математических и эвристических методов.

Основные концепции при синтезе ХТС: полное использование сырьевых и энергетических ресурсов, минимизация отходов, оптимальное использование аппаратуры. Их содержание и способы реализации. Комбинированные производства, совмещенные процессы, вторичные энергетические ресурсы, энерготехнологические системы, перестраиваемые ХТС, замкнутые, малоотходные производства - их понятия, особенности и применение.

Однородные технологические схемы: система рекуперативного теплообмена, система разделения многокомпонентной смеси, система реакторов. Основы построения их оптимальной структуры

### **Раздел 4. Промышленные химические производства.**

Химические производства рассматриваются предметно как реализация изученных теоретических основ химико-технологических процессов и ХТС, концепций построения высокоэффективной ХТС. Основной акцент делается на физико-химические основы концепции построения технологической схемы производства и его подсистем. Производство серной кислоты. Производство аммиака. Производство азотной кислоты. Производство стирола.

### **Раздел 5. Современные тенденции в развитии химической технологии.**

Текущее состояние химической промышленности в мире и тенденции ее развития. Перспективные источники сырья и энергии. Кластеризация химической промышленности. Совмещенные процессы. Гибкие и перестраиваемые технологические схемы. Новые химико-технологические процессы и способы получения продуктов. Нанотехнология.

## 5. СООТВЕТСТВИЕ СОДЕРЖАНИЯ ТРЕБОВАНИЯМ К РЕЗУЛЬТАТАМ ОСВОЕНИЯ ДИСЦИПЛИНЫ

№	В результате освоения дисциплины студент должен:	Раздел 1	Раздел 2	Раздел 3	Раздел 4	Раздел 5
<b>Знать:</b>						
1	основы теории химических процессов и реакторов;		+			
2	методологию исследования взаимодействия химических превращений и явлений переноса на всех масштабных уровнях;	+				
3	методику выбора реактора и расчёта процесса в нем;		+			
4	основные реакционные процессы и реакторы химической технологии;		+			
5	основные принципы организации химического производства, его иерархическую структуру, методы оценки эффективности производства;			+		+
6	основные химические производства.				+	
<b>Уметь:</b>						
7	рассчитать основные характеристики химического процесса;	+	+			
8	выбрать рациональную схему производства заданного продукта;			+	+	+
9	оценить технологическую эффективность производства;	+			+	+
10	выбрать эффективный тип реактора;		+			
11	провести расчет технологических параметров для заданного процесса;		+		+	
12	определить параметры наилучшей организации процесса в химическом реакторе.		+			
<b>Владеть:</b>						
13	методами анализа эффективности работы химических производств;	+			+	+
14	методами расчета и анализа процессов в химических реакторах, определения технологических показателей;		+	+		
15	методами выбора химических реакторов.		+			

В результате освоения дисциплины студент должен приобрести следующие <i>профессиональные</i> компетенции и индикаторы их достижения:							
	Код и наименование ПК	Код и наименование индикатора достижения ПК	Раздел 1	Раздел 2	Раздел 3	Раздел 4	Раздел 5
16	ПК-3. Способен выбирать основные и вспомогательные материалы, способы реализации технологических процессов, применять прогрессивные методы эксплуатации технологического оборудования при изготовлении технологических машин	ПК-3.1. Знает основные виды управляющих средств оборудования термической и химико-термической обработки и программное обеспечение к ним	+	+	+	+	+
17		ПК-3.2. Умеет проектировать режимы термической и химико-термической обработки с учетом требований энерго- и ресурсоэффективности	+	+	+	+	+
18		ПК-3.3. Владеет методиками реализации разработанных режимов термической и химико-термической обработки в программах для управляющих средств оборудования термической и химико-термической обработки	+	+	+	+	+
19	ПК-4. Способен обеспечивать технологичность изделий и оптимальность процессов их изготовления при производстве высокотемпературных функциональных материалов (ВФМ) и изделий из них	ПК-4.1. Знает проблемы теории и технологии инновационных процессов производства ВФМ и изделий из них, технологические возможности, характеристики и особенности эксплуатации термического оборудования, критерии оценки технологичности и повышения эффективности процессов производства ВФМ	+	+	+	+	+
20		ПК-4.2. Умеет разрабатывать технологические режимы и выбирать аппаратное оформление для реализации типовых и инновационных процессов получения ВФМ	+	+	+	+	+



21		ПК-4.3. Владеет приемами подбора и корректировки параметров нового сложного технологического процесса термического производства по результатам анализа структуры и свойств материалов, в том числе с применением вычислительной техники и прикладных программ	+	+	+	+	+
----	--	---------------------------------------------------------------------------------------------------------------------------------------------------------------------------------------------------------------------------------------------------------------	---	---	---	---	---

## 6. ПРАКТИЧЕСКИЕ И ЛАБОРАТОРНЫЕ ЗАНЯТИЯ

### 6.1. Практические занятия

№ п/п	№ раздела дисциплины	Темы практических занятий	Часы
1	2	Показатели химико-технологического процесса. Стехиометрические закономерности.	2
2	2	Показатели химико-технологического процесса. Термодинамические закономерности.	3
3	2	Показатели химико-технологического процесса. Кинетические закономерности.	3
4	2	Реакторы идеального вытеснения (РИВ) и идеального смешения непрерывного действия (РИС-н)	4
5	2	Реакторы идеального смешения периодического действия (РИС-п). Адиабатический реактор идеального смешения	2
6	3	Каскад реакторов идеального смешения (к-РИС-н)	3
7	3	Разнородные ХТС. Последовательное и параллельное соединение РИС и РИС	2
8	3	Фракционный рецикл	3
9	3	Материальный баланс элемента ХТС без химического превращения	2
10	3	Материальный баланс элемента ХТС с химическим превращением	2
11	4	Расходные коэффициенты по сырью, энергии и вспомогательным материалам	3
12	4	Материальный баланс ХТП	3

### 6.2 Лабораторные занятия

Максимальное количество баллов за выполнение лабораторного практикума составляет **20** баллов (максимально по **5** баллов за каждую работу).

Примеры лабораторных работ и разделы, которые они охватывают

№ п/п	№ раздела дисциплины	Наименование лабораторных работ	Часы
1	2	Моделирование изотермических процессов в реакторах и реакторных системах	4
2	2	Анализ процесса «газ-твёрдое» на примере обжига сульфида цинка	4
3	2	Окисление диоксида серы	4
4	4	Анализ химико-технологических систем – производство азотной кислоты	4

## 7. САМОСТОЯТЕЛЬНАЯ РАБОТА

Самостоятельная работа проводится с целью углубления знаний по дисциплине и предусматривает:

- изучение лекционного материала и учебника по дисциплине;
- подготовку к выполнению контрольных работ по материалу дисциплины;
- подготовку к сдаче *экзамена* и лабораторного практикума по дисциплине.

Планирование времени на самостоятельную работу, необходимого на изучение дисциплины, студентам лучше всего осуществлять на весь период изучения, предусматривая при этом регулярное повторение пройденного материала. Материал, законспектированный на лекциях, необходимо регулярно дополнять сведениями из литературных источников, представленных в рабочей программе.

## 8. ПРИМЕРЫ ОЦЕНОЧНЫХ СРЕДСТВ ДЛЯ КОНТРОЛЯ ОСВОЕНИЯ ДИСЦИПЛИНЫ

Совокупная оценка по дисциплине складывается из оценок за выполнение контрольных работ (максимальная оценка **40** баллов), лабораторного практикума (максимальная оценка **20** баллов) и итогового контроля в форме *экзамена* (максимальная оценка **40** баллов).

### 8.1. Примеры контрольных вопросов для текущего контроля освоения дисциплины

Для текущего контроля предусмотрено **3** контрольных работы. Максимальная оценка за контрольные работы составляет **10** баллов за первую и **15** баллов за вторую и третью.

#### Раздел 2. Пример контрольной работы № 1. Максимальная оценка – **10** баллов. Контрольная работа содержит **2** вопроса, по **5** баллов за вопрос.

1. Определить степень превращения по компоненту В ( $x_B$ ) и состав реакционной смеси для реакции

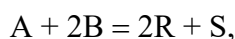

если  $x_A = 0,6$ ;  $c_{A0} = 1$  кмоль/м<sup>3</sup>;  $c_{B0} = 1,5$  кмоль/м<sup>3</sup>.

2. Определить влияние избытка водяного пара в исходной смеси на равновесную степень превращения этилена в обратимой реакции синтеза этанола:

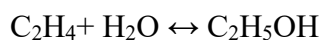

для трёх мольных соотношений в исходной смеси  $\alpha = H_2O:C_2H_4 = 1; 4; 9$ . Давление в процессе **3** МПа, константа равновесия  $K_p = 0,068$  МПа<sup>-1</sup>.

#### Раздел 3. Пример контрольной работы № 2. Максимальная оценка – **15** баллов. Контрольная работа содержит **2** вопроса, **7** баллов за первый вопрос, **8** баллов за второй вопрос.

1. Реактор периодического действия за **8** ч должен производить  $N_R = 4,8$  кмоль продукта R. Чтобы загрузить реактор, нагреть его до нужной температуры и разгрузить после окончания процесса, требуется **1** ч.

1) Найти необходимый объём реактора, если известно, что в реакторе протекает реакция  $A \rightarrow R$  с константой скорости  $0,026$  мин<sup>-1</sup>, начальная концентрация вещества A равна  $8$  кмоль/м<sup>3</sup>, **99** % которого подвергается превращению.

2) Определить объёмы реакторов ИС-Н и ИВ для получения такого же количества продукта R в сутки при той же степени превращения вещества A.

2. В реакторе идеального смешения объёмом  $0,3 \text{ м}^3$  проводится экзотермическая реакция 1-го порядка  $A \rightarrow R + Q_p$ . Константа скорости реакции описывается уравнением  $k = 10^3 \exp\left(-\frac{20000}{RT}\right) \text{ мин}^{-1}$ . Тепловой эффект реакции составляет  $2300 \text{ ккал/кмоль}$ . Плотность реакционной массы не зависит от степени превращения и равна  $420 \text{ кг/м}^3$ . Удельная теплоёмкость раствора равна  $0,95 \text{ ккал/(кг}\cdot\text{К)}$ . Раствор реагента А подаётся с концентрацией  $6 \text{ кмоль/м}^3$  в количестве  $0,6 \text{ м}^3/\text{ч}$ . Рассчитать, при какой температуре следует подавать исходный раствор вещества А в реактор, работающий в адиабатическом режиме, чтобы температура в нём не превышала  $60 \text{ }^\circ\text{C}$ .

**Раздел 4. Примеры вопросов к контрольной работе № 3. Максимальная оценка – 15 баллов. Контрольная работа содержит 1 вопрос.**

Жидкофазный процесс описывается реакцией 1-го порядка типа  $A \rightarrow 2R$  с константой скорости равной  $8,3 \cdot 10^{-3} \text{ сек}^{-1}$ . Концентрация исходного вещества составляет  $0,36 \text{ моль/л}$ . Расход реакционной смеси равен  $0,12 \text{ м}^3/\text{мин}$ .

Процесс проводится в установке из 3 реакторов смешения, соединённых последовательно объёмом  $0,3 \text{ м}^3$ .

Определить производительность установки по продукту R.

**8.2. Вопросы для итогового контроля освоения дисциплины.**

Билет для *экзамена* включает контрольные вопросы по всем разделам рабочей программы дисциплины и содержит 3 вопроса. Первый вопрос – 10 баллов, второй вопрос – 15 баллов, третий вопрос – 15 баллов.

1. Химический процесс. Технологические показатели эффективности. Модели химико-технологических систем. Подсистемы ХТС. Параметры состояния и параметры свойств потоков, параметры состояния элементов ХТС.
2. Материальный и тепловой балансы реакционного элемента ХТС. Свойства ХТС Синтез ХТС. Концепции синтеза и пути их решения. Синтез и сравнение однородных систем реакторов вытеснения и смешения при проведении в них различных реакций.
3. Стехиометрические закономерности химических процессов. Использование стехиометрических закономерностей в расчетах показателей эффективности технологических процессов.
4. Термодинамические закономерности химических процессов и их использование в технологических расчетах
5. Кинетические закономерности химических процессов. Скорость реакции и скорость превращения вещества. Схема превращения вещества
6. Гомогенные процессы. Кинетическая модель для простых необратимых реакций различного порядка. Аналитические и графические зависимости:  $r(c)$ ,  $r(T)$ ,  $r(x)$ ,  $c(t)$ . Теоретический оптимальный режим.
7. Гомогенные процессы. Кинетическая модель для простых обратимых реакций. Аналитические и графические зависимости:  $r(c)$ ,  $r(T)$ ,  $r(x)$ ,  $c(t)$ ,  $x(T)$ . Линия оптимальных температур. Теоретический оптимальный режим.
8. Гомогенные процессы. Кинетическая модель для сложных параллельных реакций. Аналитические и графические зависимости:  $r(c)$ ,  $r(T)$ ,  $r(x)$ ,  $c(t)$ ,  $S_R(c)$ ,  $S_R(T)$ . Теоретический оптимальный режим.
9. Гомогенные процессы. Кинетическая модель для сложных последовательных реакций. Аналитические и графические зависимости:  $r(c)$ ,  $r(T)$ ,  $r(x)$ ,  $c(t)$ ,  $S_R(c)$ ,  $S_R(T)$ . Теоретический оптимальный режим.
10. Гетерогенные процессы. Классификация. Примеры.

11. Гетерогенный процесс газ-твердое. Модель «сжимающаяся сфера». Материальный баланс по газовой и твердой фазам. Наблюдаемая скорость превращения. Время полного превращения твердого. Режимы протекания процесса. Лимитирующие стадии.
12. Гетерогенный процесс газ-твердое. Модель «сжимающаяся сфера». Режимы протекания процесса. Лимитирующие стадии. Способы интенсификация процессов, протекающих в различных лимитирующих стадиях.
13. Гетерогенный процесс газ-твердое. Модель «сжимающаяся сфера». Режимы протекания процесса. Лимитирующие стадии. Влияние температуры и скорости потока на скорость превращения
14. Гетерогенный процесс газ-твердое. Модель «сжимающееся ядро». Режимы протекания процесса. Лимитирующие стадии. Способы интенсификация процессов, протекающих в различных лимитирующих стадиях.
15. Гетерогенный процесс газ-твердое. Модель «сжимающееся ядро». Материальный баланс по газовой и твердой фазам. Наблюдаемая скорость превращения и время полного превращения твердого для процесса, протекающего в кинетической, области.
16. Гетерогенный процесс газ-твердое. Модель «сжимающееся ядро». Материальный баланс по газовой и твердой фазам. Наблюдаемая скорость превращения и время полного превращения твердого для процесса, протекающего во внутридиффузионной области
17. Гетерогенный процесс газ-твердое. Модель «сжимающееся ядро». Материальный баланс по газовой и твердой фазам. Наблюдаемая скорость превращения и время полного превращения твердого для процесса, протекающего во внешнедиффузионной области.
18. Каталитические процессы. Катализаторы. Требования, предъявляемые к катализаторам.
19. Гетерогенно-каталитический процесс на непористом зерне катализатора. Основные стадии. Математическое описание процесса. Наблюдаема скорость процесса.
20. Гетерогенно-каталитический процесс на непористом зерне катализатора. Наблюдаема скорость процесса. Наблюдаемый коэффициент. Влияние температуры и скорости потока на скорость превращения
21. Гетерогенно-каталитический процесс на пористом зерне катализатора. Математическое описание процесса. Основные стадии. Наблюдаемая скорость процесса. Модуль Зельдовича-Тилле.
22. Гетерогенно-каталитический процесс на пористом зерне катализатора. Наблюдаемая скорость процесса. Модуль Зельдовича-Тилле. Степень использования внутренней поверхности катализатора. Режимы протекания процесса
23. Гетерогенно-каталитический процесс на пористом зерне катализатора. Наблюдаемая скорость процесса. Модуль Зельдовича-Тилле. Влияние температуры и размера зерен катализатора на наблюдаемую скорость процесса и степень использования внутренней поверхности катализатора
24. Тепловые явления на непористом зерне катализатора
25. Тепловые явления на пористом зерне катализатора
26. Гетерогенный процесс газ-жидкость. Математическое описание процесса. Основные стадии. Наблюдаемая скорость процесса. Способы интенсификации.
27. Основные типы реакторов в химической технологии. Работа реакторов в периодическом и непрерывном режимах. Условное время пребывания. Функциональные элементы реактора. Этапы построения математической модели реактора.
28. Построение модели периодического реактора идеального смешения. Изотермические процессы в непрерывных реакторах смешения. Аналитические и графические зависимости концентрации, степени превращения от времени для простых реакций.

29. Построение модели непрерывного реактора идеального смешения. Изотермические процессы в непрерывных реакторах смешения. Аналитические и графические зависимости концентрации, степени превращения, и дифференциальной селективности от времени пребывания для сложной параллельной реакции.
30. Построение модели непрерывного реактора идеального смешения. Изотермические процессы в непрерывных реакторах смешения. Аналитические и графические зависимости концентрации, степени превращения, и дифференциальной селективности от времени пребывания для сложной последовательной реакции
31. Построение модели идеального реактора вытеснения. Изотермические процессы в реакторах вытеснения и периодических реакторах смешения. Аналитические и графические зависимости концентрации, степени превращения, и дифференциальной селективности от времени пребывания для простых реакций.
32. Построение модели реактора идеального вытеснения. Изотермические процессы в реакторах вытеснения. Аналитические и графические зависимости концентрации, степени превращения, и дифференциальной селективности от времени пребывания для сложной параллельной реакции.
33. Построение модели реактора идеального вытеснения. Изотермические процессы в реакторах вытеснения. Аналитические и графические зависимости концентрации, степени превращения, и дифференциальной селективности от времени пребывания для сложной последовательной реакции.
34. Построение модели непрерывного реактора идеального смешения. Неизотермические процессы в непрерывных реакторах смешения.
35. Построение модели реактора идеального вытеснения. Неизотермические процессы в реакторе идеального вытеснения и периодическом реакторе идеального смешения.
36. Сравнение непрерывных процессов в реакторах идеального смешения и идеального вытеснения при проведении в них простых и сложных реакций
37. Каскад реакторов идеального смешения. Аналитический и графический методы расчета каскада реакторов
38. Сравнение эффективности работы единичного реактора смешения, каскада последовательного соединения и параллельного соединения реакторов идеального смешения при проведении в них простых и сложных реакций
39. Сравнение эффективности работы единичного реактора вытеснения, каскада последовательного соединения и параллельного соединения реакторов идеального вытеснения при проведении в них простых и сложных реакций.
40. Виды связей в ХТС и их назначение.
41. Модели химико-технологических систем. Подсистемы ХТС. Параметры состояния и параметры свойств потоков, параметры состояния элементов ХТС.
42. Материальный и тепловой балансы реакционного элемента ХТС.
43. Свойства ХТС
44. Синтез ХТС производства азотной кислоты. Химическая и структурная схемы производства. Физико-химическое основы окисления аммиака, абсорбции диоксида азота. Решение концепций полного использования сырья, эффективного использования энергоресурсов, минимизации отходов, эффективного использования оборудования.
45. Концепции синтеза ХТС и пути их решения.
46. ХТС производства серной кислоты. Химическая и структурная схемы. Физико-химические основы абсорбции триоксида серы. Решение концепций минимизации отходов.
47. ХТС производства серной кислоты. Химическая и структурная схемы. Физико-химические основы обжига серосодержащего сырья. Решение концепций полного использования сырья.

48. ХТС производства серной кислоты. Химическая и структурная схемы. Физико-химические основы каталитического окисления диоксида серы. Решение концепций эффективного использования энергоресурсов.
49. ХТС производства аммиака. Полная химическая и структурная схемы производства. Физико-химические основы получения азото-водородной смеси. Решение концепций минимизации отходов.
50. ХТС производства аммиака. Полная химическая и структурная схемы производства. Физико-химические основы получения синтеза аммиака. Решение концепций эффективного использования энергоресурсов.
51. ХТС производства азотной кислоты. Химическая и структурная схемы производства. Физико-химическое основы окисления аммиака. Решение концепций полного использования сырья.
52. ХТС производства азотной кислоты. Химическая и структурная схемы производства. Физико-химическое основы абсорбции диоксида азота. Решение концепции эффективного использования энергоресурсов.
53. ХТС производства азотной кислоты. Химическая и структурная схемы производства. Решение концепций минимизации отходов и эффективного использования оборудования.
54. Синтез системы разделения (ректификация) многокомпонентной смеси.
55. Синтез технологической схемы теплообмена между несколькими потоками.
56. Синтез технологической системы реакторов (последовательное и параллельное соединение реакторов идеального смешения и вытеснения для простых и сложных реакций).
57. Производство серной кислоты. Устройство контактного узла и абсорбционной аппаратуры. Пути интенсификации серноокислотного производства. Технологическая схема ДК/ДА в производстве  $H_2SO_4$  контактным методом, как пример организации процессов в отдельных промышленных аппаратах и в ХТС.
58. Технологическая схема производства аммиака, как пример организации процессов в отдельных промышленных аппаратах и в ХТС.
59. Производство азотной кислоты. Окисление аммиака и окислов азота. Хемосорбция окислов азота. Физико-химические основы технологических процессов.
60. Энерготехнологическая система производства разбавленной  $HNO_3$  под давлением 7,3 атм, как пример организации процессов в отдельных промышленных аппаратах и в ХТС.
61. Производство стирола. Химическая и функциональная схемы.
62. Производство стирола. Физико-химические основы и технологическая схема дегидрирования этилбензола.
63. Производство стирола. Физико-химические основы и технологическая схема выделения стирола из продуктов дегидрирования.
64. Производство стирола. Физико-химическое обоснование и технологическая схема энерготехнологической системы.
65. Современные тенденции в развитии химической технологии. Перспективные источники сырья и энергии.
66. Современные тенденции в развитии химической технологии. Новые химико-технологические процессы и способы получения продуктов.
67. Наилучшие доступные технологии.

Фонд оценочных средств приведен в виде отдельного документа, являющегося неотъемлемой частью основной образовательной программы.

### 8.3. Структура и примеры билетов для экзамена

**Экзамен** по дисциплине «*Общая химическая технология*» проводится в *7-ом* семестре и включает контрольные вопросы по всем разделам рабочей программы дисциплины. Билет для *экзамена* состоит из *3* вопросов, относящихся к указанным разделам.

Пример билета для *экзамена*:

«Утверждаю» заведующий кафедрой ОХТ _____ В.Н. Грунский «__» _____ 2022 г.	<b>Министерство науки и высшего образования РФ</b>
	<b>Российский химико-технологический университет имени Д.И. Менделеева</b>
	<b>Кафедра <i>Общей химической технологии</i></b>
	<b><i>15.03.02 Технологические машины и оборудование</i></b>
	<b>Дисциплина: <i>Общая химическая технология</i></b>
<b>Билет № 1</b>	
1. Химический процесс. Определение. Технологические показатели эффективности химического процесса.	
2. Основные типы реакторов в химической технологии. Работа реакторов в периодическом и непрерывном режимах. Условное время пребывания. Функциональные элементы реакторов. Принципы построения математической модели.	
3. ХТС производства серной кислоты. Химическая и функциональная схемы. Физико-химические основы абсорбции триоксида серы. Реализация концепции минимизации отходов	



## 9. УЧЕБНО-МЕТОДИЧЕСКОЕ ОБЕСПЕЧЕНИЕ ДИСЦИПЛИНЫ

### 9.1. Рекомендуемая литература

#### А. Основная литература

1. Бесков В.С. Общая химическая технология: Учебник для вузов. – М.: ИКЦ "Академкнига". 2005. – 452 с. (**базовый учебник**)
2. Игнатенков, В. И. Общая химическая технология: теория, примеры, задачи: учебное пособие для академического бакалавриата / В. И. Игнатенков. – 2-е изд. – Москва: Издательство Юрайт, 2019. – 195 с. – (Бакалавр. Академический курс). – ISBN 978-5-534-09222-6. – Текст: электронный // Образовательная платформа Юрайт [сайт]. – URL: <https://urait.ru/bcode/427454> (дата обращения: 31.03.2022).

#### Б. Дополнительная литература

1. Харлампики, Х. Э. Общая химическая технология. Методология проектирования химико-технологических процессов: учебник / Х. Э. Харлампики. – 2-е изд., перераб. – Санкт-Петербург: Лань, 2022. – 448 с. – ISBN 978-5-8114-1478-9. – Текст: электронный // Лань: электронно-библиотечная система. – URL: <https://e.lanbook.com/book/213269> (дата обращения: 31.03.2022). – Режим доступа: для авториз. пользователей.
2. Общая химическая технология. Основные концепции проектирования ХТС: учебник / И.М. Кузнецова, Х.Э. Харлампики, В.Г. Иванов, Э.В. Чиркунов; под редакцией Х.Э. Харлампики. – 2-е изд., перераб. – Санкт-Петербург: Лань, 2022. – 384 с. – ISBN 978-5-8114-1479-6. – Текст: электронный // Лань: электронно-библиотечная система. – URL: <https://e.lanbook.com/book/211571> (дата обращения: 31.03.2022). – Режим доступа: для авториз. пользователей.
3. Семенов Г.М., Вяткин Ю.Л., Давидханова М.Г., Ванчурин В.И., Грунский В.Н., Игнатенков В.И., Сучкова Е.В., Тарасенко Т.А., Федосеев А.П. Общая химическая технология. Химико-технологические системы. Лабораторный практикум. - М.: РХТУ им. Д.И. Менделеева. 2017. – 112 с.
4. Ванчурин В.И., Игнатенков В.И., Тарасенко Т.А. Химические процессы и реакторы. Сборник задач: учебное пособие. – М.: РХТУ им. Д.И. Менделеева. 2017. – 68с.
5. Ванчурин В.И., Грунский В.Н. Гетерогенные каталитические процессы в примерах и задачах. Ч.1 – М.: РХТУ им. Д.И. Менделеева. 2016. – 32 с.
6. Бесков В. С., Ванчурин В. И., Игнатенков В. И. Общая химическая технология в вопросах и ответах. Ч.1.: методическое пособие. – М.: РХТУ им. Д.И. Менделеева. 2011. – 83 с.
7. Ванчурин В.И., Игнатенков В.И., Игнатенкова В.В., Сучкова Е.В. Общая химическая технология в вопросах и ответах. Ч.2.: методическое пособие. – М.: РХТУ им. Д.И. Менделеева. 2016. – 64 с.

## 9.2. Рекомендуемые источники научно-технической информации

- Раздаточный иллюстративный материал к лекциям.
- Презентации к лекциям.
- Методические рекомендации по выполнению лабораторных работ.

Научно-технические журналы:

- «Журнал прикладной химии» ISSN 0044-4618
- Журнал «Теоретические основы химической технологии» ISSN 0040-3571
- Журнал «Химическая промышленность сегодня» ISSN 0023-110X

## 9.3. Средства обеспечения освоения дисциплины

Для реализации рабочей программы дисциплины подготовлены следующие средства обеспечения освоения дисциплины:

- компьютерные презентации интерактивных лекций – 16 штук, (общее число слайдов – 595);
- банк тестовых заданий для текущего контроля освоения дисциплины (общее число вопросов – 150);
- банк тестовых заданий для итогового контроля освоения дисциплины (общее число билетов – 50).

Для освоения дисциплины в дистанционном режиме преподаватели могут использовать следующие средства коммуникации со студентами:

- электронная информационно-образовательная среда (ЭИОС);
- корпоративная электронная почта;
- <https://etutorium.ru/> – LMS eTutorium;
- <https://zoom.us/> – LMS Zoom.

## 10. ПЕРЕЧЕНЬ ИНФОРМАЦИОННЫХ ТЕХНОЛОГИЙ, ИСПОЛЬЗУЕМЫХ В ОБРАЗОВАТЕЛЬНОМ ПРОЦЕССЕ

Информационную поддержку изучения дисциплины осуществляет Информационно-библиотечный центр (ИБЦ) РХТУ им. Д.И. Менделеева, который обеспечивает обучающихся основной учебной, учебно-методической и научной литературой, необходимой для организации образовательного процесса по дисциплине. Общий объем многоотраслевого фонда ИБЦ на 01.01.2022 составляет 1 719 785 экз.

Фонд ИБЦ располагает учебной, учебно-методической и научно-технической литературой в форме печатных и электронных изданий, а также включает официальные, справочно-библиографические, специализированные отечественные и зарубежные периодические и информационные издания. ИБЦ обеспечивает доступ к профессиональным базам данных, информационным, справочным и поисковым системам.

Каждый обучающийся обеспечен свободным доступом из любой точки, в которой имеется доступ к сети Интернет и к электронно-библиотечной системе (ЭБС) Университета, которая содержит различные издания по основным изучаемым дисциплинам и сформирована по согласованию с правообладателями учебной и учебно-методической литературы.

Для более полного и оперативного справочно-библиографического и информационного обслуживания в ИБЦ реализована технология Электронной доставки документов.

Полный перечень электронных информационных ресурсов, используемых в процессе обучения, представлен в основной образовательной программе.

## 11. МАТЕРИАЛЬНО-ТЕХНИЧЕСКОЕ ОБЕСПЕЧЕНИЕ ДИСЦИПЛИНЫ

В соответствии с учебным планом занятия по дисциплине «*Общая химическая технология*» проводятся в форме лекций, практических занятий, лабораторных работ и самостоятельной работы обучающегося.

### 11.1. Оборудование, необходимое в образовательном процессе:

Лекционная учебная аудитория, оборудованная меловой доской и учебной мебелью, учебная аудитория для проведения практических занятий, оборудованная меловой доской и учебной мебелью, компьютерный зал для проведения лабораторного практикума с 14 рабочими местами и 14 персональными компьютерами.

### 11.2. Учебно-наглядные пособия:

Презентации лекционного материала.

### 11.3. Компьютеры, информационно-телекоммуникационные сети, аппаратно-программные и аудиовизуальные средства:

Для самостоятельной работы каждый обучающийся в течение всего периода обучения обеспечен индивидуальным неограниченным доступом к нескольким электронно-библиотечным системам (электронным библиотекам), содержащим все издания основной литературы, перечисленные в рабочей программе дисциплины, сформированным на основании прямых договорных отношений с правообладателями.

### 11.4. Печатные и электронные образовательные и информационные ресурсы:

Информационно-методические материалы: учебные пособия по дисциплине, методические рекомендации к практическим занятиям; раздаточный материал к лекционным курсам; электронные учебные издания.

Электронные образовательные ресурсы: электронные презентации к разделам лекционных курсов; учебно-методические разработки кафедры в электронном виде.

### 11.5. Перечень лицензионного программного обеспечения:

№ п/п	Наименование программного продукта	Реквизиты договора поставки	Количество лицензий	Срок окончания действия лицензии
1	WINDOWS 8.1 Professional Get Genuine	Контракт № 62-64ЭА/2013 от 02.12.2013	14	бессрочно
2	Kaspersky Endpoint Security для бизнеса – Стандартный Russian Edition.	Контракт № 28-35ЭА/2020 от 26.05.2020	14	12 месяцев (ежегодное продление подписки с правом перехода на обновлённую версию продукта)

## 12. ТРЕБОВАНИЯ К ОЦЕНКЕ КАЧЕСТВА ОСВОЕНИЯ ПРОГРАММЫ

Наименование модулей	Основные показатели оценки	Формы и методы контроля и оценки
<p><b>Раздел 1.</b> Химическая технология и химическое производство</p>	<p><i>Знает:</i></p> <ul style="list-style-type: none"> <li>- методологию исследования взаимодействия химических превращений и явлений переноса на всех масштабных уровнях.</li> </ul> <p><i>Умеет:</i></p> <ul style="list-style-type: none"> <li>- рассчитать основные характеристики химического процесса;</li> <li>- оценить технологическую эффективность производства.</li> </ul> <p><i>Владеет:</i></p> <ul style="list-style-type: none"> <li>- методами анализа эффективности работы химических производств.</li> </ul>	<p>Оценка за экзамен</p>
<p><b>Раздел 2.</b> Теоретические основы химических процессов и реакторов.</p>	<p><i>Знает:</i></p> <ul style="list-style-type: none"> <li>- основы теории химических процессов и реакторов;</li> <li>- методику выбора реактора и расчёта процесса в нем;</li> <li>- основные реакционные процессы и реакторы химической технологии.</li> </ul> <p><i>Умеет:</i></p> <ul style="list-style-type: none"> <li>- рассчитывать основные характеристики химического процесса;</li> <li>- выбирать эффективный тип реактора;</li> <li>- определять параметры наилучшей организации процесса в химическом реакторе.</li> </ul> <p><i>Владеет:</i></p> <ul style="list-style-type: none"> <li>- методами расчета и анализа процессов в химических реакторах, определения технологических показателей;</li> <li>- методами выбора химических реакторов.</li> </ul>	<p>Оценка за контрольную работу № 1</p> <p>Оценка за лабораторный практикум</p> <p>Оценка за экзамен</p>

<p><b>Раздел 3.</b> Химическое производство, как химико-технологическая система (ХТС).</p>	<p><i>Знает:</i></p> <ul style="list-style-type: none"> <li>- основные принципы организации химического производства, его иерархическую структуру, методы оценки эффективности производства.</li> </ul> <p><i>Умеет:</i></p> <ul style="list-style-type: none"> <li>- выбирать рациональную схему производства заданного продукта.</li> </ul> <p><i>Владеет:</i></p> <ul style="list-style-type: none"> <li>- методами расчета и анализа процессов в химических реакторах, определения технологических показателей.</li> </ul>	<p>Оценка за контрольную работу № 2</p> <p>Оценка за экзамен</p>
<p><b>Раздел 4.</b> Промышленные химические производства</p>	<p><i>Знает:</i></p> <ul style="list-style-type: none"> <li>- основные химические производства.</li> </ul> <p><i>Умеет:</i></p> <ul style="list-style-type: none"> <li>- выбирать рациональную схему производства заданного продукта;</li> <li>- оценивать технологическую эффективность производства.</li> </ul> <p><i>Владеет:</i></p> <ul style="list-style-type: none"> <li>- методами анализа эффективности работы химических производств.</li> </ul>	<p>Оценка за контрольную работу № 3</p> <p>Оценка за лабораторный практикум</p> <p>Оценка за экзамен</p>
<p><b>Раздел 5.</b> Современные тенденции в развитии химической технологии</p>	<p><i>Знает:</i></p> <ul style="list-style-type: none"> <li>- основные принципы организации химического производства, его иерархическую структуру, методы оценки эффективности производств;</li> <li>- основные химические производства.</li> </ul> <p><i>Умеет:</i></p> <ul style="list-style-type: none"> <li>- выбирать рациональную схему производства заданного продукта;</li> <li>- оценивать технологическую эффективность производства.</li> </ul> <p><i>Владеет:</i></p> <ul style="list-style-type: none"> <li>- методами анализа эффективности работы химических производств.</li> </ul>	<p>Оценка за экзамен</p>

### **13. ОСОБЕННОСТИ ОРГАНИЗАЦИИ ОБРАЗОВАТЕЛЬНОГО ПРОЦЕССА ДЛЯ ИНВАЛИДОВ И ЛИЦ С ОГРАНИЧЕННЫМИ ВОЗМОЖНОСТЯМИ ЗДОРОВЬЯ**

Обучение инвалидов и лиц с ограниченными возможностями здоровья осуществляется в соответствии с:

– Порядком организации и осуществления образовательной деятельности по образовательным программам – программам бакалавриата, программам специалитета, программам магистратуры (Приказ Минобрнауки РФ от 06.04.2021 № 245);

– Положением о порядке организации и осуществления образовательной деятельности по образовательным программам высшего образования – программам бакалавриата, программам специалитета, программам магистратуры в РХТУ им. Д.И. Менделеева, принятым решением Ученого совета РХТУ им. Д.И. Менделеева от 30.10.2019, протокол № 3, введенным в действие приказом ректора РХТУ им. Д.И. Менделеева от 14.11.2019 № 646А;

– Методическими рекомендациями по организации образовательного процесса для обучения инвалидов и лиц с ограниченными возможностями здоровья в образовательных организациях высшего образования, в том числе оснащенности образовательного процесса (утверждены заместителем Министра образования и науки РФ А.А. Климовым от 08.04.2014 № АК-44/05вн).

**Дополнения и изменения к рабочей программе дисциплины  
«Общая химическая технология»**

**основной образовательной программы  
15.03.02 Технологические машины и оборудование**

Форма обучения: *очная*

Номер изменения/ дополнения	Содержание дополнения/изменения	Основание внесения изменения/дополнения
		протокол заседания Ученого совета № _____ от «___» _____ 20__ г.
		протокол заседания Ученого совета № _____ от «___» _____ 20__ г.
		протокол заседания Ученого совета № _____ от «___» _____ 20__ г.
		протокол заседания Ученого совета № _____ от «___» _____ 20__ г.
		протокол заседания Ученого совета № _____ от «___» _____ 20__ г.

**Министерство науки и высшего образования Российской Федерации  
федеральное государственное бюджетное образовательное учреждение  
высшего образования  
«Российский химико-технологический университет  
имени Д.И. Менделеева»**

---

**«УТВЕРЖДАЮ»**

И.о. проректора по учебной работе

\_\_\_\_\_ С.Н. Филатов

«25» мая 2022 г.

**РАБОЧАЯ ПРОГРАММА ДИСЦИПЛИНЫ  
«СИСТЕМЫ УПРАВЛЕНИЯ ТЕХНОЛОГИЧЕСКИМИ МАШИНАМИ И  
ОБОРУДОВАНИЕМ»**

**Направление подготовки 15.03.02 Технологические машины и  
оборудование**

**Квалификация «бакалавр»**

РАССМОТРЕНО И ОДОБРЕНО  
На заседании Методической комиссии  
РХТУ им. Д.И. Менделеева  
«25» мая 2022 г.

Председатель \_\_\_\_\_ Н.А. Макаров

**Москва 2022**



Программа составлена:

ассистентом кафедры ОХТ, Дубко А.И.

доцентом кафедры ОХТ, к.т.н., Золотухиным С.Е.

старшим преподавателем кафедры ОХТ, Сальниковой О.Ю.

Программа рассмотрена и одобрена на заседании кафедры  
Общей химической технологии «23» мая 2022 г., протокол № 8.

## 1. ЦЕЛЬ И ЗАДАЧИ ДИСЦИПЛИНЫ

Программа составлена в соответствии с требованиями Федерального государственного образовательного стандарта высшего образования – бакалавриат по направлению подготовки **15.03.02 Технологические машины и оборудование** (ФГОС ВО), рекомендациями Методической комиссии и накопленным опытом преподавания дисциплины кафедрой **Общей химической технологии** РХТУ им. Д.И. Менделеева. Программа рассчитана на изучение дисциплины в течение **одного** семестра.

Дисциплина **«Системы управления технологическими машинами и оборудованием»** относится к части дисциплин учебного плана, формируемой участниками образовательных отношений. Программа дисциплины предполагает, что обучающиеся имеют теоретическую и практическую подготовку в области математики, физической химии, процессов и аппаратов химической технологии.

**Цель дисциплины** – дать базовые знания по теории систем управления химико-технологическими процессами (СУ ХТП), привить навыки и умения анализа свойств ХТП, как объектов управления и практического применения технических средств управления.

### **Задачи дисциплины:**

- ознакомление с основными понятиями теории автоматического управления технологическими процессами;
- развитие представлений о современных методах анализа статических и динамических характеристик химико-технологического процесса как объекта управления;
- ознакомление со структурами и функциями систем автоматического управления, методами и законами управления ХТП;
- развитие способностей к анализу и синтезу систем автоматического управления ХТП;
- изучение структур и функций систем автоматического управления, методов и законов управления ХТП;
- ознакомления с методами анализа и синтеза систем автоматического управления ХТП и прогнозирования качества их функционирования;
- ознакомления с основными типами функциональных устройств информационно-измерительных систем ХТП;
- изучение автоматических информационно-измерительных систем ХТП, методов и средств диагностики и контроля, анализа точности и надёжности их работы;
- изучение основ проектирования автоматических систем управления ХТП;
- приобретения умения грамотно ставить задачи управления ХТП.

Дисциплина **«Системы управления технологическими машинами и оборудованием»** преподаётся в **8-ом** семестре. Контроль успеваемости студентов ведётся по принятой в университете рейтинговой системе.

Рабочая программа дисциплины может быть реализована с применением электронных образовательных технологий и электронного обучения полностью или частично.

## 2. ТРЕБОВАНИЯ К РЕЗУЛЬТАТАМ ОСВОЕНИЯ ДИСЦИПЛИНЫ

Изучение дисциплины направлено на приобретение следующих **компетенций и индикаторов их достижения:**

### Универсальных компетенций и индикаторов их достижения:

Наименование категории (группы) УК	Код и наименование УК	Код и наименование индикатора достижения УК
Системное и критическое мышление.	УК-1. Способен осуществлять поиск, критический анализ и синтез информации, применять системный подход для решения поставленных задач.	УК-1.1. Знает методы поиска, критического анализа и синтеза информации, применения системного подхода, основанного на научном мировоззрении при решении задач профессиональной деятельности.  УК-1.2. Умеет находить и критически анализировать информацию, необходимую для решения задач профессиональной деятельности  УК-1.3. Владеет навыками рассмотрения возможных вариантов решения задачи, оценивания их достоинств и недостатков.
Разработка и реализация проектов.	УК-2. Способен определять круг задач в рамках поставленной цели и выбирать оптимальные способы их решения, исходя из действующих правовых норм, имеющихся ресурсов и ограничений.	УК-2.1. Знает правила и условности при выполнении конструкторской документации проекта.  УК-2.2. Умеет определять способ решения конкретной задачи проекта, выбирая оптимальный способ и исходя из действующих правил и граничных условий при выполнении проектной документации и имеющихся ресурсов и ограничений.  УК-2.3. Владеет способами и приемами изображения элементов химического оборудования в одной из графических систем, навыками проектирования простейших аппаратов химической промышленности.

**Профессиональных компетенций и индикаторов их достижения:**

Задача профессиональной деятельности	Объект или область знания	Код и наименование ПК	Код и наименование индикатора достижения ПК	Основание (профессиональный стандарт, анализ опыта) Обобщенные трудовые функции
<b>Тип задач профессиональной деятельности: производственно-технологический</b>				
<p>Разработка, сопровождение и интеграция типовых технологических процессов и агрегатов в области химической технологии и технологии материалов, в том числе с использованием стандартных средств автоматизации проектирования.</p>	<p>Технологические машины и оборудование химических производств, технологии материалов.</p> <p>Сквозные виды профессиональной деятельности в промышленности (в сфере организации и проведения научно-исследовательских и опытно-конструкторских работ в области химического и химико-технологического производства).</p>	<p>ПК-3.</p> <p>Способен выбирать основные и вспомогательные материалы, способы реализации технологических процессов, применять прогрессивные методы эксплуатации технологического оборудования при изготовлении технологических машин</p>	<p>ПК-3.1. Знает основные виды управляющих средств оборудования термической и химико-термической обработки и программное обеспечение к ним</p> <p>ПК-3.2. Умеет проектировать режимы термической и химико-термической обработки с учетом требований энерго- и ресурсоэффективности</p> <p>ПК-3.3. Владеет методиками реализации разработанных режимов термической и химико-термической обработки в программах для управляющих средств оборудования</p>	<p>25.053 Специалист по разработке неметаллических композиционных материалов и покрытий в ракетно-космической промышленности (уровень квалификации – 6)</p> <p>40.086 Специалист по внедрению новой техники и технологий в термическом производстве (уровень квалификации – 6)</p> <p>40.136 Специалист в области разработки, сопровождения и интеграции технологических процессов и производств</p>

			термической и химико-термической обработки	в области материаловедения технологии материалов (уровень квалификации – 6)
--	--	--	--------------------------------------------	-----------------------------------------------------------------------------

В результате изучения дисциплины студент бакалавриата должен:

*Знать:*

- основы теории химических процессов и реакторов;
- методологию исследования взаимодействия химических превращений и явлений переноса на всех масштабных уровнях;
- методику выбора реактора и расчёта процесса в нем;
- основные реакционные процессы и реакторы химической и биотехнологии;
- основные принципы организации химического производства, его иерархическую структуру, методы оценки эффективности производства;
- основные химические производства.

*Уметь:*

- рассчитать основные характеристики химического процесса;
- выбрать рациональную схему производства заданного продукта;
- оценить технологическую эффективность производства;
- выбрать эффективный тип реактора;
- провести расчет технологических параметров для заданного процесса;
- определить параметры наилучшей организации процесса в химическом реакторе.

*Владеть:*

- методами анализа эффективности работы химических производств;
- методами расчета и анализа процессов в химических реакторах, определения технологических показателей;
- методами выбора химических реакторов.

### 3. ОБЪЕМ ДИСЦИПЛИНЫ И ВИДЫ УЧЕБНОЙ РАБОТЫ

Вид учебной работы	Объем дисциплины		
	ЗЕ	Акад. ч.	Астр. ч.
<b>Общая трудоемкость дисциплины</b>	<b>3</b>	<b>108</b>	<b>81</b>
<b>Контактная работа – аудиторные занятия:</b>	<b>1,33</b>	<b>48</b>	<b>36</b>
Лекции	0,44	16	12
Практические занятия (ПЗ)	0,44	16	12
Лабораторные работы (ЛР)	0,44	16	12
<b>Самостоятельная работа</b>	<b>0,67</b>	<b>24</b>	<b>18</b>
Самостоятельное изучение разделов дисциплины	0,67	24	18
<b>Вид контроля:</b>			
<b>Экзамен</b>	<b>1</b>	<b>36</b>	<b>27</b>
Контактная работа – промежуточная аттестация	1	0,4	0,3
Подготовка к экзамену		35,6	26,7
<b>Вид итогового контроля</b>	<b>экзамен</b>		

**4. СОДЕРЖАНИЕ ДИСЦИПЛИНЫ**  
**4.1. Разделы дисциплины и виды занятий**

№ п/п	Раздел дисциплины	Академ. часов				
		Всего	Лек	ПЗ	ЛР	СР
1.	Раздел 1. Основные понятия управления химико-технологическими процессами.	10	3	2	2	3
2.	Раздел 2. Основы теории автоматического управления.	26	8	8	4	6
3.	Раздел 3. Измерение технологических параметров химико-технологического процесса.	16	3	2	4	7
4.	Раздел 4. Основы проектирования автоматических систем управления химико-технологическими процессами.	20	2	4	6	8
	<b>ИТОГО</b>	<b>72</b>	<b>16</b>	<b>16</b>	<b>16</b>	<b>24</b>
	<b>Экзамен</b>	<b>36</b>				
	<b>ИТОГО</b>	<b>108</b>				



## 4.2. Содержание разделов дисциплины

### **Раздел 1. Основные понятия управления химико-технологическими процессами.**

Значение автоматического управления для развития химической промышленности. Особенности управления химическим предприятием и химико-технологическим процессом. Технико-экономический эффект внедрения автоматизированных систем управления. Роль систем управления в обеспечении безопасности химического производства и охраны окружающей среды. Основные термины и определения. Иерархия управления. Основные принципы управления. Классификация систем управления. Функциональная структура САУ. Показатели качества управления.

### **Раздел 2. Основы теории автоматического управления.**

Математические модели САУ. Динамические характеристики САУ. Использование операционного исчисления для анализа САУ. Типовые динамические звенья. Временные и частотные характеристики. Эквивалентные преобразования структурных схем. Устойчивость линейных САУ с обратной связью. Классификация и основные свойства объектов управления. Методы определения свойств объектов управления. Основные законы регулирования. Выбор закона регулирования и определение оптимальных параметров настройки промышленных регуляторов.

### **Раздел 3. Измерение технологических параметров химико-технологического процесса.**

Государственная система промышленных приборов и средств автоматизации. Основные термины и определения метрологии. Методы измерений. Средства измерительной техники, их статические и динамические свойства. Погрешности измерений. Способы передачи информации на расстояние. Организация дистанционной диагностики ХТП. Измерение основных технологических параметров: давления, температуры, расхода и количества, уровня жидкости и сыпучих материалов, состава и физико-химических свойств веществ.

### **Раздел 4. Основы проектирования автоматических систем управления химико-технологическими процессами.**

Особенности управления ХТП. Технические средства САУ. Основные разновидности управляющих устройств. Типы, характеристики и расчёт исполнительных механизмов и регулирующих органов. Оформление проектного задания на автоматизацию технологического процесса. Выбор точек измерения, контроля, управляемых параметров и управляющих воздействий. Стандарты и условные обозначения для технологических схем. Основные сведения об АСУ ТП в химической промышленности. Примеры АСУ ТП в химической промышленности. Основные выводы по курсу. Современные тенденции в развитии СУ ХТП.

## 5. СООТВЕТСТВИЕ СОДЕРЖАНИЯ ТРЕБОВАНИЯМ К РЕЗУЛЬТАТАМ ОСВОЕНИЯ ДИСЦИПЛИНЫ

№	В результате освоения дисциплины студент должен:	Раздел 1	Раздел 2	Раздел 3	Раздел 4
<b>Знать:</b>					
1	основные понятия теории управления;	+	+	+	+
2	статические и динамические характеристики объектов управления;	+	+	+	+
3	основные виды САУ и законы регулирования;	+	+		+
4	типовые САУ в химической промышленности;	+	+	+	+
5	методы и средства измерения основных технологических параметров;			+	+
6	устойчивость САУ;	+	+		+
7	основные понятия о нелинейных САУ, релейных системах, логических алгоритмах управления, адаптивных и оптимальных системах управления.	+	+		+
<b>Уметь:</b>					
8	определять основные статические и динамические характеристики объектов управления;	+	+	+	+
9	выбирать рациональную систему регулирования технологического процесса;	+	+	+	+
10	оценивать устойчивость САУ;	+	+		+
11	выбирать конкретные типы приборов для диагностики ХТП.			+	+
<b>Владеть:</b>					
12	методами теории автоматического регулирования, организации и расчёта систем оптимального управления процессами химической технологии.	+	+	+	+

В результате освоения дисциплины студент должен приобрести следующие <i>профессиональные</i> компетенции и индикаторы их достижения:						
	Код и наименование ПК	Код и наименование индикатора достижения ПК	Раздел 1	Раздел 2	Раздел 3	Раздел 4
13	ПК-3. Способен выбирать основные и вспомогательные материалы, способы реализации технологических процессов, применять прогрессивные методы эксплуатации технологического оборудования при изготовлении технологических машин	ПК-3.1. Знает основные виды управляющих средств оборудования термической и химико-термической обработки и программное обеспечение к ним	+	+	+	+
14		ПК-3.2. Умеет проектировать режимы термической и химико-термической обработки с учетом требований энерго- и ресурсоэффективности	+	+	+	+
15		ПК-3.3. Владеет методиками реализации разработанных режимов термической и химико-термической обработки в программах для управляющих средств оборудования термической и химико-термической обработки	+	+	+	+

## 6. ПРАКТИЧЕСКИЕ И ЛАБОРАТОРНЫЕ ЗАНЯТИЯ

### 6.1. Практические занятия

№ п/п	№ раздела дисциплины	Темы практических занятий	Часы
1	1, 2	Динамические свойства объектов управления. Модели устойчивых (апериодических, колебательных), нейтральных и неустойчивых объектов управления.	3
2	1, 2	Определение параметров математической модели по переходной характеристике объекта управления.	3
3	2, 4	Структурные схемы. Типовые соединения динамических звеньев. Эквивалентные преобразования структурных схем.	3
4	2, 4	Устойчивость линейных САУ с обратной связью. Критерии устойчивости САУ. Расчёт САУ на устойчивость.	4
5	2, 4	Выбор закона регулирования, исходя из свойств объекта управления и требований к качеству управления. Определение оптимальных параметров настройки промышленных регуляторов.	3

### 6.2 Лабораторные занятия

В практикум входит 3 работы из 4, указанных в таблице. Максимальное количество баллов за выполнение лабораторного практикума составляет **30** баллов (максимально по **10** баллов за каждую работу).

Примеры лабораторных работ и разделы, которые они охватывают

№ п/п	№ раздела дисциплины	Наименование лабораторных работ
1	1, 2, 3, 4	Статические и динамические характеристики системы регулирования. Настройка системы автоматического регулирования расхода с применением ПИД-регулятора.
2	1, 2, 3, 4	Системы релейного регулирования уровня.
3	1, 2, 3, 4	Создание системы регулирования давления на базе измерителя-регулятора ОВЕН ТРМ210 и SCADA-системы TRACE MODE.
4	1, 2, 3, 4	Настройки цифрового регулятора температуры ТЕРМОДАТ 25К5 применительно к системам регулирования температуры.

## 7. САМОСТОЯТЕЛЬНАЯ РАБОТА

Самостоятельная работа проводится с целью углубления знаний по дисциплине и предусматривает:

- изучение лекционного материала и учебника по дисциплине;
- подготовку к выполнению контрольных работ по материалу дисциплины;
- подготовку к сдаче *экзамена* и лабораторного практикума по дисциплине.

Планирование времени на самостоятельную работу, необходимого на изучение дисциплины, студентам лучше всего осуществлять на весь период изучения, предусматривая при этом регулярное повторение пройденного материала. Материал, законспектированный на лекциях, необходимо регулярно дополнять сведениями из литературных источников, представленных в рабочей программе.

## 8. ПРИМЕРЫ ОЦЕНОЧНЫХ СРЕДСТВ ДЛЯ КОНТРОЛЯ ОСВОЕНИЯ ДИСЦИПЛИНЫ

Совокупная оценка по дисциплине складывается из оценок за выполнение контрольных работ (максимальная оценка **30** баллов), лабораторного практикума (максимальная оценка **30** баллов) и итогового контроля в форме *экзамена* (максимальная оценка **40** баллов).

### 8.1. Примеры контрольных вопросов для текущего контроля освоения дисциплины

Для текущего контроля предусмотрено **3** контрольных работы. Максимальная оценка за контрольные работы составляет **10** баллов за каждую контрольную работу.

**Раздел 2. Пример контрольной работы № 1. Максимальная оценка – 10 баллов. Контрольная работа содержит 3 вопроса, 4 балла за первый вопрос, по 3 балла за второй и третий вопросы.**

1. Концентрация продукта реакции на выходе из реактора с мешалкой ( $c$ , моль/м<sup>3</sup>) зависит от расхода подаваемого в реактор реагента ( $F$ , кг/мин) в соответствии с уравнением:

$$3 \frac{dc(\tau)}{d\tau} + c(\tau) = F(\tau - 2)$$

где постоянная времени и время запаздывания даны в минутах.

Определите, как будет меняться концентрация продукта ( $c$ ), после ступенчатого изменения расхода реагента от 3 кг/мин до 5 кг/мин, если перед этим реактор находился в статическом режиме ( $c_0$  найти из уравнения статики). Нарисуйте соответствующую кривую отклика.

При решении необходимо преобразовать исходное уравнение к уравнению в отклонениях от первоначального статического режима, сделав тем самым начальные условия нулевыми, и решить его с помощью преобразования Лапласа.

2. Импульсная переходная характеристика статического звена первого порядка изображена на рисунке:

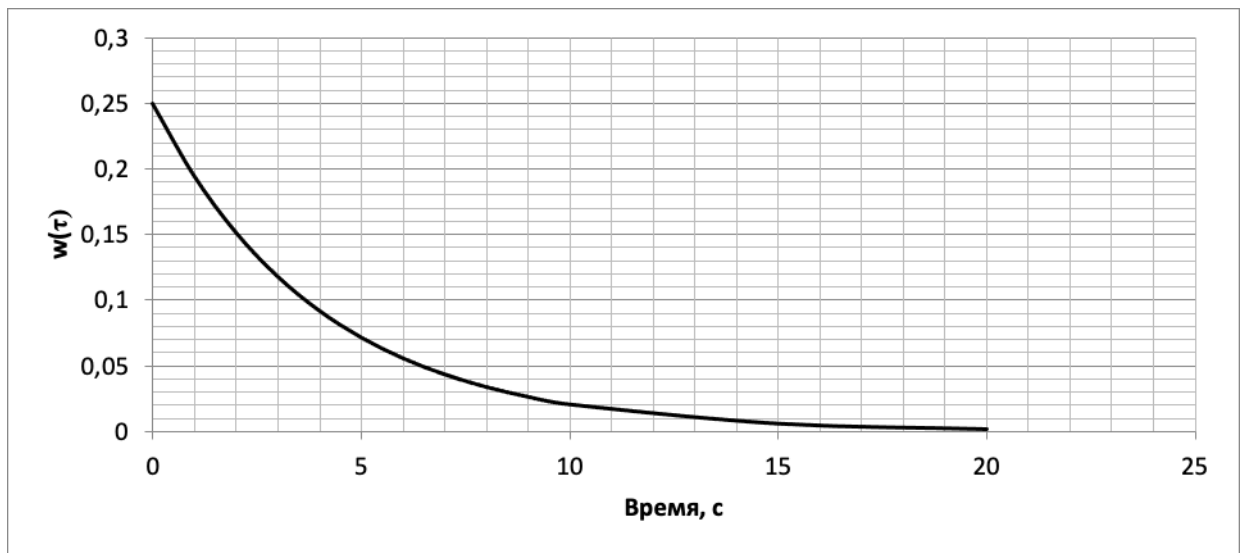

Найдите параметры передаточной функции этого звена,  
 Найдите отклик полученного звена на входное воздействие  $x=2\tau \cdot 1(\tau)$  и изобразите его графически.

3. Дана передаточная функция объекта:

$$W(s) = \frac{1}{3s}$$

Определите, какому типовому динамическому звену соответствует объект. Получите переходную функцию звена и нарисуйте соответствующую кривую разгона. Найдите отклик звена на входное воздействие  $x=3\tau \cdot 1(\tau)$ .

**Раздел 2. Пример контрольной работы № 2. Максимальная оценка – 10 баллов. Контрольная работа содержит 3 вопроса, 5 баллов за первый вопрос, 3 балла за второй вопрос, 2 балла за третий вопрос.**

1. Дана комбинация динамических звеньев:

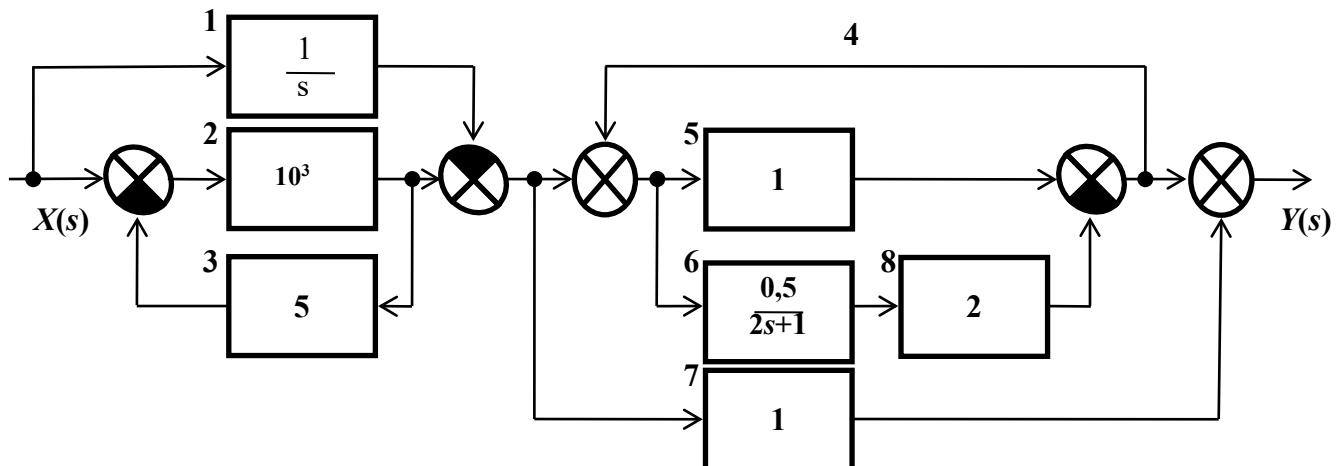

Назовите звенья. Получите передаточную функцию комбинации. Какому типовому динамическому звену эквивалентна комбинация? Постройте рамповую переходную характеристику полученного звена.

2. На рисунке приведена схема регулятора.

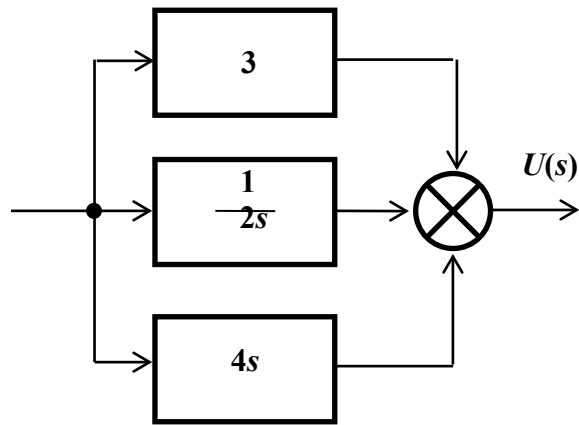

Получите его передаточную функцию. Какой закон регулирования реализуется? Постройте переходную характеристику регулятора.

3. Идеальное интегрирующее звено. Пример. Передаточная функция идеального интегрирующего звена.

**Раздел 2. Пример контрольной работы № 3. Максимальная оценка – 10 баллов. Контрольная работа содержит 1 вопрос.**

Для напорного бака при небольших изменениях уровня справедлива зависимость, связывающая уровень жидкости в баке и расход на линии притока в бак:

$$2 \frac{dL}{d\tau} + L = 1,6 F,$$

где  $L, м$  – уровень жидкости в напорном баке;  $F, м^3/мин$  – приток жидкости в напорный бак.

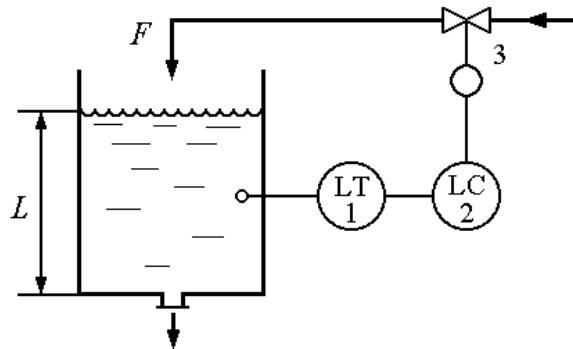

Уровень в напорном баке регулируется изменением притока. В систему автоматического регулирования входят: напорный бак, датчик уровня 1, регулятор 2, исполнительное устройство 3 (исполнительный механизм с регулирующим клапаном). Измерительный прибор и исполнительное устройство имеют передаточные функции

$$W_1(s) = \frac{1}{0,1s + 1},$$

$$W_3(s) = \frac{5}{0,5s + 1}.$$

Регулятор 2 формирует пропорциональный закон регулирования.

Постоянная времени в уравнении и передаточных функциях дана в минутах.

1) Определите, как будет меняться уровень  $L(\tau)$ , если в момент, когда напорный бак находился в статическом режиме, а регулятор уровня был отключён, произошло ступенчатое изменение расхода  $F$  на линии притока от  $2,0 м^3/мин$  до  $2,2 м^3/мин$ .

2) Определите коэффициент усиления регулятора, при котором система регулирования будет иметь запас устойчивости по амплитуде 40%.

## 8.2. Вопросы для итогового контроля освоения дисциплины.

Билет для *экзамена* включает контрольные вопросы по всем разделам рабочей программы дисциплины и содержит 3 вопроса. Первый вопрос – 10 баллов, второй вопрос – 15 баллов, третий вопрос – 15 баллов.

1. Понятие типового динамического звена. Применение звеньев. Основные типы звеньев и их характеристики.
2. Использование преобразования Лапласа при рассмотрении систем автоматического регулирования (примеры).
3. Передаточные функции. Их получение и использование.
4. Частотная передаточная функция. Применение, примеры.
5. Передаточные функции типовых комбинаций звеньев.
6. Изменение свойств динамического звена с помощью обратной связи (примеры).
7. Получение временных характеристик объекта экспериментально и из его дифференциального уравнения, их использование.
8. Частотные характеристики звеньев.
9. Исследование систем управления с помощью частотных характеристик.
10. Статические звенья нулевого и первого порядка, их характеристики, примеры.
11. Статические звенья второго порядка: уравнение, характеристики, основные свойства.
12. Идеальное интегрирующее звено: уравнение, характеристики, основные свойства.
13. Звено запаздывания: уравнение, характеристики, примеры.
14. Дифференцирующие звенья: уравнение, характеристики, основные свойства.
15. Устойчивость систем автоматического регулирования.
16. Предельное усиление регулятора и обеспечение запаса устойчивости.
17. Определение устойчивости систем автоматического регулирования с помощью частотного критерия устойчивости Найквиста.
18. Определение параметров настройки регулятора с помощью частотного критерия устойчивости Найквиста.
19. Статические, нейтральные и неустойчивые объекты регулирования.
20. Самовыравнивание объектов регулирования: характеристики, примеры.
21. Объекты регулирования с сосредоточенными параметрами и с распределёнными параметрами. Особенности регулирования объектов с распределёнными параметрами.
22. Выбор закона действия регулятора и параметров его настройки в зависимости от свойств объекта регулирования.
23. Влияние свойств объекта регулирования: на выбор структуры системы регулирования; на выбор закона действия регулятора; на качество регулирования.
24. Основные линейные законы регулирования: уравнения, основные свойства, примеры.
25. Классификация и особенности законов регулирования.
26. Пропорциональный закон регулирования: уравнение, основные свойства, характеристики.
27. Пропорциональный и пропорционально-дифференциальный законы регулирования: уравнения, характеристики, основные свойства.
28. Интегральный закон регулирования: уравнение, характеристики, основные свойства.
29. Пропорционально-интегральный закон регулирования: уравнение, характеристики, основные свойства.
30. Пропорционально-интегрально-дифференциальный закон регулирования: уравнение, характеристики, основные свойства.



31. Регулирование с предварением. Пропорционально-дифференциальный и пропорционально-интегрально-дифференциальный законы регулирования.
32. Основные методы измерения: их особенности, достоинства, недостатки, примеры.
33. Компенсационный метод измерения (на примере электрических измерений).
34. Структурная схема измерительной системы (устройства). Функции приборов автоматического контроля.
35. Структурные схемы цифрового измерительного устройства и измерительного канала информационно-измерительной системы.
36. Статические свойства измерительных приборов.
37. Статические и динамические свойства средств измерения и других элементов САР, их влияние на качество регулирования.
38. Переходные характеристики средств измерения.
39. Погрешности измерений.
40. Измерение электрического сопротивления как носителя информации о состоянии химико-технологического процесса.
41. Измерение электрического напряжения как носителя информации о состоянии химико-технологического процесса.
42. Измерительные преобразователи. Структура и надёжность измерительных преобразователей.
43. Классификация приборов для измерения температуры.
44. Погрешности измерения температуры контактным и бесконтактным методами.
45. Термоэлектрические термометры.
46. Термоэлектрические термометры и термометры сопротивления.
47. Измерение температуры с помощью термоэлектрических преобразователей (термопар).
48. Измерение температуры с помощью манометрических термометров и термометров расширения.
49. Измерение температуры бесконтактным методом.
50. Термометры излучения.
51. Основные конструкции приборов для измерения давления. Защита манометров от воздействия агрессивных, горячих и загрязнённых сред.
52. Измерение расхода газов и жидкостей. Расходомеры переменного и постоянного перепада давления.
53. Измерение расхода газов и жидкостей. Электромагнитный, ультразвуковой, вихревой и кориолисов расходомеры.
54. Измерение расхода газов и жидкостей на основе тепловых явлений.
55. Объёмные счётчики газа и жидкости.
56. Измерение уровня жидкости. Гидростатические, ёмкостные, ультразвуковые уровнемеры.
57. Термокондуктометрический и термохимический газоанализаторы.
58. Термомагнитный газоанализатор.
59. Газоанализаторы инфракрасного поглощения.
60. Назначение, цели и функции систем управления химико-технологическими процессами.
61. Особенности управления химико-технологическими процессами. Основные типы систем автоматического регулирования.
62. Классификация регуляторов по различным признакам.
63. Классификация систем автоматического управления по различным признакам.
64. Системы автоматического управления без обратной связи и с обратной связью. Комбинированные системы управления.
65. Регулирование без обратной связи (регулирование по возмущающему воздействию).
66. Одноконтурные и многоконтурные системы автоматического регулирования.

67. Многоконтурные системы автоматического регулирования (системы каскадного и связанного регулирования).
68. Функциональная структура системы автоматического регулирования.
69. Критерии (показатели) качества регулирования.
70. Исполнительные устройства САР.
71. Исполнительные механизмы систем автоматического регулирования.
72. Регулирующие органы САР: конструкция, характеристики, свойства.
73. Классификация и характеристики регулирующих органов САР.
74. SCADA-системы: назначение, основные задачи, возможности.

Фонд оценочных средств приведен в виде отдельного документа, являющегося неотъемлемой частью основной образовательной программы.

### 8.3. Структура и примеры билетов для экзамена

**Экзамен** по дисциплине «*Системы управления химико-технологическими процессами*» проводится в *7-ом* или *8-ом* семестре и включает контрольные вопросы по всем разделам рабочей программы дисциплины. Билет для **экзамена** состоит из **3** вопросов, относящихся к указанным разделам.

Пример билета для **экзамена**:

«Утверждаю» заведующий кафедрой ОХТ _____ В.Н. Грунский «__» _____ 2022 г.	<b>Министерство науки и высшего образования РФ</b>
	<b>Российский химико-технологический университет имени Д.И. Менделеева</b>
	<b>Кафедра Общей химической технологии</b>
	<b>18.03.02 Энерго- и ресурсосберегающие процессы в химической технологии, нефтехимии и биотехнологии</b>
	<b>Дисциплина: Системы управления химико-технологическими процессами</b>
<b>Билет № 1</b>	
1. Понятие типового динамического звена. Применение звеньев. Основные типы звеньев и их характеристики.	
2. Измерение электрического напряжения как носителя информации о состоянии химико-технологического процесса.	
3. Функциональная структура системы автоматического регулирования.	

## 9. УЧЕБНО-МЕТОДИЧЕСКОЕ ОБЕСПЕЧЕНИЕ ДИСЦИПЛИНЫ

### 9.1. Рекомендуемая литература

#### А. Основная литература

1. Беспалов А. В., Харитонов Н. И. Системы управления химико-технологическими процессами. Учебник для вузов. М.: ИКЦ «Академкнига», 2007. 690 с. (**базовый учебник**)

#### Б. Дополнительная литература

1. Беспалов А. В., Харитонов Н. И. Задачник по системам управления химико-технологическими процессами. Учебное пособие для вузов. М: ИКЦ «Академкнига», 2005. 307 с.

2. Сажин, С. Г. Средства автоматического контроля технологических параметров: учебник / С. Г. Сажин. – Санкт-Петербург: Лань, 2022. – 368 с. – ISBN 978-5-8114-1644-8. – Текст: электронный // Лань: электронно-библиотечная система. – URL: <https://e.lanbook.com/book/211655> (дата обращения: 31.03.2022). – Режим доступа: для авториз. пользователей.

3. Беспалов А.В., Грунский В.Н., Харитонов Н.И. Системы управления химико-технологическими процессами: иллюстративные материалы. М.: РХТУ им. Д.И. Менделеева, 2012. 76 с.

4. Беспалов А.В., Грунский В.Н., Золотухин С.Е., Сальникова О.Ю., Садиленко А.С. Системы управления химико-технологическими процессами: лабораторный практикум. Ч. 1. Система автоматического регулирования расхода, 2016, 86 с.

## 9.2. Рекомендуемые источники научно-технической информации

- Раздаточный иллюстративный материал к лекциям.
- Презентации к лекциям.
- Методические рекомендации по выполнению лабораторных работ.

Научно-технические журналы:

- Журнал «Современные технологии автоматизации» («СТА») ISSN 0206-975X
- Журнал «Автоматизация в промышленности» ISSN 1819-5962
- Журнал «Автоматизация. Современные технологии» ISSN 0869-4931

## 9.3. Средства обеспечения освоения дисциплины

Для реализации рабочей программы дисциплины подготовлены следующие средства обеспечения освоения дисциплины:

- компьютерные презентации интерактивных лекций (общее число слайдов – 154);
- банк тестовых заданий для текущего контроля освоения дисциплины (общее число вопросов – 150);
- банк тестовых заданий для итогового контроля освоения дисциплины (общее число билетов – 50).

Для освоения дисциплины в дистанционном режиме преподаватели могут использовать следующие средства коммуникации со студентами:

- электронная информационно-образовательная среда (ЭИОС);
- корпоративная электронная почта;
- <https://etutorium.ru/> – LMS eTutorium;
- <https://zoom.us/> – LMS Zoom.

## 10. ПЕРЕЧЕНЬ ИНФОРМАЦИОННЫХ ТЕХНОЛОГИЙ, ИСПОЛЬЗУЕМЫХ В ОБРАЗОВАТЕЛЬНОМ ПРОЦЕССЕ

Информационную поддержку изучения дисциплины осуществляет Информационно-библиотечный центр (ИБЦ) РХТУ им. Д.И. Менделеева, который обеспечивает обучающихся основной учебной, учебно-методической и научной литературой, необходимой для организации образовательного процесса по дисциплине. Общий объем многоотраслевого фонда ИБЦ на 01.01.2022 составляет 1 719 785 экз.

Фонд ИБЦ располагает учебной, учебно-методической и научно-технической литературой в форме печатных и электронных изданий, а также включает официальные, справочно-библиографические, специализированные отечественные и зарубежные периодические и информационные издания. ИБЦ обеспечивает доступ к профессиональным базам данных, информационным, справочным и поисковым системам.

Каждый обучающийся обеспечен свободным доступом из любой точки, в которой имеется доступ к сети Интернет и к электронно-библиотечной системе (ЭБС) Университета, которая содержит различные издания по основным изучаемым дисциплинам и сформирована по согласованию с правообладателями учебной и учебно-методической литературы.

Для более полного и оперативного справочно-библиографического и информационного обслуживания в ИБЦ реализована технология Электронной доставки документов.

Полный перечень электронных информационных ресурсов, используемых в процессе обучения, представлен в основной образовательной программе.

## **11. МАТЕРИАЛЬНО-ТЕХНИЧЕСКОЕ ОБЕСПЕЧЕНИЕ ДИСЦИПЛИНЫ**

В соответствии с учебным планом занятия по дисциплине «*Системы управления химико-технологическими процессами*» проводятся в форме лекций, практических занятий, лабораторных работ и самостоятельной работы обучающегося.

### **11.1. Оборудование, необходимое в образовательном процессе:**

Лекционная учебная аудитория, оборудованная меловой доской и учебной мебелью, учебная аудитория для проведения практических занятий, оборудованная меловой доской и учебной мебелью, компьютерный зал для проведения лабораторного практикума с 7 рабочими местами, 7 персональными компьютерами и 7 стендами по регулированию и измерению основных технологических параметров (давление, уровень, расход, температура).

### **11.2. Учебно-наглядные пособия:**

Презентации лекционного материала.

### **11.3. Компьютеры, информационно-телекоммуникационные сети, аппаратно-программные и аудиовизуальные средства:**

Для самостоятельной работы каждый обучающийся в течение всего периода обучения обеспечен индивидуальным неограниченным доступом к нескольким электронно-библиотечным системам (электронным библиотекам), содержащим все издания основной литературы, перечисленные в рабочей программе дисциплины, сформированным на основании прямых договорных отношений с правообладателями.

### **11.4. Печатные и электронные образовательные и информационные ресурсы:**

Информационно-методические материалы: учебные пособия по дисциплине, методические рекомендации к практическим занятиям; раздаточный материал к лекционным курсам; электронные учебные издания.

Электронные образовательные ресурсы: электронные презентации к разделам лекционных курсов; учебно-методические разработки кафедры в электронном виде.

### **11.5. Перечень лицензионного программного обеспечения:**

№ п/п	Наименование программного продукта	Реквизиты договора поставки	Количество лицензий	Срок окончания действия лицензии
1	WINDOWS 8.1 Professional Get Genuine	Контракт № 62-64ЭА/2013 от 02.12.2013	8	бессрочно
2	Kaspersky Endpoint Security для бизнеса – Стандартный Russian Edition.	Контракт № 28-35ЭА/2020 от 26.05.2020	8	12 месяцев (ежегодное продление подписки с правом перехода

				на обновлённую версию продукта
3	Trace Mode 6	ПО находится в открытом доступе	7	бессрочная
4	Microsoft WhiteBoard 3.0	ПО находится в открытом доступе	1	бессрочная

## 12. ТРЕБОВАНИЯ К ОЦЕНКЕ КАЧЕСТВА ОСВОЕНИЯ ПРОГРАММЫ

Наименование разделов	Основные показатели оценки	Формы и методы контроля и оценки
<p><b>Раздел 1.</b> Основные понятия управления химико-технологическими процессами.</p>	<p><i>Знает:</i></p> <ul style="list-style-type: none"> <li>– основные понятия теории управления;</li> <li>– статические и динамические характеристики объектов управления;</li> <li>– основные виды САУ и законы регулирования;</li> <li>– типовые САУ в химической промышленности;</li> <li>– устойчивость САУ;</li> <li>– основные понятия о нелинейных САУ, релейных системах, логических алгоритмах управления, адаптивных и оптимальных системах управления.</li> </ul> <p><i>Умеет:</i></p> <ul style="list-style-type: none"> <li>– определять основные статические и динамические характеристики объектов управления;</li> <li>– выбирать рациональную систему регулирования технологического процесса;</li> <li>– оценивать устойчивость САУ.</li> </ul> <p><i>Владеет:</i></p> <ul style="list-style-type: none"> <li>– методами теории автоматического регулирования, организации и расчёта систем оптимального управления процессами химической технологии.</li> </ul>	<p>Оценка за лабораторный практикум</p> <p>Оценка за экзамен</p>
<p><b>Раздел 2.</b> Основы теории автоматического управления.</p>	<p><i>Знает:</i></p> <ul style="list-style-type: none"> <li>– основные понятия теории управления;</li> <li>– статические и динамические характеристики объектов управления;</li> <li>– основные виды САУ и законы</li> </ul>	<p>Оценка за контрольные работы № 1, 2, 3</p> <p>Оценка за лабораторный</p>

	<p>регулирования;</p> <ul style="list-style-type: none"> <li>– типовые САУ в химической промышленности;</li> <li>– устойчивость САУ;</li> <li>– основные понятия о нелинейных САУ, релейных системах, логических алгоритмах управления, адаптивных и оптимальных системах управления.</li> </ul> <p><i>Умеет:</i></p> <ul style="list-style-type: none"> <li>– определять основные статические и динамические характеристики объектов управления;</li> <li>– выбирать рациональную систему регулирования технологического процесса;</li> <li>– оценивать устойчивость САУ.</li> </ul> <p><i>Владеет:</i></p> <ul style="list-style-type: none"> <li>– методами теории автоматического регулирования, организации и расчёта систем оптимального управления процессами химической технологии.</li> </ul>	<p>практикум</p> <p>Оценка за экзамен</p>
<p><b>Раздел 3.</b> Измерение технологических параметров химико-технологического процесса.</p>	<p><i>Знает:</i></p> <ul style="list-style-type: none"> <li>– основные понятия теории управления;</li> <li>– статические и динамические характеристики объектов управления;</li> <li>– типовые САУ в химической промышленности;</li> <li>– методы и средства измерения основных технологических параметров.</li> </ul> <p><i>Умеет:</i></p> <ul style="list-style-type: none"> <li>– определять основные статические и динамические характеристики объектов управления;</li> <li>– выбирать рациональную систему регулирования технологического процесса;</li> <li>– выбирать конкретные типы приборов для диагностики ХТП.</li> </ul> <p><i>Владеет:</i></p> <ul style="list-style-type: none"> <li>– методами теории автоматического регулирования, организации и расчёта систем оптимального управления процессами химической технологии.</li> </ul>	<p>Оценка за лабораторный практикум</p> <p>Оценка за экзамен</p>

<p><b>Раздел 4.</b>  <b>Основы проектирования автоматических систем управления химико-технологическими процессами.</b></p>	<p><i>Знает:</i></p> <ul style="list-style-type: none"> <li>– основные понятия теории управления;</li> <li>– статические и динамические характеристики объектов управления;</li> <li>– основные виды САУ и законы регулирования;</li> <li>– типовые САУ в химической промышленности;</li> <li>– методы и средства измерения основных технологических параметров;</li> <li>– устойчивость САУ;</li> <li>– основные понятия о нелинейных САУ, релейных системах, логических алгоритмах управления, адаптивных и оптимальных системах управления.</li> </ul> <p><i>Умеет:</i></p> <ul style="list-style-type: none"> <li>– определять основные статические и динамические характеристики объектов управления;</li> <li>– выбирать рациональную систему регулирования технологического процесса;</li> <li>– оценивать устойчивость САУ;</li> <li>– выбирать конкретные типы приборов для диагностики ХТП.</li> </ul> <p><i>Владеет:</i></p> <ul style="list-style-type: none"> <li>– методами теории автоматического регулирования, организации и расчёта систем оптимального управления процессами химической технологии.</li> </ul>	<p style="text-align: center;">Оценка за лабораторный практикум</p> <p>Оценка за экзамен</p>
--------------------------------------------------------------------------------------------------------------------------------	-----------------------------------------------------------------------------------------------------------------------------------------------------------------------------------------------------------------------------------------------------------------------------------------------------------------------------------------------------------------------------------------------------------------------------------------------------------------------------------------------------------------------------------------------------------------------------------------------------------------------------------------------------------------------------------------------------------------------------------------------------------------------------------------------------------------------------------------------------------------------------------------------------------------------------------------------------------------------------------------------------------------------------------------------------------------------------------------------------------------------------------	----------------------------------------------------------------------------------------------



### **13. ОСОБЕННОСТИ ОРГАНИЗАЦИИ ОБРАЗОВАТЕЛЬНОГО ПРОЦЕССА ДЛЯ ИНВАЛИДОВ И ЛИЦ С ОГРАНИЧЕННЫМИ ВОЗМОЖНОСТЯМИ ЗДОРОВЬЯ**

Обучение инвалидов и лиц с ограниченными возможностями здоровья осуществляется в соответствии с:

– Порядком организации и осуществления образовательной деятельности по образовательным программам – программам бакалавриата, программам специалитета, программам магистратуры (Приказ Минобрнауки РФ от 06.04.2021 № 245);

– Положением о порядке организации и осуществления образовательной деятельности по образовательным программам высшего образования – программам бакалавриата, программам специалитета, программам магистратуры в РХТУ им. Д.И. Менделеева, принятым решением Ученого совета РХТУ им. Д.И. Менделеева от 30.10.2019, протокол № 3, введенным в действие приказом ректора РХТУ им. Д.И. Менделеева от 14.11.2019 № 646А;

– Методическими рекомендациями по организации образовательного процесса для обучения инвалидов и лиц с ограниченными возможностями здоровья в образовательных организациях высшего образования, в том числе оснащенности образовательного процесса (утверждены заместителем Министра образования и науки РФ А.А. Климовым от 08.04.2014 № АК-44/05вн).

**Дополнения и изменения к рабочей программе дисциплины  
«Системы управления технологическими машинами и оборудованием»**

**основной образовательной программы  
15.03.02 Технологические машины и оборудование**

Форма обучения: *очная*

Номер изменения/ дополнения	Содержание дополнения/изменения	Основание внесения изменения/дополнения
		протокол заседания Ученого совета № _____ от «___» _____ 20__ г.
		протокол заседания Ученого совета № _____ от «___» _____ 20__ г.
		протокол заседания Ученого совета № _____ от «___» _____ 20__ г.
		протокол заседания Ученого совета № _____ от «___» _____ 20__ г.
		протокол заседания Ученого совета № _____ от «___» _____ 20__ г.

**Министерство науки и высшего образования Российской Федерации  
федеральное государственное бюджетное образовательное учреждение  
высшего образования  
«Российский химико-технологический университет  
имени Д.И. Менделеева»**

---

**«УТВЕРЖДАЮ»**

И.о. проректора по учебной работе

\_\_\_\_\_ С.Н. Филатов

«25» мая 2022 г.

**РАБОЧАЯ ПРОГРАММА ДИСЦИПЛИНЫ  
«Технология высокотемпературных функциональных  
керамических материалов»**

**Направление подготовки 15.03.02 Технологические машины и  
оборудование**

**Профиль «Технологические машины и оборудование производства  
высокотемпературных функциональных материалов»**

**Квалификация «бакалавр»**

**РАССМОТРЕНО И ОДОБРЕНО**  
на заседании Методической комиссии  
РХТУ им. Д.И. Менделеева  
«25» мая 2022 г.

Председатель \_\_\_\_\_ Н.А. Макаров

**Москва 2022**

Программа составлена заведующим кафедрой Химической технологии керамики и огнеупоров Н.А. Макаровым

Программа рассмотрена и одобрена на заседании кафедры Химической технологии керамики и огнеупоров РХТУ им. Д.И. Менделеева «15» апреля 2022 г., протокол № 10.

## 1 ЦЕЛЬ И ЗАДАЧИ ДИСЦИПЛИНЫ

Программа составлена в соответствии с требованиями Федерального государственного образовательного стандарта – бакалавриат по направлению подготовки 15.03.02 Технологические машины и оборудование (ФГОС ВО), рекомендациями методической комиссии и накопленным опытом преподавания дисциплины кафедрой Химической технологии керамики и огнеупоров РХТУ им. Д.И. Менделеева. Программа рассчитана на изучение дисциплины в течение одного семестра.

Дисциплина «Технология высокотемпературных функциональных керамических материалов» к дисциплинам по выбору части, формируемой участниками образовательных отношений, учебного плана. Программа дисциплины предполагает, что обучающиеся имеют теоретическую и практическую подготовку в области неорганического материаловедения.

**Цель дисциплины** – ознакомление обучающихся с основными процессами керамической технологии, технологиями основных видов керамических изделий (огнеупоров, строительной, хозяйственной и технической керамики) и их потребительскими свойствами. Дисциплина направлена на формирование представлений об основах технологии керамики, методах исследования керамических материалов; ознакомление с процессами изготовления керамических материалов и изделий основных видов; ознакомление с методами проведения стандартных испытаний по определению свойств керамических материалов.

**Задачи дисциплины** – формирование представлений об основах технологии и свойствах керамики, методах исследования высокотемпературных функциональных материалов с философских позиций взаимосвязи в цепочке «состав - структура - свойство - технология»; ознакомление с процессами изготовления материалов и изделий основных видов; ознакомление с методами проведения стандартных испытаний по определению свойств высокотемпературных функциональных материалов.

Дисциплина «Технология высокотемпературных функциональных керамических материалов» преподается в 6 семестре. Контроль успеваемости студентов ведется по принятой в университете рейтинговой системе.

Рабочая программа дисциплины может быть реализована с применением электронных образовательных технологий и электронного обучения полностью или частично.

## 2 ТРЕБОВАНИЯ К РЕЗУЛЬТАТАМ ОСВОЕНИЯ ДИСЦИПЛИНЫ

Изучение дисциплины направлено на приобретение следующих **компетенций и индикаторов их достижения:**

## Профессиональные компетенции и индикаторы их достижения

Задача профессиональной деятельности	Объект или область знания	Код и наименование профессиональной компетенции выпускника	Код и наименование индикаторов достижения компетенции	Основание
<p>Разработка, сопровождение и интеграция типовых технологических процессов и агрегатов в области химической технологии и технологии материалов, в том числе с использованием стандартных средств автоматизации проектирования</p>	<p>Технологические машины и оборудование химических производств, технологии материалов</p> <p>Сквозные виды профессиональной деятельности в промышленности (в сфере организации и проведения научно-исследовательских и опытно-конструкторских</p>	<p>ПК-4 Способен обеспечивать технологичность изделий и оптимальность процессов их изготовления при производстве высокотемпературных функциональных материалов (ВФМ) и изделий из них</p>	<p>ПК-4.1. Знает проблемы теории и технологии инновационных процессов производства ВФМ и изделий из них, технологические возможности, характеристики и особенности эксплуатации термического оборудования, критерии оценки технологичности и повышения эффективности процессов производства ВФМ</p>	<p>Анализ требований к профессиональным компетенциям, предъявляемым к выпускникам направления подготовки на рынке труда, обобщение зарубежного опыта, проведения консультаций с ведущими работодателями, объединениями работодателей отрасли, в которой востребованы выпускники в рамках направления подготовки.</p> <p>ПС 40.136 Специалист в области разработки, сопровождения и интеграции технологических процессов и производств в</p>

	<p>работ в области химического и химико-технологического производства).</p>		<p>ПК-4.2. Умеет разрабатывать технологические режимы и выбирать аппаратное оформление для реализации типовых и инновационных процессов получения ВФМ</p>	<p>области материаловедения и технологии материалов (утв. приказом Министерства труда и социальной защиты Российской Федерации от 03.07.2019 № 477н). Обобщенная трудовая функция А Разработка, сопровождение и интеграция инновационных технологических процессов в области материаловедения и технологии материалов; уровень квалификации 6, трудовая функция А/02.6 Разработка интегрированной информационной модели типовых технологических процессов в области материаловедения и технологии материалов</p> <p>ПС 40.086 Специалист по внедрению новой техники и технологий в термическом производстве (утв. приказом Министерства труда и социальной защиты Российской Федерации от 22.10.2020 № 741н). Обобщенная трудовая функция А Внедрение несложных новых техники и технологий термической</p>
			<p>ПК-4.3. Владеет приемами подбора и корректировки параметров нового сложного технологического процесса термического производства по результатам анализа структуры и свойств материалов, в том числе с применением вычислительной техники и прикладных программ</p>	

				<p>обработки; уровень квалификации 5, трудовая функция А/01.5 Сбор и обобщение информации о новых оборудовании и технологиях в термическом производстве</p> <p>ПС 25.053 Специалист по разработке неметаллических композиционных материалов и покрытий в ракетно-космической промышленности (утв. приказом Министерства труда и социальной защиты Российской Федерации от 03.09.2018 № 573н). Обобщенная трудовая функция G Проведение научно-экспериментальных исследований по отработке специализированных параметров неметаллических композиционных материалов, используемых для производства ракетно-космических комплексов и систем, технологии их применения; уровень квалификации 6, трудовая функция G/05.6 Инженерное сопровождение при проведении входного контроля неметаллических</p>
--	--	--	--	---------------------------------------------------------------------------------------------------------------------------------------------------------------------------------------------------------------------------------------------------------------------------------------------------------------------------------------------------------------------------------------------------------------------------------------------------------------------------------------------------------------------------------------------------------------------------------------------------------------------------------------------------------------------------------------------------------------------------------------------------------------------------------------------------------------



				композиционных материалов, используемых для производства ракетно-космических комплексов и систем, препарации сборочных узлов, контроль соблюдения технологической дисциплины при изготовлении серийных деталей и сборочных узлов и в рамках опытно-конструкторских работ
--	--	--	--	--------------------------------------------------------------------------------------------------------------------------------------------------------------------------------------------------------------------------------------------------------------------------

В результате изучения дисциплины студент бакалавриата должен:

*Знать:*

- технологические процессы получения основных видов керамики и огнеупоров;
- методы теоретического проектирования и экспериментального исследования структуры и свойств основных видов керамики и огнеупоров;
- основные требования стандартов на сырьевые материалы и готовую продукцию;
- основы охраны труда, техники безопасности, противопожарной безопасности и защиты окружающей среды при организации и управлении производствами керамики и огнеупоров.

*Уметь:*

- применять теоретические знания по химии и технологии керамических и огнеупорных материалов в курсовом и дипломном проектировании, а также при прохождении производственной практики;
- устанавливать требования к технологическим процессам с целью снижения материалоемкости, энергоемкости и создания малоотходных технологий;
- определять свойства различных видов керамических материалов;
- проводить анализ научно-технической литературы.

*Владеть:*

- пониманием взаимосвязи состава, структуры, свойств и технологии основных видов керамических и огнеупорных материалов;
- представлением о технологическом процессе производства керамических материалов как единой цепочке последовательных взаимосвязанных стадий;
- принципами организации и осуществлении входного контроля сырья и материалов, используемых в производстве керамики и огнеупоров;
- принципами организации и осуществлении контроля свойств готовой продукции.

### 3 ОБЪЕМ ДИСЦИПЛИНЫ И ВИДЫ УЧЕБНОЙ РАБОТЫ

Вид учебной работы	Объем дисциплины		
	ЗЕ	Акад. ч.	Астр. ч.
<b>Общая трудоемкость дисциплины</b>	<b>7</b>	<b>252</b>	<b>189</b>
<b>Контактная работа – аудиторные занятия:</b>	<b>2,22</b>	<b>80</b>	<b>60</b>
<i>в том числе в форме практической подготовки</i>	<i>1,33</i>	<i>48</i>	<i>32</i>
Лекции	0,89	32	24
Практические занятия (ПЗ)	0,44	16	12
<i>в том числе в форме практической подготовки</i>	<i>0,44</i>	<i>16</i>	<i>12</i>
Лабораторные работы (ЛР)	0,89	32	24
<i>в том числе в форме практической подготовки</i>	<i>0,89</i>	<i>32</i>	<i>24</i>
<b>Самостоятельная работа</b>	<b>3,78</b>	<b>136</b>	<b>102</b>
Самостоятельное изучение разделов дисциплины	3,78	136	102
<b>Вид контроля:</b>			
<b>Экзамен</b>	<b>1</b>	<b>36</b>	<b>27</b>
Контактная работа – промежуточная аттестация	1	0,4	0,3
Подготовка к экзамену.		35,6	26,7
<b>Вид итогового контроля:</b>	<b>Экзамен</b>		

## 4 СОДЕРЖАНИЕ ДИСЦИПЛИНЫ

### 4.1 Разделы дисциплины и виды занятий

№ п/п	Раздел дисциплины	Академ. часов						
		Всего	Лекции	Прак. зан.	<i>в т.ч. в форме пр. подг.</i>	Лаб. работы	<i>в т.ч. в форме пр. подг.</i>	Сам. работа
1	<b>Раздел 1. Введение.</b>	<b>4</b>	–	–	–	–	–	<b>4</b>
2	<b>Раздел 2. Процессы технологии керамики.</b>	<b>108</b>	<b>16</b>	<b>8</b>	<b>8</b>	<b>16</b>	<b>16</b>	<b>68</b>
3	2.1 Измельчение и зерновой состав порошков.	23	4	2	2	-	-	17
4	2.2. Смешивание и подготовка масс.	23	4	2	2	-	-	17
5	2.3. Методы формования полуфабриката.	39	4	2	2	16	16	17
6	2.4. Сушка и обжиг керамического полуфабриката.	23	4	2	2	-	-	17
7	<b>Раздел 3. Строение и свойства керамики.</b>	<b>108</b>	<b>16</b>	<b>8</b>	<b>8</b>	<b>16</b>	<b>16</b>	<b>68</b>
8	3.1. Фазовый состав, макро- и микроструктура, пористость и плотность керамики.	27	4	2	2	4	4	17
9	3.2. Механические и упругие свойства керамики.	31	4	2	2	8	8	17
10	3.3. Теплофизические свойства керамики.	27	4	2	2	4	4	17
11	3.4. Электрофизические свойства керамики.	23	4	2	2	-	-	17
	<b>Итого</b>	<b>216</b>	<b>32</b>	<b>16</b>	<b>16</b>	<b>32</b>	<b>32</b>	<b>136</b>
	Экзамен	<b>36</b>						
	<b>Итого</b>	<b>252</b>						

## 4.2 Содержание разделов дисциплины

### Раздел 1. Введение

Краткие сведения по истории керамики, современный уровень и перспективы развития.

Обобщенная схема технологического процесса производства керамики и огнеупоров и характеристика основных переделов.

Основные характеристики, используемые для описания упаковки твердой фазы и соотношения между твердой, жидкой и газообразной фазами.

Основные типы структур керамических материалов. Плотнospекшаяся керамика, керамика зернистого строения, пористая проницаемая керамика, керамика из ультрадисперсных порошков.

### Раздел 2. Процессы технологии керамики.

#### 2.1 Измельчение и зерновой состав порошков.

Взаимосвязь структуры керамических материалов с дисперсностью исходных порошков. Методы представления и характеристики зернового состава. Классификация и характеристика методов диспергирования. Механизмы диспергирования. Агрегаты, используемые для измельчения, и области их применения.

Тонкий помол. Основные способы тонкого помола. Методы защиты измельчаемых материалов от загрязнения.

Особенности измельчения пластичных материалов.

Разделение порошков по крупности. Подбор зернового состава порошков. Характеристика упаковки моно- и полифракционных порошков. Прерывные и непрерывные зерновые составы.

#### 2.2. Смешивание и подготовка масс.

Требования к однородности масс, способы ее оценки. Типовые схемы приготовления формовочных масс для полусухого прессования, пластического формования, шликерного литья. Строение формовочных масс.

Временные технологические связи и их роль при формовании и сушке, компоненты связок, требования к связкам.

#### 2.3. Методы формования полуфабриката.

Полусухое прессование. Сущность метода. Классификация способов прессования по направлению усилий, скорости и режиму нагружения. Феноменологическое описание одноосного прессования в жесткой матрице. Поведение твердой, жидкой и газообразной фаз при прессовании. Влияние давления и времени прессования на плотность полуфабриката. Взаимосвязь уплотняемости и плотности полуфабриката с давлением прессования и содержанием связки. Понятия критических влажности, плотности и давления. Распределение давления и плотности по высоте заготовки. Способы повышения равноплотности. Двустороннее и ступенчатое одноосное прессование, прессование в «плавающих» формах.

Изостатическое прессование и его варианты.

Гидродинамическое, электрогидродинамическое и взрывное прессование.

Вибрационное формование. Варианты метода. Влияние основных факторов на плотность полуфабриката.

Пластическое формование и его варианты. Деформационные свойства пластичных масс. Методы оценки пластичности. Влияние основных факторов (содержания дисперсионной среды, дисперсности твердой фазы, газовых включений) на свойства пластичных масс.

Формование заготовок выдавливанием. Особенности деформации массы в шнековых и поршневых прессах.

Формование методом раскатки. Основные факторы, определяющие протекание процесса. Формы для изготовления изделий и предъявляемые к ним требования.

Метод допрессовки.

Формование методом обточки.

Литье керамических шликеров. Классификация методов литья. Требования к литьевым суспензиям. Литье из водных суспензий. Способы регулирования свойств шликера и полуфабриката. Интенсификация литья.

Литье полуфабриката из неводных суспензий. Пленочное литье.

Литье из термопластичных шликеров. Основные особенности и варианты метода. Способы регулирования свойств шликера. Основные особенности удаления временной технологической связки.

2.4. Сушка и обжиг керамического полуфабриката.

Удаление временной технологической связки как процесс внутреннего и внешнего массообмена. Усадочные явления в процессе сушки. Максимально допустимая скорость сушки. Методы оценки сушильных свойств полуфабриката и длительности сушки. Основные методы сушки керамического полуфабриката и способы ее интенсификации.

Основные процессы, происходящие при обжиге. Изменение свойств полуфабриката в обжиге. Спекание как основной процесс, происходящий при обжиге. Основные стадии спекания. Способы оценки и характеристики спекания.

Твердофазное спекание. Влияние основных факторов. Способы интенсификации.

Реакционное спекание.

Жидкофазное спекание. Основные стадии процесса. Влияние основных факторов и способы интенсификации. Жидкофазное спекание при взаимодействии твердой и жидкой фаз.

Дополнительные виды обработки керамических изделий: шлифовка, полировка, металлизация, пайка, декорирование.

### **Раздел 3. Строение и свойства керамики.**

3.1. Фазовый состав, макро- и микроструктура, пористость и плотность керамики.

Распределение кристаллической и стекловидной фаз и пор. Виды пор, проницаемость к флюидам и ее связь с поровой структурой. Параметры, характеризующие поровую структуру, распределение пор по размерам. Методы исследования фазового состава, микроструктуры и пористости.

3.2. Механические и упругие свойства керамики.

Упругие свойства керамики, механизмы разрушения керамики. Прочность керамики при различных видах механических воздействий. Трещиностойкость керамики и способы ее повышения. Твердость и износостойкость керамики. Методы определения механических и упругих свойств керамики. Зависимость свойств от структуры материала и температуры.

3.3. Теплофизические свойства керамики.

Теплоемкость, термический коэффициент линейного расширения, теплопроводность и температуропроводность керамики, их зависимость от состава и температуры. Методы оценки. Термические напряжения в материале и изделиях, термостойкость керамики. Факторы, определяющие термостойкость. Методы ее оценки. Пути повышения термостойкости. Морозостойкость керамики. Огнеупорность и деформационные свойства керамики при повышенных температурах. Огнеупорность и определяющие ее факторы. Ползучесть (крип) керамики. Методы оценки. Влияние структуры, пористости, температуры. Длительная прочность керамики.

3.4. Электрофизические свойства керамики.

Проводимость керамики, ее механизмы и температурная зависимость. Керамические проводники, сверхпроводники, полупроводники и диэлектрики. Поляризация керамики, ее виды и связь с диэлектрической проницаемостью.

Температурная и частотная зависимость диэлектрической проницаемости керамики. Диэлектрические потери, их виды и связь с химическим, фазовым составом и структурой керамики. Температурная и частотная зависимости диэлектрических потерь. Электрическая прочность керамики, виды и механизмы пробоя. Методы измерения электрических свойств. Пьезокерамические материалы. Магнитные свойства керамики.

## 5 СООТВЕТСТВИЕ СОДЕРЖАНИЯ ТРЕБОВАНИЙ К РЕЗУЛЬТАТАМ ОСВОЕНИЯ ДИСЦИПЛИНЫ

№	В результате освоения дисциплины студент должен:	Раздел 1	Раздел 2	Раздел 3
	<b>Знать:</b>			
1	- технологические процессы получения основных видов керамики и огнеупоров;	+	+	
2	- методы теоретического проектирования и экспериментального исследования структуры и свойств основных видов керамики и огнеупоров;	+		+
3	- основные требования стандартов на сырьевые материалы и готовую продукцию;		+	+
4	- основы охраны труда, техники безопасности, противопожарной безопасности и защиты окружающей среды при организации и управлении производствами керамики и огнеупоров.		+	
	<b>Уметь:</b>			
5	- применять теоретические знания по химии и технологии керамических и огнеупорных материалов в курсовом и дипломном проектировании, а также при прохождении производственной практики;		+	
6	- устанавливать требования к технологическим процессам с целью снижения материалоемкости, энергоемкости и создания малоотходных технологий;		+	
7	- определять свойства различных видов керамических материалов;			+
8	- проводить анализ научно-технической литературы.	+	+	+
	<b>Владеть:</b>			
9	- пониманием взаимосвязи состава, структуры, свойств и технологии основных видов керамических и огнеупорных материалов;	+		+
10	- представлением о технологическом процессе производства керамических материалов как единой цепочке последовательных взаимосвязанных стадий;		+	
11	- принципами организации и осуществлении входного контроля сырья и материалов, используемых в производстве керамики и огнеупоров;		+	
12	- принципами организации и осуществлении контроля свойств готовой продукции.			+

В результате освоения дисциплины студент должен приобрести следующие <b>профессиональные компетенции</b> <b>и индикаторы их достижения:</b>					
13	- ПК-4 Способен обеспечивать технологичность изделий и оптимальность процессов их изготовления при производстве высокотемпературных функциональных материалов (ВФМ) и изделий из них	ПК-4.1. Знает проблемы теории и технологии инновационных процессов производства ВФМ и изделий из них, технологические возможности, характеристики и особенности эксплуатации термического оборудования, критерии оценки технологичности и повышения эффективности процессов производства ВФМ;	+	+	+
14		ПК-4.2. Умеет разрабатывать технологические режимы и выбирать аппаратное оформление для реализации типовых и инновационных процессов получения ВФМ;	+	+	+
15		ПК-4.3. Владеет приемами подбора и корректировки параметров нового сложного технологического процесса термического производства по результатам анализа структуры и свойств материалов, в том числе с применением вычислительной техники и прикладных программ.	+	+	+



## 6 ПРАКТИЧЕСКИЕ И ЛАБОРАТОРНЫЕ ЗАНЯТИЯ

### 6.1 Практические занятия. Примерные темы практических занятий по дисциплине

№ п/п	№ раздела дисциплины	Темы практических занятий	Часы
1	2	Технологии плиток для стен и полов. Технология универсальных плиток.	2
2	2	Технологии хозяйственно-бытовой керамики	2
3	2	Технологии изделий из фаянса и фарфора	2
4	2	Требования к огнеупорным материалам и теплоизоляционным материалам Особенности производства	2
5	3	Керамика из простых и сложных тугоплавких оксидов	2
6	3	Керамика на основе диоксида титана, титаната бария и других соединений с высокой диэлектрической проницаемостью	2
7	3	Керамические конденсаторы, сегнетоэлектрики, пьезокерамика. Ферромагнитная керамика	2
8	3	Машиностроительная керамика. Керамическая броня	2

### 6.2 Лабораторные занятия

Выполнение лабораторного практикума способствует закреплению материала, изучаемого в дисциплине «Технология высокотемпературных функциональных керамических материалов», а также дает знания о методиках основных переделов производства керамики и определения эксплуатационных свойств керамических изделий и требованиям к выполнению методик, обеспечивающих достоверность получаемых результатов.

Максимальное количество баллов за выполнение лабораторного практикума составляет 30 баллов (максимально по 5 баллов за каждую работу – 2 за решение задачи по тематике лабораторной работы, 2 за допуск к выполнению лабораторной и 1 – за защиту выполненной лабораторной работы). Количество работ и баллов за каждую работу может быть изменено в зависимости от их трудоемкости.

Примеры лабораторных работ и разделы, которые они охватывают

№ п/п	№ раздела дисциплины	Наименование лабораторных работ	Часы
1	2	Изучение разжижаемости, набора массы и водоотдачи глинистых шликеров	8
2	2	Изучение прессуемости керамических порошков	4
3	2	Определение числа пластичности формовочной массы	4
4	3	Определение пористости, водопоглощения и средней плотности керамических материалов	4
5	3	Определение модуля упругости керамических материалов	4
6	3	Определение термической стойкости и механической прочности керамики	8

## 7 САМОСТОЯТЕЛЬНАЯ РАБОТА

Самостоятельная работа проводится с целью углубления знаний по дисциплине и предусматривает:

- ознакомление и проработку рекомендованной литературы, работу с электронно-библиотечными системами, включая переводы публикаций из научных журналов, цитируемых в базах Scopus, Web of Science, Chemical Abstracts, РИНЦ;
- посещение отраслевых выставок и семинаров;
- участие в семинарах РХТУ им. Д.И. Менделеева по тематике дисциплины;
- подготовку к выполнению контрольных работ по материалу лекционного курса;
- оформление лабораторного журнала, решение задач и подготовку к выполнению и защите лабораторного практикума (6 семестр) по дисциплине;
- подготовку к сдаче экзамена (6 семестр).

Планирование времени на самостоятельную работу, необходимого на изучение дисциплины, студентам лучше всего осуществлять на весь период изучения, предусматривая при этом регулярное повторение пройденного материала. Материал, законспектированный на лекциях, необходимо регулярно дополнять сведениями из литературных источников, представленных в рабочей программе. При работе с указанными источниками рекомендуется составлять краткий конспект материала, с обязательным фиксированием библиографических данных источника.

## 8 ПРИМЕРЫ ОЦЕНОЧНЫХ СРЕДСТВ ДЛЯ КОНТРОЛЯ ОСВОЕНИЯ ДИСЦИПЛИНЫ

Совокупная оценка по дисциплине складывается из оценок за выполнение контрольных работ (максимальная оценка 30 баллов), лабораторного практикума (максимальная оценка 30 баллов) и итогового контроля в форме экзамена (максимальная оценка 40 баллов).

### 8.1 Примерная тематика реферативно-аналитической работы

Реферативно-аналитическая работа по дисциплине не предусмотрена.

### 8.2 Примеры контрольных вопросов для текущего контроля освоения дисциплины

Для текущего контроля предусмотрена 2 контрольные работы (1 контрольная работа для 1 и 2 раздела и 1 – для раздела 3). Максимальная оценка за контрольную работу № 1 составляет 16 баллов, 14 баллов отводятся на контрольную работу № 2. 30 баллов отводятся на лабораторные работы.

**Разделы 1 и 2. Примеры вопросов к контрольной работе №1. Контрольная работа содержит 4 вопроса, по 4 балла за каждый вопрос.**

#### Вариант 1.

1. Какое количество глины с влажностью 17% необходимо добавить к  $11 \text{ м}^3$  водной суспензии с влажностью 42% для доведения влажности суспензии до 33,0%? Плотность сухой глины  $2,47 \text{ г/см}^3$ . Рассчитайте начальное и конечное объемное содержание воды в суспензии и ее массу.

2. Постройте кривую распределения частиц по размерам, если параметры уравнения Андресена:  $n = 0,15$  и  $D_{\max} = 1,3 \text{ мм}$ .

3. Можно ли на образцах диаметром 50 и высотой 20 мм моделировать прессование заготовок размером  $45*70*150 \text{ мм}$ ? Какую форму образцов Вы можете предложить?

4. Горячее литье заготовок. Факторы, определяющие технологические свойства литейных шликеров.

### Вариант 2.

1. Составьте рецепт загрузки шаровой мельницы объемом 10 дм<sup>3</sup> для приготовления суспензии корунда, если полезная загрузка мельницы по объему 0,50, соотношение шары: корунд: связка по объему 1:1:1, а плотность шаров, материала и парафина 7,80, 3,95 и 0,768 г/см<sup>3</sup>, соответственно.

2. Постройте кривые распределения по размерам частиц по следующим зависимостям:

$$y_i = 0,32 + 0,75 (d_i/2,0)^{0,5} \text{ и } y_i = (d_i/2,0)^{0,4}$$

3. Оцените минимальное время сушки фарфоровой заготовки толщиной 2,5 мм от начальной относительной влажности 16% до конечной влажности 2,5%, если допустимый влагосъем составляет 1770 г/м<sup>2</sup>\*час, а плотность влажной заготовки 2,2 г/см<sup>3</sup>, сушка двусторонняя. Рассчитайте исходное и конечное объемное содержание воды в заготовке и количество воды испаряемой из заготовки объемом 100 см<sup>3</sup>.

4. Виброформование. Основные варианты метода.

### Вариант 3.

1. Какое количество глины с влажностью 21% необходимо добавить к 15 т водной суспензии с влажностью 42,0% для доведения влажности суспензии до 33,0%? Плотности сухой глины 2,47 г/см<sup>3</sup>. Рассчитайте начальное и конечное (массовое и объемное) содержание воды в суспензии, а также начальное и конечное количество глины и воды в смесителе.

2. Оцените скорость оседания и силы, действующие на частицу диоксида титана размером 4 мкм в водном растворе поливинилового спирта с плотностью 1,05 г/см<sup>3</sup>, вязкостью 25 пз и пределом текучести 13 Па. Плотность диоксида титана 4,20 г/см<sup>3</sup>. Рассчитайте критерий Рейнольдса для осаждения такой частицы.

3. Какое время необходимо для набора стенки толщиной 6 мм при шликерном литье, если стенка толщиной 2,8 мм формируется за 25 мин?

4. Факторы, определяющие технологические свойства водных литейных шликеров. Виды брака при шликерном литье.

### Вариант 4.

1. Выведите формулу для расчета количества воды, которое необходимо ввести в заданный объем суспензии для изменения ее влажности от одного значения до другого.

2. Постройте кривую распределения по размерам частиц (выход по минусу) по следующей зависимостям:

$$y_i = 0,32 + 0,75 (d_i/2,0)^{0,5} \text{ и } y_i = (d_i/1,2)^{0,6}$$

3. Оцените скорость оседания и число Рейнольдса для корундовых частиц диаметром 0,2 мм в водной суспензии корундовых частиц размером 1 мкм при влажности суспензии 50%, приняв суспензию тонкомолотого корунда за дисперсионную среду. Для расчета вязкости суспензии используйте уравнение Кургаева:

$$\eta = \eta_0 * [1 + 2 * C_V(1 + C_V)/(1 - C_V)]$$

где  $\eta_0$  – вязкость воды;  $C_V$  – объемное содержание твердой фазы.

Сравните результат при случая расчета вязкости по уравнению Майклза:

$$\eta = \eta_0 * \{1 + [(1,25 * C_V)/(1 - C_V/0,74)]\}$$

4. Физико-химические основы шликерного литья. Способы управления технологическими свойствами водных шликеров из оксидов.

### Вариант 5.

1. Выведите формулу для расчета критической плотности и критического содержания жидкой фазы при полусухом прессовании заготовок.

2. Постройте кривую распределения частиц по размерам, если параметры уравнения Андреасена:  $n = 0,35$  и  $D_{\max} = 2,5$  мм.

3. Оцените минимальное время сушки фарфоровой заготовки толщиной 2 мм от начальной относительной влажности 14% до конечной влажности 1,5%, если допустимый влаговсъем составляет  $1700 \text{ г/м}^2 \cdot \text{час}$ , плотность влажной заготовки  $2,2 \text{ г/см}^3$ , сушка односторонняя. Рассчитайте исходное и конечное объемное содержание воды в заготовке массой 50 г.

4. Методы литья заготовок из глинодержащих масс. Способы интенсификации.

#### Вариант 6.

1. Рассчитайте пористость засыпки шаров, упакованных с координационными числами 8 и 6.

2. Определите плотность двухфазной смеси фенолформальдегидной смолы и кварца при массовом соотношении компонентов 1:1, если плотности смолы и кварца равны  $1,30$  и  $2,65 \text{ г/см}^3$ , соответственно.

3. Рассчитайте высоту засыпки прессформы, если насыпная плотность пресспорошка  $1,45 \text{ г/см}^3$ , плотность заготовки  $2,20 \text{ г/см}^3$ , а ее высота 7,5 мм.

4. Полусухое прессование. Сравнительная характеристика методов.

#### Вариант 7.

1. Выведите уравнение для расчета количества воды (массового и объемного), которое необходимо добавить для доведения влажности суспензии от одного значения до другого.

2. Постройте кривые распределения частиц по размерам по следующим данным:

Номер сита	2	1	08	063	05	045	035	020	проход
Остаток, г	1,0	2,3	4,3	5,6	7,2	6,3	4,5	8,9	3,5

Подберите параметры регрессионного уравнения.

3. Оцените минимальное время сушки заготовки толщиной 3 см от начальной относительной влажности 19,5% до конечной влажности 2%, если допустимый влаговсъем составляет  $0,24 \text{ г/см}^2 \cdot \text{час}$ , плотность влажной заготовки  $1,75 \text{ г/см}^3$ . Сушка двусторонняя.

4. Изостатическое прессование. Сравните метод с прессованием в жесткую форму и виброформованием.

#### Вариант 8.

1. Выведите точное соотношение между объемной и линейной усадками, если усадка изотропная. Оцените усадку заготовки и относительную погрешность расчетов по точной и упрощенной формулам при спекании от начальной пористости 24% до теоретической плотности и до остаточной пористости 5%.

2. Постройте кривую распределения по размерам частиц по следующим зависимостям:

$$y_i = (d_i/3,5)^{0,5} \text{ и } y_i = 0,15 + 0,885 \cdot (d_i/3,5)^{0,5}$$

3. Можно ли на образцах диаметром 45 и высотой 45 мм моделировать процесс двустороннего прессования корундовых изделий размером  $65 \cdot 125 \cdot 260 \text{ мм}$ ? Предложите свой вариант модельных образцов.

4. Способы описания и определения дисперсности порошков. Области применения.

#### Вариант 9.

1. Выведите формулу для расчета суммарной плотности трехкомпонентной системы в зависимости от объемного и массового содержания фаз.

2. Постройте функции распределения частиц по размерам.

Номер сита	2	1	085	06	05	04	025	015	<015
Масса, г	6,8	10,2	11,4	10,5	14,0	12,2	15,0	14,0	3,5

Подберите параметры регрессионного уравнения.

3. В стальной прессформе при одностороннем прессовании (давление 100 МПа) отформованы 2 вида заготовок высотой 60 мм диаметром 30 и 60 мм. Оцените пористости на глубине 40 мм и у поверхности прессующего пунсона, если параметры уравнения Бережного  $a=50$  и  $b=15$ , коэффициент внешнего трения 0,30, а бокового распора - 0,17. Сравните значения пористости образцов и их значения при двустороннем прессовании.

4. Причины образования трещин при прессовании. Способы предотвращения.

#### **Вариант 10.**

1. Определите возможную максимальную плотность упаковки твердой фазы в заготовке при массовом содержании временной технологической связки 5,8%, если плотности твердой фазы и связки 5,27 и 1,05 г/см<sup>3</sup>, соответственно.

2. Какое количество водной суспензии кварца с плотностью 1,84 г/см<sup>3</sup> необходимо добавить к 20 дм<sup>3</sup> суспензии с плотностью 1,10 г/см<sup>3</sup>, чтобы получить суспензию с влажностью 35%? Плотность кварца 2,54 г/см<sup>3</sup>. Рассчитайте начальное и конечное (объемное и массовое) содержание воды в суспензии. Какой объем займет эта суспензия, какова ее плотность?

3. Каким должен быть размер прессформы для изготовления цилиндрических образцов диаметром 30,0 мм, если усадки в сушке и обжиге изотропные, составляют соответственно 2,5 и 6,0%, а упругое расширение заготовки после прессования - 1,5%?

4. Горячее литье заготовок. Влияние технологических факторов на их свойства. Виды брака и способы его предотвращения.

### **Раздел 3. Примеры вопросов к контрольной работе №2. Контрольная работа содержит 2 вопроса, по 7 баллов за каждый вопрос.**

#### **Вариант 1**

1. Механическая прочность керамических материалов. Теоретическая и реальная прочность. Зависимость механической прочности от пористости, размера и формы пор, фазового состава.

2. Морозостойкость. Классификация пор с позиций морозостойкости. Методы определения.

#### **Вариант 2**

1. Механическая прочность. Теоретическая и реальная прочность. Зависимость прочности материалов различной природы от температуры.

2. Электропроводность. Зонная теория проводимости. Виды носителей электрического заряда.

#### **Вариант 3**

1. Трещиностойкость. Определение трещиностойкости. Модуль Вейбулла. Способы оценки и физический смысл модуля Вейбулла.

2. Электропроводность. Температурная зависимость проводимости. Собственная и примесная проводимость.

#### **Вариант 4**

1. Модули упругости I и II рода. Коэффициент Пуассона. Связь между модулями упругости. Зависимость модуля упругости от фазового состава, пористости.

2. Электропроводность. Основное уравнение электропроводности. Влияние различных факторов на электропроводность.

#### **Вариант 5**

1. Температура деформации под нагрузкой. Факторы, влияющие на температуру деформации под нагрузкой. Характерные точки на кривой деформация – температура.

2. Диэлектрическая проницаемость. Абсолютная и относительная проницаемость. Поляризация. Поляризуемость. Понятие о локальном поле диэлектрика.

### **Вариант 6**

1. Ползучесть аморфных и кристаллических тел. Факторы, влияющие на ползучесть.
2. Механизмы поляризации.

### **Вариант 7**

1. Крипоустойчивость. Стадии ползучести. Ползучесть Кобла и Набарро – Херринга. Общее представление о картах деформации.
2. Диэлектрическая проницаемость. Поляризация. Поляризуемость. Частотная зависимость поляризуемости.

### **Вариант 8**

1. Теплоемкость. Виды теплоемкости Температурная зависимость теплоемкости. Температура Дебая.
2. Диэлектрическая проницаемость. Группы материалов по диэлектрической проницаемости. Температурная зависимость диэлектрической проницаемости.

### **Вариант 9**

1. Температурный коэффициент линейного и объемного расширения. Связь между ними. Средний и истинный ТКЛР. Влияние структуры кристаллической решетки на ТКЛР. ТКЛР многофазных материалов.
2. Диэлектрические потери. Виды потерь. Частотная и температурная зависимости диэлектрических потерь.

### **Вариант 10**

1. Теплопередача. Теплопроводность. Фононная теория теплопроводности. Температурная зависимость теплопроводности. Температура Дебая.
2. Пробой диэлектрика. Пробивное напряжение. Механизмы пробоя.

### **Вариант 11**

1. Факторы, влияющие на теплопроводность. Теплопроводность многофазных материалов.
2. Сегнетоэлектрики. Петля сегнетоэлектрического гистерезиса. Характерные точки. Сегнетожесткие и сегнетомягкие материалы.

### **Вариант 12**

1. Термостойкость. Теория максимальных напряжений. Критерии термической стойкости  $R^0$ ,  $R^I$ ,  $R^{II}$ , их физический смысл. Способы повышения термической стойкости.
2. Пьезоэффект. Электрострикция. Параметры, характеризующие пьезоэлектрические свойства материалов.

### **Вариант 13**

1. Термостойкость. Теория двух стадий. Критерии термической стойкости  $R^{III}$ ,  $R^{IV}$ , их физический смысл. Способы повышения термической стойкости.
2. Сегнетоэлектрический эффект. Зависимость диэлектрической проницаемости от температуры для сегнетоэлектриков на примере  $BaTiO_3$ . Температура Кюри.

### **Вариант 14**

1. Термическая стойкость. Влияние хрупкости на термическую стойкость. Критерии сопротивления. Способы создания термостойких структур.
2. Магнитный момент. Природа магнитного поля. Магнетон Бора. Кривая магнитного гистерезиса, характерные точки. Магнитожесткие и магнитомягкие материалы.

### **Вариант 15**

1. Понятия: фазовый состав; общая, открытая, закрытая пористость; относительная, средняя и истинная плотность. Связь между указанными характеристиками.
2. Теплоемкость. Виды теплоемкости. Изменение теплоемкости при фазовых переходах I и II рода.

### **Вариант 16**

1. Оценка термической стойкости методами теплосмен, максимального температурного перепада, по потере прочности материала.
2. Длительная прочность. Способы оценки длительной прочности.

### **Вариант 17**

1. Классификация пор в керамических материалах по К. К. Стрелову.
2. Оценка огнеупорности керамики: требования к образцам, оборудованию, условия проведения эксперимента.

### **Вариант 18**

1. Зонная теория электропроводности. Классификация материалов с точки зрения электропроводности.
2. Пьезоэлектрические характеристики керамических материалов.

### **Вариант 19**

1. Оптические свойства керамики. Взаимодействие керамики со светом, рассеяние, поглощение и отражение света.
2. Виды пор в керамике. Классификация керамических материалов по величине пористости.

### **Вариант 20**

1. Основные сведения о природе ферромагнетизма. Строение магнитных шпинелей.
2. Керамика как полупрозрачное тело. Белизна керамики и методы ее оценки.

### **Вариант 21**

1. Термическая стойкость. Оценка термической стойкости керамики методом “полого цилиндра”. Достоинства и недостатки метода.
2. Химическая стойкость керамики. Факторы, определяющие сопротивление коррозии.

### **Вариант 22**

1. Понятие биоинертных и биоактивных керамических материалов. Биосовместимость керамики.
2. Длительная прочность керамических материалов и способы ее оценки.

### **Вариант 23**

1. Каталитические свойства керамики.
2. Газопроницаемость керамических материалов и способы ее оценки.

### **Вариант 24**

1. Параметры, характеризующие поровую структуру керамических материалов. Распределение пор по размерам.
2. Твердость керамических материалов. Способы оценки твердости.

### **Вариант 25**

1. Износостойкость керамических материалов. Способы оценки износостойкости.
2. Электрическая прочность керамики, виды и механизмы пробоя диэлектрика.

### **Вариант 26**

1. Методы исследования фазового состава керамики.
2. Виды диэлектрических потерь в керамических материалах. Температурная и частотная зависимости диэлектрических потерь.

### **Вариант 27**

1. Фрагментарная теория термической стойкости. Пути повышения термической стойкости керамических материалов.
2. Собственная и примесная проводимость керамики. Температурная зависимость электропроводности. Энергия активации проводимости.

### **Вариант 28**

1. Влияние хрупкости керамики на термическую стойкость. Мера хрупкости. Критерии сопротивления.

2. Природа ферромагнетизма. Понятие о магнитном гистерезисе ферритов. Характерные точки петли гистерезиса.

### **Вариант 29**

1. Упругие свойства керамики. Модули упругости I и II рода, взаимосвязь между ними. Влияние различных факторов на модуль упругости.

2. Пористость. Методы исследования пористости керамических материалов.

### **Вариант 30**

1. Поляризация керамики, ее виды и взаимосвязь с диэлектрической проницаемостью.

2. Теоретическая и реальная прочность твердых тел. Влияние пористости, размера и формы пор на механическую прочность.

## **8.3 Вопросы для итогового контроля освоения дисциплины**

Максимальное количество баллов за экзамен – 40 баллов. Экзаменационный билет содержит 2 теоретических вопроса и 1 задачу. Первый вопрос охватывает разделы 1-2 рабочей программы, оценивается в 15 баллов. Вопрос 2 охватывает 3 раздел программы, оценивается в 15 баллов. Решение задачи оценивается в 10 баллов.

Примеры контрольных вопросов для итогового контроля освоения дисциплины:

1. Обобщенная схема технологического процесса производства керамики и огнеупоров. Характеристика основных переделов.

2. Основные характеристики, используемые для описания упаковки твердой фазы. Соотношения между твердой, жидкой и газообразной фазами.

3. Основные типы структур керамических материалов. Плотноспеченная керамика, керамика зернистого строения, пористая проницаемая керамика, керамика из ультрадисперсных порошков.

4. Методы представления и характеристики зернового состава. Классификация и характеристика методов диспергирования.

5. Механизмы диспергирования. Агрегаты, используемые для измельчения и области их применения.

6. Тонкий помол. Основные способы тонкого помола. Методы защиты измельчаемых материалов от загрязнения. Особенности измельчения пластичных материалов.

7. Разделение порошков по крупности.

8. Типовые схемы приготовления формовочных масс для полусухого прессования.

9. Типовые схемы приготовления формовочных масс для пластического формования.

10. Типовые схемы приготовления формовочных масс для шликерного литья.

11. Временные технологические связки и их роль при формовании и сушке, компоненты связок, требования к связкам.

12. Полусухое прессование. Сущность метода. Классификация способов прессования по направлению усилий, скорости и режиму нагружения.

13. Феноменологическое описание одноосного прессования в жесткой матрице. Поведение твердой, жидкой и газообразной фаз при прессовании.

14. Влияние давления и времени прессования на плотность полуфабриката. Взаимосвязь уплотняемости и плотности полуфабриката с давлением прессования и содержанием связки. Понятия критических влажности, плотности и давления.

15. Распределение давления и плотности по высоте заготовки. Способы



повышения равномерности. Двустороннее и ступенчатое одноосное прессование, прессование в «плавающих» формах.

16. Изостатическое прессование и его варианты.
17. Гидродинамическое, электрогидродинамическое.
18. Взрывное прессование. Варианты метода. Достоинства и недостатки.
19. Вибрационное формование. Варианты метода. Влияние основных факторов на плотность полуфабриката.
20. Пластическое формование и его варианты. Деформационные свойства пластичных масс. Методы оценки пластичности.
21. Влияние основных факторов (содержания дисперсионной среды, дисперсности твердой фазы, газовых включений) на свойства пластичных масс.
22. Формование заготовок выдавливанием. Особенности деформации массы в шнековых и поршневых прессах.
23. Формование методом раскатки. Основные факторы, определяющие протекание процесса. Формы для изготовления изделий и предъявляемые к ним требования.
24. Метод допрессовки.
25. Формование методом обточка.
26. Литье керамических шликеров. Классификация методов литья.
27. Обжиг керамического полуфабриката. Основные процессы, происходящие при обжиге. Изменение свойств полуфабриката в обжиге.
28. Спекание как основной процесс, происходящий при обжиге. Основные стадии спекания. Способы оценки и характеристики спекания.
29. Твердофазовое спекание. Влияние основных факторов. Способы интенсификации.
30. Реакционное спекание. Основные особенности процесса. Влияние пористости заготовки и объемного эффекта реакции.
31. Жидкофазное спекание. Основные стадии процесса. Влияние основных факторов и способы интенсификации.
32. Жидкофазное спекание при взаимодействии твердой и жидкой фаз.
33. Жидкофазное спекание при отсутствии взаимодействия твердой и жидкой фаз.
34. Дополнительные виды обработки керамических изделий: шлифовка, полировка, металлизация, пайка, декорирование.
35. Фазовый состав, макро- и микроструктура, пористость и плотность керамики. Распределение кристаллической и стекловидной фаз и пор. Методы исследования фазового состава, микроструктуры и пористости
36. Виды пор, проницаемость к флюидам и ее связь с поровой структурой. Параметры, характеризующие поровую структуру, распределение пор по размерам.
37. Теплофизические свойства керамики. Теплоемкость, термический коэффициент линейного расширения керамики, их зависимость от состава и температуры. Методы оценки.
38. Теплофизические свойства керамики. Теплопроводность и температуропроводность керамики, их зависимость от состава и температуры. Методы оценки.
39. Термические напряжения в материале и изделиях, термостойкость керамики. Факторы, определяющие термостойкость. Методы ее оценки. Пути повышения термостойкости.
40. Морозостойкость керамики.
41. Огнеупорность и деформационные свойства керамики при повышенных температурах. Огнеупорность и определяющие ее факторы. Ползучесть (крип) керамики. Методы оценки. Влияние структуры, пористости, температуры.

42. Электрофизические свойства керамики. Проводимость керамики, ее механизмы и температурная зависимость. Керамические проводники, сверхпроводники, полупроводники и диэлектрики.

43. Поляризация керамики, ее виды и связь с диэлектрической проницаемостью. Температурная и частотная зависимость диэлектрической проницаемости керамики.

44. Диэлектрические потери, их виды и связь с химическим, фазовым составом и структурой керамики. Температурная и частотная зависимости диэлектрических потерь.

45. Электрическая прочность керамики, виды и механизмы пробоя. Методы измерения электрических свойств.

46. Типовые технологии электротехнической керамики. Общие сведения о электротехнической керамике, ее классификация по составу свойствам и областям применения. Требования к сырью. Особенности технологии.

47. Основные виды конструкционной керамики. Области применения, классификация по химико-минералогическому составу.

48. Типовые технологии пористых керамических материалов. Общие сведения о пористой керамике, ее классификация по составу, пористости и областям применения.

49. Теплоизоляционные, теплозащитные материалы, Основные методы изготовления высокопористых структур керамических материалов.

50. Керамические фильтры, мембраны, носители катализаторов и т.п. Основные методы изготовления высокопористых структур керамических материалов.

#### 8.4 Структура и пример билета для экзамена

<p>«Утверждаю» Зав. каф. ХТКиО _____ 20__ г. Н.А. Макаров</p>	<p><b>Министерство науки и высшего образования РФ</b></p>
	<p><b>Российский химико-технологический университет им. Д.И. Менделеева</b></p>
	<p><b>15.03.02 Технологические машины и оборудование</b></p>
	<p><b>Профиль «Технологические машины и оборудование производства высокотемпературных функциональных материалов»</b></p>
	<p><b>Технология высокотемпературных функциональных керамических материалов</b></p>
<p><b>Экзаменационный билет № 1</b></p>	
<p>1. Основные способы сушки керамического полуфабриката</p>	
<p>2. Понятие морозостойкости строительной керамики, Факторы ее определяющие</p>	
<p>3. Плотный огнеупор из оксида алюминия имеет предел прочности при сжатии, равный <math>4500 \text{ кг/см}^2</math>. С помощью уравнения Рышкевича установите, при какой пористости прочность огнеупора составит 200 МПа, если при пористости 8 % она составляет <math>3 \text{ т/см}^2</math>.</p>	

## 9 УЧЕБНО-МЕТОДИЧЕСКОЕ ОБЕСПЕЧЕНИЕ ДИСЦИПЛИНЫ

### 9.1 Рекомендуемая литература

#### А) Основная литература:

1. Андрианов Н.Т., Балкевич В.Л., Беляков А.В., Власов А.С., Гузман И.Я., Лукин Е.С., Мосин Ю.М., Скидан Б.С. Химическая технология керамики: учебное пособие для вузов // Под ред. И.Я. Гузмана. М.: ООО РИФ «Стройматериалы», 2012. 496 с.
2. Сычева Л.И., Потапова Е.Н., Лемешев Д.О., Михайленко Н.Ю., Захаров А.И., Тихомирова И.Н., Беляков А.В., Строганова Е.Е. Практикум по технологии тугоплавких неметаллических и силикатных материалов: учебное пособие. М.: РХТУ им. Д.И. Менделеева, 2019. 270 с.
3. Сборник задач по химической технологии керамики и огнеупоров: учебное пособие / Сенина М.О., Вершинин Д.И., Лемешев Д.О., Лукин Е.С., Попова Н.А., Беляков А.В., Антонов Д.А., Анисимов В.В., Макаров Н.А. Под ред. Н.А. Макарова. М.: РХТУ им. Д.И. Менделеева, 2021. 120 с.

#### Б) Дополнительная литература:

1. Балкевич В.Л. Техническая керамика. М.: Стройиздат, 1984. 256 с.
2. Баринев В.Я., Шевченко С.М. Техническая керамика. М.: Наука, 1993. 187 с.
3. Гузман И.Я., Сысоев Э.П. Технология пористых керамических материалов и изделий. Тула: Приокское книжное изд-во, 1975. 196 с.
4. Масленникова Г.Н., Мамаладзе Р.А., Мидзута С., Коумото К. Керамические материалы. М.: Стройиздат, 1991. 313 с.
5. Практикум по технологии керамики и огнеупоров. Под ред. Д.Н. Полубояринова и Р. Я. Попильского. М.: Стройиздат, 1972. 350 с.

#### В) Учебно-методические пособия и указания по изучению дисциплины:

1. Власов А.С. Теоретические основы прочности керамики. – М.: МХТИ им. Д.И. Менделеева, 1982. 48 с.
2. Власов А.С. Конструкционная керамика. – М.: МХТИ им. Д. И. Менделеева, 1985. 70 с.
3. Гузман И.Я. Реакционное спекание и его использование в технологии керамики и огнеупоров. – М.: РХТУ им. Д. И. Менделеева, 1996. 55 с.
4. Беляков А.В. Механическая обработка неорганических неметаллических материалов. – М.: РХТУ им. Д. И. Менделеева, 2001. 40 с.
5. Макаров Н.А. Металлизация керамики. – М.: РХТУ им. Д. И. Менделеева, 2004. 76 с.
6. Беляков А.В. Методы получения неорганических неметаллических наночастиц. – М.: РХТУ им. Д. И. Менделеева, 2003. 80 с.
7. Беляков А.В. Химические методы получения керамических порошков. – М.: РХТУ им. Д.И. Менделеева, 2001. 31 с.
8. Беляков А.В., Сигаев В.Н. Физико-химические основы процессов механического измельчения неорганических неметаллических материалов. – М.: РХТУ им. Д.И. Менделеева, 2001. 59 с.
9. Лукин Е.С. Теоретические основы получения и технология оптически прозрачной керамики. – М.: МХТИ им. Д.И. Менделеева, 1981. 36 с.
10. Скидан Б.С., Поляк Б.И. Керамические диэлектрики. – М.: МХТИ им. Д.И. Менделеева, 1983. 77 с.
11. Беляков А.В. Химическая стойкость керамики. – М.: МХТИ им. Д.И. Менделеева, 1982. 32 с.

12. Скидан Б.С., Андрианов Н.Т., Сычев В.Н. Методические указания к расчету свойств и корректировки шихтового состава глазури. – М.: МХТИ им. Д.И. Менделеева, 1978. 48 с.
13. Балкевич В.Л., Мосин Ю.М., Скидан Б.С. Высокотемпературные печи для обжига и испытаний керамики. – М.: МХТИ им. Д. И. Менделеева, 1985. 64 с.
14. Беляков А.В., Афолина Г.А., Леонов В.Г. Дефекты кристаллических тел. – М.: РХТУ им. Д. И. Менделеева, 2001. 80 с.

## 9.2 Рекомендуемые источники научно-технической информации

- Раздаточный иллюстративный материал к лекциям.
- Презентации к лекциям.
- Методические рекомендации по выполнению лабораторных работ.

### Журналы:

1. Стекло и керамика. ISSN 0131-9582.
2. Огнеупоры и техническая керамика. ISSN 0369-7290
3. Новые огнеупоры. ISSN 1689-4518
4. Строительные материалы. ISSN 1729-9209
5. Строительные материалы XXI века. ISSN 1729-9209.
6. Keramische Zeitschrift. ISSN 0023-0561.
7. Ceramic Bulletin (Amer.Cer.Soc.). ISSN 0022-7812.
8. Ceramic Industries International. ISSN 0305-7623.
9. International Journal of Applied Ceramic Technology. ISSN (printed): 1546-542X. ISSN (electronic): 1744-7402.
10. Ceramics Technical. ISSN 1324-4175.
11. Glass and Ceramics. ISSN 0361-7610.
12. World Ceramics and Refractories. ISSN 0959-6127.
13. Ceramics Abstracts/World Ceramic Abstracts. ISSN 0883-2900.
14. Engineered Materials Abstracts, Ceramics. ISSN 0002-7812.
15. Ceramic Industries International. ISSN 0958-9899.
16. Ceramic Industry the magazine for refractories, traditional & advanced ceramic manufacturers. ISSN 0009-0220.
17. Ceramic Engineering and Science Proceedings. ISSN 0196-6219.
18. Ceramics International. ISSN 0272-8842.

### Ресурсы информационно-телекоммуникационной сети Интернет:

- [www.centerprioritet.ru](http://www.centerprioritet.ru) – СМЦ «Приоритет» - техническая документация исследований (ИКСИ) – заказ литературы, русскоязычные издания
- <http://www.nanometer.ru/> - "Нанометр" - нанотехнологическое сообщество
- <http://plasma.karelia.ru/pub/nano-kurs/> - «Нано Технологии»
- <http://www.nanonewsnet.ru/> - Нанотехнологии Nano news net | Сайт о нанотехнологиях #1 в России
- <http://www.scirp.org/journal/Index.aspx> - Scientific research. Open Access
- <http://www.intechopen.com/> - In Tech. Open Science
- [http://www.twirpx.com/files/chidnustry/chemistry\\_tech/silicate/](http://www.twirpx.com/files/chidnustry/chemistry_tech/silicate/) - Технология силикатных и тугоплавких неметаллических материалов
- <http://www.rsl.ru> - Российская Государственная Библиотека
- <http://www.gpntb.ru> - Государственная публичная научно-техническая библиотека России
- <http://window.edu.ru> - Полнотекстовая библиотека учебных и учебно-методических материалов

- <http://abc.chemistry.bsu.by/free-journals/> - ABC-Chemistry : Бесплатная научная химическая информация
- <http://new.fips.ru/registers-web/> - Сайт ФИПС. Информация о патентах
- <http://findebookee.com/> - поисковая система по книгам
- <https://elibrary.ru/> - Научная электронная библиотека

### **9.3 Средства обеспечения освоения дисциплины**

Для реализации рабочей программы используются следующие образовательные технологии и средства обеспечения освоения дисциплины:

- компьютерные презентации интерактивных лекций – 8;
- комплекты образцов изделий из керамики;
- банк тестовых заданий для текущего контроля освоения дисциплины (общее число вопросов – 300);
- банк тестовых заданий для итогового контроля освоения дисциплины (общее число вопросов – 100);
- <https://etutorium.ru/> – LMS eTutorium;
- <https://zoom.us/> – LMS Zoom.

## **10 ПЕРЕЧЕНЬ ИНФОРМАЦИОННЫХ ТЕХНОЛОГИЙ, ИСПОЛЬЗУЕМЫХ В ОБРАЗОВАТЕЛЬНОМ ПРОЦЕССЕ**

Информационную поддержку изучения дисциплины осуществляет Информационно-библиотечный центр (ИБЦ) РХТУ им. Д.И. Менделеева, который обеспечивает обучающихся основной учебной, учебно-методической и научной литературой, необходимой для организации образовательного процесса по дисциплине. Общий объем многоотраслевого фонда ИБЦ на 01.01.2022 составляет 1 719 785 экз.

Фонд ИБЦ располагает учебной, учебно-методической и научно-технической литературой в форме печатных и электронных изданий, а также включает официальные, справочно-библиографические, специализированные отечественные и зарубежные периодические и информационные издания. ИБЦ обеспечивает доступ к профессиональным базам данных, информационным, справочным и поисковым системам.

Каждый обучающийся обеспечен свободным доступом из любой точки, в которой имеется доступ к сети Интернет и к электронно-библиотечной системе (ЭБС) Университета, которая содержит различные издания по основным изучаемым дисциплинам и сформирована по согласованию с правообладателями учебной и учебно-методической литературы.

Для более полного и оперативного справочно-библиографического и информационного обслуживания в ИБЦ реализована технология Электронной доставки документов.

Полный перечень электронных информационных ресурсов, используемых в процессе обучения, представлен в основной образовательной программе.

## **11 МАТЕРИАЛЬНО-ТЕХНИЧЕСКОЕ ОБЕСПЕЧЕНИЕ ДИСЦИПЛИНЫ**

В соответствии с учебным планом занятия по дисциплине «Технология высокотемпературных функциональных керамических материалов» проводятся в форме лекций, практических занятий, лабораторного практикума и самостоятельной работы обучающегося.

### **11.1 Оборудование, необходимое в образовательном процессе**

Учебная аудитория для проведения лекционных и практических занятий, оборудованная электронными средствами демонстрации (компьютер со средствами звуковоспроизведения, проектор, экран) и учебной мебелью.

Учебная лаборатория, оснащенная лабораторной мебелью, научным и технологическим оборудованием для проведения лабораторных работ.

Лаборатория (печной зал), оснащенная высокотемпературным оборудованием для синтеза и термической обработки керамических материалов.

Аудитория для самостоятельной работы обучающихся, имеющая рабочие компьютерные места для студентов, оснащенные компьютерами с выходом в Интернет и доступом к базам данных.

Кафедральная библиотека с ресурсами ИБЦ РХТУ им. Д.И. Менделеева по профилю дисциплины.

Технологическое оборудование для обработки, подготовки и определения технологических свойств сырьевых материалов (шаровая мельница, лабораторная планетарная мельница, наборы сит для отсева порошков, сушильный шкаф, весы технические и аналитические, ступки для измельчения и смешивания порошков, разрывная машина).

Высокотемпературное оборудование (высокотемпературные электрические печи с карбидкремниевыми нагревателями и автоматическим регулятором температурного режима, электрическая лабораторная муфельная печь с автоматическим регулятором температуры, высокотемпературные электрические печи с хромит-лантановыми нагревателями и автоматическим регулятором температурного режима).

### **11.2 Учебно-наглядные пособия**

Информационно-методические материалы: учебные пособия по дисциплине; раздаточный материал к разделам лекционного курса; альбомы и рекламные проспекты с основными видами и характеристиками керамических материалов и керамоматричных композитов.

### **11.3 Компьютеры, информационно-телекоммуникационные сети, аппаратно-программные и аудиовизуальные средства**

Персональные компьютеры, укомплектованные проигрывателями CD и DVD, принтерами и программными средствами; проекторы и экраны; интерактивная доска; копировальные аппараты; локальная сеть с выходом в Интернет.

### **11.4 Печатные и электронные образовательные и информационные ресурсы**

Информационно-методические материалы: учебные пособия по дисциплине; раздаточный материал к разделам лекционного курса; альбомы и рекламные проспекты с основными видами и характеристиками керамических материалов и керамоматричных композитов.

Электронные образовательные ресурсы: электронные презентации к разделам лекционного курса; учебно-методические разработки в электронном виде; справочные материалы в печатном и электронном виде по строению и свойствам керамических материалов и керамоматричных композитов; электронная картотека по фазовым диаграммам состояния тугоплавких соединений; кафедральная библиотека электронных изданий.

### 11.5 Перечень лицензионного программного обеспечения

№ п/п	Наименование программного продукта	Реквизиты договора поставки	Количество лицензий	Срок окончания действия лицензии
1	WINHOME 10 Russian OLV NL Each AcademicEdition	Контракт № 28-35ЭА/2020 от 26.05.2020	190	бессрочно
2	Microsoft Office Professional Plus 2019 В составе: <ul style="list-style-type: none"> <li>• Word</li> <li>• Excel</li> <li>• Power Point</li> <li>• Outlook</li> <li>• OneNote</li> <li>• Access</li> <li>• Publisher</li> <li>• InfoPath</li> </ul>	Контракт № 28-35ЭА/2020 от 26.05.2020	190	12 месяцев (ежегодное продление подписки с правом перехода на обновленную версию продукта)
3	Kaspersky Endpoint Security для бизнеса – Стандартный Russian Edition.	Контракт № 90-133ЭА/2021 от 07.09.2021	190	12 месяцев (ежегодное продление подписки с правом перехода на обновленную версию продукта)
4	Антиплагиат.ВУЗ	Контракт от 17.06.2022 № 37-63ЭА/2022	не ограничено, лимит проверок 15000	19.05.2023
5	Неисключительная лицензия на использование SOLIDWORKS EDU Edition 2019-2020 Network - 200 Users	Контракт № 90-133ЭА/2021 от 07.09.2021	2 (две) сетевые лицензии на 200 пользователей	бессрочно
6	Компас-3D v18 на 50 мест. Проектирование и конструирование в машиностроении, лицензия	Контракт № 28-35ЭА/2020 от 26.05.2020	2 лицензии на 50 пользователей	бессрочно
7	Операционная система Microsoft Windows 10 Professional 32 bit/64 bit Rus Only FQS-10150	Договор от 11.02.2019 № 26.02-Д-3.0-1293/2019	4	бессрочно

8	Microsoft Office Home and Business 2016 Rus CEE Only No Skype BOX T5D-02705	Договор от 11.02.2019 № 26.02-Д-3.0-1293/2019	4	бессрочно
---	-----------------------------------------------------------------------------------------	--------------------------------------------------	---	-----------



## 12 ТРЕБОВАНИЯ К ОЦЕНКЕ КАЧЕСТВА ОСВОЕНИЯ ПРОГРАММЫ

Наименование разделов	Основные показатели оценки	Формы и методы контроля и оценки
<p><b>Раздел 1. Введение.</b></p>	<p><i>Знает:</i></p> <ul style="list-style-type: none"> <li>- технологические процессы получения основных видов керамики и огнеупоров;</li> <li>- методы теоретического проектирования и экспериментального исследования структуры и свойств основных видов керамики и огнеупоров.</li> </ul> <p><i>Умеет:</i></p> <ul style="list-style-type: none"> <li>- проводить анализ научно-технической литературы.</li> </ul> <p><i>Владеет:</i></p> <ul style="list-style-type: none"> <li>- пониманием взаимосвязи состава, структуры, свойств и технологии основных видов керамических и огнеупорных материалов.</li> </ul>	<p>Оценка за контрольную работу №1</p> <p>Оценка за экзамен</p>
<p><b>Раздел 2. Процессы технологии керамики.</b></p>	<p><i>Знает:</i></p> <ul style="list-style-type: none"> <li>- технологические процессы получения основных видов керамики и огнеупоров;</li> <li>- основные требования стандартов на сырьевые материалы и готовую продукцию;</li> <li>- основы охраны труда, техники безопасности, противопожарной безопасности и защиты окружающей среды при организации и управлении производствами керамики и огнеупоров.</li> </ul> <p><i>Умеет:</i></p> <ul style="list-style-type: none"> <li>- применять теоретические знания по химии и технологии керамических и огнеупорных материалов в курсовом и дипломном проектировании, а также при прохождении производственной практики;</li> <li>- устанавливать требования к технологическим процессам с целью снижения материалоемкости, энергоемкости и создания малоотходных технологий;</li> <li>- проводить анализ научно-технической литературы.</li> </ul> <p><i>Владеет:</i></p> <ul style="list-style-type: none"> <li>- представлением о технологическом процессе производства керамических</li> </ul>	<p>Оценка за контрольную работу №1</p> <p>Оценка за лабораторный практикум</p> <p>Оценка за экзамен</p>

	<p>материалов как единой цепочке последовательных взаимосвязанных стадий;</p> <ul style="list-style-type: none"> <li>- принципами организации и осуществлении входного контроля сырья и материалов, используемых в производстве керамики и огнеупоров.</li> </ul>	
<p><b>Раздел 3. Строение и свойства керамики.</b></p>	<p><i>Знает:</i></p> <ul style="list-style-type: none"> <li>- методы теоретического проектирования и экспериментального исследования структуры и свойств основных видов керамики и огнеупоров;</li> <li>- основные требования стандартов на сырьевые материалы и готовую продукцию.</li> </ul> <p><i>Умеет:</i></p> <ul style="list-style-type: none"> <li>- определять свойства различных видов керамических материалов;</li> <li>- проводить анализ научно-технической литературы.</li> </ul> <p><i>Владеет:</i></p> <ul style="list-style-type: none"> <li>- пониманием взаимосвязи состава, структуры, свойств и технологии основных видов керамических и огнеупорных материалов;</li> <li>- принципами организации и осуществлении контроля свойств готовой продукции.</li> </ul>	<p>Оценка за контрольную работу №2</p> <p>Оценка за лабораторный практикум</p> <p>Оценка за экзамен</p>

### **13 ОСОБЕННОСТИ ОРГАНИЗАЦИИ ОБРАЗОВАТЕЛЬНОГО ПРОЦЕССА ДЛЯ ИНВАЛИДОВ И ЛИЦ С ОГРАНИЧЕННЫМИ ВОЗМОЖНОСТЯМИ ЗДОРОВЬЯ**

Обучение инвалидов и лиц с ограниченными возможностями здоровья осуществляется в соответствии с:

– Порядком организации и осуществления образовательной деятельности по образовательным программам – программам бакалавриата, программам специалитета, программам магистратуры (Приказ Министерства науки и высшего образования Российской Федерации от 06.04.2021 № 245);

– Положением о порядке организации и осуществления образовательной деятельности по образовательным программам высшего образования – программам бакалавриата, программам специалитета, программам магистратуры в РХТУ им. Д.И. Менделеева, принятым решением Ученого совета РХТУ им. Д.И. Менделеева от \_\_.\_\_.20\_\_, протокол № \_\_, введенным в действие приказом и.о. ректора РХТУ им. Д.И. Менделеева от \_\_.\_\_.20\_\_ № \_\_;

– Методическими рекомендациями по организации образовательного процесса для обучения инвалидов и лиц с ограниченными возможностями здоровья в образовательных организациях высшего образования, в том числе оснащенной образовательного процесса (утверждены заместителем Министра образования и науки РФ А.А. Климовым от 08.04.2014 № АК-44/05вн).

Дополнения и изменения к рабочей программе дисциплины  
**«Технология высокотемпературных функциональных керамических материалов»**

Основной образовательной программы  
**15.03.02 Технологические машины и оборудование**

**Профиль «Технологические машины и оборудование производства  
высокотемпературных функциональных материалов»**

Форма обучения: очная

Номер изменения/дополнения	Содержание дополнения/изменения	Основание внесения изменения/дополнения
1.	Изменение в части обновления лицензионного программного обеспечения	протокол заседания кафедры ХТКиО № 15 от «01» июля 2022 г.
2.		протокол заседания Ученого совета № _____ от «__» _____ 20__ г.
3.		протокол заседания Ученого совета № _____ от «__» _____ 20__ г.
4.		протокол заседания Ученого совета № _____ от «__» _____ 20__ г.
		протокол заседания Ученого совета № _____ от «__» _____ 20__ г.

**Министерство науки и высшего образования Российской Федерации  
федеральное государственное бюджетное образовательное учреждение  
высшего образования  
«Российский химико-технологический университет  
имени Д.И. Менделеева»**

---

**«УТВЕРЖДАЮ»**

И.о. проректора по учебной работе

\_\_\_\_\_ С.Н. Филатов

«25» мая 2022 г.

**РАБОЧАЯ ПРОГРАММА ДИСЦИПЛИНЫ  
«Техника высоких температур»**

**Направление подготовки 15.03.02 Технологические машины и  
оборудование**

**Профиль «Технологические машины и оборудование производства  
высокотемпературных функциональных материалов»**

**Квалификация «бакалавр»**

**РАССМОТРЕНО И ОДОБРЕНО**  
на заседании Методической комиссии  
РХТУ им. Д.И. Менделеева  
«25» мая 2022 г.

Председатель \_\_\_\_\_ Н.А. Макаров

**Москва 2022**

Программа составлена: ассистентом кафедры Химической технологии керамики и огнеупоров Д.И. Вершининым; профессором кафедры Химической технологии керамики и огнеупоров Е.С. Лукиным.

Программа рассмотрена и одобрена на заседании кафедры Химической технологии керамики и огнеупоров РХТУ им. Д.И. Менделеева «15» апреля 2022 г., протокол № 10.

## 1. ЦЕЛЬ И ЗАДАЧИ ДИСЦИПЛИНЫ

Программа составлена в соответствии с требованиями Федерального государственного образовательного стандарта – бакалавриат по направлению подготовки 15.03.02 Технологические машины и оборудование (ФГОС ВО), рекомендациями методической комиссии и накопленным опытом преподавания дисциплины кафедрой Химической технологии керамики и огнеупоров РХТУ им. Д.И. Менделеева. Программа рассчитана на изучение дисциплины в течение одного семестра.

Дисциплина «Техника высоких температур» относится к дисциплинам по выбору части, формируемой участниками образовательных отношений, учебного плана. Дисциплина «Техника высоких температур» помогает студенту в освоении дисциплин основной образовательной программы в части применения полученных знаний, умений и навыков в производственной и научно-исследовательской деятельности.

**Цель дисциплины** – приобретение обучающимися знаний о принципах работы, проектировании и условиях эксплуатации высокотемпературной техники, применяемой при производстве высокотемпературных функциональных материалов (ВФМ), а также о видах испытаний, проводимых при высоких температурах.

**Задачи дисциплины** – дать обучающимся знания о принципах выбора высокотемпературных печей для производства ВФМ, оценивать техническое состояние оборудования и проводить мероприятия по предупреждению различных неисправностей.

Дисциплина преподается в 7 семестре. Контроль успеваемости студентов ведется по принятой в университете рейтинговой системе.

Рабочая программа дисциплины может быть реализована с применением электронных образовательных технологий и электронного обучения полностью или частично.

## 2. ТРЕБОВАНИЯ К РЕЗУЛЬТАТАМ ОСВОЕНИЯ ДИСЦИПЛИНЫ

Изучение дисциплины направлено на приобретение следующих **компетенций и индикаторов их достижения:**

**Профессиональные компетенции и индикаторы их достижения:**

Задача профессиональной деятельности	Объект или область знания	Код и наименование профессиональной компетенции выпускника	Код и наименование индикаторов достижения компетенции	Основание
Типы задач профессиональной деятельности – проектно-конструкторский, производственно-технологический				
<p>Разработка, сопровождение и интеграция типовых технологических процессов и агрегатов в области химической технологии и технологии материалов, в том числе с использованием стандартных средств автоматизации проектирования</p>	<p>Технологические машины и оборудование химических производств, технологии материалов</p> <p>Сквозные виды профессиональной деятельности в промышленности (в сфере организации и проведения научно-исследовательских и опытно-конструкторских работ в области химического и химико-технологического производства).</p>	<p>ПК-1. Способен принимать участие в работах по расчету и проектированию деталей и узлов технологического оборудования химической промышленности в соответствии с техническими заданиями и использованием стандартных средств автоматизации проектирования</p>	<p>ПК-1.1. Знает принципы и порядок расчета деталей и узлов технологического оборудования химической промышленности и основные программные средства для их выполнения</p> <p>ПК-1.2. Умеет проектировать типовую технологическую оснастку с использованием прикладных программных средств</p> <p>ПК-1.3. Владеет методиками автоматизированного проектирования деталей и узлов технологического оборудования химической промышленности в</p>	<p>Анализ требований к профессиональным компетенциям, предъявляемым к выпускникам направления подготовки на рынке труда, обобщение зарубежного опыта, проведения консультаций с ведущими работодателями, объединениями работодателей отрасли, в которой востребованы выпускники в рамках направления подготовки.</p> <p>ПС 40.136 Специалист в области разработки, сопровождения и интеграции технологических процессов и производств в области материаловедения и технологии материалов (утв. приказом Министерства труда и</p>



			прикладных программных средствах	социальной защиты Российской Федерации от 03.07.2019 № 477н). Обобщенная трудовая функция А Разработка, сопровождение и интеграция инновационных технологических процессов в области материаловедения и технологии материалов; уровень квалификации 6, трудовая функция А/02.6 Разработка интегрированной информационной модели типовых технологических процессов в области материаловедения и технологии материалов
		ПК-2. Способен разрабатывать рабочую проектную и техническую документацию, оформлять законченные проектно-конструкторские работы с проверкой соответствия разрабатываемых проектов и технической документации стандартам, техническим условиям и другим нормативным документам	ПК-2.1. Знает принципы и порядок разработки технической документации в соответствии с техническими требованиями к продукции и условиями реализации технологического процесса при нормальных условиях эксплуатации ПК-2.2. Умеет составлять техническое задание на экспертизу технической документации, готовить пояснительную записку (сведения) об объекте экспертизы ПК-2.3. Владеет навыками разработки экспертного заключения в соответствии с актуальными нормативными	ПС 40.086 Специалист по внедрению новой техники и технологий в термическом производстве (утв. приказом Министерства труда и социальной защиты Российской Федерации от 22.10.2020 № 741н). Обобщенная трудовая

			документами	<p>функция А Внедрение несложных новых техники и технологий термической обработки; уровень квалификации 5, трудовая функция А/01.5 Сбор и обобщение информации о новых оборудовании и технологиях в термическом производстве</p> <p>ПС 25.053 Специалист по разработке</p>
		ПК-3. Способен выбирать основные и вспомогательные материалы, способы реализации технологических процессов, применять прогрессивные методы эксплуатации технологического оборудования при изготовлении технологических машин	<p>ПК-3.1. Знает основные виды управляющих средств оборудования термической и химико-термической обработки и программное обеспечение к ним</p> <p>ПК-3.2. Умеет проектировать режимы термической и химико-термической обработки с учетом требований энерго- и ресурсоэффективности</p> <p>ПК-3.3. Владеет методиками реализации разработанных режимов термической и химико-термической обработки в</p>	<p>неметаллических композиционных материалов и покрытий в ракетно-космической промышленности (утв. приказом Министерства труда и социальной защиты Российской Федерации от 03.09.2018 № 573н). Обобщенная трудовая функция G Проведение научно-экспериментальных исследований по отработке специализированных параметров неметаллических композиционных материалов, используемых</p>

			<p>программах для управляющих средств оборудования термической и химико-термической обработки</p>	<p>для производства ракетно-космических комплексов и систем, технологии их применения; уровень квалификации 6, трудовая функция G/05.6</p>
		<p>ПК-4 Способен обеспечивать технологичность изделий и оптимальность процессов их изготовления при производстве высокотемпературных функциональных материалов (ВФМ) и изделий из них</p>	<p>ПК-4.1. Знает проблемы теории и технологии инновационных процессов производства ВФМ и изделий из них, технологические возможности, характеристики и особенности эксплуатации термического оборудования, критерии оценки технологичности и повышения эффективности процессов производства ВФМ</p> <p>ПК-4.2. Умеет разрабатывать технологические режимы и выбирать аппаратурное оформление для реализации типовых и инновационных процессов получения ВФМ</p> <p>ПК-4.3. Владеет</p>	<p>Инженерное сопровождение при проведении входного контроля неметаллических композиционных материалов, используемых для производства ракетно-космических комплексов и систем, препарации сборочных узлов, контроль соблюдения технологической дисциплины при изготовлении серийных деталей и сборочных узлов и в рамках опытно-конструкторских работ</p>

			приемами подбора и корректировки параметров нового сложного технологического процесса термического производства по результатам анализа структуры и свойств материалов, в том числе с применением вычислительной техники и прикладных программ	
--	--	--	-----------------------------------------------------------------------------------------------------------------------------------------------------------------------------------------------------------------------------------------------	--

В результате изучения дисциплины студент бакалавриата должен:

*Знать:*

- виды высокотемпературных печей и их классификацию;
- виды нагревательных элементов, используемых в технике высоких температур, различные виды теплоизоляционных материалов, применяющихся в качестве футеровки печей, способы создания разреженной атмосферы, окислительной либо восстановительной среды в рабочем пространстве печи;
- методы измерения и контроля температуры, газовой среды, а также ряда других эксплуатационных параметров печей;
- методы контроля различных свойств ВФМ и виды испытаний, проводимых при высоких температурах;
- способы проверки технического состояния и оценки остаточного ресурса печей;
- способы анализа причин нарушения работоспособности печей.

*Уметь:*

- применять теоретические знания о принципах работы и основных элементах высокотемпературных печей при их подборе для производства ВФМ, о методах измерения ряда эксплуатационных параметров печей;
- проводить контроль технического состояния и оценку остаточного ресурса печей;
- проводить анализ причин нарушения работоспособности печей и разрабатывать мероприятия по их предупреждению.

*Владеть:*

- знаниями о современных высокотемпературных агрегатах, используемых при производстве ВФМ;
- знаниями и навыками для измерения и контроля различных параметров при эксплуатации печей;
- знаниями и навыками проведения испытаний по контролю свойств ВФМ, требующих высоких температур;
- знаниями, необходимыми для проведения контроля технического состояния оборудования;
- знаниями, необходимыми для анализа причин нарушения работоспособности агрегатов.

### 3. ОБЪЕМ ДИСЦИПЛИНЫ И ВИДЫ УЧЕБНОЙ РАБОТЫ

Вид учебной работы	Объем дисциплины		
	ЗЕ	Акад. ч.	Астр. ч.
<b>Общая трудоемкость дисциплины</b>	<b>3</b>	<b>108</b>	<b>81</b>
<b>Контактная работа – аудиторные занятия:</b>	<b>1,33</b>	<b>48</b>	<b>36</b>
<i>в том числе в форме практической подготовки</i>	<i>0,88</i>	<i>32</i>	<i>24</i>
Лекции	0,44	16	12
Практические занятия (ПЗ)	-	-	-
Лабораторные работы (ЛР)	0,88	32	24
<i>в том числе в форме практической подготовки</i>	<i>0,88</i>	<i>32</i>	<i>24</i>
<b>Самостоятельная работа</b>	<b>1,66</b>	<b>60</b>	<b>45</b>
Самостоятельное изучение разделов дисциплины	<b>1,66</b>	47,8	35,9
Выполнение реферативно-аналитической работы		12	8,95
Контактная самостоятельная работа		0,2	0,15
<b>Вид контроля:</b>	<b>Зачет</b>		

## 4. СОДЕРЖАНИЕ ДИСЦИПЛИНЫ

### 4.1. Разделы дисциплины и виды занятий

№ п/п	Раздел дисциплины	Академ. часов				
		Всего	Лекции	Лаб. работы	<i>в т.ч. в форме пр. подг.</i>	Сам. работа
<b>1</b>	Классификация высокотемпературных печей, принципы их работы и конструкционные особенности	<b>54</b>	6	16	16	32
<b>1.1</b>	Введение. Классификация печей. Туннельные и конвейерные печи	14	4	2	2	8
<b>1.2</b>	Электрические и индукционные печи. Муфельные печи. Построение режимов обжига	16	2	6	6	8
<b>1.3</b>	Печи для проведения специальных испытаний	24	-	8	8	16
<b>2.</b>	Теплообмен в высокотемпературных печах и методы получения высоких температур	<b>30</b>	6	8	8	16
<b>2.1</b>	Закономерности теплообмена в печах и циркуляция газов	10	2	-	-	8
<b>2.2</b>	Методы достижения высоких температур	20	4	8	8	8
<b>3.</b>	Футеровка печей. Температура и ее измерение	<b>24</b>	4	8	8	12
<b>3.1</b>	Классификация огнеупоров, используемых для футеровки печей. Области применения и их ограничения	12	2	4	4	6
<b>3.2</b>	Измерение температуры: методы пирометрии и при помощи термопар	12	2	4	4	6
	<b>Всего часов</b>	<b>108</b>	<b>16</b>	<b>32</b>	<b>32</b>	<b>60</b>

## 4.2. Содержание разделов дисциплины

1. Классификация высокотемпературных печей, принципы их работы и конструкционные особенности.

1.1. Введение. Классификация печей. Туннельные и конвейерные печи.

Печи периодического и непрерывного действия. Конструкция и принцип работы печей периодического действия. Печи непрерывного действия, классификация по режиму обжига и виду изделий. Туннельные и конвейерные печи. Конструкция и принцип действия туннельных печей открытого пламени. Особенности конструкции и область применения конвейерных печей.

1.2. Электрические и индукционные печи. Муфельные печи. Построение режимов обжига.

Электрические печи. Особенности конструкции и организации обжига. Высокотемпературные электрические печи для обжига изделий технической керамики. Конструкционные особенности и области применения индукционных печей в технологии ВФМ.

Муфельные печи. Принцип работы, особенности конструкции и область применения муфельных печей для обжига изделий керамической технологии.

Построение режимов обжига. Особенности построения режимов обжига в зависимости от типа печи и нагревательных элементов, а также целей высокотемпературной обработки.

1.3. Печи для проведения специальных испытаний.

Печи для горячего прессования. Печи для проведения рентгенофазового анализа при повышенных температурах. Печи для проведения микроскопических исследований. Конструкционные особенности и требования к печам.

2. Теплообмен в высокотемпературных печах и методы получения высоких температур.

2.1. Закономерности теплообмена в печах и циркуляция газов.

Внешний и внутренний теплообмен в технике высоких температур. Различные виды теплопередачи в печах. Конвекция. Коэффициент теплоотдачи конвекцией. Радиационный теплообмен и способы его интенсификации.

Движение газов в печах. Естественное и принудительное движение газов в печах. Температурное расслоение газов, возможные причины и меры по предотвращению. Естественная тяга в печах. Искусственное перемещение газов в печах. Оборудование для перемещения газов в печах, их конструкционные особенности и границы применения.

2.2. Методы достижения высоких температур.

Источники энергии для высокотемпературных печей. Способы получения тепловой энергии для пламенных и электрических печей. Энергетическое и технологическое топливо для печей. Устройства для сжигания топлива. Конструкционные особенности устройств для сжигания топлива различного агрегатного состояния.

Нагревательные элементы. Основные параметры, характеризующие нагреватели. Классификация нагревательных элементов. Металлические нагреватели. Хромоникелевые, железохромоникелевые нагреватели и температурные границы их эксплуатации. Силитовые нагреватели и температурные границы их эксплуатации. Криптоловые нагреватели и особенности их использования. Дисилицидмолибденовые нагреватели. Хромитлантановые нагреватели. Нагревательные элементы из диоксида циркония. Графитовые нагреватели. Подготовка нагревателей к эксплуатации. Опасные факторы эксплуатации нагревателей. Опасные факторы, приводящие к сокращению срока службы нагревателей либо полному выходу из строя. Старение, окисление нагревателей. Способы крепления нагревателей. Способы соединения нагревателей в цепь. Соединение последовательное, параллельное, комбинированное.

3. Футеровка печей. Температура и ее измерение.

3.1. Классификация огнеупоров, используемых для футеровки печей. Области применения и их ограничения.

Классификация огнеупоров. Типы огнеупорных изделий: кремнеземистые, алюмосиликатные, периклазовые, доломитовые, шпинельные, углеродсодержащие, карбидкремниевые, цирконовые. Полиморфные превращения в огнеупорных материалах. Ограничения применения различных видов огнеупоров. Факторы, снижающие срок службы футеровки. Требования, предъявляемые к внутреннему и внешнему слою футеровки.

3.2. Измерение температуры: методы пирометрии и при помощи термопар.

Общий принцип работы пирометров. Оптический пирометр. Лучеиспускающая способность. Отраженное излучение. Радиационная пирометрия «полного излучения». Влияние лучеиспускающей способности в радиационной пирометрии. Излучение пламени. Цветовая температура. Термопары для измерения высоких температур. Понятие дифференциальной термопары. Виды термопар. Металлические термопары и условия их эксплуатации. Керамические и металлокерамические термопары. Защита термопар.



## 5. СООТВЕТСТВИЕ СОДЕРЖАНИЯ ТРЕБОВАНИЯМ К РЕЗУЛЬТАТАМ ОСВОЕНИЯ ДИСЦИПЛИНЫ

№ п/п	В результате освоения дисциплины студент должен:	Раздел 1	Раздел 2	Раздел 3
<b>Знать:</b>				
1	- виды высокотемпературных печей и их классификацию;	+		
2	- виды нагревательных элементов, используемых в технике высоких температур, различные виды теплоизоляционных материалов, применяющихся в качестве футеровки печей, способы создания разреженной атмосферы, окислительной либо восстановительной среды в рабочем пространстве печи;		+	
3	- методы измерения и контроля температуры, газовой среды, а также ряда других эксплуатационных параметров печей;			+
4	- методы контроля различных свойств ВФМ и виды испытаний, проводимых при высоких температурах;	+		
5	- способы проверки технического состояния и оценки остаточного ресурса печей;	+	+	+
6	- способы анализа причин нарушения работоспособности печей.	+	+	+
<b>Уметь:</b>				
7	- применять теоретические знания о принципах работы и основных элементах высокотемпературных печей при их подборе для производства ВФМ, о методах измерения ряда эксплуатационных параметров печей;	+	+	+
8	- проводить контроль технического состояния и оценку остаточного ресурса печей;	+	+	+
9	- проводить анализ причин нарушения работоспособности печей и разрабатывать мероприятия по их предупреждению.	+	+	+
<b>Владеть:</b>				
10	- знаниями о современных высокотемпературных агрегатах, используемых при производстве ВФМ;	+	+	+
11	- знаниями и навыками для измерения и контроля различных параметров при эксплуатации печей;	+	+	+
12	- знаниями и навыками проведения испытаний по контролю свойств ВФМ, требующих высоких температур;	+	+	+

13	- знаниями, необходимыми для проведения контроля технического состояния оборудования;		+	+	+	
14	- знаниями, необходимыми для анализа причин нарушения работоспособности агрегатов.		+	+	+	
<b>В результате освоения дисциплины студент должен приобрести следующие <i>профессиональные компетенции</i> и индикаторы их достижения:</b>						
15	- ПК-1. Способен принимать участие в работах по расчету и проектированию деталей и узлов технологического оборудования химической промышленности в соответствии с техническими заданиями и использованием стандартных средств автоматизации проектирования	ПК-1.1. Знает принципы и порядок расчета деталей и узлов технологического оборудования химической промышленности и основные программные средства для их выполнения;		+	+	+
16		ПК-1.2. Умеет проектировать типовую технологическую оснастку с использованием прикладных программных средств;		+	+	+
17		ПК-1.3. Владеет методиками автоматизированного проектирования деталей и узлов технологического оборудования химической промышленности в прикладных программных средствах.		+	+	+
18	- ПК-2. Способен разрабатывать рабочую проектную и техническую документацию, оформлять законченные проектно-конструкторские работы с проверкой соответствия разрабатываемых проектов и технической документации стандартам, техническим условиям и другим нормативным документам	ПК-2.1. Знает принципы и порядок разработки технической документации в соответствии с техническими требованиями к продукции и условиями реализации технологического процесса при нормальных условиях эксплуатации;		+	+	+
19		ПК-2.2. Умеет составлять техническое задание на экспертизу технической документации, готовить пояснительную записку (сведения) об объекте экспертизы;		+	+	+
20		ПК-2.3. Владеет навыками разработки экспертного заключения в соответствии с актуальными нормативными документами.		+	+	+
21	- ПК-3. Способен выбирать основные и вспомогательные материалы, способы реализации технологических	ПК-3.1. Знает основные виды управляющих средств оборудования термической и химико-термической обработки и программное обеспечение к ним;		+	+	+

22	процессов, применять прогрессивные методы эксплуатации технологического оборудования при изготовлении технологических машин	ПК-3.2. Умеет проектировать режимы термической и химико-термической обработки с учетом требований энерго- и ресурсоэффективности;	+	+	+
23		ПК-3.3. Владеет методиками реализации разработанных режимов термической и химико-термической обработки в программах для управляющих средств оборудования термической и химико-термической обработки.	+	+	+
24	- ПК-4 Способен обеспечивать технологичность изделий и оптимальность процессов их изготовления при производстве высокотемпературных функциональных материалов (ВФМ) и изделий из них	ПК-4.1. Знает проблемы теории и технологии инновационных процессов производства ВФМ и изделий из них, технологические возможности, характеристики и особенности эксплуатации термического оборудования, критерии оценки технологичности и повышения эффективности процессов производства ВФМ;	+	+	+
25		ПК-4.2. Умеет разрабатывать технологические режимы и выбирать аппаратное оформление для реализации типовых и инновационных процессов получения ВФМ;	+	+	+
26		ПК-4.3. Владеет приемами подбора и корректировки параметров нового сложного технологического процесса термического производства по результатам анализа структуры и свойств материалов, в том числе с применением вычислительной техники и прикладных программ.	+	+	+

## 6. ПРАКТИЧЕСКИЕ И ЛАБОРАТОРНЫЕ ЗАНЯТИЯ

### 6.1. Практические занятия

Практические занятия по дисциплине не предусмотрены.

### 6.2. Лабораторные занятия

Выполнение лабораторного практикума способствует закреплению материала, изучаемого в дисциплине «Техника высоких температур», а также дает знания о конструкционных особенностях печей различного типа, видах и особенностях эксплуатации различных нагревательных элементов, опасных факторах, сокращающих срок эксплуатации оборудования. Максимальное количество баллов за выполнение лабораторного практикума составляет 40 баллов (максимально по 8 баллов за 5 работ – 4 балла допуск и 4 балла защита). Количество работ и баллов за каждую работу может быть изменено в зависимости от их трудоемкости.

#### Примерный перечень лабораторных занятий

№ п/п	№ раздела дисциплины	Наименование лабораторных работ	Часы
1	1	Расчет режима и проведение обжига в высокотемпературной вакуумной печи	4
2	2	Подготовка спиралевидных нагревателей к их эксплуатации	8
3	2	Подбор карбидкремниевых нагревателей по сопротивлению и их подключение в электрическую цепь различными способами	8
4	3	Определение температуры в печи при помощи пирометра и дифференциальной термопары	4
5	3	Замена футеровки печи	8

## 7. САМОСТОЯТЕЛЬНАЯ РАБОТА

Самостоятельная работа проводится с целью углубления знаний по дисциплине и предусматривает:

- ознакомление и проработку рекомендованной литературы;
- регулярную проработку пройденного на лекциях учебного материала;
- подготовку реферата и презентации для выступления;
- работу с электронно-библиотечными системами, включая переводы публикаций из научных журналов, цитируемых в базах Scopus, Web of Science, Chemical Abstracts, РИНЦ;
- подготовку к выполнению контрольных работ по материалу лекционного курса;
- оформление лабораторного журнала;
- подготовку к сдаче лабораторного практикума по дисциплине.

Планирование времени на самостоятельную работу, необходимого на изучение дисциплины, студентам лучше всего осуществлять на весь период изучения, предусматривая при этом регулярное повторение пройденного материала. Материал, законспектированный на лекциях, необходимо регулярно дополнять сведениями из литературных источников, представленных в рабочей программе. При работе с указанными источниками рекомендуется составлять краткий конспект материала, с обязательным фиксированием библиографических данных источника

## **8. ПРИМЕРЫ ОЦЕНОЧНЫХ СРЕДСТВ ДЛЯ КОНТРОЛЯ ОСВОЕНИЯ ДИСЦИПЛИНЫ**

Совокупная оценка по дисциплине складывается из оценок за выполнение контрольных работ (максимальная оценка 30 баллов), лабораторного практикума (максимальная оценка 40 баллов) и реферативно-аналитической работы (максимальная оценка 30 баллов).

### **8.1. Примерная тематика реферативно-аналитической работы.**

- 1) Особенности применения горячего прессования при производстве карбидкремниевой керамики
- 2) Особенности применения горячего прессования при производстве керамики на основе благородной шпинели
- 3) Области применения горячего прессования в технологии керамики
- 4) Требования, предъявляемые к печам для горячего прессования
- 5) Конструкционные особенности печи для горячего прессования
- 6) Перспективы использования искрового плазменного спекания (ИПС) в технологии ВФМ
- 7) Принцип работы установки для спекания в искровой плазме
- 8) Области применения установки ИПС в технологии керамики
- 9) Особенности ИПС при производстве бескислородных материалов
- 10) Особенности ИПС при производстве изделий крупных размеров
- 11) Особенности ИПС при производстве изделий сложной формы
- 12) Конструкционные особенности печей для изучения смачиваемости расплавами металлов
- 13) Конструкционные особенности печей для изучения смачиваемости расплавами стекол
- 14) Принципы модифицирования печей для проведения специальных измерений
- 15) Требования к печам для проведения рентгенофазового анализа при высоких температурах
- 16) Требования к печам для проведения микроскопических исследований при высоких температурах
- 17) Конструкционные особенности высокотемпературных печей для дилатометрических исследований
- 18) Конструкционные особенности высокотемпературных печей при изучении ползучести керамики
- 19) Конструкционные особенности высокотемпературных печей при изучении упругих свойств
- 20) Конструкционные особенности высокотемпературных печей при изучении электрофизических свойств
- 21) Конструкционные особенности высокотемпературных печей для определения термостойкости керамики
- 22) Конструкционные особенности высокотемпературных печей для определения класса огнеупорности керамики
- 23) Области применения конвейерных печей в технологии ВФМ
- 24) Области применения камерных печей в технологии ВФМ
- 25) Области применения печей периодического действия в технологии ВФМ

### **8.2. Примеры контрольных вопросов для текущего контроля освоения дисциплины**

Для текущего контроля предусмотрено 3 контрольных работы (по контрольной работе по разделам 1, 2 и 3).

**Раздел 1. Примеры вопросов к контрольной работе № 1. Контрольная работа содержит 2 вопроса, по 5 баллов за вопрос.**

**Вопрос 1.1.**

1. По каким характеристикам разделяют тепловые печи?
2. Классификация печей по циклу работы
3. Классификация печей по форме камеры
4. Классификация печей по циркулирующим газам
5. Классификация печей по варианту теплообмена
6. Достоинства применения печей непрерывного действия
7. Классификация печей непрерывного действия – туннельные, конвейерные, кольцевые, многокамерные
8. Области применения вращающихся печей
9. Достоинства и недостатки применения вращающихся печей
10. Области применения печей шахтного типа
11. Конструкционные особенности печей шахтного типа
12. Достоинства и недостатки применения печей шахтного типа
13. Применение вращающихся печей для производства глазурей
14. Туннельные печи по типу нагрева – электрические, муфельные с подогревом через тонкие перегородки, газовые
15. Достоинства печей с подогревом изделий печными газами
16. Области применения муфельных туннельных печей
17. Особенности обжига керамических изделий в капсулах
18. Достоинства и недостатки печей с электронагревом
19. Конвейерные печи по типу конвейера
20. Достоинства и недостатки конвейерных печей с роликовыми конвейерами
21. Достоинства и недостатки конвейерных печей с полочными конвейерами
22. Достоинства и недостатки конвейерных печей с сетчатыми конвейерами
23. Достоинства и недостатки печей конвейерного типа
24. Достоинства и недостатки кольцевых печей
25. Области применения кольцевых печей при производстве ВФМ

**Вопрос 1.2.**

1. Классификация электрических печей
2. Опишите общий принцип работы камерных печей периодического действия
3. Циркуляция топочных газов в камерных печах периодического действия
4. Применение «горнов» при производстве фарфора
5. Циркуляция топочных газов в «горнах» при производстве фарфора
6. Опишите общий принцип работы ваннных печей
7. Достоинства и недостатки ваннных печей
8. Области применения ваннных печей
9. Устройство печи сопротивления
10. Устройство печи индукционной
11. Устройство печи дуговой
12. Области применения печей с индукционным нагревом
13. Области применения печей сопротивления
14. Области применения дуговых печей
15. Достоинства и недостатки печей сопротивления
16. Достоинства и недостатки индукционных печей
17. Способы охлаждения индуктора в индукционных печах

18. Для каких целей чаще всего применяется индукционный нагрев в области производства ВФМ?
19. Достоинства и недостатки дуговых печей
20. Классификация индукционных печей по типу оборудования, применяющегося для создания рабочего высокочастотного тока
21. Классификация индукционных печей по величине частоты тока
22. Ограничения использования печей сопротивления
23. Основные узлы системы регулирования и электропитания печи
24. Печи для горячего прессования
25. Принцип действия электродуговых печей

**Раздел 2. Примеры вопросов к контрольной работе № 2. Контрольная работа содержит 2 вопроса, по 5 баллов за вопрос.**

**Вопрос 2.1.**

1. Внешний и внутренний теплообмен
2. Конвективный режим внутреннего теплообмена
3. Интенсификация теплопередачи конвекцией
4. Чем определяется коэффициент теплоотдачи конвекцией?
5. Параметры, определяющие свойства пограничного слоя теплоносителя
6. Различные виды теплообмена
7. Радиационный режим теплообмена
8. Разновидности радиационного режима работы печей
9. Равномерно распределенный радиационный теплообмен
10. В каких печах наиболее распространен равномерно распределенный теплообмен?
11. Направленный прямой радиационный теплообмен
12. В каких печах наиболее распространен направленный прямой радиационный обмен?
13. Направленный косвенный радиационный теплообмен
14. В каких печах наиболее распространен направленный косвенный радиационный теплообмен?
15. Какой радиационный режим подходит для нагрева габаритных изделий и почему?
16. Интенсификация радиационного теплообмена
17. Что такое рефлекторные печи?
18. Естественное и принудительное движение газов в печах
19. В следствии чего возникает напор газов?
20. Сопротивления, препятствующие движению потоков газа
21. Местное сопротивление потоков газа
22. Сопротивление газов от трения
23. Причины возможного температурного расслоения газовых потоков
24. Последствия возможного температурного расслоения газовых потоков
25. Варианты внешней циркуляции газов

**Вопрос 2.2**

1. Энергетическое и технологическое топливо
2. Горячая часть топлива
3. Что такое калорийный эквивалент топлива?
4. Достоинства и недостатки газообразного топлива
5. Достоинства и недостатки жидкого топлива
6. Достоинства и недостатки твердого топлива

7. Устройства для сжигания топлива
8. Применение топок для сжигания топлива
9. Принцип работы простой топки
10. Принцип работы полугазовой топки
11. Принцип работы механической топки
12. Форсунки для сжигания жидкого топлива
13. Этапы процесса сжигания газообразного топлива
14. Форсунки по способу распыления топлива
15. Принцип работы форсунки низкого давления
16. Принцип работы форсунки высокого давления
17. Принцип работы форсунки с винтовыми каналами
18. Факельный способ сжигания топлива
19. Принцип работы горелки неполного смешивания
20. Принцип работы горелки полного смешивания
21. Какие нагревательные элементы допустимо использовать в вакууме?
22. Какие нагревательные элементы допустимо использовать окислительной среде?
23. Какие нагревательные элементы допустимо использовать восстановительной среде?
24. Области применения нагревателей из оксидов
25. Области применения бескислородных нагревательных элементов

**Раздел 3. Примеры вопросов к контрольной работе № 3. Контрольная работа содержит 2 вопроса, по 5 баллов за вопрос.**

**Вопрос 3.1.**

1. Что такое футеровка печей?
2. Какие факторы определяют выбор типа футеровки?
3. Какие материалы применяются для теплоизоляции печей?
4. Классификация огнеупоров по химическому составу
5. Классификация огнеупоров по классу огнеупорности
6. Требования, предъявляемые к внутреннему слою футеровки
7. Требования, предъявляемые к внешнему слою футеровки
8. Основные принципы выбора футеровки для печей
9. Выбор футеровки для кольцевых печей
10. Выбор футеровки для печей непрерывного типа
11. Выбор футеровки для печей периодического типа
12. Комбинирование различных слоев огнеупоров
13. Кремнеземистые огнеупоры
14. Алюмосиликатные огнеупоры
15. Периклазовые огнеупоры
16. Динасовые огнеупоры
17. Кордиеритовые огнеупоры
18. Доломитовые огнеупоры
19. Шпинельные огнеупоры
20. Цирконовые огнеупоры
21. Карбидкремниевые огнеупоры
22. Углеродсодержащие огнеупоры
23. Шамотные огнеупоры
24. Безобжиговые огнеупоры
25. Фазовые превращения в алюмосиликатных огнеупорах



### **Вопрос 3.2.**

1. Методы измерения температуры
2. Что такое пирометрия?
3. Применение пирометрии в технике высоких температур
4. Достоинства и недостатки определения температуры при помощи пирометрии
5. Для каких тел применима пирометрия
6. Температурные ограничения пирометрии
7. Цели применения пирометрических конусов
8. Градиент температуры в рабочем объеме печи
9. Определение распределения температуры по объему печи
10. Принцип работы оптического пирометра
11. Достоинства и недостатки оптического пирометра
12. Границы применения оптического пирометра
13. Градуировка оптического пирометра
14. Особенности калибровки оптического пирометра при измерении температур выше 1063°C
15. Закон распределения энергии Планка
16. Лучеиспускательная способность
17. Погрешности пирометрии
18. Факторы, сказывающиеся на точности пирометрии
19. Радиационная пирометрия
20. Принцип работы радиационного пирометра
21. Достоинства и недостатки радиационной пирометрии
22. Влияние лучеиспускательной способности в радиационной пирометрии
23. Оценка температуры тел по цвету светового потока
24. Понятие дифференциальной термопары
25. Границы применения термопар на основе металлов

Полный перечень оценочных средств приведен в виде отдельного документа, являющегося неотъемлемой частью основной образовательной программы.

### **8.3. Примеры контрольных вопросов для оценки освоения дисциплины**

Итоговый контроль по дисциплине «Техника высоких температур» не предусмотрен.

## **9. УЧЕБНО-МЕТОДИЧЕСКОЕ ОБЕСПЕЧЕНИЕ ДИСЦИПЛИНЫ**

### **9.1. Рекомендуемая литература**

#### **А. Основная литература**

1. Н.Т. Андрианов, В.Л. Балкевич, А.В. Беляков, А.С. Власов, И.Я. Гузман, Е.С. Лукин, Ю.М. Мосин, Б.С. Скидан. Химическая технология керамики: Учеб. пособие для вузов // Под ред. И.Я. Гузмана. М.: ООО РИФ «Стройматериалы», 2012. 496 с.
2. Е.М. Акимова Е.М., Макаров А.В. Тепловые процессы и агрегаты тугоплавких неметаллических и силикатных материалов. Методические указания – РХТУ им. Д.И. Менделеева. М., 2014. 56 с.
3. Акимова Е.М., Макаров А.В. Тепловые процессы и агрегаты тугоплавких неметаллических и силикатных материалов. Учебное пособие – РХТУ им. Д.И. Менделеева. М., 2017. 88 с.

## **Б. Дополнительная литература**

1. И.Д. Кашеев и др. Огнеупоры: материалы, изделия, свойства и применение: кат.-справ. М.: Теплотехник, 2004. Кн. 1 336 с., Кн. 2. 320 с.
2. И.Э. Кэмпбелл. Техника высоких температур. М: Изд. Иностранной литературы. 1959. 589 с.
3. И.А. Булавин, И.А. Макаров, А.Я. Рапопорт, В.К. Хохлов. Тепловые процессы в технологии силикатных материалов. М.: Стройиздат. 1982 г. 247 с.
4. А.С. Никифоров. Топливо и теория горения. Учебное пособие. Павлодарский государственный университет им. С. Торайгырова. Павлодар: Кереку. 2014 г. 260 с.
5. А.Н. Гордов, А.С. Аржанов, В.Я. Билык, Т.М. Бродович, И.И. Киренков, Э.А. Лапина, С.С. Розанова. Методы измерения температур в промышленности. М.: Металлургиздат. 1952 г. 434 с.
6. М.Г. Ладыгичев. Огнеупоры для нагревательных и термических печей. Под ред. И.Д. Кашеева. М.: Теплоэнергетик. 2002 г. 240 с.
7. Л.А. Волохонский. Вакуумные дуговые печи. М.: Энергоатомиздат. 1985 г. 232 с.
8. Г.М. Глинков. Общая теория тепловой работы печей. Учебник для вузов. М.: Металлургия. 1990 г. 232 с.
9. С.Н. Гушин. Вращающиеся печи глиноземных цехов. Учебное пособие. Свердловск: УПИ. 1979 г. 64 с.
10. Е.И. Ходоров. Техника спекания шихт глиноземной промышленности. М.: Металлургия. 1978 г. 320 с.

### **9.2. Рекомендуемые источники научно-технической информации**

- Раздаточный иллюстративный материал к лекциям;
- Презентации к лекциям.

Научно-технические журналы:

- Журнал Стекло и керамика. ISSN: 0131-9582
- Журнал Техника и технология силикатов. ISSN: 2076-0655
- Journal of the American Ceramic Society. ISSN: 1551-2916
- Journal of the European Ceramic Society. ISSN: 0955-2219

Ресурсы информационно–телекоммуникационной сети Интернет:

- <http://e.lanbook.com>
- <http://lib.muctr.ru/>
- <http://www2.viniti.ru/>
- <http://elibrary.ru>
- <http://www.scopus.com>

### **9.3. Средства обеспечения освоения дисциплины**

Для реализации рабочей программы используются следующие образовательные технологии и средства обеспечения освоения дисциплины:

- компьютерные презентации интерактивных лекций;
- банк тестовых заданий для текущего контроля освоения дисциплины;
- <https://etutorium.ru/> – LMS eTutorium;
- <https://zoom.us/> – LMS Zoom.

## **10. ПЕРЕЧЕНЬ ИНФОРМАЦИОННЫХ ТЕХНОЛОГИЙ, ИСПОЛЬЗУЕМЫХ В ОБРАЗОВАТЕЛЬНОМ ПРОЦЕССЕ**

Информационную поддержку изучения дисциплины осуществляет Информационно-библиотечный центр (ИБЦ) РХТУ им. Д.И. Менделеева, который обеспечивает обучающихся основной учебной, учебно-методической и научной литературой, необходимой для организации образовательного процесса по дисциплине. Общий объем многоотраслевого фонда ИБЦ на 01.01.2022 составляет 1 719 785 экз.

Фонд ИБЦ располагает учебной, учебно-методической и научно-технической литературой в форме печатных и электронных изданий, а также включает официальные, справочно-библиографические, специализированные отечественные и зарубежные периодические и информационные издания. ИБЦ обеспечивает доступ к профессиональным базам данных, информационным, справочным и поисковым системам.

Каждый обучающийся обеспечен свободным доступом из любой точки, в которой имеется доступ к сети Интернет и к электронно-библиотечной системе (ЭБС) Университета, которая содержит различные издания по основным изучаемым дисциплинам и сформирована по согласованию с правообладателями учебной и учебно-методической литературы.

Для более полного и оперативного справочно-библиографического и информационного обслуживания в ИБЦ реализована технология Электронной доставки документов.

Полный перечень электронных информационных ресурсов, используемых в процессе обучения, представлен в основной образовательной программе.

## **11. МАТЕРИАЛЬНО-ТЕХНИЧЕСКОЕ ОБЕСПЕЧЕНИЕ ДИСЦИПЛИНЫ**

В соответствии с учебным планом занятия по дисциплине «Техника высоких температур» проводятся в форме лекций, лабораторных занятий и самостоятельной работы студента.

### **11.1. Оборудование, необходимое в образовательном процессе:**

Лекционная учебная аудитория, оборудованная электронными средствами демонстрации (компьютер со средствами звуковоспроизведения, проектор, экран) и учебной мебелью; библиотека, имеющая рабочие компьютерные места для студентов, оснащенные компьютерами с доступом к базам данных и выходом в Интернет.

Аудитория для проведения лабораторных работ, оснащенная набором посуды, реактивов, оборудованием - лабораторные столы и шкафы, весовой стол, весы технические и аналитические, печи сопротивления, печь вакуумная, хромитлантановые и силитовые нагревательные элементы, футеровочные плиты, пирометры, набор дифференциальных термопар.

### **11.2. Учебно-наглядные пособия:**

Наборы образцов нагревательных элементов различного состава и различной формы.

### **11.3. Компьютеры, информационно-телекоммуникационные сети, аппаратно-программные и аудиовизуальные средства:**

Персональные компьютеры, укомплектованные проигрывателями CD и DVD, принтерами и программными средствами; проекторы и экраны; копируемые аппараты; локальная сеть с выходом в Интернет.

#### 11.4. Печатные и электронные образовательные и информационные ресурсы:

Информационно-методические материалы: учебные пособия по дисциплине; раздаточный материал к разделам лекционного курса.

Электронные образовательные ресурсы: электронные презентации к разделам лекционного курса; справочные материалы в печатном и электронном виде.

#### 11.5. Перечень лицензионного программного обеспечения:

№ п/п	Наименование программного продукта	Реквизиты договора поставки	Количество лицензий	Срок окончания действия лицензии
1	WINHOME 10 Russian OLV NL Each AcademicEdition	Контракт № 28-35ЭА/2020 от 26.05.2020	190	бессрочно
2	Microsoft Office Professional Plus 2019 В составе: <ul style="list-style-type: none"> <li>• Word</li> <li>• Excel</li> <li>• Power Point</li> <li>• Outlook</li> <li>• OneNote</li> <li>• Access</li> <li>• Publisher</li> <li>• InfoPath</li> </ul>	Контракт № 28-35ЭА/2020 от 26.05.2020	190	12 месяцев (ежегодное продление подписки с правом перехода на обновленную версию продукта)
3	Kaspersky Endpoint Security для бизнеса – Стандартный Russian Edition	Контракт № 90- 133ЭА/2021 от 07.09.2021	190	12 месяцев (ежегодное продление подписки с правом перехода на обновленную версию продукта)
4	Антиплагиат.ВУЗ	Контракт от 17.06.2022 № 37-63ЭА/2022	не ограничено, лимит проверок 15000	19.05.2023
5	Неисключительная лицензия на использование SOLIDWORKS EDU Edition 2019- 2020 Network - 200 Users	Контракт № 90- 133ЭА/2021 от 07.09.2021	2 (две) сетевые лицензии на 200 пользователей	бессрочно
6	Компас-3D v18 на 50 мест. Проектирование и конструирование в машиностроении,	Контракт № 28-35ЭА/2020 от 26.05.2020	2 лицензии на 50 пользователей	бессрочно

	лицензия			
7	Операционная система Microsoft Windows 10 Professional 32 bit/64 bit Rus Only FQS-10150	Договор от 11.02.2019 № 26.02-Д-3.0-1293/2019	4	бессрочно
8	Microsoft Office Home and Business 2016 Rus CEE Only No Skype BOX T5D-02705	Договор от 11.02.2019 № 26.02-Д-3.0-1293/2019	4	бессрочно

## 12. ТРЕБОВАНИЯ К ОЦЕНКЕ КАЧЕСТВА ОСВОЕНИЯ ПРОГРАММЫ

Наименование разделов	Основные показатели оценки	Формы и методы контроля и оценки
<p>1. Классификация высокотемпературных печей, принципы их работы и конструкционные особенности материалов</p>	<p><i>Знает:</i></p> <ul style="list-style-type: none"> <li>- виды высокотемпературных печей и их классификацию;</li> <li>- методы контроля различных свойств ВФМ и виды испытаний, проводимых при высоких температурах;</li> <li>- способы проверки технического состояния и оценки остаточного ресурса печей;</li> <li>- способы анализа причин нарушения работоспособности печей.</li> </ul> <p><i>Умеет:</i></p> <ul style="list-style-type: none"> <li>- применять теоретические знания о принципах работы и основных элементах высокотемпературных печей при их подборе для производства ВФМ, о методах измерения ряда эксплуатационных параметров печей;</li> <li>- проводить контроль технического состояния и оценку остаточного ресурса печей;</li> <li>- проводить анализ причин нарушения работоспособности печей и разрабатывать мероприятия по их предупреждению.</li> </ul> <p><i>Владеет:</i></p> <ul style="list-style-type: none"> <li>- знаниями о современных высокотемпературных агрегатах, используемых при производстве ВФМ;</li> <li>- знаниями и навыками для измерения и контроля различных параметров при эксплуатации печей;</li> <li>- знаниями и навыками проведения испытаний по контролю свойств ВФМ, требующих высоких температур;</li> <li>- знаниями, необходимыми для проведения контроля технического состояния оборудования;</li> <li>- знаниями, необходимыми для анализа причин нарушения работоспособности агрегатов.</li> </ul>	<p>Оценка за контрольную работу № 1</p> <p>Оценка за реферативно-аналитическую работу,</p> <p>Оценка за лабораторный практикум</p>
<p>2. Теплообмен в высокотемпературных печах и методы получения высоких температур.</p>	<p><i>Знает:</i></p> <ul style="list-style-type: none"> <li>- виды нагревательных элементов, используемых в технике высоких температур, различные виды теплоизоляционных материалов, применяющихся в качестве футеровки печей, способы создания разреженной</li> </ul>	<p>Оценка за контрольную работу № 2</p> <p>Оценка за реферативно-</p>

	<p>атмосферы, окислительной либо восстановительной среды в рабочем пространстве печи;</p> <ul style="list-style-type: none"> <li>- способы проверки технического состояния и оценки остаточного ресурса печей;</li> <li>- способы анализа причин нарушения работоспособности печей.</li> </ul> <p><i>Умеет:</i></p> <ul style="list-style-type: none"> <li>- применять теоретические знания о принципах работы и основных элементах высокотемпературных печей при их подборе для производства ВФМ, о методах измерения ряда эксплуатационных параметров печей;</li> <li>- проводить контроль технического состояния и оценку остаточного ресурса печей;</li> <li>- проводить анализ причин нарушения работоспособности печей и разрабатывать мероприятия по их предупреждению.</li> </ul> <p><i>Владеет:</i></p> <ul style="list-style-type: none"> <li>- знаниями о современных высокотемпературных агрегатах, используемых при производстве ВФМ;</li> <li>- знаниями и навыками для измерения и контроля различных параметров при эксплуатации печей;</li> <li>- знаниями и навыками проведения испытаний по контролю свойств ВФМ, требующих высоких температур;</li> <li>- знаниями, необходимыми для проведения контроля технического состояния оборудования;</li> <li>- знаниями, необходимыми для анализа причин нарушения работоспособности агрегатов.</li> </ul>	<p>аналитическую работу,</p> <p>Оценка за лабораторный практикум</p>
<p>3. Футеровка печей. Температура и ее измерение.</p>	<p><i>Знает:</i></p> <ul style="list-style-type: none"> <li>- методы измерения и контроля температуры, газовой среды, а также ряда других эксплуатационных параметров печей;</li> <li>- способы проверки технического состояния и оценки остаточного ресурса печей;</li> <li>- способы анализа причин нарушения работоспособности печей.</li> </ul> <p><i>Умеет:</i></p> <ul style="list-style-type: none"> <li>- применять теоретические знания о принципах работы и основных элементах высокотемпературных печей</li> </ul>	<p>Оценка за контрольную работу № 3</p> <p>Оценка за реферативно-аналитическую работу,</p> <p>Оценка за лабораторный практикум</p>

	<p>при их подборе для производства ВФМ, о методах измерения ряда эксплуатационных параметров печей;</p> <ul style="list-style-type: none"> <li>- проводить контроль технического состояния и оценку остаточного ресурса печей;</li> <li>- проводить анализ причин нарушения работоспособности печей и разрабатывать мероприятия по их предупреждению.</li> </ul> <p><i>Владеет:</i></p> <ul style="list-style-type: none"> <li>- знаниями о современных высокотемпературных агрегатах, используемых при производстве ВФМ;</li> <li>- знаниями и навыками для измерения и контроля различных параметров при эксплуатации печей;</li> <li>- знаниями и навыками проведения испытаний по контролю свойств ВФМ, требующих высоких температур;</li> <li>- знаниями, необходимыми для проведения контроля технического состояния оборудования;</li> <li>- знаниями, необходимыми для анализа причин нарушения работоспособности агрегатов.</li> </ul>	
--	-------------------------------------------------------------------------------------------------------------------------------------------------------------------------------------------------------------------------------------------------------------------------------------------------------------------------------------------------------------------------------------------------------------------------------------------------------------------------------------------------------------------------------------------------------------------------------------------------------------------------------------------------------------------------------------------------------------------------------------------------------------------------------------------------------------------------------------------------------------------------------------------------------------------------------------------------	--



### **13. ОСОБЕННОСТИ ОРГАНИЗАЦИИ ОБРАЗОВАТЕЛЬНОГО ПРОЦЕССА ДЛЯ ИНВАЛИДОВ И ЛИЦ С ОГРАНИЧЕННЫМИ ВОЗМОЖНОСТЯМИ ЗДОРОВЬЯ**

Обучение инвалидов и лиц с ограниченными возможностями здоровья осуществляется в соответствии с:

– Порядком организации и осуществления образовательной деятельности по образовательным программам – программам бакалавриата, программам специалитета, программам магистратуры (Приказ Министерства науки и высшего образования Российской Федерации от 06.04.2021 № 245);

– Положением о порядке организации и осуществления образовательной деятельности по образовательным программам высшего образования – программам бакалавриата, программам специалитета, программам магистратуры в РХТУ им. Д.И. Менделеева, принятым решением Ученого совета РХТУ им. Д.И. Менделеева от \_\_.\_\_.20\_\_, протокол № \_\_, введенным в действие приказом и.о. ректора РХТУ им. Д.И. Менделеева от \_\_.\_\_.20\_\_ № \_\_;

– Методическими рекомендациями по организации образовательного процесса для обучения инвалидов и лиц с ограниченными возможностями здоровья в образовательных организациях высшего образования, в том числе оснащенной образовательного процесса (утверждены заместителем Министра образования и науки РФ А.А. Климовым от 08.04.2014 № АК-44/05вн).

Дополнения и изменения к рабочей программе дисциплины  
**«Техника высоких температур»**

основной образовательной программы  
**15.03.02 «Технологические машины и оборудование»**

**профиль «Технологические машины и оборудование производства  
высокотемпературных функциональных материалов»**

Форма обучения: очная

Номер изменения/дополнения	Содержание дополнения/изменения	Основание внесения изменения/дополнения
1.	Изменение в части обновления лицензионного программного обеспечения	протокол заседания кафедры ХТКиО № 15 от «01» июля 2022 г.
2.		протокол заседания Ученого совета № _____ от «__» _____ 20__ г.
3.		протокол заседания Ученого совета № _____ от «__» _____ 20__ г.
4.		протокол заседания Ученого совета № _____ от «__» _____ 20__ г.
		протокол заседания Ученого совета № _____ от «__» _____ 20__ г.

**Министерство науки и высшего образования Российской Федерации  
федеральное государственное бюджетное образовательное учреждение  
высшего образования  
«Российский химико-технологический университет  
имени Д.И. Менделеева»**

---

**«УТВЕРЖДАЮ»**

И.о. проректора по учебной работе

\_\_\_\_\_ С.Н. Филатов

«25» мая 2022 г.

**РАБОЧАЯ ПРОГРАММА ДИСЦИПЛИНЫ  
«Техника глубокого вакуума»**

**Направление подготовки 15.03.02 Технологические машины и  
оборудование**

**Профиль «Технологические машины и оборудование производства  
высокотемпературных функциональных материалов»**

**Квалификация «бакалавр»**

**РАССМОТРЕНО И ОДОБРЕНО**  
на заседании Методической комиссии  
РХТУ им. Д.И. Менделеева  
«25» мая 2022 г.

Председатель \_\_\_\_\_ Н.А. Макаров

**Москва 2022**

Программа составлена: ассистентом кафедры Химической технологии керамики и огнеупоров Д.И. Вершининым; профессором кафедры Химической технологии керамики и огнеупоров Е.С. Лукиным.

Программа рассмотрена и одобрена на заседании кафедры Химической технологии керамики и огнеупоров РХТУ им. Д.И. Менделеева «15» апреля 2022 г., протокол № 10.

## 1. ЦЕЛЬ И ЗАДАЧИ ДИСЦИПЛИНЫ

Программа составлена в соответствии с требованиями Федерального государственного образовательного стандарта – бакалавриат по направлению подготовки 15.03.02 Технологические машины и оборудование (ФГОС ВО), рекомендациями методической комиссии и накопленным опытом преподавания дисциплины кафедрой Химической технологии керамики и огнеупоров РХТУ им. Д.И. Менделеева. Программа рассчитана на изучение дисциплины в течение одного семестра.

Дисциплина «Техника высоких температур» относится к дисциплинам по выбору части, формируемой участниками образовательных отношений, учебного плана. Дисциплина «Техника глубокого вакуума» помогает студенту в освоении дисциплин основной образовательной программы в части применения полученных знаний, умений и навыков в производственной и научно-исследовательской деятельности.

**Цель дисциплины** – приобретение обучающимися знаний о принципах работы, проектировании и условиях эксплуатации техники глубокого вакуума, применяемой при производстве высокотемпературных функциональных материалов (ВФМ), а также о методах измерения и контроля вакуума.

**Задачи дисциплины** – дать обучающимся знания о принципах выбора техники глубокого вакуума, применяемой для производства ВФМ, приемах измерения и контроля уровня вакуума в агрегатах силикатной промышленности, оценке технического состояния оборудования и проведении мероприятий по предупреждению различных неисправностей.

Дисциплина преподается в 7 семестре. Контроль успеваемости студентов ведется по принятой в университете рейтинговой системе.

Рабочая программа дисциплины может быть реализована с применением электронных образовательных технологий и электронного обучения полностью или частично.

## 2. ТРЕБОВАНИЯ К РЕЗУЛЬТАТАМ ОСВОЕНИЯ ДИСЦИПЛИНЫ

Изучение дисциплины направлено на приобретение следующих **компетенций и индикаторов их достижения:**

**Профессиональные компетенции и индикаторы их достижения:**

Задача профессиональной деятельности	Объект или область знания	Код и наименование профессиональной компетенции выпускника	Код и наименование индикаторов достижения компетенции	Основание
Типы задач профессиональной деятельности – проектно-конструкторский, производственно-технологический				
<p>Разработка, сопровождение и интеграция типовых технологических процессов и агрегатов в области химической технологии и технологии материалов, в том числе с использованием стандартных средств автоматизации проектирования</p>	<p>Технологические машины и оборудование химических производств, технологии материалов</p> <p>Сквозные виды профессиональной деятельности в промышленности (в сфере организации и проведения научно-исследовательских и опытно-конструкторских работ в области химического и химико-технологического производства).</p>	<p>ПК-1. Способен принимать участие в работах по расчету и проектированию деталей и узлов технологического оборудования химической промышленности в соответствии с техническими заданиями и использованием стандартных средств автоматизации проектирования</p>	<p>ПК-1.1. Знает принципы и порядок расчета деталей и узлов технологического оборудования химической промышленности и основные программные средства для их выполнения</p> <p>ПК-1.2. Умеет проектировать типовую технологическую оснастку с использованием прикладных программных средств</p> <p>ПК-1.3. Владеет методиками автоматизированного проектирования деталей и узлов технологического оборудования химической промышленности в прикладных программных средствах</p>	<p>Анализ требований к профессиональным компетенциям, предъявляемым к выпускникам направления подготовки на рынке труда, обобщение зарубежного опыта, проведения консультаций с ведущими работодателями, объединениями работодателей отрасли, в которой востребованы выпускники в рамках направления подготовки.</p> <p>ПС 40.136 Специалист в области разработки, сопровождения и интеграции технологических процессов и производств в области материаловедения и технологии материалов (утв. приказом Министерства труда и социальной защиты Российской Федерации от</p>

		<p>ПК-2. Способен разрабатывать рабочую проектную и техническую документацию, оформлять законченные проектно-конструкторские работы с проверкой соответствия разрабатываемых проектов и технической документации стандартам, техническим условиям и другим нормативным документам</p>	<p>ПК-2.1. Знает принципы и порядок разработки технической документации в соответствии с техническими требованиями к продукции и условиями реализации технологического процесса при нормальных условиях эксплуатации  ПК-2.2. Умеет составлять техническое задание на экспертизу технической документации, готовить пояснительную записку (сведения) об объекте экспертизы  ПК-2.3. Владеет навыками разработки экспертного заключения в соответствии с актуальными нормативными документами</p>	<p>03.07.2019 № 477н).  Обобщенная трудовая функция А Разработка, сопровождение и интеграция инновационных технологических процессов в области материаловедения и технологии материалов; уровень квалификации 6, трудовая функция А/02.6  Разработка интегрированной информационной модели типовых технологических процессов в области материаловедения и технологии материалов   ПС 40.086 Специалист по внедрению новой техники и технологий в термическом производстве (утв. приказом Министерства труда и социальной защиты Российской Федерации от 22.10.2020 № 741н).  Обобщенная трудовая функция А Внедрение несложных новых техники и технологий термической обработки; уровень</p>
		<p>ПК-3. Способен выбирать основные и вспомогательные материалы, способы реализации технологических процессов, применять</p>	<p>ПК-3.1. Знает основные виды управляющих средств оборудования термической и химико-термической обработки и программное обеспечение к ним</p>	

		<p>прогрессивные методы эксплуатации технологического оборудования при изготовлении технологических машин</p>	<p>ПК-3.2. Умеет проектировать режимы термической и химико-термической обработки с учетом требований энерго- и ресурсоэффективности  ПК-3.3. Владеет методиками реализации разработанных режимов термической и химико-термической обработки в программах для управляющих средств оборудования термической и химико-термической обработки</p>	<p>квалификации 5, трудовая функция А/01.5 Сбор и обобщение информации о новых оборудовании и технологиях в термическом производстве</p> <p>ПС 25.053 Специалист по разработке неметаллических композиционных материалов и покрытий в ракетно-космической промышленности (утв. приказом Министерства труда и социальной защиты Российской Федерации от 03.09.2018 № 573н). Обобщенная трудовая функция G Проведение научно-экспериментальных исследований по отработке специализированных параметров неметаллических композиционных материалов, используемых для производства ракетно-космических комплексов и систем, технологии их применения; уровень квалификации 6, трудовая функция G/05.6</p>
		<p>ПК-4 Способен обеспечивать технологичность изделий и оптимальность процессов их изготовления при производстве высокотемпературных функциональных материалов (ВФМ) и изделий из них</p>	<p>ПК-4.1. Знает проблемы теории и технологии инновационных процессов производства ВФМ и изделий из них, технологические возможности, характеристики и особенности эксплуатации термического оборудования, критерии оценки технологичности и повышения эффективности процессов производства ВФМ</p>	



			<p>ПК-4.2. Умеет разрабатывать технологические режимы и выбирать аппаратное оформление для реализации типовых и инновационных процессов получения ВФМ</p> <p>ПК-4.3. Владеет приемами подбора и корректировки параметров нового сложного технологического процесса термического производства по результатам анализа структуры и свойств материалов, в том числе с применением вычислительной техники и прикладных программ</p>	<p>Инженерное сопровождение при проведении входного контроля неметаллических композиционных материалов, используемых для производства ракетно-космических комплексов и систем, препарации сборочных узлов, контроль соблюдения технологической дисциплины при изготовлении серийных деталей и сборочных узлов и в рамках опытно-конструкторских работ</p>
--	--	--	--------------------------------------------------------------------------------------------------------------------------------------------------------------------------------------------------------------------------------------------------------------------------------------------------------------------------------------------------------------------------------------------------------------------------------	-----------------------------------------------------------------------------------------------------------------------------------------------------------------------------------------------------------------------------------------------------------------------------------------------------------------------------------------------------------

В результате изучения дисциплины студент бакалавриата должен:

*Знать:*

- основные понятия и законы, относящиеся к вакуумной технике;
- материалы, применяемые для производства вакуумной техники и особенности их эксплуатации;
- классификацию насосов, критерии выбора насосов и методики расчета их мощности;
- основные виды приборов и методики для измерения давлений;
- общие требования к вакуумным системам, методы их конструирования;
- требования к степени герметичности вакуумных систем;
- способы оценки технического состояния вакуумных систем и мероприятия по предупреждению различных неисправностей.

*Уметь:*

- применять теоретические знания о вакууме и законах, применяемых в вакуумной технике;
- применять теоретические знания о материалах, применяемых для производства вакуумной техники и особенностях их эксплуатации;
- применять знания о классификации насосов, критериях выбора насосов и методиках расчета их мощности;
- применять знания о приборах и методиках измерения давлений;
- применять теоретические знания об общих требованиях к вакуумным системам, о методах их конструирования, а также о требованиях к степени герметичности вакуумных систем;
- оценивать техническое состояние вакуумных систем и проводить мероприятия по предупреждению различных неисправностей.

*Владеть:*

- знаниями об основных понятиях и законах, относящихся к вакуумной технике;
- знаниями о материалах, применяемых для производства вакуумной техники и особенностях их эксплуатации;
- знаниями о классификации насосов, критериях выбора насосов и методиках расчета их мощности;
- знаниями о основных видах приборов для измерения давлений;
- знаниями об общих требованиях к вакуумным системам, методах их конструирования, требованиях к степени герметичности вакуумных систем;
- знаниями и навыками, необходимыми оценки технического состояния вакуумных систем и проведения мероприятий по предупреждению различных неисправностей.

### 3. ОБЪЕМ ДИСЦИПЛИНЫ И ВИДЫ УЧЕБНОЙ РАБОТЫ

Вид учебной работы	Объем дисциплины		
	ЗЕ	Акад. ч.	Астр. ч.
<b>Общая трудоемкость дисциплины</b>	<b>3</b>	<b>108</b>	<b>81</b>
<b>Контактная работа – аудиторные занятия:</b>	<b>1,33</b>	<b>48</b>	<b>36</b>
<i>в том числе в форме практической подготовки</i>	<i>0,88</i>	<i>32</i>	<i>24</i>
Лекции	0,44	16	12
Практические занятия (ПЗ)	-	-	-
Лабораторные работы (ЛР)	0,88	32	24
<i>в том числе в форме практической подготовки</i>	<i>0,88</i>	<i>32</i>	<i>24</i>
<b>Самостоятельная работа</b>	<b>1,66</b>	<b>60</b>	<b>45</b>
Самостоятельное изучение разделов дисциплины	1,66	47,8	35,9
Выполнение реферативно-аналитической работы		12	8,95
Контактная самостоятельная работа		0,2	0,15
<b>Вид контроля:</b>	<b>Зачет</b>		

#### 4. СОДЕРЖАНИЕ ДИСЦИПЛИНЫ

##### 4.1. Разделы дисциплины и виды занятий

№ п/п	Раздел дисциплины	Академ. часов				
		Всего	Лекции	Лаб. работы	<i>в т.ч. в форме пр. подг.</i>	Сам. работа
<b>1.</b>	Основные законы техники глубокого вакуума и материалы вакуумных систем	<b>22</b>	6	4	4	12
<b>1.1</b>	Введение. Основные понятия и законы, относящиеся к технике глубокого вакуума	10	4	-	-	6
<b>1.2</b>	Материалы высоковакуумных систем	12	2	4	4	6
<b>2.</b>	Насосы и способы измерения давлений	<b>44</b>	6	12	12	26
<b>2.1</b>	Виды насосов. Критерии выбора насосов	24	2	8	8	14
<b>2.2</b>	Измерение полных давлений	10	2	2	2	6
<b>2.3</b>	Измерение парциальных давлений	10	2	2	2	6
<b>3.</b>	Вакуумные системы. Течеискание	<b>40</b>	4	16	16	20
<b>3.1</b>	Вакуумные системы	24	2	8	8	14
<b>3.2</b>	Течеискание	16	2	8	8	6
	<b>Всего часов</b>	<b>108</b>	<b>16</b>	<b>32</b>	<b>32</b>	<b>60</b>

## 4.2. Содержание разделов дисциплины

1. Основные законы техники глубокого вакуума и материалы вакуумных систем.

1.1. Основные понятия и законы, относящиеся к технике глубокого вакуума. Свойства вакуума. Молекулярно-кинетическая модель вакуума. Течение газа в вакуумных системах. Откачка вакуумных систем. Источники газа в вакуумных системах.

1.2. Материалы высоковакуумных систем. Требования к материалам в системах сверхвысокого вакуума. Использование металлов, керамики, стекол и других материалов в вакуумной технике. Способы изготовления герметичных неразъемных соединений.

2. Насосы и способы измерения давлений.

2.1. Устройство насосов. Диффузионные насосы. Турбомолекулярные насосы. Адсорбционные насосы. Криогенные насосы. Сублимационные и геттерные насосы. Ионные насосы. Критерии выбора насосов. Методика подбора насосов.

2.2. Измерение полных давлений. Ионизационные вакуумметры. Динамические и радиометрические вакуумметры. Градуировка вакуумметров.

2.3. Измерение парциальных давлений. Основные параметры масс-спектрометров. Источники ионов. Статические масс-спектрометры. Динамические масс-спектрометры. Регистрация ионов. Градуировка и характеристики масс-спектрометров.

3. Вакуумные системы. Течеискание.

3.1. Конструкционные элементы высоковакуумных систем. Разъемные соединения. Механические вакуумные вводы и подвижные уплотнения. Клапаны. Вспомогательное вакуумное оборудование. Система подпитки жидким азотом. Вакуумные системы. Общие требования, предъявляемые к вакуумным системам. Откачка системы. Общие методы конструирования вакуумных систем. Применение сверхвысокого вакуума.

3.2. Течеискание. Основные методы течеискания. Требования к степени герметичности вакуумных систем. Вакуумметрический метод. Метод обнаружения течей при помощи ионного насоса. Галогенный метод. Масс-спектрометрический метод. Градуировка масс-спектрометрических течеискателей.

## 5. СООТВЕТСТВИЕ СОДЕРЖАНИЯ ТРЕБОВАНИЯМ К РЕЗУЛЬТАТАМ ОСВОЕНИЯ ДИСЦИПЛИНЫ

№ п/п	В результате освоения дисциплины студент должен:	Раздел 1	Раздел 2	Раздел 3
<b>Знать:</b>				
1	- основные понятия и законы, относящиеся к вакуумной технике;	+		
2	- материалы, применяемые для производства вакуумной техники и особенности их эксплуатации;	+		
3	- классификацию насосов, критерии выбора насосов и методики расчета их мощности;		+	
4	- основные виды приборов и методики для измерения давлений;		+	
5	- общие требования к вакуумным системам, методы их конструирования;			+
6	- требования к степени герметичности вакуумных систем;			+
7	- способы оценки технического состояния вакуумных систем и мероприятия по предупреждению различных неисправностей.	+	+	+
<b>Уметь:</b>				
8	- применять теоретические знания о вакууме и законах, применяемых в вакуумной технике;	+		
9	- применять теоретические знания о материалах, применяемых для производства вакуумной техники и особенностях их эксплуатации;	+		
10	- применять знания о классификации насосов, критериях выбора насосов и методиках расчета их мощности;		+	
11	- применять знания о приборах и методиках измерения давлений;		+	
12	- применять теоретические знания об общих требованиях к вакуумным системам, о методах их конструирования, а также о требованиях к степени герметичности вакуумных систем;			+
13	- оценивать техническое состояние вакуумных систем и проводить мероприятия по предупреждению различных неисправностей.	+	+	+
<b>Владеть:</b>				
14	- знаниями об основных понятиях и законах, относящихся к вакуумной технике;	+		
15	- знаниями о материалах, применяемых для производства вакуумной техники и особенностях их эксплуатации;	+		
16	- знаниями о классификации насосов, критериях выбора насосов и методиках расчета их мощности;		+	

17	- знаниями о основных видах приборов для измерения давлений;			+		
18	- знаниями об общих требованиях к вакуумным системам, методах их конструирования, требованиях к степени герметичности вакуумных систем;				+	
19	- знаниями и навыками, необходимыми оценки технического состояния вакуумных систем и проведения мероприятий по предупреждению различных неисправностей.		+	+	+	
<b>В результате освоения дисциплины студент должен приобрести следующие <i>профессиональные компетенции и индикаторы их достижения:</i></b>						
20	- ПК-1. Способен принимать участие в работах по расчету и проектированию деталей и узлов технологического оборудования химической промышленности в соответствии с техническими заданиями и использованием стандартных средств автоматизации проектирования	ПК-1.1. Знает принципы и порядок расчета деталей и узлов технологического оборудования химической промышленности и основные программные средства для их выполнения;		+	+	+
21		ПК-1.2. Умеет проектировать типовую технологическую оснастку с использованием прикладных программных средств;		+	+	+
22		ПК-1.3. Владеет методиками автоматизированного проектирования деталей и узлов технологического оборудования химической промышленности в прикладных программных средствах.		+	+	+
23	- ПК-2. Способен разрабатывать рабочую проектную и техническую документацию, оформлять законченные проектно-конструкторские работы с проверкой соответствия разрабатываемых проектов и технической документации стандартам, техническим условиям и другим нормативным документам	ПК-2.1. Знает принципы и порядок разработки технической документации в соответствии с техническими требованиями к продукции и условиями реализации технологического процесса при нормальных условиях эксплуатации;		+	+	+
24		ПК-2.2. Умеет составлять техническое задание на экспертизу технической документации, готовить пояснительную записку (сведения) об объекте экспертизы;		+	+	+

25		ПК-2.3. Владеет навыками разработки экспертного заключения в соответствии с актуальными нормативными документами.	+	+	+
26	- ПК-3. Способен выбирать основные и вспомогательные материалы, способы реализации технологических процессов, применять прогрессивные методы эксплуатации технологического оборудования при изготовлении технологических машин	ПК-3.1. Знает основные виды управляющих средств оборудования термической и химико-термической обработки и программное обеспечение к ним;	+	+	+
27		ПК-3.2. Умеет проектировать режимы термической и химико-термической обработки с учетом требований энерго- и ресурсоэффективности;	+	+	+
28		ПК-3.3. Владеет методиками реализации разработанных режимов термической и химико-термической обработки в программах для управляющих средств оборудования термической и химико-термической обработки.	+	+	+
30	- ПК-4 Способен обеспечивать технологичность изделий и оптимальность процессов их изготовления при производстве высокотемпературных функциональных материалов (ВФМ) и изделий из них	ПК-4.1. Знает проблемы теории и технологии инновационных процессов производства ВФМ и изделий из них, технологические возможности, характеристики и особенности эксплуатации термического оборудования, критерии оценки технологичности и повышения эффективности процессов производства ВФМ;	+	+	+
31		ПК-4.2. Умеет разрабатывать технологические режимы и выбирать аппаратное оформление для реализации типовых и инновационных процессов получения ВФМ;	+	+	+



32		ПК-4.3. Владеет приемами подбора и корректировки параметров нового сложного технологического процесса термического производства по результатам анализа структуры и свойств материалов, в том числе с применением вычислительной техники и прикладных программ.	+	+	+
----	--	----------------------------------------------------------------------------------------------------------------------------------------------------------------------------------------------------------------------------------------------------------------	---	---	---

## 6. ПРАКТИЧЕСКИЕ И ЛАБОРАТОРНЫЕ ЗАНЯТИЯ

### 6.1. Практические занятия

Практические занятия по дисциплине не предусмотрены.

### 6.2. Лабораторные занятия

Выполнение лабораторного практикума способствует закреплению материала, изучаемого в дисциплине «Техника глубокого вакуума», а также дает знания о конструкционных особенностях элементов вакуумных систем различного типа, видах и особенностях эксплуатации различных насосов, течеискателей, вакуумметров, опасных факторах, сокращающих срок эксплуатации оборудования. Максимальное количество баллов за выполнение лабораторного практикума составляет 56 баллов (максимально по 7 баллов за 8 работ – 4 балла допуск и 3 балла защита). Количество работ и баллов за каждую работу может быть изменено в зависимости от их трудоемкости.

#### Примерный перечень лабораторных занятий

№ п/п	№ раздела дисциплины	Наименование лабораторных работ	Часы
1	1	Расчет и конструирование фланцевого разъемного соединения	4
2	1	Подбор и конструирование вакуумного уплотнителя для фланцевого соединения	4
3	2	Расчет насоса для создания системы сверхвысокого вакуума	4
4	2	Расчет насоса для создания системы среднего вакуума	4
5	2	Измерение полных и парциальных давлений вакуумной системы	4
6	3	Течеискание при помощи ионного насоса	4
7	3	Течеискание вакуумметрическим методом	4
8	3	Обезгаживание вакуумной системы	4

## 7. САМОСТОЯТЕЛЬНАЯ РАБОТА

Самостоятельная работа проводится с целью углубления знаний по дисциплине и предусматривает:

- ознакомление и проработку рекомендованной литературы;
- регулярную проработку пройденного на лекциях учебного материала;
- подготовку реферата по разделам 2, 3;
- работу с электронно-библиотечными системами, включая переводы публикаций из научных журналов, цитируемых в базах Scopus, Web of Science, Chemical Abstracts, РИНЦ;
- подготовку к выполнению контрольных работ по материалу лекционного курса;
- оформление лабораторного журнала;
- подготовку к сдаче лабораторного практикума по дисциплине.

Планирование времени на самостоятельную работу, необходимого на изучение дисциплины, студентам лучше всего осуществлять на весь период изучения, предусматривая при этом регулярное повторение пройденного материала. Материал, законспектированный на лекциях, необходимо регулярно дополнять сведениями из литературных источников, представленных в рабочей программе. При работе с указанными источниками рекомендуется составлять краткий конспект материала, с обязательным фиксированием библиографических данных источника

## 8. ПРИМЕРЫ ОЦЕНОЧНЫХ СРЕДСТВ ДЛЯ КОНТРОЛЯ ОСВОЕНИЯ ДИСЦИПЛИНЫ

Совокупная оценка по дисциплине складывается из оценок за выполнение контрольных работ (максимальная оценка 30 баллов), лабораторного практикума (максимальная оценка 56 баллов) и реферативно-аналитической работы (максимальная оценка 14 баллов).

### 8.1. Примерная тематика реферативно-аналитической работы.

- 1) Классификация насосов для вакуумной техники;
- 2) Критерии выбора насосов для различных целей;
- 3) Области применения вакуумной техники в технологии ТНиСМ;
- 4) Особенности проведения высокотемпературной обработки ТНиСМ в вакууме;
- 5) Особенности проведения высокотемпературной обработки ТНиСМ в восстановительной среде;
- 6) Особенности вакуумной обработки при шликерном литье в технологии ТНиСМ;
- 7) Особенности вакуумной обработки при пластическом формовании в технологии ТНиСМ;
- 8) Конструкционные особенности трехступенчатого диффузионного насоса;
- 9) Использование отражателей паров в вакуумных системах;
- 10) Конструкционные особенности масляного диффузионного насоса;
- 11) Критерии выбора рабочих жидкостей в вакуумных системах;
- 12) Конструкционные особенности молекулярного насоса Геде;
- 13) Конструкционные особенности дискового насоса Зигбана;
- 14) Конструкционные особенности турбомолекулярного насоса;
- 15) Конструкционные особенности цеолитовых насосов;
- 16) Конструкционные особенности фланцевого наливного крионасоса;
- 17) Конструкционные особенности сублимационного насоса;
- 18) Конструкционные особенности геттерного насоса неиспарительного типа;
- 19) Вакуумметр Байярда-Альперта
- 20) Конструкционные особенности орбитронного насоса;
- 21) Конструкционные особенности электроразрядного насоса;
- 22) Конструкционные особенности дифференциального насоса Тома и Джеймса;
- 23) Использование элементов для движения в вакуумных системах при исследовании ТНиСМ;
- 24) Подвижные уплотнения в вакуумных системах;
- 25) Конструкционные особенности прецизионного сверхвысоковакуумного манипулятора.

**8.2. Примеры контрольных вопросов для текущего контроля освоения дисциплины.** Для текущего контроля предусмотрено 3 контрольные работы (по контрольной работе по разделам 1, 2 и 3). Максимальная оценка за контрольные работы составляет по 10 баллов за каждую.

**Раздел 1. Примеры вопросов к контрольной работе № 1. Контрольная работа содержит 2 вопроса, по 5 баллов за вопрос.**

#### Вопрос 1.1.

- 1) Что в науке и технике понимается под вакуумом?
- 2) Опишите изменение вакуума от плотности газов
- 3) Как изменяется химическая активность кислорода при повышении степени вакуума?

- 4) Перечислите основные свойства вакуума
- 5) Какое влияние оказывает вакуум на поверхностную адсорбцию веществ?
- 6) Что является основной мерой вакуума?
- 7) Опишите взаимосвязь плотности газа и давления газа
- 8) Во сколько раз давление меньше атмосферного позволяет создавать современная вакуумная техника?
- 9) На какие диапазоны принято делить вакуум?
- 10) Границы диапазона низкого вакуума
- 11) Границы диапазона среднего вакуума
- 12) Границы диапазона высокого вакуума
- 13) Границы диапазона сверхвысокого вакуума
- 14) Укажите диапазон значений вакуума, при котором проводится вакуумное обезгаживание в печах
- 15) Укажите диапазон значений вакуума, при котором осуществляется вакуумное формование
- 16) Укажите диапазон значений вакуума, при котором осуществляется литье керамического шликера
- 17) Укажите диапазон значений вакуума, при котором проводят исследования поверхности ТНисМ
- 18) Напишите уравнение состояния и поясните входящие в него величины
- 19) Суть кинетической теории газов
- 20) Напишите выражение, описывающее давление газа и дайте пояснение к входящим в него величинам
- 21) Вывод уравнения кинетической энергии молекулы
- 22) Связь кинетической энергии молекулы с абсолютной температурой газа
- 23) Расчет числа молекул в единице объема
- 24) Уравнение для средней скорости молекул
- 25) Частота ударов молекул о стенку.

### **Вопрос 1.2.**

- 1) Требования к материалам в системах сверхвысокого вакуума
- 2) Требования к ТКЛР используемых материалов
- 3) Какие материалы применяются для выполнения вакуумных систем
- 4) Достоинства использования стекла в вакуумных системах
- 5) Недостатки применения стекла в вакуумных системах
- 6) Использование различных мягких вакуумных уплотнителей
- 7) Какому материалу отдается предпочтение при выполнении крупных установок?
- 8) Области применения металлов при выполнении вакуумных систем
- 9) Выбор материалов для создания разъемных соединений
- 10) Достоинства использования керамики в вакуумных системах
- 11) Недостатки керамики при использовании в вакуумных системах
- 12) Свойства электровакуумных стекол
- 13) Требования к стеклам для создания вакуумпрочных соединений с металлами
- 14) Применение «твердых» стекол в вакуумной технике
- 15) Применение «мягких» стекол в вакуумной технике
- 16) Свойства стекол, важных при их применении в вакуумных системах
- 17) Газопроницаемость стекол
- 18) Способы снижения газопроницаемости стекол
- 19) Требования к металлам для создания вакуумпрочных соединений с керамикой
- 20) Требования к металлам для создания вакуумпрочных соединений с стеклами

- 21) Обезгаживание металлов
- 22) Растворение кислорода в металле
- 23) Растворение азота в металле
- 24) Растворение оксида углерода в металле
- 25) Растворение двуокиси углерода в металле.

**Раздел 2. Примеры вопросов к контрольной работе № 2. Контрольная работа содержит 2 вопроса, по 5 баллов за вопрос.**

**Вопрос 2.1.**

- 1) Что такое эффективная быстрота откачки?
- 2) Что такое теоретическая предельная быстрота откачки?
- 3) Чем определяется производительность насоса?
- 4) Какие насосы применяются для создания вакуума лучше  $10^{-5}$  Па?
- 5) Перечислите основные виды насосов
- 6) Какое явление лежит в основе ионных насосов?
- 7) Какое явление лежит в основе сублимационных насосов?
- 8) Какое явление лежит в основе криогенных насосов?
- 9) Какое явление лежит в основе адсорбционных насосов?
- 10) Какое явление лежит в основе диффузионных насосов?
- 11) Какая жидкость применяется в диффузионном насосе в качестве рабочей жидкости?
- 12) Опишите схематично принцип работы диффузионного насоса
- 13) Чем определяется верхний предел рабочего давления диффузионного насоса?
- 14) Факторы, от которых зависит предельное остаточное давление в диффузионных насосах?
- 15) К чему приводит обратная диффузия газа?
- 16) Что такое обратная диффузия молекул газа?
- 17) Что такое степень сжатия?
- 18) От чего зависит степень сжатия в диффузионном насосе?
- 19) Какую степень сжатия по азоту обеспечивают диффузионные насосы?
- 20) Какую степень сжатия по водороду обеспечивают диффузионные насосы?
- 21) Проблемы, которые могут возникнуть из-за давления насыщенных паров рабочей жидкости
- 22) Что такое обратный перенос рабочей жидкости?
- 23) Что такое обратный поток пара?
- 24) Как сказывается обратный поток на быстроте откачки?
- 25) Способы уменьшения обратного потока?

**Вопрос 2.2**

- 1) Измерение давлений с помощью ионизационного вакуумметра
- 2) Чем ограничено применение ионизационного вакуумметра?
- 3) Принцип работы ионизационного вакуумметра?
- 4) Принцип работы абсолютного вакуумметра
- 5) Какое явление лежит в основе абсолютного вакуумметра?
- 6) Достоинства и недостатки использования абсолютных вакуумметров
- 7) Принцип работы ионизационных вакуумметров
- 8) Условия измерения давления методом ионизации
- 9) Что такое коллектор в ионизационном вакуумметре?
- 10) Что такое эффективность ионизации?
- 11) Что такое потенциал ионизации?

- 12) Принцип действия магнетронного вакуумметра
- 13) Достоинства и недостатки применения магнетронного вакуумметра
- 14) Принцип работы динамического вакуумметра
- 15) Достоинства и недостатки применения динамического вакуумметра
- 16) Принцип работы радиометрического вакуумметра
- 17) Достоинства и недостатки применения радиометрического вакуумметра
- 18) Какие существуют методы градуировки вакуумметров?
- 19) Принцип градуировки вакуумметров статическим методом
- 20) Принцип градуировки вакуумметров динамическим методом
- 21) Для вакуумметров с каким рабочим диапазоном целесообразно использовать статический метод градуировки вакуумметров?
- 22) Для вакуумметров с каким рабочим диапазоном целесообразно использовать динамический метод градуировки вакуумметров?
- 23) Какие приборы используются для измерения парциальных давлений?
- 24) Достоинства и недостатки применения газоанализаторов
- 25) Для чего может применяться газоанализатор?

**Раздел 3. Примеры вопросов к контрольной работе № 3. Контрольная работа содержит 2 вопроса, по 5 баллов за вопрос.**

**Вопрос 3.1.**

- 1) Что из себя представляет вакуумная система?
- 2) Цели использования разъемных соединений в вакуумной технике
- 3) Какой тип разъемных соединений применяют главным образом в условиях сверхвысокого вакуума?
- 4) Что из себя представляют фланцевые соединения?
- 5) Особенности создания фланцевых соединений
- 6) Требования к разъемным соединениям
- 7) Особенности применения эластомера витон А в вакуумных соединениях
- 8) Особенности применения каптона Н в вакуумных соединениях
- 9) При помощи каких металлов уплотняют фланцы небольших размеров? Почему?
- 10) При помощи каких металлов уплотняют фланцы крупных размеров? Почему?
- 11) Особенности применения трубчатых кольцевых прокладок в вакуумных системах
- 12) Способы повышения вакуумной плотности трубчатых кольцевых прокладок
- 13) Требования, предъявляемые к высоковакуумным соединениям с использованием металлических прокладок
- 14) Требования, предъявляемые к поверхностям соединений
- 15) Перечислите возможные способы передачи механического движения без нарушения условий вакуума
- 16) Какие устройства для передачи механического движения относятся к первой группе?
- 17) Какие устройства для передачи механического движения относятся к второй группе?
- 18) При помощи чего осуществляются перемещения при давлениях выше  $10^{-4}$  Па?
- 19) Для перемещений какого типа используются уплотнения на основе эластичных прокладок или вакуумной смазки?
- 20) Способы улучшения вакуумных качеств соединений для первого типа перемещений

- 21) Особенности использования сифонов в вакуумной технике
- 22) Опишите принцип передачи линейного перемещения с помощью сифона.
- 23) Опишите принцип передачи вращающего перемещения с помощью сифона.
- 24) Применение клапанов в вакуумных системах
- 25) Чем определяется тип конструкции клапана?

### Вопрос 3.2.

- 1) В чем проявляется наличие течи в системе?
- 2) Возможные причины неполного нарастания давления газа
- 3) Определение малых течей при помощи пробного газа
- 4) Достоинства и недостатки определения течей при помощи пробного газа
- 5) Ограничения определения течей при помощи пробного газа
- 6) Определение наличия течи по изменению тока в ионном насосе
- 7) Достоинства и недостатки определения течей по изменению тока в ионном насосе
- 8) Ограничения определения течей по изменению тока в ионном насосе
- 9) Определение наличия течи при помощи масс-спектрометрического течеискателя
- 10) Достоинства и недостатки определения течей при помощи масс-спектрометрического течеискателя
- 11) Ограничения определения течей при помощи масс-спектрометрического течеискателя
- 12) Способы локализации течи
- 13) Локализация течи при помощи пробного газа
- 14) Как локализуют течь при помощи пробного газа?
- 15) Локализация течей при помощи ацетона
- 16) Способы устранения течи в разборном уплотнении
- 17) Способы устранения течи, возникшей в результате дефектов в материале
- 18) Способы устранения течи в неразъемном соединении
- 19) Требования, предъявляемые к степени герметичности вакуумных систем
- 20) Уравнение натекания пробного газа для вязкостного характера течения газа
- 21) Уравнение натекания пробного газа для молекулярного характера течения газа
- 22) Методы повышения чувствительности течеискания
- 23) Вакуумметрический метод поиска течи
- 24) В каких случаях применяется вакуумметрический метод поиска течи
- 25) Достоинства и недостатки вакуумметрический метод поиска течи

Полный перечень оценочных средств приведен в виде отдельного документа, являющегося неотъемлемой частью основной образовательной программы.

### 8.3 Вопросы для итогового контроля освоения дисциплины

Итоговый контроль по дисциплине не предусмотрен.

## 9. УЧЕБНО-МЕТОДИЧЕСКОЕ ОБЕСПЕЧЕНИЕ ДИСЦИПЛИНЫ

### 9.1. Рекомендуемая литература

#### А. Основная литература

1. В.И. Иванов. Вакуумная техника: учебное пособие. СПНИУИТ. 2016. 129 с.
2. Е.П. Шешин. Вакуумные технологии. Издательский Дом Интеллект, 2009. 502 с.

3. К.Е. Демихов, Ю.В. Панфилов, Н.К. Никулин, И.В. Автономова. Вакуумная техника: справочник. Издательство «Машиностроение». 2009. 590 с
4. В.И. Иванов, Е.В. Соколова. Вакуумная техника. Лабораторный практикум: учебно-методическое пособие. Санкт-Петербургский национальный исследовательский университет информационных технологий, механики и оптики 2016 г. 40 с.

#### **Б. Дополнительная литература**

1. Дж. Уэстон. Техника сверхвысокого вакуума. М.: Мир. 1988. 365 с.
2. Л.Н. Розанов. Вакуумная техника: учебник для вузов. М.: Высшая школа. 1990. 320 с.
3. С. Дэшман. Научные основы вакуумной техники. М.: Мир. 1975. 327 с.
4. В. Эспе. Технология электровакуумных материалов. М.: Госэнергоиздат. 1962. 287 с.
5. В.В. Кузьмин, Л.Е. Левина, И.В. Творогов. Вакуум-метрическая аппаратура техники высокого вакуума и течеискания. М.: Энергоатомиздат. 1984. 240 с.

#### **9.2. Рекомендуемые источники научно-технической информации**

- Раздаточный иллюстративный материал к лекциям;
- Презентации к лекциям.

Научно-технические журналы:

- Журнал Вакуумная техника и технология. ISSN: 0869-1738
- Журнал Техника и технология силикатов. ISSN: 2076-0655
- Journal of the American Ceramic Society. ISSN: 1551-2916
- Journal of the European Ceramic Society. ISSN: 0955-2219
- Журнал Surface science. ISSN: 0039-6028.

Ресурсы информационно–телекоммуникационной сети Интернет:

- <http://e.lanbook.com>
- <http://lib.muotr.ru/>
- <http://www2.viniti.ru/>
- <http://elibrary.ru>
- <http://www.scopus.com>

#### **9.3. Средства обеспечения освоения дисциплины**

Для реализации рабочей программы используются следующие образовательные технологии и средства обеспечения освоения дисциплины:

- компьютерные презентации интерактивных лекций;
- банк тестовых заданий для текущего контроля освоения дисциплины;
- <https://etutorium.ru/> – LMS eTutorium;
- <https://zoom.us/> – LMS Zoom.

### **10. ПЕРЕЧЕНЬ ИНФОРМАЦИОННЫХ ТЕХНОЛОГИЙ, ИСПОЛЬЗУЕМЫХ В ОБРАЗОВАТЕЛЬНОМ ПРОЦЕССЕ**

Информационную поддержку изучения дисциплины осуществляет Информационно-библиотечный центр (ИБЦ) РХТУ им. Д.И. Менделеева, который обеспечивает обучающихся основной учебной, учебно-методической и научной литературой, необходимой для организации образовательного процесса по дисциплине. Общий объем многоотраслевого фонда ИБЦ на 01.01.2022 составляет 1 719 785 экз.

Фонд ИБЦ располагает учебной, учебно-методической и научно-технической литературой в форме печатных и электронных изданий, а также включает официальные,



справочно-библиографические, специализированные отечественные и зарубежные периодические и информационные издания. ИБЦ обеспечивает доступ к профессиональным базам данных, информационным, справочным и поисковым системам.

Каждый обучающийся обеспечен свободным доступом из любой точки, в которой имеется доступ к сети Интернет и к электронно-библиотечной системе (ЭБС) Университета, которая содержит различные издания по основным изучаемым дисциплинам и сформирована по согласованию с правообладателями учебной и учебно-методической литературы.

Для более полного и оперативного справочно-библиографического и информационного обслуживания в ИБЦ реализована технология Электронной доставки документов.

Полный перечень электронных информационных ресурсов, используемых в процессе обучения, представлен в основной образовательной программе.

## **11. МАТЕРИАЛЬНО-ТЕХНИЧЕСКОЕ ОБЕСПЕЧЕНИЕ ДИСЦИПЛИНЫ**

В соответствии с учебным планом занятия по дисциплине «Техника глубокого вакуума» проводятся в форме лекций, лабораторных занятий и самостоятельной работы студента.

### **11.1. Оборудование, необходимое в образовательном процессе:**

Лекционная учебная аудитория, оборудованная электронными средствами демонстрации (компьютер со средствами звуковоспроизведения, проектор, экран) и учебной мебелью; библиотека, имеющая рабочие компьютерные места для студентов, оснащенные компьютерами с доступом к базам данных и выходом в Интернет.

Аудитория для проведения лабораторных работ, оснащенная набором посуды, расходных материалов, оборудованием - лабораторные столы и шкафы, печь вакуумная, диффузионный, ионный и роторный насосы, ионизационные вакуумметры, статические и динамические масс-спектрометры.

### **11.2. Учебно-наглядные пособия:**

Наборы образцов фланцев, клапанов, разъемных соединений различной конструкции.

### **11.3. Компьютеры, информационно-телекоммуникационные сети, аппаратно-программные и аудиовизуальные средства:**

Персональные компьютеры, укомплектованные проигрывателями CD и DVD, принтерами и программными средствами; проекторы и экраны; копировальные аппараты; локальная сеть с выходом в Интернет.

### **11.4. Печатные и электронные образовательные и информационные ресурсы:**

Информационно-методические материалы: учебные пособия по дисциплине; раздаточный материал к разделам лекционного курса.

Электронные образовательные ресурсы: электронные презентации к разделам лекционного курса; справочные материалы в печатном и электронном виде.

### 11.5. Перечень лицензионного программного обеспечения:

№ п/п	Наименование программного продукта	Реквизиты договора поставки	Количество лицензий	Срок окончания действия лицензии
1	WINHOME 10 Russian OLV NL Each AcademicEdition	Контракт № 28-35ЭА/2020 от 26.05.2020	190	бессрочно
2	Microsoft Office Professional Plus 2019 В составе: <ul style="list-style-type: none"> <li>• Word</li> <li>• Excel</li> <li>• Power Point</li> <li>• Outlook</li> <li>• OneNote</li> <li>• Access</li> <li>• Publisher</li> <li>• InfoPath</li> </ul>	Контракт № 28-35ЭА/2020 от 26.05.2020	190	12 месяцев (ежегодное продление подписки с правом перехода на обновленную версию продукта)
3	Kaspersky Endpoint Security для бизнеса – Стандартный Russian Edition	Контракт № 90-133ЭА/2021 от 07.09.2021	190	12 месяцев (ежегодное продление подписки с правом перехода на обновленную версию продукта)
4	Антиплагиат.ВУЗ	Контракт от 17.06.2022 № 37-63ЭА/2022	не ограничено, лимит проверок 15000	19.05.2023
5	Неисключительная лицензия на использование SOLIDWORKS EDU Edition 2019-2020 Network - 200 Users	Контракт № 90-133ЭА/2021 от 07.09.2021	2 (две) сетевые лицензии на 200 пользователей	бессрочно
6	Компас-3D v18 на 50 мест. Проектирование и конструирование в машиностроении, лицензия	Контракт № 28-35ЭА/2020 от 26.05.2020	2 лицензии на 50 пользователей	бессрочно
7	Операционная система Microsoft Windows 10 Professional 32 bit/64 bit Rus Only FQS-10150	Договор от 11.02.2019 № 26.02-Д-3.0-1293/2019	4	бессрочно

8	Microsoft Office Home and Business 2016 Rus CEE Only No Skype BOX T5D-02705	Договор от 11.02.2019 № 26.02-Д-3.0-1293/2019	4	бессрочно
---	-----------------------------------------------------------------------------------------	--------------------------------------------------	---	-----------

## 12. ТРЕБОВАНИЯ К ОЦЕНКЕ КАЧЕСТВА ОСВОЕНИЯ ПРОГРАММЫ

Наименование разделов	Основные показатели оценки	Формы и методы контроля и оценки
<p>1. Основные законы техники глубокого вакуума и материалы вакуумных систем.</p>	<p><i>Знает:</i></p> <ul style="list-style-type: none"> <li>- основные понятия и законы, относящиеся к вакуумной технике;</li> <li>- материалы, применяемые для производства вакуумной техники и особенности их эксплуатации;</li> <li>- способы оценки технического состояния вакуумных систем и мероприятия по предупреждению различных неисправностей.</li> </ul> <p><i>Умеет:</i></p> <ul style="list-style-type: none"> <li>- применять теоретические знания о вакууме и законах, применяемых в вакуумной технике;</li> <li>- применять теоретические знания о материалах, применяемых для производства вакуумной техники и особенностях их эксплуатации;</li> <li>- оценивать техническое состояние вакуумных систем и проводить мероприятия по предупреждению различных неисправностей.</li> </ul> <p><i>Владеет:</i></p> <ul style="list-style-type: none"> <li>- знаниями об основных понятиях и законах, относящихся к вакуумной технике;</li> <li>- знаниями о материалах, применяемых для производства вакуумной техники и особенностях их эксплуатации;</li> <li>- знаниями и навыками, необходимыми оценки технического состояния вакуумных систем и проведения мероприятий по предупреждению различных неисправностей.</li> </ul>	<p>Оценка за контрольную работу № 1</p> <p>Оценка за лабораторный практикум</p>
<p>2. Насосы и способы измерения давлений</p>	<p><i>Знает:</i></p> <ul style="list-style-type: none"> <li>- классификацию насосов, критерии выбора насосов и методики расчета их мощности;</li> <li>- основные виды приборов и методики для измерения давлений;</li> <li>- способы оценки технического состояния вакуумных систем и мероприятия по предупреждению различных неисправностей.</li> </ul> <p><i>Умеет:</i></p> <ul style="list-style-type: none"> <li>- применять знания о классификации насосов, критериях выбора насосов и методиках расчета их мощности;</li> </ul>	<p>Оценка за контрольную работу № 2</p> <p>Оценка за лабораторный практикум</p> <p>Оценка за реферативно-аналитическую работу</p>

	<ul style="list-style-type: none"> <li>- применять знания о приборах и методиках измерения давлений;</li> <li>- оценивать техническое состояние вакуумных систем и проводить мероприятия по предупреждению различных неисправностей.</li> </ul> <p><i>Владеет:</i></p> <ul style="list-style-type: none"> <li>- знаниями о классификации насосов, критериях выбора насосов и методиках расчета их мощности;</li> <li>- знаниями о основных видах приборов для измерения давлений;</li> <li>- знаниями и навыками, необходимыми оценки технического состояния вакуумных систем и проведения мероприятий по предупреждению различных неисправностей.</li> </ul>	
<p>3. Вакуумные системы. Течеискание</p>	<p><i>Знает:</i></p> <ul style="list-style-type: none"> <li>- общие требования к вакуумным системам, методы их конструирования;</li> <li>- требования к степени герметичности вакуумных систем;</li> <li>- способы оценки технического состояния вакуумных систем и мероприятия по предупреждению различных неисправностей.</li> </ul> <p><i>Умеет:</i></p> <ul style="list-style-type: none"> <li>- применять теоретические знания об общих требованиях к вакуумным системам, о методах их конструирования, а также о требованиях к степени герметичности вакуумных систем;</li> <li>- оценивать техническое состояние вакуумных систем и проводить мероприятия по предупреждению различных неисправностей.</li> </ul> <p><i>Владеет:</i></p> <ul style="list-style-type: none"> <li>- знаниями об общих требованиях к вакуумным системам, методах их конструирования, требованиях к степени герметичности вакуумных систем;</li> <li>- знаниями и навыками, необходимыми оценки технического состояния вакуумных систем и проведения мероприятий по предупреждению различных неисправностей.</li> </ul>	<p>Оценка за контрольную работу № 3</p> <p>Оценка за лабораторный практикум</p> <p>Оценка за реферативно-аналитическую работу</p>

### **13. ОСОБЕННОСТИ ОРГАНИЗАЦИИ ОБРАЗОВАТЕЛЬНОГО ПРОЦЕССА ДЛЯ ИНВАЛИДОВ И ЛИЦ С ОГРАНИЧЕННЫМИ ВОЗМОЖНОСТЯМИ ЗДОРОВЬЯ**

Обучение инвалидов и лиц с ограниченными возможностями здоровья осуществляется в соответствии с:

– Порядком организации и осуществления образовательной деятельности по образовательным программам – программам бакалавриата, программам специалитета, программам магистратуры (Приказ Министерства науки и высшего образования Российской Федерации от 06.04.2021 № 245);

– Положением о порядке организации и осуществления образовательной деятельности по образовательным программам высшего образования – программам бакалавриата, программам специалитета, программам магистратуры в РХТУ им. Д.И. Менделеева, принятым решением Ученого совета РХТУ им. Д.И. Менделеева от \_\_.\_\_.20\_\_, протокол № \_\_, введенным в действие приказом и.о. ректора РХТУ им. Д.И. Менделеева от \_\_.\_\_.20\_\_ № \_\_;

– Методическими рекомендациями по организации образовательного процесса для обучения инвалидов и лиц с ограниченными возможностями здоровья в образовательных организациях высшего образования, в том числе оснащенности образовательного процесса (утверждены заместителем Министра образования и науки РФ А.А. Климовым от 08.04.2014 № АК-44/05вн).

Дополнения и изменения к рабочей программе дисциплины  
**«Техника глубокого вакуума»**

основной образовательной программы  
**15.03.02 «Технологические машины и оборудование»**

**профиль «Технологические машины и оборудование производства  
высокотемпературных функциональных материалов»**

Форма обучения: очная

Номер изменения/дополнения	Содержание дополнения/изменения	Основание внесения изменения/дополнения
1.	Изменение в части обновления лицензионного программного обеспечения	протокол заседания кафедры ХТКиО № 15 от «01» июля 2022 г.
2.		протокол заседания Ученого совета № _____ от «__» _____ 20__ г.
3.		протокол заседания Ученого совета № _____ от «__» _____ 20__ г.
4.		протокол заседания Ученого совета № _____ от «__» _____ 20__ г.
		протокол заседания Ученого совета № _____ от «__» _____ 20__ г.

Министерство науки и высшего образования Российской Федерации  
Федеральное государственное бюджетное образовательное учреждение  
высшего образования  
«Российский химико-технологический университет  
имени Д. И. Менделеева»

---

**«УТВЕРЖДАЮ»**

И.о. проректора по учебной работе

\_\_\_\_\_ С.Н. Филатов

«25» мая 2022 г.

**РАБОЧАЯ ПРОГРАММА ДИСЦИПЛИНЫ**  
**«ЭНЕРГО- И РЕСУРСОСБЕРЕГАЮЩИЕ ПРОЦЕССЫ**  
**И ТЕХНОЛОГИИ ПРОИЗВОДСТВА КЕРАМИЧЕСКИХ**  
**МАТЕРИАЛОВ И ИЗДЕЛИЙ»**

**Направление подготовки 15.03.02 Технологические машины**  
**и оборудование**

**Профиль «Технологические машины и оборудование производства**  
**высокотемпературных функциональных материалов»**

**Квалификация «бакалавр»**

РАССМОТРЕНО И ОДОБРЕНО  
На заседании Методической комиссии  
Ученого совета  
РХТУ им. Д.И. Менделеева  
«25» мая 2022 г.

Председатель \_\_\_\_\_ Н.А. Макаров

**Москва 2022**



Программа составлена доцентом кафедры химической технологии керамики и огнеупоров, к.т.н., доцентом Вартанян М.А.

Программа рассмотрена и одобрена на заседании кафедры химической технологии керамики и огнеупоров факультета технологии неорганических веществ и высокотемпературных материалов «13» мая 2022 года, протокол № 14.

## **1 ЦЕЛЬ И ЗАДАЧИ ДИСЦИПЛИНЫ**

Программа составлена в соответствии с требованиями Федерального государственного образовательного стандарта высшего образования (ФГОС ВО) по направлению подготовки 15.03.02 Технологические машины и оборудование, профиль «Технологические машины и оборудование производства высокотемпературных функциональных материалов», рекомендациями Методической комиссии Ученого совета РХТУ им. Д.И. Менделеева и накопленным опытом преподавания дисциплин указанного и смежных профилей кафедрой химической технологии керамики и огнеупоров РХТУ им. Д.И. Менделеева. Программа рассчитана на изучение дисциплины в течение одного семестра в 7 семестре обучения.

Программа относится к блоку дисциплин по выбору (Б1.В.ДВ) части учебного плана, формируемой участниками образовательных отношений. Программа предполагает, что обучающиеся имеют теоретическую и практическую подготовку в области аппаратного и технологического оформления процессов химической технологии, в частности технологии высокотемпературных функциональных материалов (ВФМ).

**Цель дисциплины** – приобретение обучающимися знаний и компетенций в области теории и практики осуществления технологических процессов получения основных видов высокотемпературных функциональных материалов с учетом принципов энерго- и ресурсоэффективности.

**Задачи дисциплины** – формирование у обучающихся системных углубленных знаний в области проектирования технологии высокотемпературных функциональных материалов с учетом основных источников загрязнения окружающей среды при их производстве и на основе этих знаний выработка системного подхода к проектированию аппаратного оформления и реализации технологических процессов в указанной области материаловедения.

## **2 ТРЕБОВАНИЯ К РЕЗУЛЬТАТАМ ОСВОЕНИЯ ДИСЦИПЛИНЫ**

Изучение дисциплины «Энерго- и ресурсосберегающие процессы и технологии производства керамических материалов и изделий» при подготовке бакалавров по направлению 15.03.02 Технологические машины и оборудование, профиль «Технологические машины и оборудование производства высокотемпературных функциональных материалов» направлено на приобретение следующих компетенций и индикаторов их достижения:

**- профессиональных компетенций (ПК) и индикаторов их достижения:**

Задача профессиональной деятельности	Объект или область знания	Код и наименование профессиональной компетенции выпускника	Код и наименование индикаторов достижения компетенции	Основание
Типы задач профессиональной деятельности – проектно-конструкторский, производственно-технологический				
Разработка, сопровождение и интеграция типовых технологических процессов и агрегатов в области химической технологии и технологии материалов, в том числе с использованием стандартных средств автоматизации проектирования	Технологические машины и оборудование химических производств, технологии материалов  Сквозные виды профессиональной деятельности в промышленности (в сфере организации и проведения научно-исследовательских и опытно-конструкторских работ в области химического и химико-технологического производства).	ПК-2. Способен разрабатывать рабочую проектную и техническую документацию, оформлять законченные проектно-конструкторские работы с проверкой соответствия разрабатываемых проектов и технической документации стандартам, техническим условиям и другим нормативным документам	ПК-2.1. Знает принципы и порядок разработки технической документации в соответствии с техническими требованиями к продукции и условиями реализации технологического процесса при нормальных условиях эксплуатации ПК-2.2. Умеет составлять техническое задание на экспертизу технической документации, готовить пояснительную записку (сведения) об объекте экспертизы ПК-2.3. Владеет навыками разработки экспертного заключения в соответствии с актуальными нормативными документами	Анализ требований к профессиональным компетенциям, предъявляемым к выпускникам направления подготовки на рынке труда, обобщение зарубежного опыта, проведения консультаций с ведущими работодателями, объединениями работодателей отрасли, в которой востребованы выпускники в рамках направления подготовки.  ПС 40.136 Специалист в области разработки, сопровождения и интеграции технологических процессов и производств в области материаловедения и
		ПК-3. Способен выбирать основные и вспомогательные материалы, способы реализации	ПК-3.1. Знает основные виды управляющих средств оборудования термической и химико-термической обработки и программное	

		<p>технологических процессов, применять прогрессивные методы эксплуатации технологического оборудования при изготовлении технологических машин</p>	<p>обеспечение к ним ПК-3.2. Умеет проектировать режимы термической и химико-термической обработки с учетом требований энерго- и ресурсоэффективности ПК-3.3. Владеет методиками реализации разработанных режимов термической и химико-термической обработки в программах для управляющих средств оборудования термической и химико-термической обработки</p>	<p>технологии материалов (утв. приказом Министерства труда и социальной защиты Российской Федерации от 03.07.2019 № 477н). Обобщенная трудовая функция А Разработка, сопровождение и интеграция инновационных технологических процессов в области материаловедения и технологии материалов; уровень квалификации 6, трудовая функция А/02.6 Разработка интегрированной информационной модели типовых технологических процессов в области материаловедения и технологии материалов  ПС 40.086 Специалист по внедрению новой техники и технологий в термическом производстве (утв. приказом Министерства труда и социальной</p>
		<p>ПК-4 Способен обеспечивать технологичность изделий и оптимальность процессов их изготовления при производстве высокотемпературных функциональных материалов (ВФМ) и изделий из них</p>	<p>ПК-4.1. Знает проблемы теории и технологии инновационных процессов производства ВФМ и изделий из них, технологические возможности, характеристики и особенности эксплуатации термического оборудования, критерии оценки технологичности и повышения эффективности процессов производства ВФМ ПК-4.2. Умеет</p>	

			<p>разрабатывать технологические режимы и выбирать аппаратурное оформление для реализации типовых и инновационных процессов получения ВФМ</p> <p>ПК-4.3. Владеет приемами подбора и корректировки параметров нового сложного технологического процесса термического производства по результатам анализа структуры и свойств материалов, в том числе с применением вычислительной техники и прикладных программ</p>	<p>защиты Российской Федерации от 22.10.2020 № 741н). Обобщенная трудовая функция А Внедрение несложных новых техники и технологий термической обработки; уровень квалификации 5, трудовая функция А/01.5 Сбор и обобщение информации о новых оборудовании и технологиях в термическом производстве</p> <p>ПС 25.053 Специалист по разработке неметаллических композиционных материалов и покрытий в ракетно-космической промышленности (утв. приказом Министерства труда и социальной защиты Российской Федерации от 03.09.2018 № 573н). Обобщенная трудовая функция G Проведение научно-экспериментальных</p>
--	--	--	--------------------------------------------------------------------------------------------------------------------------------------------------------------------------------------------------------------------------------------------------------------------------------------------------------------------------------------------------------------------------------------------------------------------	-------------------------------------------------------------------------------------------------------------------------------------------------------------------------------------------------------------------------------------------------------------------------------------------------------------------------------------------------------------------------------------------------------------------------------------------------------------------------------------------------------------------------------------------------------------------------------------------------------------------------

				<p>исследований по отработке специализированных параметров неметаллических композиционных материалов, используемых для производства ракетно-космических комплексов и систем, технологии их применения; уровень квалификации 6, трудовая функция G/05.6 Инженерное сопровождение при проведении входного контроля неметаллических композиционных материалов, используемых для производства ракетно-космических комплексов и систем, препарации сборочных узлов, контроль соблюдения технологической дисциплины при изготовлении серийных деталей и сборочных</p>
--	--	--	--	-----------------------------------------------------------------------------------------------------------------------------------------------------------------------------------------------------------------------------------------------------------------------------------------------------------------------------------------------------------------------------------------------------------------------------------------------------------------------------------------------------------------------------------------------------------------

				узлов и в рамках опытно- конструкторских работ
--	--	--	--	------------------------------------------------------

В результате изучения дисциплины обучающийся должен:

**знать:**

- основные источники загрязнения окружающей среды при производстве ВФМ;
- современные системы менеджмента;
- способы осуществления энерго- и ресурсоэффективного осуществления технологических процессов получения основных видов ВФМ;
- основные требования природоохранных нормативных документов;
- основы охраны труда, промышленной безопасности и защиты окружающей среды при организации и управлении производствами ВФМ и изделий из них.

**уметь:**

- использовать знания о строении вещества, природе химической связи в различных классах химических соединений для понимания свойств материалов и механизма химических процессов, протекающих в окружающем мире;
- устанавливать требования к технологическим процессам с целью снижения материалоемкости, энергоемкости и создания малоотходных технологий;
- использовать знания основных физических теорий для понимания принципов работы приборов и устройств, в том числе выходящих за пределы компетентности конкретного направления;
- применять наилучшие доступные технологии при производстве высокотемпературных материалов;
- использовать справочные документы по наилучшим доступным технологиям в российской системе технического регулирования.

**владеть:**

- методами проведения экологического контроля и мониторинга;
- методами получения правоохранительных экологических разрешений;
- методами оценки воздействия внедряемых технологических решений и проектов на окружающую среду;
- методами расчета экономической эффективности внедряемых технологических решений и проектов;
- рациональными приемами поиска и использования научно-технической информации.

### 3 ОБЪЕМ ДИСЦИПЛИНЫ И ВИДЫ УЧЕБНОЙ РАБОТЫ

Вид учебной работы	Объем дисциплины		
	ЗЕ	Акад. ч	Астр. ч
<b>Общая трудоемкость дисциплины</b>	<b>2,0</b>	<b>72</b>	<b>54</b>
<b>Контактная работа – аудиторные занятия:</b>	<b>0,88</b>	<b>32</b>	<b>24</b>
Лекции	0,44	16	12
Практические занятия (ПЗ)	0,44	16	12
в том числе в форме практической подготовки	0,44	16	12
<b>Самостоятельная работа:</b>	<b>1,12</b>	<b>40</b>	<b>30</b>
Контактная самостоятельная работа	1,12	0,2	0,15
Реферат		8	6
Самостоятельное изучение разделов дисциплины		31,8	23,85
<b>Вид контроля:</b>			
<b>Зачет</b>	+	+	+
<b>Вид итогового контроля:</b>	<b>Зачет</b>		



## 4 СОДЕРЖАНИЕ ДИСЦИПЛИНЫ

### 4.1 Разделы дисциплины и виды занятий

№ п/п	Раздел дисциплины	Часов			
		Всего	Лек	ПЗ	СР
1.	Предотвращение загрязнения окружающей среды предприятиями по производству высокотемпературных материалов. Комплексные экологические разрешения	32	6	6	20
2.	Основные принципы систем менеджмента	16	4	4	8
3.	Справочные документы по наилучшим доступным технологиям	24	6	6	12
<b>Всего часов</b>		<b>72</b>	<b>16</b>	<b>16</b>	<b>40</b>

№ п/п	Раздел дисциплины	Часов			
		Всего	Лек	ПЗ	СР
1.	Предотвращение загрязнения окружающей среды предприятиями по производству высокотемпературных материалов. Комплексные экологические разрешения	24	4,5	4,5	15
2.	Основные принципы систем менеджмента	12	3	3	6
3.	Справочные документы по наилучшим доступным технологиям	18	4,5	4,5	9
<b>Всего часов</b>		<b>54</b>	<b>12</b>	<b>12</b>	<b>30</b>

### 4.2 Содержание разделов дисциплины

**Введение.** Охрана окружающей среды – одна из приоритетных и актуальных проблем современности.

**Раздел 1. Предотвращение загрязнения окружающей среды предприятиями по производству высокотемпературных материалов. Комплексные экологические разрешения**

Экологические последствия природопользования. Источники загрязнения атмосферы. Естественные источники и антропогенное загрязнение атмосферы. Трансграничный перенос загрязняющих веществ. Климатические последствия изменения состава атмосферы. «Парниковые» газы.

Основные показатели загрязнения окружающей среды при изготовлении керамических материалов. Выбросы и сбросы загрязняющих веществ в окружающую среду, образование твердых отходов. Характеристика основных источников загрязнения. Воздействие пыли, вредных газов и других негативных факторов при производстве высокотемпературных материалов на человека.

Природоохранные разрешения в Российской Федерации. Нормирование качества воздуха и воды в Российской Федерации. Экологическая экспертиза. Оценка воздействия на окружающую среду (ОВОС) при проектировании предприятий по производству изделий из керамики. Этапы проведения ОВОС.

Трактовка и использование понятия «наилучшие доступные технологии» (НДТ) в российском экологическом законодательстве. Применение режима наилучших доступных технологий в системе хозяйственного стимулирования к сокращению негативного воздействия на окружающую среду. Выдача разрешений на выбросы и сбросы в Российской Федерации.

Комплексные экологические разрешения. Природоохранные разрешения в ЕС. Концепция наилучших доступных технологий. Директива о комплексном

предотвращении и контроле загрязнений. Процедура получения комплексных экологических разрешений.

## **Раздел 2. Основные принципы систем менеджмента**

Справочный документ по общим принципам мониторинга. Измерение и мониторинг. Рассмотрение основных принципов производственного (экологического) мониторинга. Различные подходы к мониторингу. Как выражаются предельно допустимые выбросы/сбросы (ПДВ/ПДС) и результаты мониторинга. Временной график проведения мониторинга. Учет погрешностей измерений. Требования в области мониторинга, подлежащие включению в комплексные экологические разрешения наряду с ПДВ и ПДС. Режимы экологического мониторинга. Организованные и неорганизованные выбросы и сбросы. Отчетность по результатам мониторинга.

Необходимость повышения ресурсо- и энергоэффективности. Справочный документ по наилучшим доступным технологиям обеспечения энергоэффективности в ЕС. Ключевые принципы обеспечения энергоэффективности. Пример постановки целей, задач, показателей и разработка программ энергоэффективности. Национальные стандарты по НДТ. Система энергоменеджмента. Ресурсосбережение. Производство керамической плитки. Производство кирпича и камня керамических.

Наилучшие доступные технологии для повышения энергоэффективности и экологической результативности. Новые подходы к стандартизации. Наилучшие доступные технологии.

Современные системы менеджмента организации: системы менеджмента качества, экологического менеджмента, энергоменеджмента, менеджмента безопасности, менеджмента поставщиков. Процедуры сертификации систем менеджмента. Стандарт BES 6001:2009 «Ответственный выбор источников (производителей) продукции для строительства».

Разработка и внедрение стандартов, направленных на повышение экологической результативности и энергетической эффективности производства высокотемпературных материалов. Требования к сертификации предприятий промышленности строительных материалов РФ. Обязательная сертификация строительных материалов. Системы добровольной сертификации: «зеленые» стандарты СДОС «НОСТРОЙ», стандарты BREEAM, LEED. Принципы стандарта BES 6001:2009 в области ответственных поставок строительных материалов. Учет требований к ресурсоэффективности и охране окружающей среды на протяжении жизненного цикла объектов «зеленого» строительства.

## **Раздел 3. Справочные документы по наилучшим доступным технологиям**

Севи́льский процесс и справочные документы Евросоюза. Основные положения Директивы о комплексном предотвращении и контроле загрязнения (Директивы КПКЗ). Наилучшие Доступные Технологии в ЕС (Директива 2010/75/ЕС). «Вертикальные» и «горизонтальные» справочные документы по НДТ. Заключение по НДТ.

Перспективы распространения наилучших доступных технологий в России. Систематизация информации об НДТ в России: разработка национальных стандартов. Нормативно-правовая база в Российской Федерации в области НДТ. Концепция реализации перехода на принципы НДТ и внедрения современных технологий в промышленном секторе РФ. Обмен информацией при разработке Справочных документов по НДТ. Создание российского Бюро НДТ. Технические рабочие группы.

Критерии отнесения объектов, оказывающих значительное негативное воздействие на ОС и относящихся к областям применения наилучших доступных технологий, к объектам разных категорий. Комплексные экологические разрешения в России. Создание российских справочников по наилучшим доступным технологиям – документов по стандартизации. Отнесение технологических процессов, оборудования, технических способов и методов к НДТ. Использование наилучших доступных технологий для повышения энергетической и экологической эффективности при производстве цемента, извести, оксида магния и изготовлении керамических изделий и изделий из стекла.

Содержание российских справочников по НДТ. Потребление сырьевых материалов. Снижение удельного потребления энергии (обеспечение энергетической эффективности). Выбор способа производства и оптимизация контроля технологического процесса. Выбор топлива и сырьевых материалов. Выбросы пыли. Газообразные вещества. Снижение выбросов металла. Производственные потери/отходы. Шум.

Выбор маркерных загрязняющих веществ в технологии стекла, керамических материалов и цемента. Маркеры – показатели технологической эффективности производства и маркеры – вещества или физические явления, возникающие при производстве высокотемпературных материалов. Меры борьбы с выбросами загрязняющих веществ при производстве высокотемпературных материалов. Выбросы пыли, NO<sub>x</sub>, SO<sub>2</sub>, металлов, монооксида углерода CO, газообразных хлоридов и фторидов.

Экономические аспекты реализации НДТ. Перспективы применения нормирования на основе наилучших существующих технологий в России. Порядок перехода отраслей промышленности строительных материалов на принципы наилучших доступных технологий. Возможности использования справочных документов по НДТ в российской системе технического регулирования.

## 5 СООТВЕТСТВИЕ СОДЕРЖАНИЯ ТРЕБОВАНИЯМ К РЕЗУЛЬТАТАМ ОСВОЕНИЯ ДИСЦИПЛИНЫ

Результат освоения дисциплины	Разделы		
	1	2	3
<b><i>В результате освоения дисциплины студент должен:</i></b>			
<b><i>знать:</i></b>			
– основные источники загрязнения окружающей среды при производстве ВФМ	+	+	+
– современные системы менеджмента		+	+
– способы осуществления энерго- и ресурсоэффективного осуществления технологических процессов получения основных видов ВФМ	+	+	+
– основные требования природоохранных нормативных документов	+	+	+
– основы охраны труда, промышленной безопасности и защиты окружающей среды при организации и управлении производствами ВФМ и изделий из них	+	+	+
<b><i>уметь:</i></b>			
– использовать знания о строении вещества, природе химической связи в различных классах химических соединений для понимания свойств материалов и механизма химических процессов, протекающих в окружающем мире	+		
– устанавливать требования к технологическим процессам с целью снижения материалоемкости, энергоемкости и создания малоотходных технологий	+	+	+
– использовать знания основных физических теорий для понимания принципов работы приборов и устройств, в том числе выходящих за пределы компетентности конкретного направления	+		
– применять наилучшие доступные технологии при производстве высокотемпературных материалов	+	+	+
– использовать справочные документы по наилучшим доступным технологиям в российской системе технического регулирования	+		+

<b>владеть:</b>				
– методами проведения экологического контроля и мониторинга		+	+	
– методами получения правоохранительных экологических разрешений		+	+	+
– методами оценки воздействия внедряемых технологических решений и проектов на окружающую среду		+		
– методами расчета экономической эффективности внедряемых технологических решений и проектов		+	+	+
– рациональными приемами поиска и использования научно-технической информации		+	+	+
<b><i>В результате прохождения практики студент должен приобрести следующие профессиональные (ПК) компетенции и индикаторы их достижения:</i></b>				
ПК-2. Способен разрабатывать рабочую проектную и техническую документацию, оформлять законченные проектно-конструкторские работы с проверкой соответствия разрабатываемых проектов и технической документации стандартам, техническим условиям и другим нормативным документам	ПК-2.1. Знает принципы и порядок разработки технической документации в соответствии с техническими требованиями к продукции и условиями реализации технологического процесса при нормальных условиях эксплуатации	+	+	+
	ПК-2.2. Умеет составлять техническое задание на экспертизу технической документации, готовить пояснительную записку (сведения) об объекте экспертизы	+	+	+
	ПК-2.3. Владеет навыками разработки экспертного заключения в соответствии с актуальными нормативными документами	+	+	+
ПК-3. Способен выбирать основные и вспомогательные материалы, способы реализации технологических процессов, применять прогрессивные методы эксплуатации технологического оборудования при изготовлении технологических машин	ПК-3.1. Знает основные виды управляющих средств оборудования термической и химико-термической обработки и программное обеспечение к ним	+	+	+
	ПК-3.2. Умеет проектировать режимы термической и химико-термической обработки с учетом требований энерго- и ресурсоэффективности	+	+	+
	ПК-3.3. Владеет методиками реализации разработанных режимов термической и химико-термической обработки в программах для управляющих средств оборудования термической и химико-термической обработки	+	+	+
ПК-4. Способен обеспечивать технологичность изделий и оптимальность процессов их изготовления при	ПК-4.1. Знает проблемы теории и технологии инновационных процессов производства ВФМ и изделий из них, технологические возможности, характеристики и особенности эксплуатации	+	+	+

производстве высокотемпературных функциональных материалов (ВФМ) и изделий из них	термического оборудования, критерии оценки технологичности и повышения эффективности процессов производства ВФМ			
	ПК-4.2. Умеет разрабатывать технологические режимы и выбирать аппаратное оформление для реализации типовых и инновационных процессов получения ВФМ	+	+	+
	ПК-4.3. Владеет приемами подбора и корректировки параметров нового сложного технологического процесса термического производства по результатам анализа структуры и свойств материалов, в том числе с применением вычислительной техники и прикладных программ	+	+	+

## **6 ПРАКТИЧЕСКИЕ И ЛАБОРАТОРНЫЕ ЗАНЯТИЯ**

### **6.1 Практические занятия. Примерные темы практических занятий**

Учебным планом подготовки бакалавров по направлению 15.03.02 Технологические машины и оборудование, профиль «Технологические машины и оборудование производства высокотемпературных функциональных материалов» предусмотрено проведение практических занятий по дисциплине «Энерго- и ресурсосберегающие процессы и технологии производства керамических материалов и изделий» в объеме 16 акад. часов / 12 астр. часов (0,44 ЗЕТ). Практические занятия проводятся в форме практической подготовки под руководством преподавателя и направлены на углубление теоретических знаний, полученных учащимися самостоятельно, формирование понимания связей между теоретическими моделями технологических процессов, позволяющих прогнозировать технологические параметры, характеристики аппаратуры и свойства получаемых веществ, материалов и изделий и методологией решения практических задач, приобретение навыков применения теоретических знаний в практической работе.

#### **Примерный перечень практических занятий:**

№ п/п	Раздел	Темы практических занятий	Часы
1.	1	<ul style="list-style-type: none"> <li>- Возможные источники и факторы загрязнения окружающей среды – выбросы в воздух, сбросы в водные объекты, образование твердых отходов.</li> <li>- Выбросы оксидов азота, серы, монооксида углерода. «Углеродный след» промышленного производства.</li> <li>- Рациональное использование природных ресурсов.</li> <li>- Текущие уровни эмиссий в окружающую среду при производстве керамических материалов и изделий из них.</li> <li>- Воздействие пыли, вредных газов и других негативных факторов на человека.</li> <li>- Природоохранные разрешения.</li> <li>- Санитарно-эпидемиологические правила, нормативы и требования к технологиям.</li> <li>- Выдача комплексных экологических разрешений – согласие заинтересованных сторон.</li> </ul>	6

2.	2	<ul style="list-style-type: none"> <li>- Общие принципы мониторинга.</li> <li>- Проведение мониторинга.</li> <li>- Различные подходы к мониторингу.</li> <li>- Отчетность по результатам мониторинга.</li> <li>- Производственный контроль в области охраны окружающей среды в Российской Федерации.</li> <li>- Система менеджмента качества.</li> <li>- Система экологического менеджмента.</li> <li>- Система энергоменеджмента.</li> </ul>	4
3.	3	<ul style="list-style-type: none"> <li>- «Вертикальные» справочные документы по наилучшим доступным технологиям.</li> <li>- «Горизонтальные» справочные документы по наилучшим доступным технологиям.</li> <li>- Заключения по наилучшим доступным технологиям.</li> <li>- Использование информационно-технических справочников по НДТ в российской системе технического регулирования.</li> <li>- Критерии выбора маркерных веществ в информационно-технических справочниках при производстве изделий из керамики.</li> </ul>	6

## 6.2 Лабораторные занятия

Лабораторные занятия по дисциплине не предусмотрены.

## 7 САМОСТОЯТЕЛЬНАЯ РАБОТА

Учебной программой дисциплины «Энерго- и ресурсосберегающие процессы и технологии производства керамических материалов и изделий» предусмотрена самостоятельная работа учащегося в объёме 40 акад. часов / 30 астр. часов (1,12 ЗЕТ). Самостоятельная работа проводится с целью углубления знаний по дисциплине и предусматривает:

- регулярную проработку пройденного на практических занятиях учебного материала и подготовку к выполнению контрольных работ по разделам курса;
- ознакомление и проработку рекомендованной литературы, работу с электронно-библиотечными системами, включая переводы публикаций из научных журналов, цитируемых в базах Scopus, Web of Science, Chemical Abstracts, РИНЦ;
- посещение отраслевых выставок, семинаров, конференций различного уровня;
- участие в научных мероприятиях РХТУ им. И. Менделеева по тематике курса;
- подготовку реферата;
- подготовку к сдаче зачёта по курсу.

## 8 ПРИМЕРЫ ОЦЕНОЧНЫХ СРЕДСТВ ДЛЯ КОНТРОЛЯ ОСВОЕНИЯ ДИСЦИПЛИНЫ

Итоговая оценка по дисциплине складывается из оценок за выполнение контрольных работ (максимальная оценка 30 баллов), реферативно-аналитической работы (максимальная оценка 30 баллов) и итогового контроля в форме зачета (максимальная оценка 40 баллов).

### 8.1 Примерная тематика реферативно-аналитической работы

**Максимальная оценка за реферат – 30 баллов.**

1. Выбросы загрязняющих веществ при производстве керамических материалов строительного назначения.
2. Использование отходов в качестве сырьевых материалов и/или альтернативного топлива при производстве керамических материалов.

3. Особенности технологии и выбросы загрязняющих веществ при производстве шамотных огнеупоров.
4. Особенности технологии и факторы негативного воздействия на окружающую среду при производстве углеродистых огнеупоров.
5. Источники и способы предотвращения негативного воздействия на окружающую среду при производстве технической керамики.
6. «Углеродный след» предприятий по производству керамики, политика по снижению промышленных выбросов углерода.
7. Природоохранный потенциал внедрения систем менеджмента на предприятиях по производству изделий из керамики.
8. Особенности применения систем менеджмента производства в технологии изделий из керамики.
9. Системы энергоменеджмента в производстве керамических материалов и изделий из них.
10. Системы экологического менеджмента на предприятиях по производству изделий из керамики.
11. Природоохранный потенциал систем менеджмента в производстве керамики.
12. Классификация источников выбросов загрязняющих веществ и способы предотвращения негативного воздействия.
13. Загрязняющие вещества, возникающие при производстве высокотемпературных материалов, эмитируемые в окружающую среду и наносящие вред окружающей среде и здоровью человека.
14. Влияние взвешенных частиц (пыли фракций  $PM_{10}$  и  $PM_{2.5}$ ) на здоровье и жизнь людей.
15. Анализ практики производственного экологического контроля в Российской Федерации применительно к предприятиям по производству высокотемпературных материалов.
16. Добровольная сертификация строительных материалов в Российской Федерации
17. Обязательная сертификация строительных материалов в Российской Федерации
18. Использование «зеленых» технологий при строительстве зданий и сооружений в Российской Федерации.
19. Система добровольной сертификации объектов недвижимости «Зелёные стандарты».
20. Требования к ресурсоэффективности и охране окружающей среде на протяжении жизненного цикла объектов «зеленого» строительства.
21. Ответственный выбор производителей продукции при производстве строительных материалов на основе керамических материалов.
22. Ключевые принципы обеспечения энергоэффективности на предприятиях по производству керамических материалов.
23. Трактовка и использование понятий «наилучшие доступные» и «наилучшие существующие» технологии в российском экологическом законодательстве.
24. Перспективы распространения наилучших доступных технологий в России.
25. История и современное состояние Севильского процесса.
26. Процедура составления справочных документов по НДТ в рамках Севильского процесса.
27. Природоохранные разрешения в ЕС.
28. Концепция наилучших доступных технологий. Директива о комплексном предотвращении и контроле загрязнений.
29. Программы повышения ресурсоэффективности промышленного производства в зарубежных странах (на примере керамической промышленности).
30. Международные инициативы в области наилучших доступных технологий.
31. Создание российского национального Бюро по наилучшим доступным технологиям.
32. Наилучшие доступные технологии для повышения энергоэффективности и экологической результативности при производстве керамических материалов.

33. Информационно-технический справочник по наилучшим доступным технологиям – документ национальной системы стандартизации.
34. Внедрение механизмов экономического стимулирования снижения загрязнения окружающей среде.
35. Отнесение объектов, оказывающих негативное влияние на окружающую среду, к объектам I, II, III и IV категорий.
36. Технологическое нормирование в области охраны окружающей среды.
37. Выдача комплексных экологических разрешений в России.
38. Государственное регулирование природопользования на основе наилучших доступных технологий в Российской Федерации.
39. Критерии выбора наилучших доступных технологий.
40. Отнесение технологических процессов, оборудования, технических способов и методов к наилучшим доступным технологиям при производстве высокотемпературных материалов.
41. Наилучшие доступные технологии производства керамических изделий.
42. Маркерные показатели в производстве изделий из керамики.
43. Переход промышленности на принципы наилучших доступных технологий и внедрение современных технологий в промышленном секторе РФ на примере производства изделий из керамики.
44. Инструменты государственного стимулирования модернизации производства высокотемпературных материалов.
45. Разработка сценария деловой игры «Выдача комплексных экологических разрешений предприятию по производству керамических материалов».
46. Применение информационно-технического справочника по наилучшим доступным технологиям «Производство керамических изделий» при проведении оценки воздействия на окружающую среду (ОВОС) при проектировании предприятий по производству высокотемпературных материалов.
47. Применение информационно-технических справочников по наилучшим доступным технологиям при проведении оценки воздействия на окружающую среду (ОВОС) при проектировании предприятий по производству высокотемпературных материалов.
48. Процедура получения комплексных экологических разрешений.
49. Основные принципы системы комплексных экологических разрешений.
50. Экологическое нормирование на принципах наилучших доступных технологий.

## **8.2 Примеры контрольных вопросов для текущего контроля освоения дисциплины**

Для текущего контроля предусмотрено 3 контрольные работы (по одной контрольной работе по каждому разделу). Максимальная оценка за контрольные работы 30 баллов.

### **Раздел 1. Примеры вопросов к контрольной работе № 1. Максимальная оценка – 10 баллов. Контрольная работа содержит 2 вопроса, по 5 баллов за вопрос.**

1. Основные экологические проблемы современности.
2. Оценка значимости природных ресурсов в жизни общества.
3. Масштабы потребления природных ресурсов.
4. Природная среда и природные ресурсы.
5. Классификация природных ресурсов по генезису, исчерпаемости, видам хозяйственного использования.
6. Материальные, энергетические и природные ресурсы.
7. Классификация минеральных ресурсов.
8. Рациональное использование минеральных ресурсов.
9. Экологическое последствие природопользования.
10. Технология производства кирпича и камня керамического.



11. Технология производства тонкой керамики.
12. Технология производства огнеупоров.
13. Основные показатели загрязнения окружающей среды.
14. Источники загрязнения атмосферы. Естественные источники.
15. Источники загрязнения атмосферы. Антропогенное загрязнение атмосферы.
16. Характеристика основных источников загрязнения атмосферы и загрязняющих веществ.
17. Основные климатообразующие процессы и их взаимодействие.
18. Трансграничный перенос загрязняющих веществ и проблема его эколого-экономических последствий.
19. Характеристика основных источников загрязнения атмосферы.
20. Трансформация загрязняющих веществ в атмосфере – химические и фотохимические процессы.
21. Источники загрязнения атмосферы. Оксиды азота, серы, монооксид углерода.
22. Источники загрязнения атмосферы. Тяжёлые металлы.
23. Источники загрязнения атмосферы. Пыли и аэрозоли.
24. Современное состояние озонового слоя, «озоновые дыры», проблема тропосферного озона.
25. Проблема выбросов углерода в атмосферу.
26. Климатические последствия изменения состава атмосферы. «Парниковые» газы.
27. Нормирование качества воздуха в Российской Федерации.
28. Нормативы допустимых физических воздействий на окружающую среду.
29. Выбросы и сбросы загрязняющих веществ при изготовлении керамических изделий строительного назначения (кирпич, плитка).
30. Выбросы и сбросы загрязняющих веществ при изготовлении технической керамики.
31. Выбросы загрязняющих веществ при изготовлении огнеупоров.
32. Воздействие пыли, вредных газов и других негативных факторов при производстве высокотемпературных материалов на человека.
33. Пылеулавливание при производстве керамических изделий строительного назначения.
34. Источники загрязнения водных объектов в производстве керамической плитки.
35. Источники загрязнения водных объектов в производстве санитарно-технических изделий.
36. Образование и приемы обращения с твердыми отходами производства керамики.
37. Переработка и вторичное использование отходов при производстве керамики.
38. Оценка воздействия на окружающую среду (ОВОС) при проектировании предприятий.
39. Этапы проведения ОВОС.
40. Система природоохранных (экологических) разрешений.
41. Природоохранные разрешения в СССР и Российской Федерации.
42. Действующее законодательство Российской Федерации, регулирующее отношения в сфере природопользования, охраны окружающей среды, обеспечения экологической безопасности.
43. Нормирование качества воздуха в Российской Федерации.
44. Нормирование качества воды в Российской Федерации.
45. Экологическая экспертиза.
46. Применение режима «наилучших доступных технологий» в системе хозяйственного стимулирования к сокращению негативного воздействия на окружающую среду.
47. Выдача разрешений на сбросы в Российской Федерации.
48. Выдача разрешений на выбросы в Российской Федерации.
49. Экологический паспорт предприятия.
50. Комплексные экологические разрешения.

**Раздел 2. Примеры вопросов к контрольной работе № 2. Максимальная оценка – 10 баллов. Контрольная работа содержит 2 вопроса, по 5 баллов за вопрос.**

1. Экологическая политика государства.
2. Государственный экологический мониторинг.
3. Планирование природоохранной деятельности.
4. Справочный документ по общим принципам мониторинга.
5. Информационно-технический справочник «Общие принципы производственного экологического контроля и его метрологическое обеспечение»
6. Типы мониторинга, цели и задачи, инструменты мониторинга.
7. Основные принципы экологического мониторинга. Кто и зачем проводит мониторинг.
8. Основные принципы экологического мониторинга. Что и как контролируют при проведении мониторинга.
9. Основные принципы экологического мониторинга. Как выражают ПДВ/ПДС и результаты мониторинга.
10. Основные принципы экологического мониторинга. Временной график проведения мониторинга.
11. Основные принципы экологического мониторинга. Учет погрешностей измерений.
12. Основные принципы экологического мониторинга. Требования в области мониторинга, подлежащие включению в комплексные экологические разрешения наряду с ПДВ и ПДС.
13. Режимы экологического мониторинга.
14. Организованные и неорганизованные выбросы и сбросы.
15. Мониторинг неорганизованных выбросов и сбросов.
16. Основные принципы экологического мониторинга. Различные подходы к мониторингу.
17. Основные принципы экологического мониторинга. Факторы, влияющие на вероятность превышения предельно-допустимых эмиссий и последствия превышения ПДВ и ПДС.
18. Учет суммарных выбросов/сбросов при экологическом мониторинге.
19. Практическая значимость результатов измерений и мониторинга.
20. Отчетность по результатам мониторинга.
21. Экологический мониторинг и производственный экологический контроль.
22. Национальные стандарты в России по повышению энергоэффективности и экологической результативности.
23. Новые подходы к стандартизации.
24. Наилучшие доступные технологии. Закон от 10.01.2002 № 7-ФЗ «Об охране окружающей среды».
25. Современные системы менеджмента организации.
26. Система экологического менеджмента.
27. Традиционное экологическое управление и экологический менеджмент.
28. Понятие «жизненного цикла» строительных материалов.
29. Процедуры сертификации систем менеджмента.
30. Процедура сертификации системы экологического менеджмента на основе стандарта ISO 14001.
31. Система энергоменеджмента. Политика в области энергоэффективности.
32. Процедура сертификации системы энергетического менеджмента на основе стандарта ISO 50001.
33. Система менеджмента безопасности.
34. Система «бережливого производства» и ее природоохранный потенциал.
35. Система менеджмента поставщиков.
36. Стандарт BES 6001:2009 «Ответственный выбор источников (производителей) продукции для строительства».

37. Основные риски проектов по разработке и внедрению систем менеджмента.
38. Требования к сертификации предприятий промышленности строительных материалов РФ.
39. Системы добровольной сертификации в РФ.
40. Обязательная сертификация строительных материалов.
41. Система добровольной сертификации объектов недвижимости «Зелёные» стандарты.
42. Задачи «зеленого» строительства.
43. Экономические выгоды эксплуатации «зелёных» зданий.
44. Система добровольной оценки соответствия Национального объединения строителей (СДОС «НОСТРОЙ»).
45. Метод оценки экологической эффективности зданий BREEAM.
46. Метод оценки экологической эффективности зданий LEED.
47. Получение «зеленых» сертификатов в Москве и Санкт-Петербурге.

**Раздел 3. Примеры вопросов к контрольной работе № 3. Максимальная оценка – 10 баллов. Контрольная работа содержит 2 вопроса, по 5 баллов за вопрос.**

1. Севильский процесс и справочные документы Евросоюза.
2. Основные положения Директивы о комплексном предотвращении и контроле загрязнения (Директивы КПКЗ).
3. Принципы Директивы о комплексном предотвращении и контроле загрязнения (Директивы КПКЗ).
4. Директива «О промышленных выбросах (о комплексном предотвращении загрязнения и контроле над ним)»
5. Наилучшие доступные технологии в Евросоюзе (Директива 2010/75/ЕС).
6. «Вертикальные» справочные документы по наилучшим доступным технологиям.
7. «Горизонтальные» справочные документы по наилучшим доступным технологиям.
8. Заключение по наилучшим доступным технологиям.
9. Справочный документ по наилучшим доступным технологиям. Производство керамических изделий.
10. Перспективы распространения наилучших доступных технологий в России.
11. Систематизация информации об НДТ в России: разработка национальных стандартов.
12. Нормативно-правовая база в Российской Федерации в области НДТ.
13. Проект Концепции внедрения современных технологий в промышленном секторе Российской Федерации.
14. Переход промышленности Российской Федерации на принципы НДТ.
15. Модернизация промышленности РФ на принципах НДТ.
16. Комплекс мер, направленных на отказ от использования устаревших и неэффективных технологий, переход на принципы НДТ и внедрение современных технологий
17. Инструменты государственного стимулирования модернизации промышленности Российской Федерации на принципах НДТ.
18. Обмен информацией при разработке Справочных документов по НДТ.
19. Создание российского Бюро по наилучшим доступным технологиям.
20. Основные функции российских технических рабочих групп.
21. Критерии отнесения объектов, оказывающих значительное негативное воздействие на ОС и относящихся к областям применения наилучших доступных технологий, к объектам разных категорий.
22. Меры государственного регулирования в зависимости от категории опасности объекта.
23. Комплексные экологические разрешения в России.
24. Формирование доказательной базы технического регулирования.
25. Предварительные национальные стандарты. Наилучшие доступные технологии.
26. Национальные стандарты по НДТ. Система энергоменеджмента.

27. Национальные стандарты по НДТ. Ресурсосбережение. Производство керамической плитки.
28. Национальные стандарты по НДТ. Ресурсосбережение. Производство кирпича и камня керамических.
29. Справочный документ по наилучшим доступным технологиям обеспечения энергоэффективности в ЕС.
30. Отраслевые руководства по повышению энергоэффективности.
31. Пример постановки целей, задач, показателей и разработка программ энергоэффективности.
32. Справочный документ по наилучшим доступным техническим методам обеспечения энергоэффективности.
33. Наилучшие доступные технологии для повышения энергоэффективности и экологической результативности.
34. Создание российских справочников по наилучшим доступным технологиям – документов по стандартизации.
35. Порядок определения технологии в качестве НДТ.
36. Отнесение технологических процессов, оборудования, технических способов и методов к НДТ.
37. Использование наилучших доступных технологий для повышения энергетической и экологической эффективности при производстве высокотемпературных материалов.
38. Содержание российских справочников по НДТ.
39. Информационно-технический справочник по НДТ «Производство керамических изделий».
40. Принципы и подходы к выбору маркерных веществ и показателей при получении изделий из керамики.
41. Меры борьбы с выбросами загрязняющих веществ при производстве высокотемпературных материалов. Выбросы пыли.
42. Меры борьбы с выбросами загрязняющих веществ при производстве высокотемпературных материалов. Выбросы  $\text{NO}_x$
43. Меры борьбы с выбросами загрязняющих веществ при производстве высокотемпературных материалов. Выбросы оксидов серы  $\text{SO}_2$
44. Меры борьбы с выбросами загрязняющих веществ при производстве высокотемпературных материалов. Выбросы металлов.
45. Меры борьбы с выбросами загрязняющих веществ при производстве высокотемпературных материалов. Выбросы газообразных хлоридов и фторидов.
46. Меры борьбы с выбросами загрязняющих веществ при производстве высокотемпературных материалов. Выбросы монооксида углерода  $\text{CO}$ .
47. Экономические аспекты реализации НДТ.
48. Критерии отнесения объектов, оказывающих негативное воздействие на окружающую среду, к объектам I, II, III и IV категорий.
49. Порядок перехода отраслей промышленности строительных материалов на принципы наилучших доступных технологий.
50. Возможности использования справочных документов по НДТ в российской системе технического регулирования.

### **8.3 Вопросы для итогового контроля освоения дисциплины (зачёт)**

Максимальное количество баллов за зачет – 40 баллов.

#### **8.3.1. Примеры контрольных вопросов для итогового контроля освоения дисциплины (зачет)**

Максимальное количество баллов за зачет – 40 баллов.

1. Основные экологические проблемы современности.

2. Классификация природных ресурсов по генезису, исчерпаемости, видам хозяйственного использования. Масштабы потребления природных ресурсов.
3. Источники загрязнения атмосферы. Естественные источники и антропогенное загрязнение атмосферы.
4. Основные климатообразующие процессы и их взаимодействие.
5. Источники загрязнения атмосферы. Оксиды азота, серы, углерода.
6. Источники загрязнения атмосферы. Пыли и аэрозоли.
7. Воздействие пыли, газообразных загрязнителей и других негативных факторов при производстве высокотемпературных материалов на человека.
8. Оценка воздействия на окружающую среду (ОВОС) при проектировании предприятий.
9. Система природоохранных (экологических) разрешений.
10. Природоохранные разрешения в СССР и Российской Федерации.
11. Нормирование качества воздуха и воды в Российской Федерации.
12. Применение режима «наилучших доступных технологий» в системе хозяйственного стимулирования к сокращению негативного воздействия на окружающую среду.
13. Выдача разрешений на сбросы и выбросы в Российской Федерации.
14. Система комплексных экологических разрешений. Природоохранные разрешения в ЕС. Комплексные экологические разрешения в России.
15. Справочный документ по общим принципам мониторинга.
16. Типы мониторинга, цели и задачи, инструменты мониторинга.
17. Основные принципы экологического мониторинга. Кто и зачем проводит мониторинг, что и как контролируют при мониторинге.
18. Основные принципы экологического мониторинга. Как выражают ПДВ/ПДС и результаты мониторинга. Временной график проведения мониторинга.
19. Основные принципы экологического мониторинга. Учет погрешностей измерений. Основные принципы экологического мониторинга. Требования в области мониторинга, подлежащие включению в комплексные экологические разрешения наряду с ПДВ и ПДС.
20. Режимы экологического мониторинга. Мониторинг неорганизованных выбросов и сбросов.
21. Основные принципы экологического мониторинга. Факторы, влияющие на вероятность превышения предельно-допустимых эмиссий и последствия превышения ПДВ и ПДС. Отчетность по результатам мониторинга.
22. Справочный документ по наилучшим доступным технологиям обеспечения энергоэффективности в ЕС. Ключевые принципы обеспечения энергоэффективности.
23. Национальные стандарты по НДТ. Система энергоменеджмента.
24. Наилучшие доступные технологии для повышения энергоэффективности и экологической результативности.
25. Система менеджмента качества. Процедура сертификации системы менеджмента качества на основе стандарта ISO 9001.
26. Система экологического менеджмента. Процедура сертификации системы экологического менеджмента на основе стандарта ISO 14001.
27. Система энергоменеджмента. Политика в области энергоэффективности. Процедура сертификации системы энергетического менеджмента на основе стандарта ISO 50001.
28. Система менеджмента безопасности.
29. Система менеджмента поставщиков. Стандарт BES 6001:2009 «Ответственный выбор источников (производителей) продукции для строительства».
30. Системы добровольной сертификации в РФ.
31. Система добровольной сертификации объектов недвижимости «Зеленые» стандарты.
32. Система добровольной оценки соответствия Национального объединения строителей (СДОС «НОСТРОЙ»)
33. Метод оценки экологической эффективности зданий BREEAM.

34. Метод оценки экологической эффективности зданий LEED.
35. Севильский процесс и справочные документы Евросоюза.
36. Основные положения Директив о комплексном предотвращении и контроле загрязнения (Директив о КПКЗ).
37. «Вертикальные» и «горизонтальные» справочные документы по НДТ. Заключение по НДТ.
38. Нормативно-правовая база в Российской Федерации в области НДТ.
39. Концепции реализации перехода на принципы НДТ и внедрения современных технологий в промышленном секторе РФ.
40. Обмен информацией при разработке Справочных документов по НДТ. Создание российского Бюро НДТ. Основные функции российских технических рабочих групп.
41. Критерии отнесения объектов, оказывающих значительное негативное воздействие на ОС и относящихся к областям применения наилучших доступных технологий, к объектам разных категорий.
42. Создание российских справочников по наилучшим доступным технологиям – документов по стандартизации.
43. Порядок определения технологии в качестве НДТ. Отнесение технологических процессов, оборудования, технических способов и методов к НДТ.
44. Выбор маркерных веществ в технологии изделий из керамики.
45. Маркерные вещества – показатели технологической эффективности производства.
46. Меры борьбы с выбросами загрязняющих веществ при производстве высокотемпературных материалов. Выбросы пыли.
47. Меры борьбы с выбросами загрязняющих веществ при производстве высокотемпературных материалов. Выбросы оксидов азота  $\text{NO}_x$  и монооксида углерода  $\text{CO}$ .
48. Меры борьбы с выбросами загрязняющих веществ при производстве высокотемпературных материалов. Выбросы оксидов серы  $\text{SO}_2$ . Выбросы газообразных хлоридов и фторидов.
49. Использование отходов в качестве сырьевых материалов и/или альтернативного топлива при производстве высокотемпературных материалов.
50. Возможности использования справочных документов по НДТ в российской системе технического регулирования.

#### **8.4 Структура и пример билетов для зачета**

Зачет по дисциплине «Энерго- и ресурсосберегающие процессы и технологии производства керамических материалов и изделий» включает контрольные вопросы по всем разделам рабочей программы дисциплины. Билет для зачета состоит из 3 вопросов, относящихся к разным разделам дисциплины. Вопросы билета предусматривают развернутые ответы студента по достаточно объемной тематике. Ответы на вопросы зачета оцениваются из максимальной оценки 40 баллов следующим образом: максимальное количество баллов за первый вопрос – 15 баллов, второй – 10 баллов, третий – 15 баллов.

### **9 УЧЕБНО-МЕТОДИЧЕСКОЕ ОБЕСПЕЧЕНИЕ ДИСЦИПЛИНЫ**

#### **9.1 Рекомендуемая литература**

##### ***А. Основная литература***

1. Захаров, А. И. Повышение энергетической и экологической эффективности производства керамических изделий. Технологические, технические и управленческие подходы. Вопросы стандартизации и сертификации: учебное пособие / А. И. Захаров, М. А. Вартамян, Т. В. Гусева. М.: РХТУ им. Д.И. Менделеева, 2012. 139 с.
2. Акинин Н. И. Промышленная экология. Принципы, подходы, технические решения. М.: изд-во «Интеллект», 2011. 312 с.

### **Б. Дополнительная литература**

1. Экологические аспекты производства цемента / Т. В. Гусева, Я. П. Молчанова, Е. Н. Потапова, С. П. Сивков. М.: РХТУ им. Д. И. Менделеева, 2013. 148 с.
2. Алпатов А.А. Природопользование и охрана окружающей среды: создание системы государственного контроля и надзора. М.: Экономика и жизнь, 2007. 128 с.
3. Голицын А. Н. Промышленная экология и мониторинг загрязнения природной среды. М.: Издательство Оникс, 2015. 336 с.
4. Тетельман В. В. Основы экологического мониторинга. М.: изд-во «Интеллект», 2013. 256 с.
5. Банит Ф. Г., Мальгин А. Д. Пылеулавливание и очистка газа в промышленности строительных материалов. М.: Стройиздат, 1979. 352 с.
6. Скобелев Д. О., Гусева Т. В., Чечеватова О. Ю., Санжаровский А. Ю., Щелчков К. А., Бегак М. В. Сравнительный анализ процедур разработки, пересмотра и актуализации справочников по наилучшим доступным технологиям в Европейском союзе и Российской Федерации / под ред. Д. О. Скобелева. М.: изд-во «Перо», 2018. 114 с.

### **В. Учебно-методические пособия и указания по изучению дисциплины**

7. Информационно-технический справочник ИТС 4-2015 «Производство керамических изделий» [Электронный ресурс]. Режим доступа: <http://burondt.ru/NDT/NDTDocsFileDownload.php?UrlId=519>
8. Наилучшие доступные технологии и комплексные экологические разрешения: перспективы применения в России / под ред М. В. Бегака. М.: ООО «ЮрИнфоР-Пресс», 2010. 220 с.
9. ОЭСР. Руководящие принципы эффективных систем природоохранных разрешений в странах ВЕКЦА. Белград, 2007. 25 с.
10. Научно-практический комментарий к Федеральному закону «Об охране окружающей среды» / под ред. А. П. Анисимова. М.: Деловой двор, 2010. 600 с.
11. Наилучшие доступные технологии. Предотвращение и контроль промышленного загрязнения. Этап 2: Подходы к определению наилучших доступных технологий (НДТ) в странах мира. / Управление по окружающей среде, здоровью и безопасности Дирекции по окружающей среде ОЭСР. Пер.с англ. Москва, 2018. 156 с.

### **9.2 Рекомендуемые источники научно-технической информации**

Научно-технические журналы:

- Реферативный журнал «Химия» (РЖХ), серия М «Силикатные материалы», ISSN 0235-2206
- «Стекло и керамика», ISSN 0131-9582
- «Строительные материалы», ISSN 0585-430X
- «Строительные материалы, оборудование и технологии XXI века», ISSN 1729-9209
- «Цемент и его применение», ISSN 1607-8837
- «Cement and Concrete Research», ISSN 0958-9465
- «Техника и технология силикатов», ISSN 2076-0655
- «Неорганические материалы», ISSN 0002-337X
- «Химическая промышленность сегодня», ISSN 0023-110X
- «Мир стандартов», ISSN 1990-5564
- «Компетентность», ISSN 1993-8780
- «Экология производства», ISSN 2078-3981
- «Стандарты и качество», ISSN 0038-9692

Политематические базы данных (БД): США: CAPLUS; COMPENDEX; Великобритания: INSPEC; Франция: PASCAL.

Ресурсы информационно-телекоммуникационной сети Интернет:

- Ресурсы ELSEVIER [www.sciencedirect.com](http://www.sciencedirect.com)

- [www.centerprioritet.ru](http://www.centerprioritet.ru) – СМЦ «Приоритет»: техническая документация исследований (ИКСИ), заказ литературы, русскоязычные издания
- <http://www.scirp.org/journal/Index.aspx> – Scientific research. Open Access
- <http://www.intechopen.com/> – In Tech. Open Science
- [http://www.twirpx.com/files/chidnustry/chemistry\\_tech/silicate/](http://www.twirpx.com/files/chidnustry/chemistry_tech/silicate/) – Технология силикатных и тугоплавких неметаллических материалов
- <http://www.rsl.ru> – Российская государственная библиотека
- <http://www.gpntb.ru> – Государственная публичная научно-техническая библиотека России
- <http://window.edu.ru> – Полнотекстовая библиотека учебных и учебно-методических материалов
- <http://abc.chemistry.bsu.by/free-journals/> – ABC-Chemistry: Бесплатная научная химическая информация
- <http://new.fips.ru/registers-web/> – Сайт ФИПС. Информация о патентах
- <http://findebookee.com/> – поисковая система по книгам
- <https://elibrary.ru/> – Научная электронная библиотека.

### **9.3 Средства обеспечения освоения дисциплины**

Для реализации рабочей программы подготовлены следующие средства обеспечения освоения дисциплины:

- компьютерные презентации интерактивных лекций – 6;
- перечень тем реферативно-аналитической работы для выполнения в процессе самостоятельной работы;
- перечень вопросов для текущего контроля освоения дисциплины;
- перечень вопросов для итогового контроля освоения дисциплины;
- <https://zoom.us/> – LMS Zoom.

## **10 ПЕРЕЧЕНЬ ИНФОРМАЦИОННЫХ ТЕХНОЛОГИЙ, ИСПОЛЬЗУЕМЫХ В ОБРАЗОВАТЕЛЬНОМ ПРОЦЕССЕ**

Информационно-библиотечный центр (ИБЦ) РХТУ им. Д.И. Менделеева обеспечивает информационную поддержку всем направлениям деятельности университета, содействует подготовке высококвалифицированных специалистов, совершенствованию учебного процесса, научно-исследовательской работы, способствует развитию профессиональной культуры будущего специалиста.

Структура и состав библиотечного фонда соответствует требованиям Примерного положения о формировании фондов библиотеки высшего учебного заведения, утвержденного приказом Минобрнауки от 27.04.2000 г. № 1246. ИБЦ университета обеспечивает обучающихся основной учебной, учебно-методической и научной литературой, необходимой для организации образовательного процесса по всем дисциплинам основной образовательной программы и гарантирует возможность качественного освоения обучающимися образовательной программы подготовки обучающихся по направлению 15.03.02 Технологические машины и оборудование, профиль «Технологические машины и оборудование производства высокотемпературных функциональных материалов».

Фонд учебной и учебно-методической литературы укомплектован печатными и электронными изданиями из расчета 50 экз. на каждые 100 обучающихся, а для дисциплин части образовательной программы, формируемой участниками образовательных отношений, – 1 экз. на одного обучающегося.

Фонд дополнительной литературы включает помимо учебной литературы официальные, справочно-библиографические, специализированные отечественные и зарубежные периодические и информационные издания.



Общий объем многоотраслевого фонда ИБЦ 01.01.2022 составляет 1 716 243 экз.

Информационно-библиотечный центр обеспечивает самостоятельную работу аспирантов в читальных залах, предоставляя широкий выбор литературы по актуальным направлениям, а также обеспечивает доступ к профессиональным базам данных, информационным, справочным и поисковым системам.

Каждый обучающийся обеспечен свободным доступом из любой точки, в которой имеется доступ к сети Интернет и к электронно-библиотечной системе (ЭБС) Университета, которая содержит различные издания по основным изучаемым дисциплинам и сформирована по согласованию с правообладателями учебной и учебно-методической литературы.

Для более полного и оперативного справочно-библиографического и информационного обслуживания в ИБЦ реализована технология электронной доставки документов.

Полный перечень электронных информационных ресурсов, используемых в процессе обучения, представлен в основной образовательной программе.

## **11 МАТЕРИАЛЬНО-ТЕХНИЧЕСКОЕ ОБЕСПЕЧЕНИЕ ДИСЦИПЛИНЫ**

В соответствии с учебным планом занятия по дисциплине «Энерго- и ресурсосберегающие процессы и технологии производства керамических материалов и изделий» проводятся в форме практических занятий и самостоятельной работы обучающегося.

### **11.1 Оборудование, необходимое в образовательном процессе**

Учебная аудитория, оборудованная электронными средствами демонстрации (компьютер со средствами звуковоспроизведения, проектор, экран) и учебной мебелью; библиотека, имеющая рабочие компьютерные места для аспирантов, оснащенные компьютерами с доступом к базам данных и выходом в Интернет.

### **11.2 Учебно-наглядные пособия**

Комплекты видеоматериалов по разделам практических занятий.

### **11.3 Компьютеры, информационно-телекоммуникационные сети, аппаратно-программные и аудиовизуальные средства**

Персональные компьютеры, укомплектованные проигрывателями CD и DVD, принтерами и программными средствами; проекторы и экраны; цифровые камеры; копировальные аппараты; локальная сеть с выходом в Интернет.

### **11.4 Печатные и электронные образовательные и информационные ресурсы**

Информационно-методические материалы: учебные пособия по дисциплине; раздаточный материал к практическим занятиям по дисциплине; альбомы и рекламные проспекты с основными видами, технологиями получения и характеристиками высокотемпературных материалов.

Электронные образовательные ресурсы: электронные презентации по разделам практических занятий; учебно-методические разработки в электронном виде; справочные материалы в печатном и электронном виде по технологиям производства высокотемпературных материалов; кафедральные библиотеки электронных изданий.

### 11.5 Перечень лицензионного программного обеспечения

№ п/п	Наименование программного продукта	Реквизиты договора поставки	Количество лицензий	Срок окончания действия лицензии
1	Операционная система Microsoft Windows 10 Education (Russian)	Государственный контракт от 14.12.2010 № 143-164ЭА/2010, Акт № Tr048787, накладная от 20.12.2010 № Tr048787	7	бессрочно
2	Kaspersky Endpoint Security для бизнеса – Стандартный Russian Edition. 1500-2499 Node 1 year Educational License (неисключительная лицензия)	Контракт от 26.05.2020 № 28-35ЭА/2020	190	12 месяцев (ежегодное продление подписки с правом перехода на обновленную версию продукта)
3	Антиплагиат.ВУЗ	Контракт от 17.06.2022 № 37-63ЭА/2022	не ограничено, лимит проверок 15000	19.05.2023
4	Операционная система Microsoft Windows 10 Professional 32 bit/64 bit Rus Only FQS-10150	Договор от 11.02.2019 № 26.02-Д-3.0-1293/2019	4	бессрочно
5	Microsoft Office Home and Business 2016 Rus CEE Only No Skype BOX T5D-02705	Договор от 11.02.2019 № 26.02-Д-3.0-1293/2019	4	бессрочно
6	Desktop Education ALNG LicSAPk OLVS E 1Y Academic Edition Enterprise. В составе: 1) Microsoft Office Professional Plus 2019 (Word, Excel, PowerPoint, Outlook, OneNote, Access, Publisher, InfoPath); 2) Microsoft Core CAL 3) Microsoft Windows Upgrade	Контракт от 26.05.2020 № 28-35ЭА/2020	657	12 месяцев (ежегодное продление подписки с правом перехода на обновлённую версию продукта)
7	SOLIDWORKS EDU Edition 2019-2020 Network – 200 Users (неисключительная лицензия)	Контракт от 26.05.2020 № 28-35ЭА/2020	1 сетевая, 200 пользователей	бессрочно

8	Учебный Комплект Компас-3D v18 на 50 мест. Проектирование и конструирование в машиностроении (неисключительная лицензия)	Контракт от 26.05.2020 № 28-35ЭА/2020	2, каждая 50 мест	бессрочно
---	--------------------------------------------------------------------------------------------------------------------------	---------------------------------------	----------------------	-----------

## 12 ТРЕБОВАНИЯ К ОЦЕНКЕ КАЧЕСТВА ОСВОЕНИЯ ПРОГРАММЫ

Наименование раздела (модуля)	Основные показатели оценки	Формы и методы контроля и оценки
Раздел 1. Предотвращение загрязнения окружающей среды предприятиями по производству высокотемпературных материалов. Комплексные экологические разрешения	<p><b>Знает:</b></p> <ul style="list-style-type: none"> <li>– основные источники загрязнения окружающей среды при производстве ВФМ;</li> <li>– способы осуществления энерго- и ресурсоэффективного осуществления технологических процессов получения основных видов ВФМ;</li> <li>– основные требования природоохранных нормативных документов;</li> <li>– основы охраны труда, промышленной безопасности и защиты окружающей среды при организации и управлении производствами ВФМ и изделий из них.</li> </ul> <p><b>Умеет:</b></p> <ul style="list-style-type: none"> <li>– использовать знания о строении вещества, природе химической связи в различных классах химических соединений для понимания свойств материалов и механизма химических процессов, протекающих в окружающем мире;</li> <li>– устанавливать требования к технологическим процессам с целью снижения материалоемкости, энергоемкости и создания малоотходных технологий;</li> <li>– использовать знания основных физических теорий для понимания принципов работы приборов и устройств, в том числе выходящих за пределы компетентности конкретного направления;</li> <li>– применять наилучшие доступные технологии при производстве высокотемпературных материалов;</li> <li>– использовать справочные документы по наилучшим доступным технологиям в российской системе технического регулирования.</li> </ul>	<p>Оценка за контрольную работу №1</p> <p>Оценка за реферат</p> <p>Оценка за зачет</p>

	<p><b>Владеет:</b></p> <ul style="list-style-type: none"> <li>– методами проведения экологического контроля и мониторинга;</li> <li>– методами получения правоохранительных экологических разрешений;</li> <li>– методами оценки воздействия внедряемых технологических решений и проектов на окружающую среду;</li> <li>– методами расчета экономической эффективности внедряемых технологических решений и проектов;</li> <li>– рациональными приемами поиска и использования научно-технической информации.</li> </ul>	
<p>Раздел 2. Основные принципы систем менеджмента</p>	<p><b>Знает:</b></p> <ul style="list-style-type: none"> <li>– основные источники загрязнения окружающей среды при производстве ВФМ;</li> <li>– современные системы менеджмента;</li> <li>– способы осуществления энерго- и ресурсоэффективного осуществления технологических процессов получения основных видов ВФМ;</li> <li>– основные требования природоохранных нормативных документов;</li> <li>– основы охраны труда, промышленной безопасности и защиты окружающей среды при организации и управлении производствами ВФМ и изделий из них.</li> </ul> <p><b>Умеет:</b></p> <ul style="list-style-type: none"> <li>– устанавливать требования к технологическим процессам с целью снижения материалоемкости, энергоемкости и создания малоотходных технологий;</li> <li>– применять наилучшие доступные технологии при производстве высокотемпературных материалов.</li> </ul> <p><b>Владеет:</b></p> <ul style="list-style-type: none"> <li>– методами проведения экологического контроля и мониторинга;</li> <li>– методами получения правоохранительных экологических разрешений;</li> <li>– методами расчета экономической эффективности внедряемых технологических решений и проектов;</li> <li>– рациональными приемами поиска и использования научно-технической информации.</li> </ul>	<p>Оценка за контрольную работу №2</p> <p>Оценка за реферат</p> <p>Оценка за зачет</p>

	информации.	
Раздел 3. Справочные документы по наилучшим доступным технологиям	<p><b>Знает:</b></p> <ul style="list-style-type: none"> <li>– основные источники загрязнения окружающей среды при производстве ВФМ;</li> <li>– современные системы менеджмента;</li> <li>– способы осуществления энерго- и ресурсоэффективного осуществления технологических процессов получения основных видов ВФМ;</li> <li>– основные требования природоохранных нормативных документов;</li> <li>– основы охраны труда, промышленной безопасности и защиты окружающей среды при организации и управлении производствами ВФМ и изделий из них.</li> </ul> <p><b>Умеет:</b></p> <ul style="list-style-type: none"> <li>– устанавливать требования к технологическим процессам с целью снижения материалоемкости, энергоемкости и создания малоотходных технологий;</li> <li>– применять наилучшие доступные технологии при производстве высокотемпературных материалов;</li> <li>– использовать справочные документы по наилучшим доступным технологиям в российской системе технического регулирования.</li> </ul> <p><b>Владеет:</b></p> <ul style="list-style-type: none"> <li>– методами получения правоохранных экологических разрешений;</li> <li>– методами расчета экономической эффективности внедряемых технологических решений и проектов;</li> <li>– рациональными приемами поиска и использования научно-технической информации.</li> </ul>	<p>Оценка за контрольную работу №3</p> <p>Оценка за реферат</p> <p>Оценка за зачет</p>

### **13 ОСОБЕННОСТИ ОРГАНИЗАЦИИ ОБРАЗОВАТЕЛЬНОГО ПРОЦЕССА ДЛЯ ИНВАЛИДОВ И ЛИЦ С ОГРАНИЧЕННЫМИ ВОЗМОЖНОСТЯМИ ЗДОРОВЬЯ**

Обучение инвалидов и лиц с ограниченными возможностями здоровья осуществляется в соответствии с:

1. Порядком организации и осуществления образовательной деятельности по образовательным программам высшего образования – программам бакалавриата, программам специалитета, программам магистратуры (Приказ Минобрнауки РФ от 06.04.2021 № 245;

2. Положением о порядке организации и осуществления образовательной деятельности по образовательным программам высшего образования – программам бакалавриата, программам специалитета, программам магистратуры в РХТУ им. Д.И. Менделеева, принятым решением Ученого совета РХТУ им. Д.И. Менделеева от 30.10.2019, протокол № 3, введенным в действие приказом ректора РХТУ им. Д.И. Менделеева от 14.11.2019 № 646А;

3. Положением о практической подготовке обучающихся в федеральном государственном бюджетном образовательном учреждении высшего образования «Российский химико-технологический университет имени Д.И. Менделеева» (утв. решением Ученого совета университета от 25.11.2020, протокол № 4);

4. Методическими рекомендациями по организации образовательного процесса для обучения инвалидов и лиц с ограниченными возможностями здоровья в образовательных организациях высшего образования, в том числе оснащённости образовательного процесса (утверждены заместителем Министра образования и науки РФ А.А. Климовым от 08.04.2014 № АК-44/05вн).

Дополнения и изменения к рабочей программе дисциплины  
**«ЭНЕРГО- И РЕСУРСОСБЕРЕГАЮЩИЕ ПРОЦЕССЫ  
И ТЕХНОЛОГИИ ПРОИЗВОДСТВА КЕРАМИЧЕСКИХ  
МАТЕРИАЛОВ И ИЗДЕЛИЙ»**

**основной образовательной программы**

Направление подготовки 15.03.02 Технологические машины и оборудование  
Профиль подготовки «Технологические машины и оборудование производства  
высокотемпературных функциональных материалов»

Форма обучения: очная

Номер изменения / дополнения	Содержание дополнения / изменения	Основание внесения изменения / дополнения
1.	Изменение в части обновления лицензионного программного обеспечения	протокол заседания кафедры ХТКиО № 16 от «24» <u>июня</u> 2022 г.

**Министерство науки и высшего образования Российской Федерации  
Федеральное государственное бюджетное образовательное учреждение  
высшего образования  
«Российский химико-технологический университет  
имени Д.И. Менделеева»**

---

**«УТВЕРЖДАЮ»**

И.о. проректора по учебной работе

\_\_\_\_\_ С.Н. Филатов

«25» мая 2022 г.

**РАБОЧАЯ ПРОГРАММА ДИСЦИПЛИНЫ  
«Основы менеджмента и маркетинга»**

**Направление подготовки 15.03.02 «Технологические машины и оборудование»**

(Код и наименование направления подготовки)

**Профиль подготовки – « Технологические машины и оборудование переработки  
полимеров »**

(Наименование профиля подготовки)

**Квалификация «бакалавр»**

РАССМОТРЕНО И ОДОБРЕНО  
На заседании Методической комиссии  
РХТУ им. Д.И. Менделеева  
«25» мая 2022 г.

Председатель \_\_\_\_\_ Н.А. Макаров



Программа составлена к.э.н. кафедры менеджмента и маркетинга Шалдиной Г.Е.

Программа рассмотрена и одобрена на заседании кафедры менеджмента и маркетинга  
«12» апреля 2022 г., протокол № 8

## ЦЕЛИ И ЗАДАЧИ ДИСЦИПЛИНЫ

Программа составлена в соответствии с требованиями Федерального государственного образовательного стандарта (ФГОС 3) для направления подготовки 15.03.02 «Технологические машины и оборудование», профиль подготовки – «Технологические машины и оборудование переработки полимеров» рекомендациями методической комиссии и накопленного опыта преподавания дисциплины кафедрой менеджмента и маркетинга РХТУ им. Д.И. Менделеева. Программа рассчитана на изучение дисциплины в течение одного семестра.

Дисциплина «Основы менеджмента и маркетинга» относится к дисциплинам по выбору учебного плана. Программа дисциплины предполагает, что обучающиеся имеют теоретическую и практическую подготовку в области основ экономики и управления производством.

**Цель дисциплины** – получение системы знаний о закономерностях функционирования предприятий в системе национальной экономики, представлений в области менеджмента и маркетинга, включая методологические основы и закономерности, функции, методы, организационные структуры, организацию процессов, технику и технологию менеджмента и маркетинга в условиях рыночной экономики; заложение основ профессиональной деятельности бакалавров.

### **Задачи дисциплины:**

-изучить основные концепции современного менеджмента, истории развития науки управления, основные подходы и принципы управления, методы принятия управленческих решений;

- изучить функции менеджмента, особенности и механизмы управления;

- определить основные характеристики и понятия управления; дать представление о формировании науки об управлении, о вызовах, которые она преодолевала, об основных научных школах, о подходах к изучению управления, которые лежат в основе дисциплины; дать представление о процессном подходе к управлению, об основных функциях управления и приемах их реализации;

- сформировать представление об организации как о сложной открытой системе; познакомить со структурным подходом к управлению;

- дать представление об основных составляющих стратегического управления, содержания и приемах стратегического анализа и основных видов стратегий; познакомить с особенностями управления инновациями; сформировать основные навыки анализа и управления проектами; дать представление о поведенческом подходе к управлению.

- сформировать систему теоретических представлений о маркетинге как о важнейшем инструменте бизнеса, его принципах и технологии, месте и роли маркетинга в деятельности компании;

- изучить закономерности покупательского поведения, элементы комплекса маркетинга.

Дисциплина «Основы менеджмента и маркетинга» преподается в 7 семестре. Контроль успеваемости студентов ведется по принятой в университете рейтинговой системе.

## **1. ТРЕБОВАНИЯ К РЕЗУЛЬТАТАМ ОСВОЕНИЯ ДИСЦИПЛИНЫ**

Изучение дисциплины «Основы менеджмента и маркетинга» при подготовке бакалавров по направлению подготовки 15.03.02 «Технологические машины и оборудование», профиль подготовки –

«Технологические машины и оборудование переработки полимеров» направлено на приобретение следующих компетенций и индикаторов их достижения:

**Универсальные компетенции и индикаторы их достижения:**

Наименование категории (группы) УК	Код и наименование УК	Код и наименование индикатора достижения УК
Экономическая культура, в том числе финансовая грамотность	УК-10. Способен принимать обоснованные экономические решения в различных областях жизнедеятельности	УК-10.1 Знает основы экономической культуры, в том числе финансовой грамотности; УК-10.2. Умеет использовать знания основ экономики при принятии обоснованных решений в различных областях деятельности; УК-10.3 Владеет навыками выбора экономически обоснованных решений в различных областях жизнедеятельности.
Гражданская позиция	УК-11. Способен формировать нетерпимое отношение к коррупционному поведению	УК-11.1 Знает правовые нормы, формирующие нетерпимое отношение к коррупционному поведению УК-11.2 Умеет реализовывать нетерпимое отношение к коррупционному поведению в различных сферах деятельности УК-11.3 Владеет методами формирования нетерпимого отношения к коррупционному поведению

**Профессиональные компетенции и индикаторы их достижения:**

Задача профессиональной деятельности	Объект или область знания	Код и наименование ПК	Код и наименование индикатора достижения ПК	Основание (профессиональный стандарт, анализ опыта) Обобщенные трудовые функции
<b>Организационно-управленческий тип задач профессиональной деятельности</b>				
Разработка, сопровождение и интеграция типовых технологических процессов и агрегатов в области химической технологии и технологии материалов, в том числе с использованием стандартных средств	Технологические машины и оборудование химических производств, технологии материалов  Сквозные виды профессиональной деятельности в промышленности и (в сфере организации и проведения	<b>ПК-2</b> Способен разрабатывать рабочую проектную и техническую документацию, оформлять законченные проектно-конструкторские работы с проверкой соответствия разрабатываемых проектов и технической документации стандартам,	<b>ПК-2.1.</b> Знает принципы и порядок разработки технической документации в соответствии с техническими требованиями к продукции и условиями реализации технологического процесса при нормальных	Анализ требований к профессиональным компетенциям, предъявляемым к выпускникам направления подготовки на рынке труда, обобщение зарубежного опыта, проведения консультаций с ведущими работодателями, объединениями работодателей отрасли, в которой востребованы

автоматизации проектирования	научно-исследовательских и опытно-конструкторских работ в области химического и химико-технологического производства).	техническим условиям и другим нормативным документам	условиях эксплуатации  <b>ПК-2.2.</b> Умеет составлять техническое задание на экспертизу технической документации, готовить пояснительную записку (сведения) об объекте экспертизы  <b>ПК-2.3</b> Владеет навыками разработки проектной и технической документации заключений по ней в соответствии с актуальными правовыми и регламентными нормами	выпускники в рамках направления подготовки.  ПС 40.136 Специалист в области разработки, сопровождения и интеграции технологических процессов и производств в области материаловедения и технологии материалов (утв. приказом Министерства труда и социальной защиты Российской Федерации от 03.07.2019 № 477н). Обобщенная трудовая функция А Разработка, сопровождение и интеграция инновационных технологических процессов в области материаловедения и технологии материалов; уровень квалификации 6, трудовая функция А/02.6 Разработка интегрированной информационной модели типовых технологических процессов в области материаловедения и технологии материалов
		<b>ПК-4.</b> Способен обеспечивать технологичность изделий и оптимальность процессов их изготовления при производстве высокотемпературных функциональных материалов (ВФМ) и изделий из них	<b>ПК-4.1.</b> Знает проблемы теории и технологии инновационных процессов производства ВФМ и изделий из них, технологические возможности, характеристики и особенности эксплуатации термического оборудования, критерии оценки технологичности и повышения эффективности процессов	ПС 40.086 Специалист по внедрению новой техники и технологий в термическом производстве (утв. приказом Министерства труда и социальной

		<p>производства ВФМ</p> <p><b>ПК-4.2.</b> Умеет разрабатывать технологические режимы и выбирать аппаратное оформление для реализации типовых и инновационных процессов получения ВФМ</p> <p><b>ПК – 4.3</b> Владеет приемами подбора и корректировки параметров нового сложного технологического процесса термического производства по результатам анализа структуры и свойств материалов, в том числе с применением вычислительной техники и прикладных программ</p>	<p>защиты Российской Федерации от 22.10.2020 № 741н).</p> <p>Обобщенная трудовая функция А Внедрение несложных новых техники и технологий термической обработки;</p> <p>уровень квалификации 5, трудовая функция А/01.5 Сбор и обобщение информации о новых оборудовании и технологиях в термическом производстве ПС 25.053</p> <p>Специалист по разработке неметаллических композиционных материалов и покрытий в ракетно-космической промышленности (утв. приказом Министерства труда и социальной защиты Российской Федерации от 03.09.2018 № 573н).</p> <p>Обобщенная трудовая функция G Проведение научно-экспериментальных исследований по отработке специализированных параметров</p>
--	--	---------------------------------------------------------------------------------------------------------------------------------------------------------------------------------------------------------------------------------------------------------------------------------------------------------------------------------------------------------------------------------------------------------------------------------------------------------------------------	----------------------------------------------------------------------------------------------------------------------------------------------------------------------------------------------------------------------------------------------------------------------------------------------------------------------------------------------------------------------------------------------------------------------------------------------------------------------------------------------------------------------------------------------------------------------------------------------------------------------------------------------------------------------------------------------

			<p>неметаллических композиционных материалов, используемых для производства ракетно-космических комплексов и систем, технологии их применения; уровень квалификации 6, трудовая функция G/05.6</p> <p>Инженерное сопровождение при проведении входного контроля неметаллических композиционных материалов, используемых для производства ракетно-космических комплексов и систем, подготовки сборочных узлов, контроль соблюдения технологической дисциплины при изготовлении серийных деталей и сборочных узлов и в рамках опытно-конструкторских работ</p>
--	--	--	--------------------------------------------------------------------------------------------------------------------------------------------------------------------------------------------------------------------------------------------------------------------------------------------------------------------------------------------------------------------------------------------------------------------------------------------------------------------------------------------------------------------------------------------------------------

**В результате изучения дисциплины обучающийся должен:**

*Обладать* следующими компетенциями и индикаторами их достижения:

*УК-10.1; УК-10.2; УК-10.3; УК-11.1; УК-11.2; УК-11.3; ПК-2.1; ПК-2.2; ПК-2.3; ПК-4.1; ПК-4.2; ПК-4.3*

**Знать:**

- принципы составления технической документации (графиков работ, инструкций, планов, смет, заявок на материалы и оборудование) и др.;
- теоретические основы и методы выработки целей и стратегии бизнеса;

- принципы подготовки документации для создания системы менеджмента качества предприятия;
- методы и технологии принятия и реализации управленческих решений.

**Уметь:**

- составлять заявки на оборудование;
- разрабатывать техническую документацию;
- принимать управленческие решения и организовывать их выполнение;
- собирать, обрабатывать и использовать управленческую информацию;
- работать с управленческой документацией, пользоваться законам, нормами и правилами административной деятельности;
- распределять обязанности и ответственность;
- использовать методы мотивации персонала;
- контролировать и регулировать исполнение планов.

**Владеть:**

- навыками применения оптимальных подходов для диагностики и анализа рынка;
- методами руководства персоналом;
- инструментами эффективного управления предприятием.

**ОБЪЕМ ДИСЦИПЛИНЫ и ВИДЫ УЧЕБНОЙ РАБОТЫ**

**Очная форма обучения**

Вид учебной работы	Объем дисциплины		
	ЗЕ	Акад. ч.	Астр. ч.
<b>Общая трудоемкость дисциплины</b>	<b>2</b>	<b>72</b>	<b>54</b>
<b>Контактная работа – аудиторные занятия:</b>	<b>0,89</b>	<b>32</b>	<b>24</b>
Лекции	0,44	16	12
Практические занятия (ПЗ)	0,44	16	12
Лабораторные работы (ЛР)			
<b>Самостоятельная работа</b>	<b>1,11</b>	<b>40</b>	<b>30</b>
Контактная самостоятельная работа	1,11	0,2	0,15
Самостоятельное изучение разделов дисциплины		39,8	29,8
<b>Вид итогового контроля:</b>	<b>Зачет</b>		

**СОДЕРЖАНИЕ ДИСЦИПЛИНЫ**

**4.1. Разделы дисциплины и виды занятий для студентов очного отделения**

№ п/п	Раздел дисциплины	Академ. часов				
		Всего	Лек	ПЗ	ЛР	СР
<b>1.</b>	<b>Раздел 1. Основы управления предприятием</b>	<b>24</b>	<b>4</b>	<b>4</b>	<b>-</b>	<b>16</b>
1.1	Предмет, метод и содержание дисциплины «Основы менеджмента и маркетинга»	10	2	2	-	6
1.2	Система управления предприятием и ее структура	14	2	2	-	10
<b>2</b>	<b>Раздел 2. Основы менеджмента</b>	<b>24</b>	<b>6</b>	<b>6</b>	<b>-</b>	<b>12</b>

2.1	Сущность, принципы и методы планирования	7	2	2	-	3
2.2	Технология разработки и принятия управленческих решений	7	2	2	-	3
2.3	Власть в системе управления. лидерство и стиль управления	6	1	1	-	4
2.4	Мотивационные основы управления и конфликты	4	1	1	-	2
<b>3</b>	<b>Раздел 3. Основы маркетинга</b>	<b>24</b>	<b>6</b>	<b>6</b>	<b>-</b>	<b>12</b>
3.1	Маркетинг как система управления, регулирования и изучения рынка	14	3	3	-	8
3.2	Комплекс маркетинга. Основные маркетинговые инструменты	10	3	3	-	4
	<b>ИТОГО</b>	<b>72</b>	<b>16</b>	<b>16</b>	<b>-</b>	<b>40</b>

## 4.2 Содержание разделов дисциплины

### Раздел 1. Основы управления предприятием

1.1 Предмет, метод и содержание дисциплины «Основы менеджмента и маркетинга». Теория управления: управление как потребность и как фактор успеха деятельности, сущность и содержание управления, место теории управления в системе современных знаний, специфика управленческой деятельности, современные проблемы управления. Генезис теории управления: управленческие революции, возникновение научной теории управления, истоки и тенденции развития российского управления. Закономерности и принципы управления: субъективные и объективные факторы в управлении.

1.2 Система управления предприятием и ее структура. Оценка эффективности управления. Система управления: понятие системы управления, распределение функций, полномочий и ответственности, принципы построения систем управления. Централизация и децентрализация управления, делегирование полномочий в процессах управления. Организационная структура и ее виды. Основные понятия эффективности управления. Показатели эффективности управления.

### Раздел 2. Основы менеджмента

2.1 Цели в системе управления. Разработка стратегий и планов организации. Цели и целеполагание в управлении: роль цели в организации и осуществлении процессов управления, классификация целей, построение дерева целей; сочетание разнообразия целей и функций менеджмента; система управления по целям; стратегия и тактика управления. Сущность, принципы и методы планирования. Процесс выработки стратегии. Формы текущего планирования.

2.2 Технология разработки и принятия управленческих решений. Разработка управленческих решений: понятие и классификация управленческих решений, основополагающие элементы деятельности, условия и критерии принятия решений, процесс и модели принятия управленческих решений, реализация управленческих решений.

2.3 Власть в системе управления. лидерство и стиль управления. Отношения власти в системе управления: понятие и типология власти; власть и авторитет менеджера; признаки, факторы и проявления неуправляемости; источники власти в управлении организацией; партнерство в процессах менеджмента. Лидерство и стиль управления: процессы формирования и основные составляющие лидерства, формальные и неформальные факторы лидерства, проявление лидерства в стиле управления, тенденция развития стиля управления.

2.4 Мотивационные основы управления и конфликты. Мотивация деятельности в



управлении: мотивы деятельности человека и их роль в управлении, основные понятия и логика процесса мотивации, факторы формирования мотивов труда; использование мотивации в практике менеджмента; факторы эффективности мотивации; современные концепции мотивации. Групповая динамика и конфликты: роль группы в поведении и деятельности человека, формирование групп, взаимодействия в группе и в организации; возникновение, проявление и разновидности конфликтов, влияние конфликтов на управление.

### Раздел 3. Основы маркетинга.

3.1 Маркетинг как система управления, регулирования и изучения рынка. Понятие маркетинга, происхождение и сущность маркетинга, цели маркетинга. Основные признаки маркетингового стиля управления. Концепции маркетинга. Основные виды маркетинга. Маркетинговая среда.

3.2 Комплекс маркетинга. Основные маркетинговые инструменты. Содержание и процесс управления маркетингом. Основные функции маркетинга. Товарная, ценовая, сбытовая и коммуникационная политики фирмы. Товарные стратегии. Разработка новых товаров.

## 4. СООТВЕТСТВИЕ СОДЕРЖАНИЯ ТРЕБОВАНИЯМ К РЕЗУЛЬТАТАМ ОСВОЕНИЯ ДИСЦИПЛИНЫ

№	Компетенции	Разделы		
		1	2	3
	<b>Знать:</b>			
1	–принципы составления технической документации (графиков работ, инструкций, планов, смет, заявок на материалы и оборудование) и др.	+	+	+
2	–теоретические основы и методы выработки целей и стратегии бизнеса	+		
3	–принципы подготовки документации для создания системы менеджмента качества предприятия	+	+	
	–методы и технологии принятия и реализации управленческих решений		+	
	<b>Уметь:</b>			
4	–составлять заявки на оборудование	+	+	
5	–разрабатывать техническую документацию	+	+	
6	–принимать управленческие решения и организовывать их выполнение		+	+
7	–собирать, обрабатывать и использовать управленческую информацию	+	+	
8	–работать с управленческой документацией, пользоваться законам, нормами и правилами административной деятельности	+		+
9	–распределять обязанности и ответственность; использовать методы мотивации персонала		+	
10	–контролировать и регулировать исполнение планов		+	+
	<b>Владеть навыками:</b>			
11	–применения оптимальных подходов для диагностики и анализа рынка руководства персоналом;	+	+	+
12	–инструментами эффективного управления предприятием		+	+
	<b>Универсальные компетенции</b>			

	<i>УК-10. Способен принимать обоснованные экономические решения в различных областях жизнедеятельности</i> <i>УК-11. Способен формировать нетерпимое отношение к коррупционному поведению</i>			
	<b>Профессиональные компетенции:</b>			
14	<b>ПК-4.</b> Способен обеспечивать технологичность изделий и оптимальность процессов их изготовления при производстве высокотемпературных функциональных материалов (ВФМ) и изделий из них –		+	+

## 5. ПРАКТИЧЕСКИЕ И ЛАБОРАТОРНЫЕ ЗАНЯТИЯ

### 5.1 Практические занятия

Учебным планом подготовки студентов по направлению 15.03.02 технологические машины и оборудование предусмотрено проведение практических занятий по дисциплине «Основы менеджмента и маркетинга» в объеме 16 часов (очная форма обучения). Занятия проводятся под руководством преподавателя и направлены на углубление теоретических знаний, полученных студентом на лекционных занятиях.

№ п/п	№ раздела дисциплины	Темы практических занятий	Часы
1.	1	Планирование на предприятии. Целеполагание и выработка стратегии	2
2.	1	Проектирование организационной структуры	2
3.	2	Основные тенденции развития современного менеджмента	2
4.	2	Лидерство и власть в организации. Управление персоналом на промышленном предприятии	2
5.	2	Маркетинг-менеджмент в современной бизнес среде	2
6.	2	Маркетинговые исследования на промышленных рынках	2
7.	3	Комплекс маркетинга	2
8.	3	Оценка эффективности маркетинговой деятельности	2

### 6.2 Лабораторные занятия

Лабораторные занятия по дисциплине не предусмотрены

## 7 САМОСТОЯТЕЛЬНАЯ РАБОТА

Рабочей программой дисциплины «Основы менеджмента и маркетинга» предусмотрена самостоятельная работа студента бакалавриата в объеме 40 ч в 7 семестре (очная форма обучения). Самостоятельная работа проводится с целью углубления знаний по дисциплине и предусматривает:

– ознакомление и проработку рекомендованной литературы, работу с электронно-библиотечными системами, включая переводы публикаций из научных журналов,

цитируемых в базах Scopus, Web of Science, Chemical Abstracts, РИНЦ;

- посещение отраслевых выставок и семинаров;
- участие в семинарах РХТУ им. И. Менделеева по тематике дисциплины;
- подготовку к выполнению контрольных работ по материалу лекционного курса;
- посещение музеев и экскурсий;
- регулярную проработку пройденного на лекциях и практических занятиях учебного материала;
- подготовку к сдаче зачета (7 семестр)

Планирование времени на самостоятельную работу, необходимого на изучение дисциплины, студентам лучше всего осуществлять на весь период изучения, предусматривая при этом регулярное повторение пройденного материала. Материал, законспектированный на лекциях, необходимо регулярно дополнять сведениями из литературных источников, представленных в учебной программе. При работе с указанными источниками рекомендуется составлять краткий конспект материала, с обязательным фиксированием библиографических данных источника.

## **8. ПРИМЕРЫ ОЦЕНОЧНЫХ СРЕДСТВ ДЛЯ КОНТРОЛЯ ОСВОЕНИЯ ДИСЦИПЛИНЫ**

Совокупная оценка по дисциплине складывается из суммы оценок за выполнение контрольных работ, практических заданий. Максимальная оценка 100 баллов,

Максимальная оценка за практическую работы 1 – 10б, к.р.1 – 5 б; практическую работу 2 – 13 бал.; к.р. 2 – 32 бал. К.р.3 – 30 бал. и к.р.4 – 10 баллов.

### **8.1. Примеры контрольных вопросов и заданий для текущего контроля освоения дисциплины**

#### **Раздел 1. Основы управления предприятием**

##### **Перечень вопросов для контрольной 1. Максимальная оценка- 5 бал.**

###### **Вариант 1**

1 Организационное планирование осуществляется:

- а) на всех уровнях управления;
- б) только на высшем уровне управления;
- в) на высшем и среднем уровнях управления;
- г) на среднем уровне управления;
- д) определение потребностей подчиненных.

2 Управленческий процесс – это:

- а) совокупность операций и процедур воздействия управляющей подсистемы на управляемую, осуществляющихся в рамках организационной структуры фирмы
- б) это результат анализа, прогнозирования, оптимизации, экономического обоснования и выбора альтернативы
- в) подсистема системы менеджмента, в которой регламентируются требования к качеству управленческого решения
- г) нет правильного ответа

3 Управляющая подсистема – это:

- а) совокупность операций и процедур воздействия управляющей подсистемы на управляемую, осуществляющихся в рамках организационной структуры фирмы
- б) это результат анализа, прогнозирования, оптимизации, экономического обоснования и выбора альтернативы
- в) подсистема системы менеджмента, в которой регламентируются требования к качеству управленческого решения
- г) нет правильного ответа

4 Управленческое решение – это:

- а) совокупность операций и процедур воздействия управляющей подсистемы на управляемую, осуществляющихся в рамках организационной структуры фирмы
- б) это результат анализа, прогнозирования, оптимизации, экономического обоснования и выбора альтернативы
- в) подсистема системы менеджмента, в которой регламентируются требования к качеству управленческого решения
- г) нет правильного ответа

5 Власть реализуется в управлении как совокупность:

- а) права
- б) полномочий,
- в) компетентности
- г) лидерства

### **Вариант 2.**

1. Содержание понятия "роли менеджера" проявляется в:

- а) позиции менеджера в различных ситуациях функционирования управляемой системы.
- б) стиль работы менеджера.
- в) методы, которые он использует в управлении.
- г) отношение менеджера к коллегам подчиненным.
- д) оценивание качеств менеджера персоналом

2 Если руководитель стремится завоевать командную роль относительно делового партнера, пытается провести свою позицию по спорному вопросу, несмотря на возражения его партнеров, и проявляет при этом максимум активности, то такое поведение относится к стратегии:

- а) сотрудничества
- б) компромисса,
- в) ухода,
- г) соперничества.

3 Мотивация базируется на:

- а) потребностях и вознаграждениях;
- б) потребностях и самовыражении;
- в) вознаграждениях и удовлетворении отдельных людей;

- г) удовлетворении всех людей
- д) самовыражении и вознаграждениях.

4 К средствам мотивации труда не относятся:

- а) обеспечение условий для самовыражения
- б) вознаграждения
- в) проведение производственных совещаний;
- г) повышение квалификации персонала;
- д) объявление благодарности.

5 Если предмет конфликта не слишком значим для человека, шансы добиться своего невелики или «цена» победы может оказаться чрезмерной, то следует избрать стратегию:

- а) уклонения,
- б) компромисса,
- в) соперничества,
- г) сотрудничества

### **Вариант 3**

1 Миссия компании в общем смысле – это:

- а) то, что компания собирается делать и чем она хочет стать
- б) комбинация из запланированных действий и быстрых решений по адаптации к новым достижениям промышленности и новой диспозиции на поле конкурентной борьбы
- в) разработка направлений деятельности и прогресса компании.
- г) разработка концепции долгосрочного развития фирмы.

2 Функция планирования - это:

- а) установление целей и задач развития объектов управления, определение путей и средств их достижения;
- б) установление целей организации;
- в) определение путей и средств выполнения заданий;
- г) определение способов достижения целей организации;
- д) моделирование действий организации.

3 В теории менеджмента решение, не зависящее от прошлого опыта, а основанное на объективном аналитическом процессе, является..?

- а) интуитивным
- б) основанным на суждении
- в) аналитическим
- г) рациональным

4 Заключительным этапом фазы подготовки управленческого решения является...?"

- а) выбор оптимального варианта решения
- б) уяснения проблемы
- в) постановка задачи

г) разработка вариантов решения

5 Какой фактор в большей мере мешает руководителю разрабатывать и реализовывать решения в условиях неопределенности:

- а) деньги
- б) здоровье
- в) страх
- г) время

**Практическое задание. Максимальная оценка - 10 бал.**

По выбранному самостоятельно виду работы (проекта) составить диаграмму Ганта, как инструмента управления проектами. Указать значение данного инструмента, его достоинства и недостатка.

**Возможные темы домашних заданий:**

1. Типы организационных структур управления организациями
2. Научные теории (школы) управления
3. Виды организаций, основные черты организаций и внешняя среда

**Раздел 2 Основы менеджмента.**

**Перечень вопросов для контрольной 2. Максимальная оценка-32 бал.**

**Вариант 1.**

1. Что означает «принять решение»?

- а) перебрать все возможные альтернативы
- б) перебрать несколько альтернатив, дающих наиболее эффективные возможности решения проблемы
- в) отдать распоряжение о выборе возможной альтернативы
- г) отдать распоряжение к реализации конкретного плана

2. Какой из подходов не относится к известным школам в управлении?

- а) научное управление
- б) административное управление
- в) новая экономическая политика
- г) человеческие отношения

3. Линейная организация управления позволяет сформулировать управленческую структуру, которая является:

- а) гибкой
- б) саморегулируемой
- в) стабильной и прочной
- г) все перечисленное

4. Управление – это

- а) процесс планирования, организации, мотивации и контроля, необходимые для того, чтобы сформулировать и достичь цели;

б) особый вид деятельности, превращающий неорганизованную толпу в эффективно и целенаправленно работающую производственную группу;  
в) эффективное и производительное достижение целей предприятия посредством планирования, организации и лидерства руководителя.

5. Кто является родоначальником классической школы менеджмента:

а) Ч.Бербидж б) М.Вебер в) Ф.Тейлор ; г) Г.Форд

6. Какие бывают виды деления труда менеджеров?

а) функциональное  
б) горизонтальное  
в) вертикальное  
г) прямое

7. Сколько существует иерархических уровней управления?

а) – 5 б) – 3 в) – 9

8. Кто относится к среднему уровню управленческого персонала?

а) заместители  
б) руководители подразделений  
в) руководители групп

9. Различают три формы организации процесса планирования:

а) «сверху вниз», цели вверх - планы вниз, «снизу вверх»  
б) «снизу вверх», планы вниз, цели вниз  
в) «сверху вниз», «снизу вверх», цели вниз-планы вверх

10. Выберите правильные функции менеджмента

а) планирование  
б) координирование  
в) распределение  
г) стимулирование  
д) все ответы верны

11. К какому типу построения управления относится следующая ситуация: «Строительство трубопровода включает в себя ряд технологических операций: подготовительные работы, земляные работы (устройство траншей), сварочные работы (сварка труб в нитку), изоляция и укладка трубопровода в траншею и др. Руководство производством каждого вида работ возложено на начальника специального строительного управления. Информация о каждом процессе поступает управляющему строительным трестом, а от него начальнику управления»?

а) матричная система управления  
б) функциональная система управления  
в) линейная система управления  
г) ни одна система не подходит

12. Задача регулирования:

а) обновление плановых заданий  
б) обеспечение своевременного эффективного достижения организацией своих целей  
в) корректировка результатов деятельности

13. Функции организации базируются на следующих категориях

- а) полномочие, ответственность, стимулирование, делегирование
- б) полномочие, ответственность
- в) полномочие, ответственность, делегирование

14. Ответственность – это

- а) возложенная на должностное лицо обязанность выполнить поставленные задачи, обеспечить их позитивное решение
- б) ограничение права использовать ресурсы предприятия и направлять усилия подчиненных, на выполнения задания
- в) передача заданий и полномочий лицу, который берет на себя ответственность за их выполнение**

15. Система контроля в организации обычно состоит из:

- а) Предварительного, текущего и заключительного
- б) Текущего и заключительного
- в) Предварительного и заключительного
- г) только из текущего контроля

16. К содержательным теориям мотивации не относится:

- а) теория Д. Мак –Клелланда;
- б) теория Дж. Стейси Адамса;
- в) теория Ф. Герцберга;
- г) теория К. Альдерфера

## **Вариант 2.**

1. Планирование -это

- а) процесс определения целей организации, поиск наиболее эффективных методов их достижения в условиях ограничений по ресурсам
- б) перспективная ориентация в рамках распознавания проблем развития
- в) обеспечение целенаправленного развития организации в целом и всех ее подразделения

2. Факторы внешней среды организации прямого воздействия:

- а) научно-технический прогресс; социокультурные факторы; потребители; партнеры
- б) – акционеры, конкуренты, состояние экономики, научно-технический прогресс, законы и государственные органы
- в) акционеры, законы и государственные органы, трудовые ресурсы общества

3. По степени детализации планирование бывает

- а) тактическое
- б) конкретное
- в) перспективное
- г) оперативное

4.Необходимость планирования заключается в определении

- а) конечных и промежуточных целей
- б)ресурсов , которые необходимо для достижения целей
- в) правильного ответа нет

5. Требования, предъявляемые к целям организации включают:



- а) достижимость, конкретность, взаимозаменяемость
- б) достижимость, конкретность, перспективность
- в) достижимость, измеримость, взаимоподдерживаемость.

6. К какому типу построения управления относится следующая ситуация: «Строительство трубопровода включает в себя ряд технологических операций: подготовительные работы, земляные работы (устройство траншей), сварочные работы (сварка труб в нитку), изоляция и укладка трубопровода в траншею и др. Руководство производством каждого вида работ возложено на начальника специального строительного управления. Информация о каждом процессе поступает управляющему строительным трестом, а от него начальнику управления?»

- а) матричная система управления
- б) линейная система управления
- в) функциональная система управления
- г) ни одна система не подходит

7. Организация- это

- а) процесс планирования, организации, мотивации и контроля, необходимые для того чтобы сформулировать и достичь целей
- б) особый вид деятельности, превращающий неорганизованную толпу в эффективно и целенаправленно работающую производственную группу
- в) управленческая деятельность, посредством которой обеспечивается эффективная и результативная совместная деятельность

8. Установление постоянных и временных связей между всеми подразделениями организации осуществляет функция

- а) планирования б) организации в) контроля

9. Стратегическое планирование, долгосрочное планирование, стратегический менеджмент:

- а) понятия – синонимы;
- б) понятия, отличающиеся только временными параметрами;
- в) предполагают различный комплекс мероприятий, определяющих долговременное развитие организации

10. Функция административно-оперативного управления:

- а) определение структуры предприятий
- б) периодическое или непрерывное сравнения
- в) установление ответственности

11. По способу разработки управленческие решения классифицируются как:

- а) интуитивные, эмпирические, рациональные;
- б) стандартные, бинарные, многовариантные;
- в) запрограммированные и незапрограммированные

12. Функция процесса организации базируются на следующих категориях

- а) полномочие, ответственность, стимулирование, делегирование
- б) полномочие, ответственность
- в) полномочие, ответственность, делегирование

13. Определение стратегического менеджмента: «источник формирования конкурентного преимущества организации» предполагает оценку:

- а) потенциала организации
- б) конкурентной цены
- в) конкурентных рынков
- г) миссии

14. Функции менеджмента по А. Файолю состоят из:

- а) предвидение, организация, разделение труда, координирование, дисциплина
- б) предвидение, организация, распорядительство, централизация, контроль
- в) предвидение, организация, распорядительство, координирование, контроль

15. Делегирование – это

- а) возложенная на должностное лицо обязанность выполнить поставленные задачи, обеспечить их позитивное решение
- б) ограничения права использовать ресурсы предприятия и направлять усилия подчиненных на выполнение задания
- в) передача заданий и полномочий лицу, который берет на себя ответственность за их выполнение

16. В соответствии с теорией приобретенных потребностей Д.Мак-Клелланда, выделяются следующие группы потребностей:

- а) потребности в безопасности, социальные потребности, потребности власти
- б) потребности самовыражения, потребности связи, потребности власти
- в) потребность в причастности, потребность в успехе, потребность во власти

**Практическое задание. максимальная оценка – 13 бал.**

**Дайте общую характеристику понятия «Внешняя среда организации» и приведите примеры проявления данного понятия в современной российской практике.**

**Раздел 3 Основы маркетинга.**

**Перечень вопросов и заданий для контрольной 3. Максимальная оценка-30 бал.**

**Вариант 1.**

1. Перечислите условия обмена

2. Концепция, утверждающая, что потребители отдадут предпочтение товарам, предлагающим наивысшее качество, обладающим лучшими эксплуатационными свойствами и характеристиками, - это концепция :

- а) традиционного маркетинга (концепция маркетинга)
- б) продуктовая (концепция совершенствования товара);
- в) производственная (концепция совершенствования производства);
- г) сбытовая (концепция совершенствования коммерческих усилий)
- д) концепция социально-этического

3. Функциональная система организации маркетинга предполагает.....

4. Система анализа маркетинговой информации включает:

- а) оценку маркетинговой информации
- б) набор математических моделей, способствующих принятию оптимального маркетингового решения
- в) методики статистической обработки информации
- г) маркетинговая информация

5. К контактными аудиториям относятся:

- а) потребителей, производителей, товарно-родовых конкурентов

- б) потребителей, товарно-видовых конкурентов, финансовые круги
- в) посредников, производителей, рынок государственных учреждений, кредитно-финансовые учреждения, средства массовой информации
- г) финансовые круги, рабочие и служащие фирмы, средства массовой информации

6. Назовите социальные факторы, оказывающие влияние на поведение покупателя. По вашему мнению, в современных условиях, какой фактор оказывает наибольшее влияние. Коротко объясните.

7. Перечислите факторы окружающей обстановки, влияющие на покупателей товаров промышленного назначения. По вашему мнению, какие из них наиболее существенны сейчас.

8. Перечислите способы охвата рынка в процессе оценки рыночных возможностей. Пример

9. Назовите характеристики рынка товаров промышленного назначения, отличающие его от рынка товаров широкого потребления

10. Какие ниже перечисленные параметры соотносятся с

1. с сегментированием потребительского рынка по демографическому принципу

2. с сегментированием потребительского рынка по поведенческому принципу

Параметры: а) уровень доходов; б) образ жизни; в) род занятий; г) статус пользователя; д) интенсивность потребления; е) тип личности; ж) этап жизненного цикла семьи

11. Фирмы применяют ценовые «корректировки», например, в виде дискриминационных цен. Приведите пример из вашей практики.

12. Назовите факторы, влияющие на установление минимально возможной цены, максимально возможной цены.

#### **Перечень вопросов и заданий для контрольной 4. Максимальная оценка-10 бал.**

Вопрос 1. В чем заключается различие понятий « более глубокое проникновение на рынок» и «расширение границ рынка»?

Вопрос 2. Что такое сегментирование рынка? Что такое сегмент рынка?

Вопрос 3. Назовите четыре составляющие комплекса маркетинга.

Вопрос 4. Назовите четыре **системы**, которые используются для **разработки** комплекса маркетинга.

Вопрос 5. Какую роль выполняют маркетинговые посредники?

Вопрос 6. В рассмотренной ранее характеристике внешней среды указывались покупатели. Как модифицируется понятие «покупатели» с позиций маркетинга? Относится ли контактная аудитория к покупателям?

Вопрос 7. Есть ли различие между рекламой и стимулированием сбыта?

Вопрос 8. Можно ли сказать, что бренд создается рекламой?

Вопрос 9. «Растяжение» бренда дает гарантированный успех?

Вопрос 10. Что лично для вас означает понятие бренд, «брендовый» товар?

ВСЕ ответы требуют пояснений или четких определений и ссылок на источник вплоть до указания стр. Ссылки на сайты без автора не принимаются.

### **8.2. Вопросы для итогового контроля освоения дисциплины**

Итоговый контроль по дисциплине не предусмотрен.

Фонд оценочных средств приведен в виде отдельного документа, являющегося неотъемлемой частью основной образовательной программы.

### **8.3. Структура и примеры билетов**

Итоговый контроль по дисциплине не предусмотрен

## **9. УЧЕБНО-МЕТОДИЧЕСКОЕ ОБЕСПЕЧЕНИЕ ДИСЦИПЛИНЫ**

### **9.1. Рекомендуемая литература**

#### **А. Основная литература**

1. Маркетинг-менеджмент : учебник и практикум для вузов / И. В. Липсиц [и др.]; под редакцией И. В. Липсица, О. К. Ойнер. — Москва : Издательство Юрайт, 2022. — 379 с. — (Высшее образование). — ISBN 978-5-534-01165-4. — Текст : электронный // Образовательная платформа Юрайт [сайт]. — URL: <https://urait.ru/bcode/489346> .
2. Карпова, С. В. Маркетинговый анализ. Теория и практика : учебное пособие для вузов / С. В. Карпова, С. В. Мхитарян, В. Н. Русин ; под общей редакцией С. В. Карповой. — Москва : Издательство Юрайт, 2022. — 181 с. — (Высшее образование). — ISBN 978-5-534-05522-1. — Текст : электронный // Образовательная платформа Юрайт [сайт]. — URL: <https://urait.ru/bcode/492628>

#### **Б. Дополнительная литература**

*Ильин, В. И.* Социология потребления : учебник для вузов / В. И. Ильин. — 2-е изд., испр. и доп. — Москва : Издательство Юрайт, 2022. — 433 с. — (Высшее образование). — ISBN 978-5-534-08321-7. — Текст : электронный // Образовательная платформа Юрайт [сайт]. — URL: <https://urait.ru/bcode/492347>

### **9.2. Рекомендуемые источники научно-технической информации**

- Раздаточный иллюстративный материал к лекциям.
- Презентации к лекциям.

Научно-технические Журналы

- Журнал «Инновации и инвестиции» ISSN: 2307-180X.
- Журнал «Экономика и управление». ISSN: 1998-1627.
- Журнал «Маркетинг и маркетинговые исследования». ISSN: 2074-5095;
- Журнал «Маркетинг в России и за рубежом». ISSN: 1028-5849

Ресурсы информационно–телекоммуникационной сети Интернет:

- Электронный ресурс «Новости рекламы и маркетинга». // <https://adindex.ru>
  - <http://www.marketch.ru>

- <http://economicus.ru> Economicus.Ru: экономический портал. Проект Института «Экономическая школа»
- <http://econom.nsc.ru/jep/> Виртуальная экономическая библиотека
- [http://caseportal.ucoz.ru/index/rukovodstvo\\_po\\_resheniju\\_kejsov/0-170](http://caseportal.ucoz.ru/index/rukovodstvo_po_resheniju_kejsov/0-170) - кейс
- Ассоциация эффективных менеджеров - <http://www.e-executive.ru/>
- Блог о производственном менеджменте - <http://www.leaninfo.ru/>
- Официальный сайт Аналитического центра LEANCOR - <http://www.leancor.ru/>
- Официальный сайт журнала Бизнес энтропия -
- <http://bizentropy.biz/articles/83-osobennosti-ispolzovaniya-kajdzen.html>
- Официальный сайт журнала Управление производством - <http://www.up-pro.ru/>

### **9.3. Средства обеспечения освоения дисциплины**

Для реализации рабочей программы подготовлены следующие средства обеспечения освоения дисциплины:

- компьютерные презентации интерактивных лекций
- банк тестовых заданий для текущего контроля освоения дисциплины (общее число вопросов.

## **10. ПЕРЕЧЕНЬ ИНФОРМАЦИОННЫХ ТЕХНОЛОГИЙ, ИСПОЛЬЗУЕМЫХ В ОБРАЗОВАТЕЛЬНОМ ПРОЦЕССЕ**

Информационную поддержку изучения дисциплины осуществляет Информационно-библиотечный центр (ИБЦ) РХТУ им. Д.И. Менделеева, который обеспечивает обучающихся основной учебной, учебно-методической и научной литературой, необходимой для организации образовательного процесса по дисциплине. Общий объем многоотраслевого фонда ИБЦ на 01.01.2022 составляет 1 719 785 экз.

Фонд ИБЦ располагает учебной, учебно-методической и научно-технической литературой в форме печатных и электронных изданий, а также включает официальные, справочно-библиографические, специализированные отечественные и зарубежные периодические и информационные издания. ИБЦ обеспечивает доступ к профессиональным базам данных, информационным, справочным и поисковым системам.

Каждый обучающийся обеспечен свободным доступом из любой точки, в которой имеется доступ к сети Интернет и к электронно-библиотечной системе (ЭБС) Университета, которая содержит различные издания по основным изучаемым дисциплинам и сформирована по согласованию с правообладателями учебной и учебно-методической литературы.

Для более полного и оперативного справочно-библиографического и информационного обслуживания в ИБЦ реализована технология Электронной доставки документов.

Полный перечень электронных информационных ресурсов, используемых в процессе обучения, представлен в основной образовательной программе

## **11. МАТЕРИАЛЬНО-ТЕХНИЧЕСКОЕ ОБЕСПЕЧЕНИЕ ДИСЦИПЛИНЫ**

В соответствии с учебным планом занятия по дисциплине «*Основы менеджмента и маркетинга*» проводятся в форме лекций, практических занятий и самостоятельной работы обучающегося.

### 11.1. Оборудование, необходимое в образовательном процессе:

Лекционная учебная аудитория, оборудованная электронными средствами демонстрации (моноблоки, проектор, экран) и учебной мебелью; учебная аудитория для проведения практических занятий, оборудованная электронными средствами демонстрации; библиотека, имеющая рабочие компьютерные места для студентов, оснащенные компьютерами с доступом к базам данных и выходом в Интернет.

### 11.2. Учебно-наглядные пособия:

Комплекты иллюстрационных материалов к разделам лекционного курса.

### 11.3. Компьютеры, информационно-телекоммуникационные сети, аппаратно-программные и аудиовизуальные средства:

Персональные компьютеры (моноблоки), укомплектованные программными средствами; проекторы и экраны; локальная сеть с выходом в Интернет.

### 11.4. Печатные и электронные образовательные и информационные ресурсы:

Информационно-методические материалы: учебные пособия по дисциплине; раздаточный материал к разделам лекционного курса; раздаточный материал к практическим занятиям по дисциплине.

Электронные образовательные ресурсы: электронные презентации к разделам лекционного курса; учебно-методические разработки в электронном виде; справочные материалы в печатном и электронном виде, кафедральные библиотеки электронных изданий.

### 11.5. Перечень лицензионного программного обеспечения:

№ п/п	Наименование программного продукта	Реквизиты договора поставки	Количество лицензий	Срок окончания действия лицензии
1	WINDOWS 8.1 Professional Get Genuine	Контракт № 62-64ЭА/2013 от 02.12.2013	8 лицензий	бессрочно
2	Microsoft Office Professional Plus 2019 В составе: <ul style="list-style-type: none"><li>• Word</li><li>• Excel</li><li>• Power Point</li></ul>	Контракт № 28-35ЭА/2020 от 26.05.2020	8 лицензий	12 месяцев (ежегодное продление подписки с правом перехода на обновлённую версию продукта)
3	Лицензия на программное обеспечение (неисключительные права на программу)	Государственный контракт № 143-164ЭА/2010 от 14.12.10, Акт № Tr048787,	8	бессрочная

для ЭВМ) WinRAR, Архиватор	накладная № Tr048787 от 20.12.10		
-------------------------------	----------------------------------------	--	--

## 11. ТРЕБОВАНИЯ К ОЦЕНКЕ КАЧЕСТВА ОСВОЕНИЯ ПРОГРАММЫ

Наименование модулей	Основные показатели оценки	Формы и методы контроля и оценки
Раздел 1. Основы управления предприятием	<p><i>Знает:</i></p> <ul style="list-style-type: none"> <li>–принципы составления технической документации (графиков работ, инструкций, планов, смет, заявок на материалы и оборудование) и др.;</li> <li>–теоретические основы и методы выработки целей и стратегии бизнеса;</li> </ul> <p><i>Умеет:</i></p> <ul style="list-style-type: none"> <li>–составлять заявки на оборудование;</li> <li>–разрабатывать техническую документацию;</li> <li>–работать с управленческой документацией, пользоваться законам, нормами и правилами административной деятельности;</li> <li>–контролировать и регулировать исполнение планов.</li> </ul> <p><i>Владеет:</i></p> <ul style="list-style-type: none"> <li>–инструментами эффективного управления предприятием.</li> </ul>	<p>Оценка за практические занятия и контрольную работу 1</p> <p>Оценка за зачет</p>
Раздел 2. Основы менеджмента	<p><i>Знает:</i></p> <ul style="list-style-type: none"> <li>–теоретические основы и методы выработки целей и стратегии бизнеса;</li> <li>–принципы подготовки документации для создания системы менеджмента качества предприятия;</li> <li>–методы и технологии принятия и реализации управленческих решений.</li> </ul> <p><i>Умеет:</i></p> <ul style="list-style-type: none"> <li>–принимать управленческие решения и организовывать их выполнение;</li> <li>–собирать, обрабатывать и использовать управленческую информацию;</li> <li>–распределять обязанности и ответственность;</li> <li>–использовать методы мотивации персонала;</li> <li>–контролировать и регулировать исполнение планов.</li> </ul> <p><i>Владеет:</i></p> <ul style="list-style-type: none"> <li>–методами руководства персоналом;</li> </ul>	<p>Оценка за практические занятия и контрольную работу 2</p> <p>Оценка за зачет</p>

<p>Раздел Основы маркетинга</p>	<p>3. <i>Знает:</i> –теоретические основы и методы выработки целей и стратегии бизнеса; –методы и технологии принятия и реализации управленческих решений.</p> <p><i>Умеет:</i> –составлять заявки на оборудование; –собирать, обрабатывать и использовать управленческую информацию; –работать с управленческой документацией, пользоваться законам, нормами и правилами административной деятельности; –контролировать и регулировать исполнение планов.</p> <p><i>Владеет:</i> –навыками применения оптимальных подходов для диагностики и анализа рынка</p>	<p>Оценка за практические занятия и контрольные работы 3 и 4</p> <p>Оценка за зачет</p>
-----------------------------------------	---------------------------------------------------------------------------------------------------------------------------------------------------------------------------------------------------------------------------------------------------------------------------------------------------------------------------------------------------------------------------------------------------------------------------------------------------------------------------------------------------------------------------------------------------------------------------------------------	-----------------------------------------------------------------------------------------

### 13. ОСОБЕННОСТИ ОРГАНИЗАЦИИ ОБРАЗОВАТЕЛЬНОГО ПРОЦЕССА ДЛЯ ИНВАЛИДОВ И ЛИЦ С ОГРАНИЧЕННЫМИ ВОЗМОЖНОСТЯМИ ЗДОРОВЬЯ

Обучение инвалидов и лиц с ограниченными возможностями здоровья осуществляется в соответствии с:

– Порядком организации и осуществления образовательной деятельности по образовательным программам – программам бакалавриата, программам специалитета, программам магистратуры (Приказ Минобрнауки РФ от 05.04.2017 № 301);

– Положением о порядке организации и осуществления образовательной деятельности по образовательным программам высшего образования – программам бакалавриата, программам специалитета, программам магистратуры в РХТУ им. Д.И. Менделеева, принятым решением Ученого совета РХТУ им. Д.И. Менделеева от 30.10.2019, протокол № 3, введенным в действие приказом ректора РХТУ им. Д.И. Менделеева от 14.11.2019 № 646А;

– Методическими рекомендациями по организации образовательного процесса для обучения инвалидов и лиц с ограниченными возможностями здоровья в образовательных организациях высшего образования, в том числе оснащённости образовательного процесса (утверждены заместителем Министра образования и науки РФ А.А. Климовым от 08.04.2014 № АК-44/05вн).



**Дополнения и изменения к рабочей программе дисциплины  
«Основы менеджмента и маркетинга»  
основной образовательной программы**

- Направление подготовки 15.03.02 «Технологические машины и оборудование»**  
(Код и наименование направления подготовки)

**Профиль подготовки – «Технологические машины и оборудование переработки полимеров»**  
(Наименование профиля подготовки)

Форма обучения: очная, заочная

Номер изменения/дополнения	Содержание дополнения/изменения	Основание внесения изменения/дополнения
1.		протокол заседания Ученого совета № _____ от «___» _____ 20__ г.
		протокол заседания Ученого совета № _____ от «___» _____ 20__ г.
		протокол заседания Ученого совета № _____ от «___» _____ 20__ г.
		протокол заседания Ученого совета № _____ от «___» _____ 20__ г.
		протокол заседания Ученого совета № _____ от «___» _____ 20__ г.

**Министерство науки и высшего образования Российской Федерации  
Федеральное государственное бюджетное образовательное учреждение  
высшего образования  
«Российский химико-технологический университет  
имени Д.И. Менделеева»**

---

**«УТВЕРЖДАЮ»**

И.о. проректора по учебной работе

\_\_\_\_\_ С.Н. Филатов

«25» мая 2022 г.

**РАБОЧАЯ ПРОГРАММА**

**«УЧЕБНАЯ ПРАКТИКА: ОЗНАКОМИТЕЛЬНАЯ ПРАКТИКА»**

**Направление подготовки 15.03.02 Технологические машины и  
оборудование**

**Профиль подготовки «Технологические машины и оборудование  
производства высокотемпературных функциональных материалов»**

**Квалификация – бакалавр**

**РАССМОТРЕНО И ОДОБРЕНО**  
На заседании Методической комиссии  
Ученого совета  
РХТУ им. Д.И. Менделеева  
«25» мая 2022 г.

Председатель \_\_\_\_\_ Н.А. Макаров

**Москва 2022 г.**

Программа составлена доцентом кафедры химической технологии керамики и огнеупоров М. А. Варганян.

Программа рассмотрена и одобрена на совместном заседании кафедр химической технологии керамики и огнеупоров и химической технологии композиционных и вяжущих материалов факультета технологии неорганических веществ и высокотемпературных материалов «13» мая 2022 г., протокол № 14.

## 1 ЦЕЛЬ И ЗАДАЧИ ПРАКТИКИ

Программа составлена в соответствии с требованиями Федерального государственного образовательного стандарта (ФГОС ВО) для направления подготовки бакалавров 15.03.02 Технологические машины и оборудование по профилю «Технологические машины и оборудование производства высокотемпературных функциональных материалов», рекомендациями Методической комиссии Ученого совета и накопленным опытом преподавания дисциплин профиля кафедрами химической технологии керамики и огнеупоров и химической технологии композиционных и вязущих материалов РХТУ им. Д.И. Менделеева.

Программа относится к обязательной части учебного плана, к блоку 2 «Практики» и рассчитана на сосредоточенное прохождение в 4 семестре обучения. Программа предполагает, что обучающиеся имеют теоретическую и практическую подготовку в области неорганического материаловедения, в том числе в области физикохимии и технологии тугоплавких неорганических и силикатных материалов.

**Цель практики** – получение студентами общих представлений об основных пределах технологии высокотемпературных функциональных материалов (ВФМ), знакомство с работой предприятий и технологических линий по изготовлению изделий из этих материалов, а также получение первичных профессиональных умений и навыков путем самостоятельного творческого выполнения задач, поставленных программой практики.

**Задачами практики** являются формирование у обучающихся знаний для решения фундаментальных и прикладных задач в области технологии тугоплавких неорганических и силикатных материалов, формулирования цели и задач научного исследования, применения методов математического анализа при обработке результатов научного эксперимента.

Способ проведения практики: стационарная/выездная. Контроль успеваемости студентов ведется по принятой в университете рейтинговой системе.

## 2 ТРЕБОВАНИЯ К РЕЗУЛЬТАТАМ ОСВОЕНИЯ ПРАКТИКИ

Проведение практики «Учебная практика: практика по получению первичных профессиональных умений и навыков, в том числе умений и навыков научно-исследовательской деятельности» (далее – учебная практика) при подготовке бакалавров по направлению 15.03.02 Технологические машины и оборудование, профиль «Технологические машины и оборудование производства высокотемпературных функциональных материалов», направлено на приобретение следующих компетенций и индикаторов их достижения:

*- универсальных компетенций (УК) и индикаторов их достижения:*

Наименование категории (группы) универсальных компетенций	Код и наименование универсальной компетенции выпускника	Код и наименование индикатора достижения УК
Системное и критическое мышление	УК-1. Способен осуществлять поиск, критический анализ и синтез информации, применять системный подход для решения поставленных	УК-1.1. Знает методы поиска, критического анализа и синтеза информации, применения системного подхода, основанного на научном мировоззрении при решении задач профессиональной деятельности УК-1.2. Умеет находить и критически анализировать информацию, необходимую для решения задач профессиональной деятельности УК-1.3. Владеет навыками рассмотрения

	задач	возможных вариантов решения задачи, оценивания их достоинств и недостатков.
Разработка и реализация проектов	УК-2. Способен определять круг задач в рамках поставленной цели и выбирать оптимальные способы их решения, исходя из действующих правовых норм, имеющихся ресурсов и ограничений	УК-2.1. Знает правила и условности при выполнении конструкторской документации проекта УК-2.2. Умеет определять способ решения конкретной задачи проекта, выбирая оптимальный способ и исходя из действующих правил и граничных условий при выполнении проектной документации и имеющихся ресурсов и ограничений УК-2.3. Владеет способами и приемами изображения элементов химического оборудования в одной из графических систем, навыками проектирования простейших аппаратов химической промышленности
Командная работа и лидерство	УК-3. Способен осуществлять социальное взаимодействие и реализовывать свою роль в команде	УК-3.1. Знает основные типы социальных взаимодействий и социально-психологические критерии эффективности управления коллективом УК-3.2. Умеет взаимодействовать с другими членами команды, в том числе участвовать в обмене информацией, знаниями и опытом УК-3.3. Владеет способами мотивации членов коллектива к личностному и профессиональному развитию
Коммуникация	УК-4. Способен осуществлять деловую коммуникацию в устной и письменной формах на государственном языке Российской Федерации и иностранном(ых) языке(ах)	УК-4.1. Знает основные приемы и методы реферирования и аннотирования литературы по специальности, приемы работы с оригинальной литературой по специальности УК-4.2. Умеет использовать информационно-коммуникационные технологии при поиске необходимой информации в процессе решения стандартных коммуникативных задач на государственном и иностранном языках УК-4.3. Владеет ведением деловой переписки с учетом особенностей стилистики официальных и неофициальных писем, социокультурных различий в формате корреспонденции на государственном и иностранном языках
Межкультурное взаимодействие	УК-5. Способен воспринимать межкультурное разнообразие общества в социально-историческом, этическом и философском	УК-5.1. Знает этно-культурные и социально-политические процессы становления российской государственности УК-5.2. Умеет понимать и анализировать мировоззренческие, социальные и индивидуальные проблемы современной жизни УК-5.3. Владеет навыками философской культуры для выработки системного

	контекстах	целостного взгляда на действительность
Самоорганизация и саморазвитие (в том числе здоровьесбережение)	УК-6. Способен управлять своим временем, выстраивать и реализовывать траекторию саморазвития на основе принципов образования в течение всей жизни	УК-6.1. Знает социально-психологические технологии развития и саморазвития УК-6.2. Умеет критически оценивать эффективность использования времени и других ресурсов при решении поставленных задач УК-6.3. Владеет приемами анализа собственных действий при управлении коллективом и при самоорганизации
Самоорганизация и саморазвитие (в том числе здоровьесбережение)	УК-7. Способен поддерживать должный уровень физической подготовленности для обеспечения полноценной социальной и профессиональной деятельности	УК-7.1. Знает роль и значение физической культуры в жизни человека и общества; виды физических упражнений; научно-практические основы физической культуры и здорового образа жизни УК-7.2. Умеет использовать основы физической культуры для осознанного выбора здоровьесберегающих технологий с учетом внешних и внутренних условий реализации профессиональной деятельности УК-7.3. Владеет средствами и методами укрепления здоровья, физического самосовершенствования; должным уровнем физической подготовленности для обеспечения полноценной социальной и профессиональной деятельности УК-7.4. Умеет использовать средства и методы физического воспитания для профессионально-личностного развития, физического самосовершенствования, формирования здорового образа и стиля жизни. УК-7.5. Владеет средствами и методами укрепления индивидуального здоровья для обеспечения полноценной социальной и профессиональной деятельности.
Безопасность жизнедеятельности	УК-8. Способен создавать и поддерживать в повседневной жизни и в профессиональной деятельности безопасные условия жизнедеятельности для сохранения природной среды, обеспечения устойчивого	УК-8.1. Знает характер воздействия вредных и опасных факторов на человека и природную среду, методы защиты от них применительно к сфере своей профессиональной деятельности УК-8.2. Умеет выявлять и устранять проблемы, связанные с нарушениями техники безопасности на рабочем месте применительно к сфере своей профессиональной деятельности УК-8.3. Владеет способами и технологиями защиты в чрезвычайных ситуациях и в условиях военного времени

	развития общества, в том числе при угрозе и возникновении чрезвычайных ситуаций и военных конфликтов	
Инклюзивная компетентность	УК-9. Способен использовать базовые дефектологические знания в социальной и профессиональной сферах	УК-9.1. Знает и понимает особенности поведения членов коллектива с ограничениями по здоровью УК-9.2. Умеет взаимодействовать с членами коллектива с ограничениями по здоровью УК-9.3. Владеет приемами анализа собственных действий при общении с членами коллектива с ограничениями по здоровью
Экономическая культура, в том числе финансовая грамотность	УК-10. Способен принимать обоснованные экономические решения в различных областях жизнедеятельности	УК-10.1. Знает основы экономической культуры, в том числе финансовой грамотности УК-10.2. Умеет использовать знания основ экономики при принятии обоснованных решений в различных областях деятельности УК-10.3. Владеет навыками выбора экономически обоснованных решений в различных областях жизнедеятельности
Гражданская позиция	УК-11. Способен формировать нетерпимое отношение к коррупционному поведению	УК-11.1. Знает правовые нормы, формирующие нетерпимое отношение к коррупционному поведению УК-11.2. Умеет реализовывать нетерпимое отношение к коррупционному поведению в различных сферах деятельности УК-11.3. Владеет методами формирования нетерпимого отношения к коррупционному поведению

**- общепрофессиональных компетенций (ОПК) и индикаторов их достижения:**

ОПК-1. Способен применять естественно-научные и общепрофессиональные знания, методы математического анализа и моделирования в профессиональной деятельности	ОПК-1.1. Знает принципы математического моделирования и приемы анализа сложных технических объектов ОПК-1.2. Умеет создавать валидные математические модели на основе интерпретации результатов натурного и теоретического эксперимента ОПК-1.3. Владеет прикладными численными методами при создании математических моделей машин, приводов, оборудования, систем, технологических процессов
-------------------------------------------------------------------------------------------------------------------------------------------------------------	-----------------------------------------------------------------------------------------------------------------------------------------------------------------------------------------------------------------------------------------------------------------------------------------------------------------------------------------------------------------------------------------------------

<p>ОПК-2. Способен применять основные методы, способы и средства получения, хранения, переработки информации при решении задач профессиональной деятельности</p>	<p>ОПК-2.1 Знает и соблюдает нормы информационной безопасности в профессиональной деятельности  ОПК-2.2 Умеет решать инженерно-технические задачи и задачи вычислительной математики с применением современных программных комплексов и языков программирования  ОПК-2.3 Владеет современными информационными технологиями при сборе, анализе, обработке и представлении информации</p>
<p>ОПК-3. Способен осуществлять профессиональную деятельность с учетом экономических, экологических, социальных ограничений на всех этапах жизненного уровня</p>	<p>ОПК-3.1 Знает и понимает особенности поведения инженерно-технического персонала промышленных предприятий  ОПК-3.2 Умеет использовать современные социально-психологические технологии управления коллективом  ОПК-3.3 Владеет приемами эффективного осуществления профессиональной деятельности в трудовом коллективе</p>
<p>ОПК-4. Способен понимать принципы работы современных информационных технологий и использовать их для решения задач профессиональной деятельности</p>	<p>ОПК-4.1 Знает особенности применения информационно-коммуникационных технологий при проведении научных исследований  ОПК-4.2 Умеет интегрировать современные информационно-коммуникационные технологии в профессиональной деятельности  ОПК-4.3 Владеет навыками использования глобальных информационных ресурсов при организации и проведении научно-исследовательской деятельности</p>
<p>ОПК-5. Способен работать с нормативно-технической документацией, связанной с профессиональной деятельностью, с учетом стандартов, норм и правил</p>	<p>ОПК-5.1. Знает требования актуальной нормативной документации, современную научную и техническую информацию по тематике проводимых исследований и разработок  ОПК-5.2. Умеет разрабатывать планы, методические программы проведения НИОКР и(или) их элементы  ОПК-5.3. Владеет приемами анализа и теоретического обобщения научной и технической информации, современными методами, средствами и наилучшими практиками планирования, организации и проведения НИОКР</p>



<p>ОПК-6. Способен решать стандартные задачи профессиональной деятельности на основе информационной и библиографической культуры с применением информационно-коммуникационных технологий</p>	<p>ОПК-6.1. Знает особенности применения информационно-коммуникационных технологий при проведении научных исследований</p> <p>ОПК-6.2. Умеет интегрировать современные информационно-коммуникационные технологии в профессиональной деятельности</p> <p>ОПК-6.3. Владеет навыками использования глобальных информационных ресурсов при организации и проведении научно-исследовательской деятельности</p>
<p>ОПК-7. Способен применять современные экологичные и безопасные методы рационального использования сырьевых и энергетических ресурсов в машиностроении</p>	<p>ОПК-7.1. Знает основные технологические процессы, целевое назначение, объемы и способы использования различных видов ресурсов в машиностроении</p> <p>ОПК-7.2. Умеет составлять балансовые схемы производства в рамках осуществляемой деятельности</p> <p>ОПК-7.3. Владеет приемами разработки методов рационального использования сырьевых и энергетических ресурсов в машиностроении на основе актуальных технологических подходов и нормативных документов</p>
<p>ОПК-8. Способен проводить анализ затрат на обеспечение деятельности производственных подразделений в машиностроении</p>	<p>ОПК-8.1. Знает основные виды и характеристики производственных затрат</p> <p>ОПК-8.2. Умеет осуществлять учет затрат на обеспечение деятельности производственных подразделений</p> <p>ОПК-8.3. Владеет приемами оптимизации производственных затрат и издержек производства</p>
<p>ОПК-9. Способен внедрять и осваивать новое технологическое оборудование</p>	<p>ОПК-9.1. Знает комплектность, принципы и порядок разработки конструкторской документации на технологическое оборудование в рамках осуществляемой деятельности</p> <p>ОПК-9.2. Умеет выполнять технологические расчеты и составлять принципиальные кинематические, электрические и иные схемы узлов и агрегатов разрабатываемого оборудования</p> <p>ОПК-9.3. Владеет приемами разработки конструкторских, в том числе эксплуатационных документов на технологическое оборудование, создаваемое в ходе осуществления деятельности</p>

<p>ОПК-10. Способен контролировать и обеспечивать производственную и экологическую безопасность на рабочих местах</p>	<p>ОПК-10.1. Знает действующие национальные и международные стандарты в области производственной и экологической безопасности</p> <p>ОПК-10.2. Умеет разрабатывать методики обеспечения производственной и экологической безопасности на рабочих местах с учетом требований действующих национальных и международных стандартов</p> <p>ОПК-10.3. Владеет приемами внедрения в производстве продукции машиностроения систем менеджмента безопасности труда и охраны здоровья, систем экологического и энергетического менеджмента на основе действующих национальных и международных стандартов</p>
<p>ОПК-11. Способен применять методы контроля качества технологических машин и оборудования, проводить анализ причин нарушений их работоспособности и разрабатывать мероприятия по их предупреждению</p>	<p>ОПК-11.1. Знает принципы и порядок стандартизации методов испытаний в материаловедении</p> <p>ОПК-11.2. Умеет использовать и совершенствовать методы стандартных испытаний по определению физико-механических свойств материалов с учетом актуальных научных и технических достижений в рамках осуществляемой деятельности</p> <p>ОПК-11.3. Владеет приемами разработки методов тестирования и контроля технологических показателей материалов, используемых в технологических машинах и оборудовании</p>
<p>ОПК-12. Способен обеспечивать повышение надежности технологических машин и оборудования на стадиях проектирования, изготовления и эксплуатации</p>	<p>ОПК-12.1. Знает основы теории надежности технологических машин и оборудования, факторы, обеспечивающие ее повышение</p> <p>ОПК-12.2. Умеет прогнозировать надежность и выполнять расчеты ресурса работы машин и оборудования, в том числе с применением прикладных программных средств</p> <p>ОПК-12.3. Владеет методиками расчета параметров надежности машин и оборудования на стадиях проектирования, изготовления и эксплуатации</p>

<p>ОПК-13. Способен применять стандартные методы расчета при проектировании деталей и узлов технологических машин и оборудования</p>	<p>ОПК-13.1. Знает методы и алгоритмы математического моделирования и автоматизированного проектирования технологических машин и оборудования  ОПК-13.2. Умеет использовать современные цифровые программы проектирования технологических машин и оборудования  ОПК-13.3. Владеет приемами моделирования работы и испытания работоспособности технологических машин и оборудования с использованием вычислительной техники</p>
<p>ОПК-14. Способен разрабатывать алгоритмы и компьютерные программы, пригодные для практического применения.</p>	<p>ОПК-14.1. Знает принципы и порядок разработки проектов и программ, направленных на создание узлов и деталей машин, комплектность и содержание методической и нормативной документации  ОПК-14.2. Умеет формулировать техническое задание для разработчиков проектов и программ, направленных на создание узлов и деталей машин  ОПК-14.3. Владеет навыками разработки документации при реализации разработанных проектов и программ, направленных на создание узлов и деталей машин</p>

**- профессиональных компетенций (ПК) и индикаторов их достижения:**

Задача профессиональной деятельности	Объект или область знания	Код и наименование профессиональной компетенции выпускника	Код и наименование индикаторов достижения компетенции	Основание
Типы задач профессиональной деятельности – проектно-конструкторский, производственно-технологический				
Разработка, сопровождение и интеграция типовых технологических процессов и агрегатов в области химической технологии и технологии материалов, в том числе с использованием стандартных средств автоматизации проектирования	Технологические машины и оборудование химических производств, технологии материалов  Сквозные виды профессиональной деятельности в промышленности (в сфере организации и проведения научно-исследовательских и опытно-конструкторских работ в области химического и химико-технологического производства).	ПК-1. Способен принимать участие в работах по расчету и проектированию деталей и узлов технологического оборудования химической промышленности в соответствии с техническими заданиями и использованием стандартных средств проектирования	ПК-1.1. Знает принципы и порядок расчета деталей и узлов технологического оборудования химической промышленности и основные программные средства для их выполнения  ПК-1.2. Умеет проектировать типовую технологическую оснастку с использованием прикладных программных средств  ПК-1.3. Владеет методиками автоматизированного проектирования деталей и узлов технологического оборудования химической промышленности в прикладных программных средствах	Анализ требований к профессиональным компетенциям, предъявляемым к выпускникам направления подготовки на рынке труда, обобщение зарубежного опыта, проведения консультаций с ведущими работодателями, объединениями работодателей отрасли, в которой востребованы выпускники в рамках направления подготовки.  ПС 40.136 Специалист в области разработки, сопровождения и

		<p>ПК-2. Способен разрабатывать рабочую проектную и техническую документацию, оформлять законченные проектно-конструкторские работы с проверкой соответствия разрабатываемых проектов и технической документации стандартам, техническим условиям и другим нормативным документам</p>	<p>ПК-2.1. Знает принципы и порядок разработки технической документации в соответствии с техническими требованиями к продукции и условиями реализации технологического процесса при нормальных условиях эксплуатации  ПК-2.2. Умеет составлять техническое задание на экспертизу технической документации, готовить пояснительную записку (сведения) об объекте экспертизы  ПК-2.3. Владеет навыками разработки экспертного заключения в соответствии с актуальными нормативными документами</p>	<p>интеграции технологических процессов и производств в области материаловедения и технологии материалов (утв. приказом Министерства труда и социальной защиты Российской Федерации от 03.07.2019 № 477н).  Обобщенная трудовая функция А Разработка, сопровождение и интеграция инновационных технологических процессов в области материаловедения и технологии материалов; уровень квалификации 6, трудовая функция А/02.6 Разработка интегрированной информационной модели типовых технологических процессов в области материаловедения и технологии материалов  ПС 40.086 Специалист по внедрению новой</p>
		<p>ПК-3. Способен выбирать основные и вспомогательные материалы, способы реализации технологических процессов, применять прогрессивные методы эксплуатации технологического</p>	<p>ПК-3.1. Знает основные виды управляющих средств оборудования термической и химико-термической обработки и программное обеспечение к ним  ПК-3.2. Умеет проектировать режимы термической и химико-термической обработки с</p>	

		<p>оборудования при изготовлении технологических машин</p>	<p>учетом требований энерго- и ресурсоэффективности ПК-3.3. Владеет методиками реализации разработанных режимов термической и химико-термической обработки в программах для управляющих средств оборудования термической и химико-термической обработки</p>	<p>техники и технологий в термическом производстве (утв. приказом Министерства труда и социальной защиты Российской Федерации от 22.10.2020 № 741н). Обобщенная трудовая функция А Внедрение несложных новых техники и технологий термической обработки; уровень квалификации 5, трудовая функция А/01.5 Сбор и обобщение информации о новых оборудовании и технологиях в термическом производстве</p> <p>ПС 25.053 Специалист по разработке неметаллических композиционных материалов и покрытий в ракетно-космической промышленности (утв. приказом Министерства труда и социальной защиты Российской Федерации от</p>
		<p>ПК-4 Способен обеспечивать технологичность изделий и оптимальность процессов их изготовления при производстве высокотемпературных функциональных материалов (ВФМ) и изделий из них</p>	<p>ПК-4.1. Знает проблемы теории и технологии инновационных процессов производства ВФМ и изделий из них, технологические возможности, характеристики и особенности эксплуатации термического оборудования, критерии оценки технологичности и повышения эффективности процессов производства ВФМ ПК-4.2. Умеет разрабатывать технологические режимы и выбирать аппаратное оформление для реализации типовых и</p>	<p>ПК-4.1. Знает проблемы теории и технологии инновационных процессов производства ВФМ и изделий из них, технологические возможности, характеристики и особенности эксплуатации термического оборудования, критерии оценки технологичности и повышения эффективности процессов производства ВФМ ПК-4.2. Умеет разрабатывать технологические режимы и выбирать аппаратное оформление для реализации типовых и</p>

			<p>инновационных процессов получения ВФМ ПК-4.3. Владеет приемами подбора и корректировки параметров нового сложного технологического процесса термического производства по результатам анализа структуры и свойств материалов, в том числе с применением вычислительной техники и прикладных программ</p>	<p>03.09.2018 № 573н). Обобщенная трудовая функция G Проведение научно-экспериментальных исследований по отработке специализированных параметров неметаллических композиционных материалов, используемых для производства ракетно-космических комплексов и систем, технологии их применения; уровень квалификации 6, трудовая функция G/05.6 Инженерное сопровождение при проведении входного контроля неметаллических композиционных материалов, используемых для производства ракетно-космических комплексов и систем, подготовки сборочных узлов, контроль</p>
--	--	--	------------------------------------------------------------------------------------------------------------------------------------------------------------------------------------------------------------------------------------------------------------------------------------------------------------	-----------------------------------------------------------------------------------------------------------------------------------------------------------------------------------------------------------------------------------------------------------------------------------------------------------------------------------------------------------------------------------------------------------------------------------------------------------------------------------------------------------------------------------------------------------------------

				соблюдения технологической дисциплины при изготовлении серийных деталей и сборочных узлов и в рамках опытно- конструкторских работ
--	--	--	--	---------------------------------------------------------------------------------------------------------------------------------------------------------



В результате прохождения практики обучающийся должен:

*Знать:*

- основные виды ВФМ и изделий на их основе;
- основные способы и технологические параметры производства ВФМ и изделий на их основе;
- порядок проведения и обеспечения научно-исследовательских работ с использованием современных технологий.

*Уметь:*

- определять вид и назначение основных агрегатов для производства ВФМ и изделий на их основе;
- осуществлять поиск, обработку и анализ научно-технической информации по профилю пройденной практики, в том числе с применением Internet-технологий.

*Владеть:*

- комплексом первоначальных знаний и представлений о производстве ВФМ и изделий на их основе;
- способностью и готовностью к исследовательской деятельности по профилю изучаемой программы бакалавриата;
- навыками изложения полученных знаний в виде отчета о прохождении практики, описания исходных материалов, технологической схемы производства, контроля качества готовой продукции.

### 3 ОБЪЕМ ПРАКТИКИ И ВИДЫ УЧЕБНОЙ РАБОТЫ

Учебная практика проводится в 4 семестре бакалавриата на базе знаний, полученных студентами при изучении дисциплин направления 15.03.02 Технологические машины и оборудование. Контроль освоения студентами материала практики осуществляется путем проведения зачета с оценкой.

Вид учебной работы	Объем практики		
	ЗЕ	Акад. ч	Астр. ч
<b>Общая трудоемкость практики</b>	<b>3,0</b>	<b>108</b>	<b>81</b>
<b>Контактная работа – аудиторные занятия:</b>	<b>1,33</b>	<b>48</b>	<b>36</b>
Практические занятия (ПЗ)	1,33	48	36
в том числе в форме практической подготовки	1,33	48	36
<b>Самостоятельная работа (СР):</b>	<b>1,67</b>	<b>60</b>	<b>45</b>
Контактная самостоятельная работа	1,67	0,4	0,3
Индивидуальное задание		16	12
Самостоятельное освоение знаний, умений и навыков по программе практики		43,6	32,7
в том числе в форме практической подготовки		59,6	44,7
<b>Вид контроля:</b>			
<b>Зачет с оценкой</b>	+	+	+
<b>Вид итогового контроля:</b>	<b>Зачет с оценкой</b>		

### 4 СОДЕРЖАНИЕ ПРАКТИКИ

#### 4.1 Разделы практики

№ п/п	Раздел практики	Часов		
		Всего	ПЗ	СР
1	Введение. Ознакомление с историей производства силикатных материалов и изделий на их основе, природными материалами, используемыми для этих целей. Ознакомление с основными технологическими стадиями и способами производства ВФМ,	32	16	16

	свойствами изделий и областями их применения. Принципиальная технологическая схема производства продукции.			
2	Основные производственные процессы в соответствии с технологической схемой предприятия. Контроль качества готовой продукции.	32	16	16
3	Выполнение индивидуального задания. Ознакомление с перспективными научными разработками в области создания и применения ВФМ. Посещение научных лабораторий кафедр и знакомство с организацией работы в исследовательской лаборатории. Систематизация материала, подготовка отчета. Обобщение и систематизация данных по технологии производства, применяемому оборудованию, выпускаемой предприятием продукции, методам и формам контроля продукции. Поиск и сбор недостающих данных. Подготовка и написание отчета.	44	16	28
<b>Всего часов</b>		<b>108</b>	<b>48</b>	<b>60</b>

№ п/п	Раздел практики	Часов		
		Всего	ПЗ	СР
1	Введение. Ознакомление с историей производства силикатных материалов и изделий на их основе, природными материалами, используемыми для этих целей. Ознакомление с основными технологическими стадиями и способами производства ВФМ, свойствами изделий и областями их применения. Принципиальная технологическая схема производства продукции.	24	12	12
2	Основные производственные процессы в соответствии с технологической схемой предприятия. Контроль качества готовой продукции.	24	12	12
3	Выполнение индивидуального задания. Ознакомление с перспективными научными разработками в области создания и применения ВФМ. Посещение научных лабораторий кафедр и знакомство с организацией работы в исследовательской лаборатории. Систематизация материала, подготовка отчета. Обобщение и систематизация данных по технологии производства, применяемому оборудованию, выпускаемой предприятием продукции, методам и формам контроля продукции. Поиск и сбор недостающих данных. Подготовка и написание отчета.	33	12	21
<b>Всего часов</b>		<b>81</b>	<b>36</b>	<b>45</b>

#### 4.2 Содержание разделов практики

**Раздел 1.** Введение. Основные виды силикатных материалов и изделий из них. Области применения ВФМ. Виды сырьевых материалов, особенности их получения и переработки в технологическом процессе.

Основные способы и технологические переделы производства ВФМ. Принципиальная технологическая схема производства продукции, потоки массы и энергии.

**Раздел 2.** Основные производственные процессы в соответствии с технологической схемой предприятия. Аналитические исследования, направленные на изучение и анализ новых технологий в области тугоплавких неорганических и силикатных материалов. Научные исследования, направленные на решение конкретных научных задач для создания новых материалов и изучения их свойств. Проведение контроля качества готовой продукции, организация измерений, оценка и учет погрешностей.

Постановка цели и определение задач исследования. Оценка актуальности темы научной работы. Выбор методов исследования для решения конкретных научных задач.

**Раздел 3.** Выполнение индивидуального задания.

Ознакомление с перспективными научными разработками в области создания и применения ВФМ. Посещение научных лабораторий кафедр и знакомство с организацией работы в исследовательской лаборатории. Планирование научных исследований. Факторное и симплекс-планирование эксперимента. Оптимизация результатов эксперимента методом крутого восхождения. Оценка погрешности эксперимента. Статистическая обработка экспериментальных данных. Корреляционный и регрессионный анализ экспериментальных данных.

Графическое представление результатов эксперимента. Метод наименьших квадратов. Использование стандартных компьютерных программ для анализа результатов эксперимента.

Составление программы исследования. Структура и содержание основных разделов отчета о выполнении научно-исследовательской работы. Формулирование целей и задач исследования; составление аналитического обзора по теме исследования; выбор эффективных методов и методик достижения желаемых результатов исследования; проведение соответствующих экспериментов для получения практических результатов; анализ, интерпретация и обобщение результатов исследования; формулировка выводов.

Систематизация материала, подготовка отчета. Обобщение и систематизация данных по технологии производства, применяемому оборудованию, выпускаемой предприятием продукции, методам и формам контроля продукции. Поиск и сбор недостающих данных. Подготовка и написание отчета.

## 5 СООТВЕТСТВИЕ СОДЕРЖАНИЯ ТРЕБОВАНИЙ К РЕЗУЛЬТАТАМ ОСВОЕНИЯ ПРАКТИКИ

Результат освоения практики	Раздел		
	1	2	3
<b><i>В результате прохождения практики студент должен:</i></b>			
<b><i>знать:</i></b>			
– основные виды ВФМ и изделий на их основе	+		
– основные способы и технологические параметры производства ВФМ и изделий на их основе	+	+	
– порядок проведения и обеспечения научно-исследовательских работ с использованием современных технологий		+	+
<b><i>уметь:</i></b>			
– определять вид и назначение основных агрегатов для производства ВФМ и изделий на их основе	+	+	
– осуществлять поиск, обработку и анализ научно-технической информации по профилю пройденной практики, в том числе с применением Internet-технологий		+	+

<b>владеть:</b>				
– комплексом первоначальных знаний и представлений о производстве ВФМ и изделий на их основе	+			
– способностью и готовностью к исследовательской деятельности по профилю изучаемой программы бакалавриата	+	+	+	
– навыками изложения полученных знаний в виде отчета о прохождении практики, описания исходных материалов, технологической схемы производства, контроля качества готовой продукции	+	+	+	
<b><i>В результате прохождения практики студент должен приобрести следующие универсальные (УК), общепрофессиональные (ОПК) и профессиональные (ПК) компетенции и индикаторы их достижения:</i></b>				
<b>универсальные:</b>				
УК-1. Способен осуществлять поиск, критический анализ и синтез информации, применять системный подход для решения поставленных задач	УК-1.1. Знает методы поиска, критического анализа и синтеза информации, применения системного подхода, основанного на научном мировоззрении при решении задач профессиональной деятельности	+	+	+
	УК-1.2. Умеет находить и критически анализировать информацию, необходимую для решения задач профессиональной деятельности	+	+	+
	УК-1.3. Владеет навыками рассмотрения возможных вариантов решения задачи, оценивания их достоинств и недостатков.	+	+	+
УК-2. Способен определять круг задач в рамках поставленной цели и выбирать оптимальные способы их решения, исходя из действующих правовых норм, имеющихся ресурсов и ограничений	УК-2.1. Знает правила и условности при выполнении конструкторской документации проекта	+	+	+
	УК-2.2. Умеет определять способ решения конкретной задачи проекта, выбирая оптимальный способ и исходя из действующих правил и граничных условий при выполнении проектной документации и имеющихся ресурсов и ограничений	+	+	+
	УК-2.3. Владеет способами и приемами изображения элементов химического оборудования в одной из графических систем, навыками проектирования простейших	+	+	+

		аппаратов химической промышленности			
УК-3. Способен осуществлять социальное взаимодействие и реализовывать свою роль в команде	УК-3.1. Знает основные типы социальных взаимодействий и социально-психологические критерии эффективности управления коллективом		+	+	+
	УК-3.2. Умеет взаимодействовать с другими членами команды, в том числе участвовать в обмене информацией, знаниями и опытом		+	+	+
	УК-3.3. Владеет способами мотивации членов коллектива к личностному и профессиональному развитию		+	+	+
УК-4. Способен осуществлять деловую коммуникацию в устной и письменной формах на государственном языке Российской Федерации и иностранном(ых) языке(ах)	УК-4.1. Знает основные приемы и методы реферирования и аннотирования литературы по специальности, приемы работы с оригинальной литературой по специальности		+	+	+
	УК-4.2. Умеет использовать информационно-коммуникационные технологии при поиске необходимой информации в процессе решения стандартных коммуникативных задач на государственном и иностранном языках		+	+	+
	УК-4.3. Владеет ведением деловой переписки с учетом особенностей стилистики официальных и неофициальных писем, социокультурных различий в формате корреспонденции на государственном и иностранном языках		+	+	+
УК-5. Способен воспринимать межкультурное разнообразие общества в социально-историческом, этическом и философском контекстах	УК-5.1. Знает этно-культурные и социально-политические процессы становления российской государственности		+	+	+
	УК-5.2. Умеет понимать и анализировать мировоззренческие, социальные и индивидуальные проблемы современной жизни		+	+	+
	УК-5.3. Владеет навыками философской культуры для		+	+	+

	выработки системного целостного взгляда на действительность			
УК-6. Способен управлять своим временем, выстраивать и реализовывать траекторию саморазвития на основе принципов образования в течение всей жизни	УК-6.1. Знает социально-психологические технологии развития и саморазвития	+	+	+
	УК-6.2. Умеет критически оценивать эффективность использования времени и других ресурсов при решении поставленных задач	+	+	+
	УК-6.3. Владеет приемами анализа собственных действий при управлении коллективом и при самоорганизации	+	+	+
УК-7. Способен поддерживать должный уровень физической подготовленности для обеспечения полноценной социальной и профессиональной деятельности	УК-7.1. Знает роль и значение физической культуры в жизни человека и общества; виды физических упражнений; научно-практические основы физической культуры и здорового образа жизни	+	+	+
	УК-7.2. Умеет использовать основы физической культуры для осознанного выбора здоровьесберегающих технологий с учетом внешних и внутренних условий реализации профессиональной деятельности	+	+	+
	УК-7.3. Владеет средствами и методами укрепления здоровья, физического самосовершенствования; должным уровнем физической подготовленности для обеспечения полноценной социальной и профессиональной деятельности	+	+	+
	УК-7.4. Умеет использовать средства и методы физического воспитания для профессионально-личностного развития, физического самосовершенствования, формирования здорового образа и стиля жизни.	+	+	+
	УК-7.5. Владеет средствами и методами укрепления индивидуального здоровья для обеспечения полноценной	+	+	+

	социальной и профессиональной деятельности.			
УК-8. Способен создавать и поддерживать в повседневной жизни и в профессиональной деятельности безопасные условия жизнедеятельности для сохранения природной среды, обеспечения устойчивого развития общества, в том числе при угрозе и возникновении чрезвычайных ситуаций и военных конфликтов	УК-8.1. Знает характер воздействия вредных и опасных факторов на человека и природную среду, методы защиты от них применительно к сфере своей профессиональной деятельности	+	+	+
	УК-8.2. Умеет выявлять и устранять проблемы, связанные с нарушениями техники безопасности на рабочем месте применительно к сфере своей профессиональной деятельности	+	+	+
	УК-8.3. Владеет способами и технологиями защиты в чрезвычайных ситуациях и в условиях военного времени	+	+	+
УК-9. Способен использовать базовые дефектологические знания в социальной и профессиональной сферах	УК-9.1. Знает и понимает особенности поведения членов коллектива с ограничениями по здоровью	+	+	+
	УК-9.2. Умеет взаимодействовать с членами коллектива с ограничениями по здоровью	+	+	+
	УК-9.3. Владеет приемами анализа собственных действий при общении с членами коллектива с ограничениями по здоровью	+	+	+
УК-10. Способен принимать обоснованные экономические решения в различных областях жизнедеятельности	УК-10.1. Знает основы экономической культуры, в том числе финансовой грамотности	+	+	+
	УК-10.2. Умеет использовать знания основ экономики при принятии обоснованных решений в различных областях деятельности	+	+	+
	УК-10.3. Владеет навыками выбора экономически обоснованных решений в различных областях жизнедеятельности	+	+	+
УК-11. Способен формировать нетерпимое отношение к коррупционному поведению	УК-11.1. Знает правовые нормы, формирующие нетерпимое отношение к коррупционному поведению	+	+	+
	УК-11.2. Умеет реализовывать	+	+	+

	нетерпимое отношение к коррупционному поведению в различных сферах деятельности			
	УК-11.3. Владеет методами формирования нетерпимого отношения к коррупционному поведению	+	+	+
<b>общепрофессиональные:</b>				
ОПК-1. Способен применять естественно-научные и общепрофессиональные знания, методы математического анализа и моделирования в профессиональной деятельности	ОПК-1.1. Знает принципы математического моделирования и приемы анализа сложных технических объектов	+	+	+
	ОПК-1.2. Умеет создавать валидные математические модели на основе интерпретации результатов натурного и теоретического эксперимента	+	+	+
	ОПК-1.3. Владеет прикладными численными методами при создании математических моделей машин, приводов, оборудования, систем, технологических процессов	+	+	+
ОПК-2. Способен применять основные методы, способы и средства получения, хранения, переработки информации при решении задач профессиональной деятельности	ОПК-2.1. Знает и соблюдает нормы информационной безопасности в профессиональной деятельности	+	+	+
	ОПК-2.2. Умеет решать инженерно-технические задачи и задачи вычислительной математики с применением современных программных комплексов и языков программирования	+	+	+
	ОПК-2.3. Владеет современными информационными технологиями при сборе, анализе, обработке и представлении информации	+	+	+
ОПК-3. Способен осуществлять профессиональную деятельность с учетом экономических, экологических, социальных ограничений на всех этапах жизненного	ОПК-3.1. Знает и понимает особенности поведения инженерно-технического персонала промышленных предприятий	+	+	+
	ОПК-3.2. Умеет использовать современные социально-психологические технологии управления коллективом	+	+	+



уровня	ОПК-3.3. Владеет приемами эффективного осуществления профессиональной деятельности в трудовом коллективе	+	+	+
ОПК-4. Способен понимать принципы работы современных информационных технологий и использовать их для решения задач профессиональной деятельности	ОПК-4.1. Знает особенности применения информационно-коммуникационных технологий при проведении научных исследований	+	+	+
	ОПК-4.2. Умеет интегрировать современные информационно-коммуникационные технологии в профессиональной деятельности	+	+	+
	ОПК-4.3. Владеет навыками использования глобальных информационных ресурсов при организации и проведении научно-исследовательской деятельности	+	+	+
ОПК-5. Способен работать с нормативно-технической документацией, связанной с профессиональной деятельностью, с учетом стандартов, норм и правил	ОПК-5.1. Знает требования актуальной нормативной документации, современную научную и техническую информацию по тематике проводимых исследований и разработок	+	+	+
	ОПК-5.2. Умеет разрабатывать планы, методические программы проведения НИОКР и(или) их элементы	+	+	+
	ОПК-5.3. Владеет приемами анализа и теоретического обобщения научной и технической информации, современными методами, средствами и наилучшими практиками планирования, организации и проведения НИОКР	+	+	+
ОПК-6. Способен решать стандартные задачи профессиональной деятельности на основе информационной и библиографической культуры применением информационно-коммуникационных	ОПК-6.1. Знает особенности применения информационно-коммуникационных технологий при проведении научных исследований	+	+	+
	ОПК-6.2. Умеет интегрировать современные информационно-коммуникационные технологии в профессиональной деятельности	+	+	+
	ОПК-6.3. Владеет навыками	+	+	+

технологий	использования глобальных информационных ресурсов при организации и проведении научно-исследовательской деятельности			
ОПК-7. Способен применять современные экологичные и безопасные методы рационального использования сырьевых и энергетических ресурсов в машиностроении	ОПК-7.1. Знает основные технологические процессы, целевое назначение, объемы и способы использования различных видов ресурсов в машиностроении	+	+	+
	ОПК-7.2. Умеет составлять балансовые схемы производства в рамках осуществляемой деятельности	+	+	+
	ОПК-7.3. Владеет приемами разработки методов рационального использования сырьевых и энергетических ресурсов в машиностроении на основе актуальных технологических подходов и нормативных документов	+	+	+
ОПК-8. Способен проводить анализ затрат на обеспечение деятельности производственных подразделений в машиностроении	ОПК-8.1. Знает основные виды и характеристики производственных затрат	+	+	+
	ОПК-8.2. Умеет осуществлять учет затрат на обеспечение деятельности производственных подразделений	+	+	+
	ОПК-8.3. Владеет приемами оптимизации производственных затрат и издержек производства	+	+	+
ОПК-9. Способен внедрять и осваивать новое технологическое оборудование	ОПК-9.1. Знает комплектность, принципы и порядок разработки конструкторской документации на технологическое оборудование в рамках осуществляемой деятельности	+	+	+
	ОПК-9.2. Умеет выполнять технологические расчеты и составлять принципиальные кинематические, электрические и иные схемы узлов и агрегатов разрабатываемого оборудования	+	+	+
	ОПК-9.3. Владеет приемами разработки конструкторских, в том числе эксплуатационных документов на технологическое	+	+	+

	оборудование, создаваемое в ходе осуществления деятельности			
ОПК-10. Способен контролировать и обеспечивать производственную и экологическую безопасность на рабочих местах	ОПК-10.1. Знает действующие национальные и международные стандарты в области производственной и экологической безопасности	+	+	+
	ОПК-10.2. Умеет разрабатывать методики обеспечения производственной и экологической безопасности на рабочих местах с учетом требований действующих национальных и международных стандартов	+	+	+
	ОПК-10.3. Владеет приемами внедрения в производстве продукции машиностроения систем менеджмента безопасности труда и охраны здоровья, систем экологического и энергетического менеджмента на основе действующих национальных и международных стандартов	+	+	+
ОПК-11. Способен применять методы контроля качества технологических машин и оборудования, проводить анализ причин нарушений их работоспособности и разрабатывать мероприятия по их предупреждению	ОПК-11.1. Знает принципы и порядок стандартизации методов испытаний в материаловедении	+	+	+
	ОПК-11.2. Умеет использовать и совершенствовать методы стандартных испытаний по определению физико-механических свойств материалов с учетом актуальных научных и технических достижений в рамках осуществляемой деятельности	+	+	+
	ОПК-11.3. Владеет приемами разработки методов тестирования и контроля технологических показателей материалов, используемых в технологических машинах и оборудовании	+	+	+
ОПК-12. Способен обеспечивать повышение надежности	ОПК-12.1. Знает основы теории надежности технологических машин и оборудования, факторы, обеспечивающие ее	+	+	+

технологических машин и оборудования на стадиях проектирования, изготовления и эксплуатации	повышение			
	ОПК-12.2. Умеет прогнозировать надежность и выполнять расчеты ресурса работы машин и оборудования, в том числе с применением прикладных программных средств	+	+	+
	ОПК-12.3. Владеет методиками расчета параметров надежности машин и оборудования на стадиях проектирования, изготовления и эксплуатации	+	+	+
	ОПК-13. Способен применять стандартные методы расчета при проектировании деталей и узлов технологических машин и оборудования	+	+	+
	ОПК-13.1. Знает методы и алгоритмы математического моделирования и автоматизированного проектирования технологических машин и оборудования	+	+	+
	ОПК-13.2. Умеет использовать современные цифровые программы проектирования технологических машин и оборудования	+	+	+
	ОПК-13.3. Владеет приемами моделирования работы и испытания работоспособности технологических машин и оборудования с использованием вычислительной техники	+	+	+
	ОПК-14. Способен разрабатывать алгоритмы и компьютерные программы, пригодные для практического применения	+	+	+
	ОПК-14.1. Знает принципы и порядок разработки проектов и программ, направленных на создание узлов и деталей машин, комплектность и содержание методической и нормативной документации	+	+	+
	ОПК-14.2. Умеет формулировать техническое задание для разработчиков проектов и программ, направленных на создание узлов и деталей машин	+	+	+
	ОПК-14.3. Владеет навыками разработки документации при реализации разработанных проектов и программ, направленных на создание узлов и деталей машин	+	+	+
<b>профессиональные:</b>				

ПК-1. Способен принимать участие в работах по расчету и проектированию деталей и узлов технологического оборудования химической промышленности в соответствии с техническими заданиями и использованием стандартных средств автоматизации проектирования	ПК-1.1. Знает принципы и порядок расчета деталей и узлов технологического оборудования химической промышленности и основные программные средства для их выполнения	+	+	+
	ПК-1.2. Умеет проектировать типовую технологическую оснастку с использованием прикладных программных средств	+	+	+
	ПК-1.3. Владеет методиками автоматизированного проектирования деталей и узлов технологического оборудования химической промышленности в прикладных программных средствах	+	+	+
ПК-2. Способен разрабатывать рабочую проектную и техническую документацию, оформлять законченные проектно-конструкторские работы с проверкой соответствия разрабатываемых проектов и технической документации стандартам, техническим условиям и другим нормативным документам	ПК-2.1. Знает принципы и порядок разработки технической документации в соответствии с техническими требованиями к продукции и условиями реализации технологического процесса при нормальных условиях эксплуатации	+	+	+
	ПК-2.2. Умеет составлять техническое задание на экспертизу технической документации, готовить пояснительную записку (сведения) об объекте экспертизы	+	+	+
	ПК-2.3. Владеет навыками разработки экспертного заключения в соответствии с актуальными нормативными документами	+	+	+
ПК-3. Способен выбирать основные и вспомогательные материалы, способы реализации технологических процессов, применять прогрессивные методы эксплуатации технологического оборудования при	ПК-3.1. Знает основные виды управляющих средств оборудования термической и химико-термической обработки и программное обеспечение к ним	+	+	+
	ПК-3.2. Умеет проектировать режимы термической и химико-термической обработки с учетом требований энерго- и ресурсоэффективности	+	+	+

изготовлении технологических машин	ПК-3.3. Владеет методиками реализации разработанных режимов термической и химико-термической обработки в программах для управляющих средств оборудования термической и химико-термической обработки	+	+	+
ПК-4 Способен обеспечивать технологичность изделий и оптимальность процессов их изготовления при производстве высокотемпературных функциональных материалов (ВФМ) и изделий из них	ПК-4.1. Знает проблемы теории и технологии инновационных процессов производства ВФМ и изделий из них, технологические возможности, характеристики и особенности эксплуатации термического оборудования, критерии оценки технологичности и повышения эффективности процессов производства ВФМ	+	+	+
	ПК-4.2. Умеет разрабатывать технологические режимы и выбирать аппаратурное оформление для реализации типовых и инновационных процессов получения ВФМ	+	+	+
	ПК-4.3. Владеет приемами подбора и корректировки параметров нового сложного технологического процесса термического производства по результатам анализа структуры и свойств материалов, в том числе с применением вычислительной техники и прикладных программ	+	+	+

## 6 ПРАКТИЧЕСКИЕ И ЛАБОРАТОРНЫЕ ЗАНЯТИЯ

### 6.1 Практические занятия

Учебным планом подготовки бакалавров по направлению 15.03.02 Технологические машины и оборудование, профиль «Технологические машины и оборудование производства высокотемпературных функциональных материалов» предусмотрено проведение практических занятий при прохождении производственной практики в объеме 48 акад. часов / 36 астр. часов (1,33 ЗЕТ). Практические занятия проводятся в форме практической подготовки под руководством преподавателя и направлены на углубление теоретических знаний, полученных учащимися самостоятельно, формирование понимания связей между теоретическими моделями технологических процессов, позволяющих прогнозировать технологические параметры, характеристики аппаратуры и свойства получаемых веществ, материалов и изделий и методологией решения практических задач, приобретение навыков применения теоретических знаний в практической работе.

### Примерный перечень практических занятий:

№ п/п	Раздел	Темы практических занятий	Часы
1.	1	- История производства силикатных материалов и изделий на их основе, природные материалы, используемые для этих целей. - Основные технологические стадии и способы производства ВФМ, свойства изделий и области их применения. - Принципиальная технологическая схема производства продукции.	16
2.	2	- Основные производственные процессы в соответствии с технологической схемой предприятия. - Контроль качества готовой продукции.	16
3.	3	- Перспективные научные разработки в области создания и применения ВФМ. - Организация работы в исследовательской лаборатории. - Методы планирования эксперимента и обработки экспериментальных данных. - Обобщение и систематизация данных по технологии производства, применяемому оборудованию, выпускаемой предприятием продукции, методам и формам контроля продукции.	16

### 6.2 Лабораторные занятия

Лабораторные занятия не предусмотрены.

## 7 САМОСТОЯТЕЛЬНАЯ РАБОТА

Учебным планом подготовки бакалавров по направлению 15.03.02 Технологические машины и оборудование, профиль «Технологические машины и оборудование производства высокотемпературных функциональных материалов» при прохождении учебной практики предусмотрена самостоятельная работа обучающегося в форме практической подготовки в объеме 60 акад. часов / 45 астр. часов (1,67 ЗЕТ). Регламент практики определяется и устанавливается в соответствии с учебным планом.

Основу содержания самостоятельной работы обучающегося при прохождении учебной практики составляет освоение методов, приемов, технологий разработки планов и программ проведения научных исследований, приобретение практических навыков организации научно-исследовательской деятельности с учётом интересов и возможностей кафедры или организации, где она проводится. Программа учебной практики включает также выполнение индивидуального задания, которое разрабатывается руководителем практики с учетом специфики научно-исследовательской работы кафедры.

При прохождении учебной практики обучающийся должен использовать совокупность форм и методов самостоятельной работы:

- посещение научных семинаров кафедры (проблемной лаборатории, научной группы);
- посещение отраслевых выставок, семинаров и конференций;
- изучение методик анализа и систематизации научно-технической информации, разработки планов и программ проведения научных исследований;
- знакомство с опытно-экспериментальной базой кафедры (проблемной лаборатории, научной группы);

Практическое освоение приемов организации научно-исследовательской деятельности в вузе предусматривает личное участие обучающегося в проведении научных исследований и разработок кафедры, включая:

- участие в выполнении научно-исследовательских работ кафедры (проблемной лаборатории, научной группы);

- ознакомление и проработку рекомендованной литературы, работу с электронно-библиотечными системами, включая переводы публикаций из научных журналов, цитируемых в базах Scopus, Web of Science, Chemical Abstracts, РИНЦ;
- самостоятельное изучение рекомендуемой литературы.

Примерная тематика индивидуального задания

1. Получение керамических порошков золь-гель методом.
2. Получение керамических порошков распылением горячих концентрированных растворов солей в холодный концентрированный раствор аммиака.
3. Получение керамических порошков из твердых растворов методом бездиффузионного синтеза через соль Мора, квасцы и псевдоквасцы.
4. Связки, позволяющие получать формовочные массы с содержанием твердой фазы более 60 об. %.
5. Формование керамических заготовок методом инъекционного формования с использованием связок, содержащих полиформальдегид.
6. Микроинжекционное формование заготовок.
7. Связки, применяемые для микроинжекционного формования.
8. Гелевое литье заготовок.
9. Связки и формовочные массы, применяемые при гелевом литье.
10. Формование при объединении гелевого литья с инъекционным формованием.
11. Прессование высокодисперсных порошков в коллекторных формах Хасанова.
12. Ультразвуковое прессование заготовок из нанопорошков.
13. Магнитно-импульсное прессование заготовок из нанопорошков.
14. Удаление временных технологических связок методом их растворения.
15. Удаление временных технологических связок в сверхкритических флюидах.
16. Удаление временных технологических связок в вакууме.
17. Получение керамики методом спекания с контролируемой скоростью усадки.
18. Двухступенчатое спекание заготовок из керамических нанопорошков.
19. Спекание керамики методом искрового плазменного разряда.
20. Спекание керамоматричных композитов методом искрового плазменного разряда.

## **8. ПРИМЕРЫ ОЦЕНОЧНЫХ СРЕДСТВ ДЛЯ КОНТРОЛЯ ОСВОЕНИЯ ПРАКТИКИ**

### **8.1 Примеры оценочных средств текущего контроля знаний**

Текущий контроль знаний при освоении учебной практики не предусмотрен.

### **8.2 Примерная тематика реферативно-аналитической работы**

Реферативно-аналитическая работа при освоении учебной практики не предусмотрена.

### **8.3 Примеры вопросов для итогового контроля освоения практики (зачет с оценкой)**

Итоговый контроль прохождения учебной практики включает представление отчета по практике, устный доклад, презентацию результатов научного исследования и ответы на вопросы по материалу разделов практики. Оформление отчета и презентация оцениваются в 15 баллов, доклад – 10 баллов, ответы на вопросы билета к зачету с оценкой с оценкой – 15 баллов. Билет к зачету с оценкой состоит из 3 вопросов, ответ на каждый вопрос оценивается по 5 баллов. Максимальная оценка – 40 баллов.

Общая оценка по практике складывается путем суммирования оценок за выполнение индивидуального задания и ответа на зачете с оценкой. Максимальная оценка по практике – 100 баллов.

1. Виды сырьевых материалов в производстве ВФМ, особенности их получения и переработки в технологическом процессе.



2. Перспективные технологии производства изделий из тугоплавких неорганических и силикатных материалов.
3. Контроль качества готовой продукции при производстве изделий из ВФМ.
4. Основные способы и технологические пределы производства изделий из ВФМ.
5. Энерго- и ресурсосбережение в технологии производства изделий из ВФМ, потоки массы и энергии.
6. Планирование научных исследований.
7. Факторное и симплекс-планирование эксперимента.
8. Оптимизация результатов эксперимента методом крутого восхождения.
9. Оценка погрешности эксперимента.
10. Статистическая обработка экспериментальных данных.
11. Корреляционный анализ экспериментальных данных.
12. Регрессионный анализ экспериментальных данных
13. Графическое представление результатов эксперимента.
14. Метод наименьших квадратов.
15. Использование стандартных компьютерных программ для анализа результатов эксперимента.

Полный перечень оценочных средств приведен в виде отдельного документа, являющегося неотъемлемой частью основной образовательной программы.

#### 8.4 Структура и пример билетов для зачета с оценкой

<i>«Утверждаю» Заведующий кафедрой ХТКиО Н.А. Макаров</i>	<b>Министерство науки и высшего образования РФ</b>
	<b>Российский химико-технологический университет имени Д.И. Менделеева</b>
	<b>Кафедра химической технологии керамики и огнеупоров Учебная практика: ознакомительная практика</b>
<b>Билет № 1</b>	
<ol style="list-style-type: none"> <li>1. Перспективные технологии производства изделий из тугоплавких неорганических и силикатных материалов.</li> <li>2. Планирование научных исследований.</li> <li>3. Графическое представление результатов эксперимента.</li> </ol>	

### 9 УЧЕБНО-МЕТОДИЧЕСКОЕ ОБЕСПЕЧЕНИЕ ПРАКТИКИ

#### 9.1 Рекомендуемая литература

##### *А. Основная литература*

1. Рыжков И. Б. Основы научных исследований и изобретательства: Учебное пособие. СПб.: Лань, 2019. 224 с. [Электронный ресурс] Режим доступа: <https://e.lanbook.com/book/116011>
2. Планирование и математическая обработка результатов химического эксперимента: учебное пособие / В.И. Вершинин, Н.В. Перцев – СПб.: Лань, 2019. 236 с. [Электронный ресурс] <https://e.lanbook.com/book/115525>

##### *Б. Дополнительная литература*

3. Статистическая обработка результатов активного эксперимента: учебное пособие / Т.Н. Гартман [и др.]; ред. Т.Н. Гартман – М. : РХТУ им. Д.И. Менделеева, 2006. 52 с.
4. Андрианов Н.Т., Балкевич В.Л., Беляков А.В. и др. Химическая технология керамики: Учебное пособие для вузов. Под. ред. проф. И.Я. Гузмана. М.: ООО РИФ «Стройматериалы», 2012. 496 с.
5. Андрианов Н.Т., Балкевич В.Л., Беляков А.В. и др. Практикум по химической технологии керамики: Учебное пособие для вузов /. Под. ред. проф. И.Я. Гузмана. М.: ООО РИФ «Стройматериалы», 2005. 336 с.

## 9.2 Рекомендуемые источники научно-технической информации

1. Реферативный журнал «Химия» (РЖХ), серия М «Силикатные материалы», ISSN 0235-2206
2. «Цемент и его применение» ISSN 1607-8837
3. «Строительные материалы», ISSN 0585-430X
4. «Строительные материалы, оборудование и технологии XXI века», ISSN 1729-9209
5. «ZKG International», ISSN 0949-0205
6. «Cement International» ISSN 1610-6199
7. «Cement and Concrete Research», ISSN 0008-8846
8. Ресурсы ELSEVIER: [www.sciencedirect.com](http://www.sciencedirect.com).
9. Ж. Стекло и керамика. ISSN: 0131-9582
10. Ж. Физика и химия стекла. ISSN: 0132-6651
11. Ж. Техника и технология силикатов. ISSN: 2076-0655
12. Journal of the American Ceramic Society. ISSN: 1551-2916

Политематические базы данных (БД): США: CAPLUS; COMPENDEX; Великобритания: INSPEC; Франция: PASCAL.

Ресурсы информационно-телекоммуникационной сети Интернет:

- Ресурсы ELSEVIER [www.sciencedirect.com](http://www.sciencedirect.com)
- [www.centerprioritet.ru](http://www.centerprioritet.ru) – СМЦ «Приоритет»: техническая документация исследований (ИКСИ), заказ литературы, русскоязычные издания
- <http://www.nanometer.ru/> – «Нанометр» – нанотехнологическое сообщество
- <http://plasma.karelia.ru/pub/nano-kurs/> – «Нано Технологии»
- <http://www.nanonewsnet.ru/> – Нанотехнологии Nano news net | Сайт о нанотехнологиях #1 в России
- <http://www.scirp.org/journal/Index.aspx> – Scientific research. Open Access
- <http://www.intechopen.com/> – In Tech. Open Science
- [http://www.twirpx.com/files/chidnustry/chemistry\\_tech/silicate/](http://www.twirpx.com/files/chidnustry/chemistry_tech/silicate/) – Технология силикатных и тугоплавких неметаллических материалов
- <http://www.rsl.ru> – Российская государственная библиотека
- <http://www.gpntb.ru> – Государственная публичная научно-техническая библиотека России
- <http://window.edu.ru> – Полнотекстовая библиотека учебных и учебно-методических материалов
- <http://abc.chemistry.bsu.by/free-journals/> – ABC-Chemistry: Бесплатная научная химическая информация
- <http://new.fips.ru/registers-web/> – Сайт ФИПС. Информация о патентах
- <http://findebookee.com/> – поисковая система по книгам
- <https://elibrary.ru/> – Научная электронная библиотека.

## 9.3 Средства обеспечения освоения практики

Для реализации учебной практики подготовлены следующие средства обеспечения освоения практики:

- перечень индивидуальных заданий для выполнения в процессе прохождения практики;
- перечень вопросов для итогового контроля освоения практики;
- методические указания для подготовки отчета по учебной практике;
- <https://zoom.us/> – LMS Zoom.

## **10 ПЕРЕЧЕНЬ ИНФОРМАЦИОННЫХ ТЕХНОЛОГИЙ, ИСПОЛЬЗУЕМЫХ В ОБРАЗОВАТЕЛЬНОМ ПРОЦЕССЕ**

Информационно-библиотечный центр (ИБЦ) РХТУ им. Д.И. Менделеева обеспечивает информационную поддержку всем направлениям деятельности университета, содействует подготовке высококвалифицированных специалистов, совершенствованию учебного процесса, научно-исследовательской работы, способствует развитию профессиональной культуры будущего специалиста.

Структура и состав библиотечного фонда соответствуют требованиям Примерного положения о формировании фондов библиотеки высшего учебного заведения, утвержденного приказом Минобразования и науки от 27.04.2000 г. № 1246. ИБЦ университета обеспечивает обучающихся основной учебной, учебно-методической и научной литературой, необходимой для организации образовательного процесса по всем дисциплинам основной образовательной программы и гарантирует возможность качественного освоения обучающимся образовательной программы подготовки бакалавров по направлению 15.03.02 Технологические машины и оборудование, профиль «Технологические машины и оборудование производства высокотемпературных функциональных материалов».

Фонд учебной и учебно-методической литературы укомплектован печатными и электронными изданиями из расчета 50 экз. на каждые 100 обучающихся, а для дисциплин вариативной части образовательной программы – 1 экз. на одного обучающегося.

Фонд дополнительной литературы включает помимо учебной литературы официальные, справочно-библиографические, специализированные отечественные и зарубежные периодические и информационные издания.

Общий объем многоотраслевого фонда ИБЦ 01.01.2022 составляет 1 716 243 экз.

Информационно-библиотечный центр обеспечивает самостоятельную работу обучающихся в читальных залах, предоставляя широкий выбор литературы по актуальным направлениям, а также обеспечивает доступ к профессиональным базам данных, информационным, справочным и поисковым системам.

Каждый обучающийся обеспечен свободным доступом из любой точки, в которой имеется доступ к сети Интернет и к электронно-библиотечной системе (ЭБС) Университета, которая содержит различные издания по основным изучаемым дисциплинам и сформирована по согласованию с правообладателями учебной и учебно-методической литературы.

Для более полного и оперативного справочно-библиографического и информационного обслуживания в ИБЦ реализована технология электронной доставки документов.

Полный перечень электронных информационных ресурсов, используемых в процессе обучения, представлен в основной образовательной программе.

## **11 МАТЕРИАЛЬНО-ТЕХНИЧЕСКОЕ ОБЕСПЕЧЕНИЕ ПРАКТИКИ**

В соответствии с учебным планом учебная практика проводится в форме практической подготовки обучающегося, как правило, на кафедре, осуществляющей подготовку обучающегося к защите выпускной квалификационной работы, и включает теоретическое и практическое освоение программы практики с использованием материально-технической базы кафедры.

### **11.1 Оборудование, необходимое в образовательном процессе:**

Лекционные учебные аудитории (оборудованные видеопроекторным оборудованием для презентаций, средствами звуковоспроизведения, экраном, и имеющие выход в Интернет), помещения для проведения семинарских и практических занятий (оборудованные учебной мебелью), библиотеку (имеющую рабочие компьютерные места,

оснащенные компьютерами с доступом к базам данных и выходом в Интернет), лаборатории, оснащенные современным оборудованием для выполнения научно-исследовательской работы, компьютерные классы. При использовании электронных изданий каждый обучающийся обеспечен во время самостоятельной подготовки рабочим местом в компьютерном классе с выходом в Интернет в соответствии с трудоемкостью изучаемых дисциплин.

### **11.2 Учебно-наглядные пособия**

Комплекты плакатов к лекционным курсам; наборы образцов высокотемпературных неметаллических материалов и демонстрационных изделий из них; набор образцов типичного брака изделий; плакаты типовых постеров НИР, наборы продукции промышленных предприятий; наглядно-дидактический материал по технологии производства изделий из керамики; альбомы дифрактограмм глинистых минералов; альбомы ИК-спектров неорганических соединений; альбомы рентгенограмм неорганических материалов.

### **11.3 Компьютеры, информационно-телекоммуникационные сети, аппаратно-программные и аудиовизуальные средства**

Персональные компьютеры, укомплектованные проигрывателями CD и DVD, принтерами и программными средствами; проекторы и экраны; цифровые камеры; копировальные аппараты; локальная сеть с выходом в Интернет.

### **11.4 Печатные и электронные образовательные и информационные ресурсы**

Информационно-методические материалы: учебные пособия по дисциплинам вариативной части программы; методические рекомендации к практическим занятиям; каталоги типов и видов продукции из высокотемпературных неметаллических материалов; каталоги продукции промышленных предприятий; раздаточный материал к лекционным курсам; учебные фильмы по процессам технологии и способам производства отдельных видов изделий; электронные учебные издания по дисциплинам вариативной части, научно-популярные электронные издания.

Электронные образовательные ресурсы: кафедральные библиотеки электронных изданий по дисциплинам вариативной части; электронные презентации к разделам лекционных курсов; учебно-методические разработки кафедры в электронном виде; учебные фильмы к разделам дисциплин; электронные каталоги продукции; информационно-методические материалы в печатном и электронном виде по производству изделий из высокотемпературных неметаллических материалов; сборники технологических схем, буклеты и каталоги оборудования, справочники по сырьевым материалам, справочники по наилучшим доступным технологиям производства изделий из керамики; справочные материалы в печатном и электронном виде по строению и свойствам тугоплавких неорганических веществ; электронная картотека по рентгенофазовому анализу; электронная картотека по фазовым диаграммам состояния тугоплавких соединений; электронная картотека фотографий микроструктуры тугоплавких неорганических веществ.

### 11.5 Перечень лицензионного программного обеспечения

№ п/п	Наименование программного продукта	Реквизиты договора поставки	Количество лицензий	Срок окончания действия лицензии
1	Операционная система Microsoft Windows 10 Education (Russian)	Государственный контракт от 14.12.2010 № 143-164ЭА/2010, Акт № Tr048787, накладная от 20.12.2010 № Tr048787	7	бессрочно
2	Kaspersky Endpoint Security для бизнеса – Стандартный Russian Edition. 1500-2499 Node 1 year Educational License (неисключительная лицензия)	Контракт от 26.05.2020 № 28-35ЭА/2020	190	12 месяцев (ежегодное продление подписки с правом перехода на обновленную версию продукта)
3	Антиплагиат.ВУЗ	Контракт от 17.06.2022 № 37-63ЭА/2022	не ограничено, лимит проверок 15000	19.05.2023
4	Операционная система Microsoft Windows 10 Professional 32 bit/64 bit Rus Only FQS-10150	Договор от 11.02.2019 № 26.02-Д-3.0-1293/2019	4	бессрочно
5	Microsoft Office Home and Business 2016 Rus CEE Only No Skype BOX T5D-02705	Договор от 11.02.2019 № 26.02-Д-3.0-1293/2019	4	бессрочно
6	Desktop Education ALNG LicSAPk OLVS E 1Y Academic Edition Enterprise. В составе: 1) Microsoft Office Professional Plus 2019 (Word, Excel, PowerPoint, Outlook, OneNote, Access, Publisher, InfoPath); 2) Microsoft Core CAL 3) Microsoft Windows Upgrade	Контракт от 26.05.2020 № 28-35ЭА/2020	657	12 месяцев (ежегодное продление подписки с правом перехода на обновлённую версию продукта)
7	SOLIDWORKS EDU Edition 2019-2020 Network – 200 Users (неисключительная лицензия)	Контракт от 26.05.2020 № 28-35ЭА/2020	1 сетевая, 200 пользователей	бессрочно

8	Учебный Комплект Компас-3D v18 на 50 мест. Проектирование и конструирование в машиностроении (неисключительная лицензия)	Контракт от 26.05.2020 № 28-35ЭА/2020	2, каждая 50 мест	бессрочно
---	--------------------------------------------------------------------------------------------------------------------------	---------------------------------------	----------------------	-----------

## 12 ТРЕБОВАНИЯ К ОЦЕНКЕ КАЧЕСТВА ОСВОЕНИЯ ПРАКТИКИ

Наименование разделов	Основные показатели оценки	Формы и методы контроля и оценки
<b>Раздел 1. Введение</b>	<p><i>Знает:</i></p> <ul style="list-style-type: none"> <li>–основные виды ВФМ и изделий на их основе;</li> <li>–основные способы и технологические параметры производства ВФМ и изделий на их основе.</li> </ul> <p><i>Умеет:</i></p> <ul style="list-style-type: none"> <li>–определять вид и назначение основных агрегатов для производства ВФМ и изделий на их основе.</li> </ul> <p><i>Владеет:</i></p> <ul style="list-style-type: none"> <li>–комплексом первоначальных знаний и представлений о производстве ВФМ и изделий на их основе;</li> <li>–способностью и готовностью к исследовательской деятельности по профилю изучаемой программы бакалавриата;</li> <li>–навыками изложения полученных знаний в виде отчета о прохождении практики, описания исходных материалов, технологической схемы производства, контроля качества готовой продукции.</li> </ul>	<p>Оценка за выполнение индивидуального задания</p> <p>Оценка за отчет по практике и зачет</p>
<b>Раздел 2. Основные производственные процессы в соответствии с технологической схемой предприятия. Контроль качества готовой продукции</b>	<p><i>Знает:</i></p> <ul style="list-style-type: none"> <li>–основные способы и технологические параметры производства ВФМ и изделий на их основе;</li> <li>–порядок проведения и обеспечения научно-исследовательских работ с использованием современных технологий.</li> </ul> <p><i>Умеет:</i></p> <ul style="list-style-type: none"> <li>–определять вид и назначение основных агрегатов для производства ВФМ и изделий на их основе;</li> <li>–осуществлять поиск, обработку и анализ научно-технической информации по профилю пройденной практики, в том числе с применением Internet-технологий.</li> </ul>	<p>Оценка за выполнение индивидуального задания</p> <p>Оценка за отчет по практике и зачет</p>

	<p><i>Владеет:</i></p> <ul style="list-style-type: none"> <li>–способностью и готовностью к исследовательской деятельности по профилю изучаемой программы бакалавриата;</li> <li>–навыками изложения полученных знаний в виде отчета о прохождении практики, описания исходных материалов, технологической схемы производства, контроля качества готовой продукции.</li> </ul>	
<p><b>Раздел 3.</b> Выполнение индивидуального задания</p>	<p><i>Знает:</i></p> <ul style="list-style-type: none"> <li>–порядок проведения и обеспечения научно-исследовательских работ с использованием современных технологий.</li> </ul> <p><i>Умеет:</i></p> <ul style="list-style-type: none"> <li>–осуществлять поиск, обработку и анализ научно-технической информации по профилю пройденной практики, в том числе с применением Internet-технологий.</li> </ul> <p><i>Владеет:</i></p> <ul style="list-style-type: none"> <li>–способностью и готовностью к исследовательской деятельности по профилю изучаемой программы бакалавриата;</li> <li>–навыками изложения полученных знаний в виде отчета о прохождении практики, описания исходных материалов, технологической схемы производства, контроля качества готовой продукции.</li> </ul>	<p>Оценка за выполнение индивидуального задания</p> <p>Оценка за отчет по практике и зачет</p>

### **13 ОСОБЕННОСТИ ОРГАНИЗАЦИИ ОБРАЗОВАТЕЛЬНОГО ПРОЦЕССА ДЛЯ ИНВАЛИДОВ И ЛИЦ С ОГРАНИЧЕННЫМИ ВОЗМОЖНОСТЯМИ ЗДОРОВЬЯ**

Обучение инвалидов и лиц с ограниченными возможностями здоровья осуществляется в соответствии с:

1. Порядком организации и осуществления образовательной деятельности по образовательным программам высшего образования – программам бакалавриата, программам специалитета, программам магистратуры (Приказ Минобрнауки РФ от 06.04.2021 № 245);

2. Положением о порядке организации и осуществления образовательной деятельности по образовательным программам высшего образования – программам бакалавриата, программам специалитета, программам магистратуры в РХТУ им. Д.И. Менделеева, принятым решением Ученого совета РХТУ им. Д.И. Менделеева от 30.10.2019, протокол № 3, введенным в действие приказом ректора РХТУ им. Д.И. Менделеева от 14.11.2019 № 646А;

3. Положением о практической подготовке обучающихся в федеральном государственном бюджетном образовательном учреждении высшего образования «Российский химико-технологический университет имени Д.И. Менделеева» (утв. решением Ученого совета университета от 25.11.2020, протокол № 4);

4. Методическими рекомендациями по организации образовательного процесса для обучения инвалидов и лиц с ограниченными возможностями здоровья в образовательных организациях высшего образования, в том числе оснащённости образовательного процесса (утверждены заместителем Министра образования и науки РФ А.А. Климовым от 08.04.2014 № АК-44/05вн).



*Дополнения и изменения к рабочей программе*  
**«УЧЕБНАЯ ПРАКТИКА: ОЗНАКОМИТЕЛЬНАЯ ПРАКТИКА»**  
**основной образовательной программы**

Направление подготовки 15.03.02 Технологические машины и оборудование

Профиль подготовки «Технологические машины и оборудование  
производства высокотемпературных функциональных материалов»

Форма обучения: очная

Номер изменения/ дополнения	Содержание дополнения/изменения	Основание внесения изменения/дополнения
1.	Изменение в части обновления лицензионного программного обеспечения	протокол заседания кафедры ХТКиО № <u>16</u> от « <u>24</u> » <u>июня</u> <u>2022</u> г.

**Министерство науки и высшего образования Российской Федерации  
Федеральное государственное бюджетное образовательное учреждение  
высшего образования  
«Российский химико-технологический университет  
имени Д.И. Менделеева»**

---

**«УТВЕРЖДАЮ»**

И.о. проректора по учебной работе

\_\_\_\_\_ С.Н. Филатов

«25» мая 2022 г.

**РАБОЧАЯ ПРОГРАММА**

**«ПРОИЗВОДСТВЕННАЯ ПРАКТИКА: ТЕХНОЛОГИЧЕСКАЯ  
(ПРОЕКТНО-ТЕХНОЛОГИЧЕСКАЯ) ПРАКТИКА»**

**Направление подготовки 15.03.02 Технологические машины и  
оборудование**

**Профиль подготовки «Технологические машины и оборудование  
производства высокотемпературных функциональных материалов»**

**Квалификация – бакалавр**

**РАССМОТРЕНО И ОДОБРЕНО**  
На заседании Методической комиссии  
Ученого совета  
РХТУ им. Д.И. Менделеева  
«25» мая 2022 г.

Председатель \_\_\_\_\_ Н.А. Макаров

**Москва 2022 г.**

Программа составлена доцентом кафедры химической технологии керамики и огнеупоров М. А. Варганян.

Программа рассмотрена и одобрена на совместном заседании кафедр химической технологии керамики и огнеупоров и химической технологии композиционных и вяжущих материалов факультета технологии неорганических веществ и высокотемпературных материалов «13» мая 2022 г., протокол № 14.

## 1 ЦЕЛЬ И ЗАДАЧИ ПРАКТИКИ

Программа составлена в соответствии с требованиями Федерального государственного образовательного стандарта (ФГОС ВО) для направления подготовки бакалавров 15.03.02 Технологические машины и оборудование по профилю «Технологические машины и оборудование производства высокотемпературных функциональных материалов», рекомендациями Методической комиссии Ученого совета и накопленным опытом преподавания дисциплин профиля кафедрами химической технологии керамики и огнеупоров и химической технологии композиционных и вяжущих материалов РХТУ им. Д.И. Менделеева.

Программа относится к обязательной части учебного плана, к блоку 2 «Практики» и рассчитана на рассредоточенное прохождение в 8 семестре обучения. Программа предполагает, что обучающиеся имеют теоретическую и практическую подготовку в области неорганического материаловедения, в том числе в области физикохимии и технологии тугоплавких неорганических и силикатных материалов.

**Цель практики** – получение студентами общих представлений о принципах проектирования и организации деятельности предприятий и технологических линий по изготовлению изделий из высокотемпературных функциональных материалов (ВФМ), а также получение ими профессиональных умений и навыков путем самостоятельного творческого выполнения задач, поставленных программой практики.

**Задачами практики** являются формирование у обучающихся знаний для решения фундаментальных и прикладных задач в области проектирования техники и технологии тугоплавких неорганических и силикатных материалов.

Способ проведения практики: стационарная/выездная. Контроль успеваемости студентов ведется по принятой в университете рейтинговой системе.

## 2 ТРЕБОВАНИЯ К РЕЗУЛЬТАТАМ ОСВОЕНИЯ ПРАКТИКИ

Проведение практики «Производственная практика: технологическая (проектно-технологическая) практика» (далее – технологическая практика) при подготовке бакалавров по направлению 15.03.02 Технологические машины и оборудование, профиль «Технологические машины и оборудование производства высокотемпературных функциональных материалов», направлено на приобретение следующих компетенций и индикаторов их достижения:

**- универсальных компетенций (УК) и индикаторов их достижения:**

Наименование категории (группы) универсальных компетенций	Код и наименование универсальной компетенции выпускника	Код и наименование индикатора достижения УК
Системное и критическое мышление	УК-1. Способен осуществлять поиск, критический анализ и синтез информации, применять системный подход для решения поставленных задач	УК-1.1. Знает методы поиска, критического анализа и синтеза информации, применения системного подхода, основанного на научном мировоззрении при решении задач профессиональной деятельности УК-1.2. Умеет находить и критически анализировать информацию, необходимую для решения задач профессиональной деятельности УК-1.3. Владеет навыками рассмотрения возможных вариантов решения задачи, оценивания их достоинств и недостатков.

Разработка и реализация проектов	УК-2. Способен определять круг задач в рамках поставленной цели и выбирать оптимальные способы их решения, исходя из действующих правовых норм, имеющихся ресурсов и ограничений	УК-2.1. Знает правила и условности при выполнении конструкторской документации проекта УК-2.2. Умеет определять способ решения конкретной задачи проекта, выбирая оптимальный способ и исходя из действующих правил и граничных условий при выполнении проектной документации и имеющихся ресурсов и ограничений УК-2.3. Владеет способами и приемами изображения элементов химического оборудования в одной из графических систем, навыками проектирования простейших аппаратов химической промышленности
Командная работа и лидерство	УК-3. Способен осуществлять социальное взаимодействие и реализовывать свою роль в команде	УК-3.1. Знает основные типы социальных взаимодействий и социально-психологические критерии эффективности управления коллективом УК-3.2. Умеет взаимодействовать с другими членами команды, в том числе участвовать в обмене информацией, знаниями и опытом УК-3.3. Владеет способами мотивации членов коллектива к личностному и профессиональному развитию
Коммуникация	УК-4. Способен осуществлять деловую коммуникацию в устной и письменной формах на государственном языке Российской Федерации и иностранном(ых) языке(ах)	УК-4.1. Знает основные приемы и методы реферирования и аннотирования литературы по специальности, приемы работы с оригинальной литературой по специальности УК-4.2. Умеет использовать информационно-коммуникационные технологии при поиске необходимой информации в процессе решения стандартных коммуникативных задач на государственном и иностранном языках УК-4.3. Владеет ведением деловой переписки с учетом особенностей стилистики официальных и неофициальных писем, социокультурных различий в формате корреспонденции на государственном и иностранном языках
Межкультурное взаимодействие	УК-5. Способен воспринимать межкультурное разнообразие общества в социально-историческом, этическом и философском контекстах	УК-5.1. Знает этно-культурные и социально-политические процессы становления российской государственности УК-5.2. Умеет понимать и анализировать мировоззренческие, социальные и индивидуальные проблемы современной жизни УК-5.3. Владеет навыками философской культуры для выработки системного целостного взгляда на действительность
Самоорганизация и	УК-6. Способен	УК-6.1. Знает социально-психологические

саморазвитие (в том числе здоровьесбережение)	управлять своим временем, выстраивать и реализовывать траекторию саморазвития на основе принципов образования в течение всей жизни	технологии развития и саморазвития УК-6.2. Умеет критически оценивать эффективность использования времени и других ресурсов при решении поставленных задач УК-6.3. Владеет приемами анализа собственных действий при управлении коллективом и при самоорганизации
Самоорганизация и саморазвитие (в том числе здоровьесбережение)	УК-7. Способен поддерживать должный уровень физической подготовленности для обеспечения полноценной социальной и профессиональной деятельности	УК-7.1. Знает роль и значение физической культуры в жизни человека и общества; виды физических упражнений; научно-практические основы физической культуры и здорового образа жизни УК-7.2. Умеет использовать основы физической культуры для осознанного выбора здоровьесберегающих технологий с учетом внешних и внутренних условий реализации профессиональной деятельности УК-7.3. Владеет средствами и методами укрепления здоровья, физического самосовершенствования; должным уровнем физической подготовленности для обеспечения полноценной социальной и профессиональной деятельности УК-7.4. Умеет использовать средства и методы физического воспитания для профессионально-личностного развития, физического самосовершенствования, формирования здорового образа и стиля жизни. УК-7.5. Владеет средствами и методами укрепления индивидуального здоровья для обеспечения полноценной социальной и профессиональной деятельности.
Безопасность жизнедеятельности	УК-8. Способен создавать и поддерживать в повседневной жизни и в профессиональной деятельности безопасные условия жизнедеятельности для сохранения природной среды, обеспечения устойчивого развития общества, в том числе при	УК-8.1. Знает характер воздействия вредных и опасных факторов на человека и природную среду, методы защиты от них применительно к сфере своей профессиональной деятельности УК-8.2. Умеет выявлять и устранять проблемы, связанные с нарушениями техники безопасности на рабочем месте применительно к сфере своей профессиональной деятельности УК-8.3. Владеет способами и технологиями защиты в чрезвычайных ситуациях и в условиях военного времени

	угрозе и возникновении чрезвычайных ситуаций и военных конфликтов	
Инклюзивная компетентность	УК-9. Способен использовать базовые дефектологические знания в социальной и профессиональной сферах	УК-9.1. Знает и понимает особенности поведения членов коллектива с ограничениями по здоровью УК-9.2. Умеет взаимодействовать с членами коллектива с ограничениями по здоровью УК-9.3. Владеет приемами анализа собственных действий при общении с членами коллектива с ограничениями по здоровью
Экономическая культура, в том числе финансовая грамотность	УК-10. Способен принимать обоснованные экономические решения в различных областях жизнедеятельности	УК-10.1. Знает основы экономической культуры, в том числе финансовой грамотности УК-10.2. Умеет использовать знания основ экономики при принятии обоснованных решений в различных областях деятельности УК-10.3. Владеет навыками выбора экономически обоснованных решений в различных областях жизнедеятельности
Гражданская позиция	УК-11. Способен формировать нетерпимое отношение к коррупционному поведению	УК-11.1. Знает правовые нормы, формирующие нетерпимое отношение к коррупционному поведению УК-11.2. Умеет реализовывать нетерпимое отношение к коррупционному поведению в различных сферах деятельности УК-11.3. Владеет методами формирования нетерпимого отношения к коррупционному поведению

**- общепрофессиональных компетенций (ОПК) и индикаторов их достижения:**

ОПК-1. Способен применять естественно-научные и общепрофессиональные знания, методы математического анализа и моделирования в профессиональной деятельности	ОПК-1.1. Знает принципы математического моделирования и приемы анализа сложных технических объектов ОПК-1.2. Умеет создавать валидные математические модели на основе интерпретации результатов натурного и теоретического эксперимента ОПК-1.3. Владеет прикладными численными методами при создании математических моделей машин, приводов, оборудования, систем, технологических процессов
-------------------------------------------------------------------------------------------------------------------------------------------------------------	-----------------------------------------------------------------------------------------------------------------------------------------------------------------------------------------------------------------------------------------------------------------------------------------------------------------------------------------------------------------------------------------------------

<p>ОПК-2. Способен применять основные методы, способы и средства получения, хранения, переработки информации при решении задач профессиональной деятельности</p>	<p>ОПК-2.1 Знает и соблюдает нормы информационной безопасности в профессиональной деятельности  ОПК-2.2 Умеет решать инженерно-технические задачи и задачи вычислительной математики с применением современных программных комплексов и языков программирования  ОПК-2.3 Владеет современными информационными технологиями при сборе, анализе, обработке и представлении информации</p>
<p>ОПК-3. Способен осуществлять профессиональную деятельность с учетом экономических, экологических, социальных ограничений на всех этапах жизненного уровня</p>	<p>ОПК-3.1 Знает и понимает особенности поведения инженерно-технического персонала промышленных предприятий  ОПК-3.2 Умеет использовать современные социально-психологические технологии управления коллективом  ОПК-3.3 Владеет приемами эффективного осуществления профессиональной деятельности в трудовом коллективе</p>
<p>ОПК-4. Способен понимать принципы работы современных информационных технологий и использовать их для решения задач профессиональной деятельности</p>	<p>ОПК-4.1 Знает особенности применения информационно-коммуникационных технологий при проведении научных исследований  ОПК-4.2 Умеет интегрировать современные информационно-коммуникационные технологии в профессиональной деятельности  ОПК-4.3 Владеет навыками использования глобальных информационных ресурсов при организации и проведении научно-исследовательской деятельности</p>
<p>ОПК-5. Способен работать с нормативно-технической документацией, связанной с профессиональной деятельностью, с учетом стандартов, норм и правил</p>	<p>ОПК-5.1. Знает требования актуальной нормативной документации, современную научную и техническую информацию по тематике проводимых исследований и разработок  ОПК-5.2. Умеет разрабатывать планы, методические программы проведения НИОКР и(или) их элементы  ОПК-5.3. Владеет приемами анализа и теоретического обобщения научной и технической информации, современными методами, средствами и наилучшими практиками планирования, организации и проведения НИОКР</p>



<p>ОПК-6. Способен решать стандартные задачи профессиональной деятельности на основе информационной и библиографической культуры с применением информационно-коммуникационных технологий</p>	<p>ОПК-6.1. Знает особенности применения информационно-коммуникационных технологий при проведении научных исследований</p> <p>ОПК-6.2. Умеет интегрировать современные информационно-коммуникационные технологии в профессиональной деятельности</p> <p>ОПК-6.3. Владеет навыками использования глобальных информационных ресурсов при организации и проведении научно-исследовательской деятельности</p>
<p>ОПК-7. Способен применять современные экологичные и безопасные методы рационального использования сырьевых и энергетических ресурсов в машиностроении</p>	<p>ОПК-7.1. Знает основные технологические процессы, целевое назначение, объемы и способы использования различных видов ресурсов в машиностроении</p> <p>ОПК-7.2. Умеет составлять балансовые схемы производства в рамках осуществляемой деятельности</p> <p>ОПК-7.3. Владеет приемами разработки методов рационального использования сырьевых и энергетических ресурсов в машиностроении на основе актуальных технологических подходов и нормативных документов</p>
<p>ОПК-8. Способен проводить анализ затрат на обеспечение деятельности производственных подразделений в машиностроении</p>	<p>ОПК-8.1. Знает основные виды и характеристики производственных затрат</p> <p>ОПК-8.2. Умеет осуществлять учет затрат на обеспечение деятельности производственных подразделений</p> <p>ОПК-8.3. Владеет приемами оптимизации производственных затрат и издержек производства</p>
<p>ОПК-9. Способен внедрять и осваивать новое технологическое оборудование</p>	<p>ОПК-9.1. Знает комплектность, принципы и порядок разработки конструкторской документации на технологическое оборудование в рамках осуществляемой деятельности</p> <p>ОПК-9.2. Умеет выполнять технологические расчеты и составлять принципиальные кинематические, электрические и иные схемы узлов и агрегатов разрабатываемого оборудования</p> <p>ОПК-9.3. Владеет приемами разработки конструкторских, в том числе эксплуатационных документов на технологическое оборудование, создаваемое в ходе осуществления деятельности</p>

<p>ОПК-10. Способен контролировать и обеспечивать производственную и экологическую безопасность на рабочих местах</p>	<p>ОПК-10.1. Знает действующие национальные и международные стандарты в области производственной и экологической безопасности</p> <p>ОПК-10.2. Умеет разрабатывать методики обеспечения производственной и экологической безопасности на рабочих местах с учетом требований действующих национальных и международных стандартов</p> <p>ОПК-10.3. Владеет приемами внедрения в производстве продукции машиностроения систем менеджмента безопасности труда и охраны здоровья, систем экологического и энергетического менеджмента на основе действующих национальных и международных стандартов</p>
<p>ОПК-11. Способен применять методы контроля качества технологических машин и оборудования, проводить анализ причин нарушений их работоспособности и разрабатывать мероприятия по их предупреждению</p>	<p>ОПК-11.1. Знает принципы и порядок стандартизации методов испытаний в материаловедении</p> <p>ОПК-11.2. Умеет использовать и совершенствовать методы стандартных испытаний по определению физико-механических свойств материалов с учетом актуальных научных и технических достижений в рамках осуществляемой деятельности</p> <p>ОПК-11.3. Владеет приемами разработки методов тестирования и контроля технологических показателей материалов, используемых в технологических машинах и оборудовании</p>
<p>ОПК-12. Способен обеспечивать повышение надежности технологических машин и оборудования на стадиях проектирования, изготовления и эксплуатации</p>	<p>ОПК-12.1. Знает основы теории надежности технологических машин и оборудования, факторы, обеспечивающие ее повышение</p> <p>ОПК-12.2. Умеет прогнозировать надежность и выполнять расчеты ресурса работы машин и оборудования, в том числе с применением прикладных программных средств</p> <p>ОПК-12.3. Владеет методиками расчета параметров надежности машин и оборудования на стадиях проектирования, изготовления и эксплуатации</p>

<p>ОПК-13. Способен применять стандартные методы расчета при проектировании деталей и узлов технологических машин и оборудования</p>	<p>ОПК-13.1. Знает методы и алгоритмы математического моделирования и автоматизированного проектирования технологических машин и оборудования  ОПК-13.2. Умеет использовать современные цифровые программы проектирования технологических машин и оборудования  ОПК-13.3. Владеет приемами моделирования работы и испытания работоспособности технологических машин и оборудования с использованием вычислительной техники</p>
<p>ОПК-14. Способен разрабатывать алгоритмы и компьютерные программы, пригодные для практического применения.</p>	<p>ОПК-14.1. Знает принципы и порядок разработки проектов и программ, направленных на создание узлов и деталей машин, комплектность и содержание методической и нормативной документации  ОПК-14.2. Умеет формулировать техническое задание для разработчиков проектов и программ, направленных на создание узлов и деталей машин  ОПК-14.3. Владеет навыками разработки документации при реализации разработанных проектов и программ, направленных на создание узлов и деталей машин</p>

**- профессиональных компетенций (ПК) и индикаторов их достижения:**

Задача профессиональной деятельности	Объект или область знания	Код и наименование профессиональной компетенции выпускника	Код и наименование индикаторов достижения компетенции	Основание
Типы задач профессиональной деятельности – проектно-конструкторский, производственно-технологический				
Разработка, сопровождение и интеграция типовых технологических процессов и агрегатов в области химической технологии и технологии материалов, в том числе с использованием стандартных средств автоматизации проектирования	Технологические машины и оборудование химических производств, технологии материалов  Сквозные виды профессиональной деятельности в промышленности (в сфере организации и проведения научно-исследовательских и опытно-конструкторских работ в области химического и химико-технологического производства).	ПК-1. Способен принимать участие в работах по расчету и проектированию деталей и узлов технологического оборудования химической промышленности в соответствии с техническими заданиями и использованием стандартных средств проектирования	ПК-1.1. Знает принципы и порядок расчета деталей и узлов технологического оборудования химической промышленности и основные программные средства для их выполнения  ПК-1.2. Умеет проектировать типовую технологическую оснастку с использованием прикладных программных средств  ПК-1.3. Владеет методиками автоматизированного проектирования деталей и узлов технологического оборудования химической промышленности в прикладных программных средствах	Анализ требований к профессиональным компетенциям, предъявляемым к выпускникам направления подготовки на рынке труда, обобщение зарубежного опыта, проведения консультаций с ведущими работодателями, объединениями работодателей отрасли, в которой востребованы выпускники в рамках направления подготовки.  ПС 40.136 Специалист в области разработки, сопровождения и

		<p>ПК-2. Способен разрабатывать рабочую проектную и техническую документацию, оформлять законченные проектно-конструкторские работы с проверкой соответствия разрабатываемых проектов и технической документации стандартам, техническим условиям и другим нормативным документам</p>	<p>ПК-2.1. Знает принципы и порядок разработки технической документации в соответствии с техническими требованиями к продукции и условиями реализации технологического процесса при нормальных условиях эксплуатации  ПК-2.2. Умеет составлять техническое задание на экспертизу технической документации, готовить пояснительную записку (сведения) об объекте экспертизы  ПК-2.3. Владеет навыками разработки экспертного заключения в соответствии с актуальными нормативными документами</p>	<p>интеграции технологических процессов и производств в области материаловедения и технологии материалов (утв. приказом Министерства труда и социальной защиты Российской Федерации от 03.07.2019 № 477н).  Обобщенная трудовая функция А Разработка, сопровождение и интеграция инновационных технологических процессов в области материаловедения и технологии материалов; уровень квалификации 6, трудовая функция А/02.6 Разработка интегрированной информационной модели типовых технологических процессов в области материаловедения и технологии материалов  ПС 40.086 Специалист по внедрению новой</p>
		<p>ПК-3. Способен выбирать основные и вспомогательные материалы, способы реализации технологических процессов, применять прогрессивные методы эксплуатации технологического</p>	<p>ПК-3.1. Знает основные виды управляющих средств оборудования термической и химико-термической обработки и программное обеспечение к ним  ПК-3.2. Умеет проектировать режимы термической и химико-термической обработки с</p>	

		<p>оборудования при изготовлении технологических машин</p>	<p>учетом требований энерго- и ресурсоэффективности ПК-3.3. Владеет методиками реализации разработанных режимов термической и химико-термической обработки в программах для управляющих средств оборудования термической и химико-термической обработки</p>	<p>техники и технологий в термическом производстве (утв. приказом Министерства труда и социальной защиты Российской Федерации от 22.10.2020 № 741н). Обобщенная трудовая функция А Внедрение несложных новых техники и технологий термической обработки; уровень квалификации 5, трудовая функция А/01.5 Сбор и обобщение информации о новых оборудовании и технологиях в термическом производстве</p> <p>ПС 25.053 Специалист по разработке неметаллических композиционных материалов и покрытий в ракетно-космической промышленности (утв. приказом Министерства труда и социальной защиты Российской Федерации от</p>
		<p>ПК-4 Способен обеспечивать технологичность изделий и оптимальность процессов их изготовления при производстве высокотемпературных функциональных материалов (ВФМ) и изделий из них</p>	<p>ПК-4.1. Знает проблемы теории и технологии инновационных процессов производства ВФМ и изделий из них, технологические возможности, характеристики и особенности эксплуатации термического оборудования, критерии оценки технологичности и повышения эффективности процессов производства ВФМ ПК-4.2. Умеет разрабатывать технологические режимы и выбирать аппаратное оформление для реализации типовых и</p>	<p>ПС 25.053 Специалист по разработке неметаллических композиционных материалов и покрытий в ракетно-космической промышленности (утв. приказом Министерства труда и социальной защиты Российской Федерации от</p>

			<p>инновационных процессов получения ВФМ ПК-4.3. Владеет приемами подбора и корректировки параметров нового сложного технологического процесса термического производства по результатам анализа структуры и свойств материалов, в том числе с применением вычислительной техники и прикладных программ</p>	<p>03.09.2018 № 573н). Обобщенная трудовая функция G Проведение научно-экспериментальных исследований по отработке специализированных параметров неметаллических композиционных материалов, используемых для производства ракетно-космических комплексов и систем, технологии их применения; уровень квалификации 6, трудовая функция G/05.6 Инженерное сопровождение при проведении входного контроля неметаллических композиционных материалов, используемых для производства ракетно-космических комплексов и систем, подготовки сборочных узлов, контроль</p>
--	--	--	------------------------------------------------------------------------------------------------------------------------------------------------------------------------------------------------------------------------------------------------------------------------------------------------------------	-----------------------------------------------------------------------------------------------------------------------------------------------------------------------------------------------------------------------------------------------------------------------------------------------------------------------------------------------------------------------------------------------------------------------------------------------------------------------------------------------------------------------------------------------------------------------

				соблюдения технологической дисциплины при изготовлении серийных деталей и сборочных узлов и в рамках опытно- конструкторских работ
--	--	--	--	---------------------------------------------------------------------------------------------------------------------------------------------------------



В результате освоения практики обучающийся должен

*Знать:*

- принципы управления основными технологическими процессами промышленного производства;
- принципы размещения, режимы функционирования, регламент и порядок обслуживания основного технологического оборудования.

*Уметь:*

- выполнять основные технологические расчеты при проектировании и организации производства ВФМ;
- использовать нормативные документы по качеству, стандартизации и сертификации технологических процессов, продуктов и изделий, элементы экономического анализа в практической деятельности.

*Владеть:*

- навыками работы с научно-технической, справочной литературой и электронным ресурсами по теоретическим и технологическим аспектам производства ВФМ;
- способностью и готовностью осуществлять технологический процесс в соответствии с регламентом;
- навыками изложения полученных знаний в виде отчета о прохождении практики.

### 3 ОБЪЕМ ПРАКТИКИ И ВИДЫ УЧЕБНОЙ РАБОТЫ

Технологическая практика проводится в 8 семестре. Контроль освоения студентами материала практики осуществляется путем проведения зачета с оценкой.

Вид учебной работы	Объем практики		
	ЗЕ	Акад. ч	Астр. ч
<b>Общая трудоемкость практики</b>	<b>6,0</b>	<b>216</b>	<b>162</b>
<b>Контактная работа – аудиторные занятия:</b>	<b>2,67</b>	<b>96</b>	<b>72</b>
Практические занятия (ПЗ)	2,67	96	72
в том числе в форме практической подготовки	2,67	96	72
<b>Самостоятельная работа (СР):</b>	<b>3,33</b>	<b>120</b>	<b>90</b>
Контактная самостоятельная работа	3,33	0,4	0,3
Индивидуальное задание		32	24
Самостоятельное освоение знаний, умений и навыков по программе практики		87,6	65,7
в том числе в форме практической подготовки		119,6	89,7
<b>Вид контроля:</b>			
<b>Зачет с оценкой</b>	+	+	+
<b>Вид итогового контроля:</b>	<b>Зачет с оценкой</b>		

### 4 СОДЕРЖАНИЕ ПРАКТИКИ

#### 4.1 Разделы практики

№ п/п	Раздел практики	Часов		
		Всего	ПЗ	СР
1	Ознакомление с технологией производства и структурой предприятия по производству ВФМ	64	32	32
2	Изучение основных технологических процессов, параметров и методов их регулирования на конкретном предприятии по производству ВФМ	112	56	56
3	Выполнение индивидуального задания. Подготовка и написание отчета	40	8	32
	<b>Всего часов</b>	<b>216</b>	<b>96</b>	<b>120</b>

№ п/п	Раздел практики	Часов		
		Всего	ПЗ	СР
1	Ознакомление с технологией производства и структурой предприятия по производству ВФМ	48	24	24
2	Изучение основных технологических процессов, параметров и методов их регулирования на конкретном предприятии по производству ВФМ	84	42	42
3	Выполнение индивидуального задания. Подготовка и написание отчета	30	6	24
	<b>Всего часов</b>	<b>162</b>	<b>72</b>	<b>90</b>

#### 4.2 Содержание разделов практики

**Раздел 1.** Ознакомление с технологией производства и структурой предприятия по производству ВФМ. Общая характеристика предприятия. Номенклатура и объемы выпускаемой продукции. Метод производства. Структура предприятия, основные производственные цеха и отделения.

**Раздел 2.** Изучение основных технологических процессов, параметров и методов их регулирования на конкретном предприятии по производству ВФМ. Основные параметры производственных процессов и работы технологического оборудования. Методы контроля и управления технологическими процессами.

**Раздел 3.** Выполнение индивидуального задания. Систематизация материала, подготовка отчета. Обобщение и систематизация данных по структуре, технологии производства, применяемому оборудованию. Поиск и сбор недостающих данных. Подготовка и написание отчета.

#### 5 СООТВЕТСТВИЕ СОДЕРЖАНИЯ ТРЕБОВАНИЯМ К РЕЗУЛЬТАТАМ ОСВОЕНИЯ ПРАКТИКИ

Результат освоения практики	Раздел		
	1	2	3
<b><i>В результате прохождения практики студент должен:</i></b>			
<b><i>знать:</i></b>			
– принципы управления основными технологическими процессами промышленного производства	+	+	+
– принципы размещения, режимы функционирования, регламент и порядок обслуживания основного технологического оборудования		+	+
<b><i>уметь:</i></b>			
– выполнять основные технологические расчеты при проектировании и организации производства ВФМ		+	+
– использовать нормативные документы по качеству, стандартизации и сертификации технологических процессов, продуктов и изделий, элементы экономического анализа в практической деятельности	+	+	+
<b><i>владеть:</i></b>			
– навыками работы с научно-технической, справочной литературой и электронным ресурсами по теоретическим и технологическим аспектам производства ВФМ	+	+	+

– способностью и готовностью осуществлять технологический процесс в соответствии с регламентом	+	+	+	
– навыками изложения полученных знаний в виде отчета о прохождении практики	+	+	+	
<b><i>В результате прохождения практики студент должен приобрести следующие универсальные (УК), общепрофессиональные (ОПК) и профессиональные (ПК) компетенции и индикаторы их достижения:</i></b>				
<b><i>универсальные:</i></b>				
УК-1. Способен осуществлять поиск, критический анализ и синтез информации, применять системный подход для решения поставленных задач	УК-1.1. Знает методы поиска, критического анализа и синтеза информации, применения системного подхода, основанного на научном мировоззрении при решении задач профессиональной деятельности	+	+	+
	УК-1.2. Умеет находить и критически анализировать информацию, необходимую для решения задач профессиональной деятельности	+	+	+
	УК-1.3. Владеет навыками рассмотрения возможных вариантов решения задачи, оценивания их достоинств и недостатков.	+	+	+
УК-2. Способен определять круг задач в рамках поставленной цели и выбирать оптимальные способы их решения, исходя из действующих правовых норм, имеющихся ресурсов и ограничений	УК-2.1. Знает правила и условия при выполнении конструкторской документации проекта	+	+	+
	УК-2.2. Умеет определять способ решения конкретной задачи проекта, выбирая оптимальный способ и исходя из действующих правил и граничных условий при выполнении проектной документации и имеющихся ресурсов и ограничений	+	+	+
	УК-2.3. Владеет способами и приемами изображения элементов химического оборудования в одной из графических систем, навыками проектирования простейших аппаратов химической промышленности	+	+	+
УК-3. Способен осуществлять	УК-3.1. Знает основные типы социальных взаимодействий и	+	+	+

социальное взаимодействие и реализовывать свою роль в команде	социально-психологические критерии эффективности управления коллективом			
	УК-3.2. Умеет взаимодействовать с другими членами команды, в том числе участвовать в обмене информацией, знаниями и опытом	+	+	+
	УК-3.3. Владеет способами мотивации членов коллектива к личностному и профессиональному развитию	+	+	+
УК-4. Способен осуществлять деловую коммуникацию в устной и письменной формах на государственном языке Российской Федерации и иностранном(ых) языке(ах)	УК-4.1. Знает основные приемы и методы реферирования и аннотирования литературы по специальности, приемы работы с оригинальной литературой по специальности	+	+	+
	УК-4.2. Умеет использовать информационно-коммуникационные технологии при поиске необходимой информации в процессе решения стандартных коммуникативных задач на государственном и иностранном языках	+	+	+
	УК-4.3. Владеет ведением деловой переписки с учетом особенностей стилистики официальных и неофициальных писем, социокультурных различий в формате корреспонденции на государственном и иностранном языках	+	+	+
УК-5. Способен воспринимать межкультурное разнообразие общества в социально-историческом, этическом и философском контекстах	УК-5.1. Знает этнокультурные и социально-политические процессы становления российской государственности	+	+	+
	УК-5.2. Умеет понимать и анализировать мировоззренческие, социальные и индивидуальные проблемы современной жизни	+	+	+
	УК-5.3. Владеет навыками философской культуры для выработки системного	+	+	+

	целостного взгляда на действительность			
УК-6. Способен управлять своим временем, выстраивать и реализовывать траекторию саморазвития на основе принципов образования в течение всей жизни	УК-6.1. Знает социально-психологические технологии развития и саморазвития	+	+	+
	УК-6.2. Умеет критически оценивать эффективность использования времени и других ресурсов при решении поставленных задач	+	+	+
	УК-6.3. Владеет приемами анализа собственных действий при управлении коллективом и при самоорганизации	+	+	+
УК-7. Способен поддерживать должный уровень физической подготовленности для обеспечения полноценной социальной и профессиональной деятельности	УК-7.1. Знает роль и значение физической культуры в жизни человека и общества; виды физических упражнений; научно-практические основы физической культуры и здорового образа жизни	+	+	+
	УК-7.2. Умеет использовать основы физической культуры для осознанного выбора здоровьесберегающих технологий с учетом внешних и внутренних условий реализации профессиональной деятельности	+	+	+
	УК-7.3. Владеет средствами и методами укрепления здоровья, физического самосовершенствования; должным уровнем физической подготовленности для обеспечения полноценной социальной и профессиональной деятельности	+	+	+
	УК-7.4. Умеет использовать средства и методы физического воспитания для профессионально-личностного развития, физического самосовершенствования, формирования здорового образа и стиля жизни.	+	+	+
	УК-7.5. Владеет средствами и методами укрепления индивидуального здоровья для обеспечения полноценной социальной и	+	+	+

	профессиональной деятельности.			
УК-8. Способен создавать и поддерживать в повседневной жизни и в профессиональной деятельности безопасные условия жизнедеятельности для сохранения природной среды, обеспечения устойчивого развития общества, в том числе при угрозе и возникновении чрезвычайных ситуаций и военных конфликтов	УК-8.1. Знает характер воздействия вредных и опасных факторов на человека и природную среду, методы защиты от них применительно к сфере своей профессиональной деятельности	+	+	+
	УК-8.2. Умеет выявлять и устранять проблемы, связанные с нарушениями техники безопасности на рабочем месте применительно к сфере своей профессиональной деятельности	+	+	+
	УК-8.3. Владеет способами и технологиями защиты в чрезвычайных ситуациях и в условиях военного времени	+	+	+
УК-9. Способен использовать базовые дефектологические знания в социальной и профессиональной сферах	УК-9.1. Знает и понимает особенности поведения членов коллектива с ограничениями по здоровью	+	+	+
	УК-9.2. Умеет взаимодействовать с членами коллектива с ограничениями по здоровью	+	+	+
	УК-9.3. Владеет приемами анализа собственных действий при общении с членами коллектива с ограничениями по здоровью	+	+	+
УК-10. Способен принимать обоснованные экономические решения в различных областях жизнедеятельности	УК-10.1. Знает основы экономической культуры, в том числе финансовой грамотности	+	+	+
	УК-10.2. Умеет использовать знания основ экономики при принятии обоснованных решений в различных областях деятельности	+	+	+
	УК-10.3. Владеет навыками выбора экономически обоснованных решений в различных областях жизнедеятельности	+	+	+
УК-11. Способен формировать нетерпимое отношение	УК-11.1. Знает правовые нормы, формирующие нетерпимое отношение к	+	+	+

к коррупционному поведению	коррупционному поведению			
	УК-11.2. Умеет реализовывать нетерпимое отношение к коррупционному поведению в различных сферах деятельности	+	+	+
	УК-11.3. Владеет методами формирования нетерпимого отношения к коррупционному поведению	+	+	+
<b>общепрофессиональные:</b>				
ОПК-1. Способен применять естественно-научные и общеинженерные знания, методы математического анализа и моделирования в профессиональной деятельности	ОПК-1.1. Знает принципы математического моделирования и приемы анализа сложных технических объектов	+	+	+
	ОПК-1.2. Умеет создавать валидные математические модели на основе интерпретации результатов натурального и теоретического эксперимента	+	+	+
	ОПК-1.3. Владеет прикладными численными методами при создании математических моделей машин, приводов, оборудования, систем, технологических процессов	+	+	+
ОПК-2. Способен применять основные методы, способы и средства получения, хранения, переработки информации при решении задач профессиональной деятельности	ОПК-2.1. Знает и соблюдает нормы информационной безопасности в профессиональной деятельности	+	+	+
	ОПК-2.2. Умеет решать инженерно-технические задачи и задачи вычислительной математики с применением современных программных комплексов и языков программирования	+	+	+
	ОПК-2.3. Владеет современными информационными технологиями при сборе, анализе, обработке и представлении информации	+	+	+
ОПК-3. Способен осуществлять профессиональную деятельность с учетом экономических,	ОПК-3.1. Знает и понимает особенности поведения инженерно-технического персонала промышленных предприятий	+	+	+

экологических, социальных ограничений на всех этапах жизненного уровня	ОПК-3.2. Умеет использовать современные социально-психологические технологии управления коллективом	+	+	+
	ОПК-3.3. Владеет приемами эффективного осуществления профессиональной деятельности в трудовом коллективе	+	+	+
ОПК-4. Способен понимать принципы работы современных информационных технологий и использовать их для решения задач профессиональной деятельности	ОПК-4.1 Знает особенности применения информационно-коммуникационных технологий при проведении научных исследований	+	+	+
	ОПК-4.2. Умеет интегрировать современные информационно-коммуникационные технологии в профессиональной деятельности	+	+	+
	ОПК-4.3. Владеет навыками использования глобальных информационных ресурсов при организации и проведении научно-исследовательской деятельности	+	+	+
ОПК-5. Способен работать с нормативно-технической документацией, связанной с профессиональной деятельностью, с учетом стандартов, норм и правил	ОПК-5.1. Знает требования актуальной нормативной документации, современную научную и техническую информацию по тематике проводимых исследований и разработок	+	+	+
	ОПК-5.2. Умеет разрабатывать планы, методические программы проведения НИОКР и(или) их элементы	+	+	+
	ОПК-5.3. Владеет приемами анализа и теоретического обобщения научной и технической информации, современными методами, средствами и наилучшими практиками планирования, организации и проведения НИОКР	+	+	+
ОПК-6. Способен решать стандартные задачи профессиональной деятельности на	ОПК-6.1. Знает особенности применения информационно-коммуникационных технологий при проведении научных исследований	+	+	+



основе информационной и библиографической культуры с применением информационно- коммуникационных технологий	ОПК-6.2. Умеет интегрировать современные информационно- коммуникационные технологии в профессиональной деятельности	+	+	+
	ОПК-6.3. Владеет навыками использования глобальных информационных ресурсов при организации и проведении научно-исследовательской деятельности	+	+	+
ОПК-7. Способен применять современные экологичные и безопасные методы рационального использования сырьевых и энергетических ресурсов в машиностроении	ОПК-7.1. Знает основные технологические процессы, целевое назначение, объемы и способы использования различных видов ресурсов в машиностроении	+	+	+
	ОПК-7.2. Умеет составлять балансовые схемы производства в рамках осуществляемой деятельности	+	+	+
	ОПК-7.3. Владеет приемами разработки методов рационального использования сырьевых и энергетических ресурсов в машиностроении на основе актуальных технологических подходов и нормативных документов	+	+	+
ОПК-8. Способен проводить анализ затрат на обеспечение деятельности производственных подразделений в машиностроении	ОПК-8.1. Знает основные виды и характеристики производственных затрат	+	+	+
	ОПК-8.2. Умеет осуществлять учет затрат на обеспечение деятельности производственных подразделений	+	+	+
	ОПК-8.3. Владеет приемами оптимизации производственных затрат и издержек производства	+	+	+
ОПК-9. Способен внедрять и осваивать новое технологическое оборудование	ОПК-9.1. Знает комплектность, принципы и порядок разработки конструкторской документации на технологическое оборудование в рамках осуществляемой деятельности	+	+	+
	ОПК-9.2. Умеет выполнять	+	+	+

	технологические расчеты и составлять принципиальные кинематические, электрические и иные схемы узлов и агрегатов разрабатываемого оборудования			
	ОПК-9.3. Владеет приемами разработки конструкторских, в том числе эксплуатационных документов на технологическое оборудование, создаваемое в ходе осуществления деятельности	+	+	+
ОПК-10. Способен контролировать и обеспечивать производственную и экологическую безопасность на рабочих местах	ОПК-10.1. Знает действующие национальные и международные стандарты в области производственной и экологической безопасности	+	+	+
	ОПК-10.2. Умеет разрабатывать методики обеспечения производственной и экологической безопасности на рабочих местах с учетом требований действующих национальных и международных стандартов	+	+	+
	ОПК-10.3. Владеет приемами внедрения в производстве продукции машиностроения систем менеджмента безопасности труда и охраны здоровья, систем экологического и энергетического менеджмента на основе действующих национальных и международных стандартов	+	+	+
ОПК-11. Способен применять методы контроля качества технологических машин и оборудования, проводить анализ причин нарушений их работоспособности и разрабатывать мероприятия по их предупреждению	ОПК-11.1. Знает принципы и порядок стандартизации методов испытаний в материаловедении	+	+	+
	ОПК-11.2. Умеет использовать и совершенствовать методы стандартных испытаний по определению физико-механических свойств материалов с учетом актуальных научных и технических достижений в	+	+	+

	рамках осуществляемой деятельности			
	ОПК-11.3. Владеет приемами разработки методов тестирования и контроля технологических показателей материалов, используемых в технологических машинах и оборудовании	+	+	+
ОПК-12. Способен обеспечивать повышение надежности технологических машин и оборудования на стадиях проектирования, изготовления и эксплуатации	ОПК-12.1. Знает основы теории надежности технологических машин и оборудования, факторы, обеспечивающие ее повышение	+	+	+
	ОПК-12.2. Умеет прогнозировать надежность и выполнять расчеты ресурса работы машин и оборудования, в том числе с применением прикладных программных средств	+	+	+
	ОПК-12.3. Владеет методиками расчета параметров надежности машин и оборудования на стадиях проектирования, изготовления и эксплуатации	+	+	+
ОПК-13. Способен применять стандартные методы расчета при проектировании деталей и узлов технологических машин и оборудования	ОПК-13.1. Знает методы и алгоритмы математического моделирования и автоматизированного проектирования технологических машин и оборудования	+	+	+
	ОПК-13.2. Умеет использовать современные цифровые программы проектирования технологических машин и оборудования	+	+	+
	ОПК-13.3. Владеет приемами моделирования работы и испытания работоспособности технологических машин и оборудования с использованием вычислительной техники	+	+	+
ОПК-14. Способен разрабатывать алгоритмы и компьютерные программы, пригодные	ОПК-14.1. Знает принципы и порядок разработки проектов и программ, направленных на создание узлов и деталей машин, комплектность и	+	+	+

для практического применения	содержание методической и нормативной документации			
	ОПК-14.2. Умеет формулировать техническое задание для разработчиков проектов и программ, направленных на создание узлов и деталей машин	+	+	+
	ОПК-14.3. Владеет навыками разработки документации при реализации разработанных проектов и программ, направленных на создание узлов и деталей машин	+	+	+
<b>профессиональные:</b>				
ПК-1. Способен принимать участие в работах по расчету и проектированию деталей и узлов технологического оборудования химической промышленности в соответствии с техническими заданиями и использованием стандартных средств автоматизации проектирования	ПК-1.1. Знает принципы и порядок расчета деталей и узлов технологического оборудования химической промышленности и основные программные средства для их выполнения	+	+	+
	ПК-1.2. Умеет проектировать типовую технологическую оснастку с использованием прикладных программных средств	+	+	+
	ПК-1.3. Владеет методиками автоматизированного проектирования деталей и узлов технологического оборудования химической промышленности в прикладных программных средствах	+	+	+
ПК-2. Способен разрабатывать рабочую проектную и техническую документацию, оформлять законченные проектно-конструкторские работы с проверкой соответствия разрабатываемых проектов и технической документации стандартам, техническим условиям	ПК-2.1. Знает принципы и порядок разработки технической документации в соответствии с техническими требованиями к продукции и условиями реализации технологического процесса при нормальных условиях эксплуатации	+	+	+
	ПК-2.2. Умеет составлять техническое задание на экспертизу технической документации, готовить пояснительную записку (сведения) об объекте экспертизы	+	+	+

и другим нормативным документам	ПК-2.3. Владеет навыками разработки экспертного заключения в соответствии с актуальными нормативными документами	+	+	+
ПК-3. Способен выбирать основные и вспомогательные материалы, способы реализации технологических процессов, применять прогрессивные методы эксплуатации технологического оборудования при изготовлении технологических машин	ПК-3.1. Знает основные виды управляющих средств оборудования термической и химико-термической обработки и программное обеспечение к ним	+	+	+
	ПК-3.2. Умеет проектировать режимы термической и химико-термической обработки с учетом требований энерго- и ресурсоэффективности	+	+	+
	ПК-3.3. Владеет методиками реализации разработанных режимов термической и химико-термической обработки в программах для управляющих средств оборудования термической и химико-термической обработки	+	+	+
ПК-4. Способен обеспечивать технологичность изделий и оптимальность их процессов изготовления при производстве высокотемпературных функциональных материалов (ВФМ) и изделий из них	ПК-4.1. Знает проблемы теории и технологии инновационных процессов производства ВФМ и изделий из них, технологические возможности, характеристики и особенности эксплуатации термического оборудования, критерии оценки технологичности и повышения эффективности процессов производства ВФМ	+	+	+
	ПК-4.2. Умеет разрабатывать технологические режимы и выбирать аппаратное оформление для реализации типовых и инновационных процессов получения ВФМ	+	+	+
	ПК-4.3. Владеет приемами подбора и корректировки параметров нового сложного технологического процесса термического производства по результатам анализа структуры и свойств материалов, в том числе с	+	+	+

	применением вычислительной техники и прикладных программ			
--	----------------------------------------------------------	--	--	--

## **6 ПРАКТИЧЕСКИЕ И ЛАБОРАТОРНЫЕ ЗАНЯТИЯ**

### **6.1 Практические занятия**

Учебным планом подготовки бакалавров по направлению 15.03.02 Технологические машины и оборудование, профиль «Технологические машины и оборудование производства высокотемпературных функциональных материалов» предусмотрено проведение практических занятий при прохождении технологической практики в объеме 96 акад. часов / 72 астр. часов (2,67 ЗЕТ). Практические занятия проводятся в форме практической подготовки под руководством преподавателя и направлены на углубление теоретических знаний, полученных учащимися самостоятельно, формирование понимания связей между теоретическими моделями технологических процессов, позволяющих прогнозировать технологические параметры, характеристики аппаратуры и свойства получаемых веществ, материалов и изделий и методологией решения практических задач, приобретение навыков применения теоретических знаний в практической работе.

#### **Примерный перечень практических занятий:**

№ п/п	Раздел	Темы практических занятий	Часы
1.	1	- Ознакомление с технологией производства и структурой предприятия по производству ВФМ. Общая характеристика предприятия. - Номенклатура и объемы выпускаемой продукции. Метод производства. - Структура предприятия, основные производственные цеха и отделения.	32
2.	2	- Основные технологические процессы на предприятии по производству ВФМ. - Основные параметры производственных процессов и работы технологического оборудования. - Методы контроля и управления технологическими процессами.	56
3.	3	- Обобщение и систематизация данных по структуре, технологии производства, применяемому оборудованию.	8

### **6.2 Лабораторные занятия**

Лабораторные занятия не предусмотрены.

## **7 САМОСТОЯТЕЛЬНАЯ РАБОТА**

Учебным планом подготовки бакалавров по направлению 15.03.02 Технологические машины и оборудование, профиль «Технологические машины и оборудование производства высокотемпературных функциональных материалов» при прохождении технологической практики предусмотрена самостоятельная работа обучающегося в форме практической подготовки в объеме 120 акад. часов / 90 астр. часов (3,33 ЗЕТ). Регламент практики определяется и устанавливается в соответствии с учебным планом.

Основу содержания самостоятельной работы обучающегося при прохождении практики по получению профессиональных умений и опыта профессиональной деятельности составляет освоение практических навыков организации и осуществления производственной деятельности в технологии ВФМ с учётом интересов и возможностей кафедры или организации, где она проводится. Программа практики включает также

выполнение индивидуального задания, которое разрабатывается руководителем практики с учетом специфики научно-исследовательской работы кафедры.

К прохождению практики на территории предприятия допускаются студенты, прошедшие инструктаж по технике безопасности, внутреннему распорядку предприятия и прослушавшие лекции о структуре завода и организации производственного процесса. Регламент практики определяется и устанавливается в соответствии с учебным планом.

При прохождении практики обучающийся должен использовать совокупность форм и методов самостоятельной работы:

- посещение научных семинаров кафедры (проблемной лаборатории, научной группы);
- посещение отраслевых выставок, семинаров и конференций;
- изучение методик анализа и систематизации научно-технической информации;
- знакомство с материально-технической базой места прохождения практики (кафедры проблемной лаборатории, научной группы);

Практическое освоение навыков организации и осуществления производственной деятельности в технологии ВФМ предусматривает:

- ознакомление и проработку рекомендованной литературы, работу с электронно-библиотечными системами, включая переводы публикаций из научных журналов, цитируемых в базах Scopus, Web of Science, Chemical Abstracts, РИНЦ;
- самостоятельное изучение рекомендуемой литературы.

## **8 ПРИМЕРЫ ОЦЕНОЧНЫХ СРЕДСТВ ДЛЯ КОНТРОЛЯ ПРОХОЖДЕНИЯ ПРАКТИКИ**

Итоговая оценка по практике «Производственная практика: технологическая (проектно-технологическая) практика» (зачет с оценкой, максимальная оценка – 100 баллов) выставляется студенту по итогам написания отчета о прохождении преддипломной практики (максимальная оценка за отчет о прохождении практики – 60 баллов) и итогового опроса студента (максимальная оценка за итоговый опрос – 40 баллов).

### **8.1 Требования к отчету о прохождении практики**

Отчет о прохождении технологической практики выполняется студентом во время прохождения практики в соответствии с календарным учебным графиком рабочего учебного плана подготовки бакалавров по направлению подготовки 15.03.02 Технологические машины и оборудование по профилю «Технологические машины и оборудование производства высокотемпературных функциональных материалов».

Цель отчета – показать степень полноты выполнения студентом программы практики. Объем отчета (основной текст) – 25-30 страниц. Таблицы, схемы, рисунки, чертежи можно поместить в приложения, в этом случае в основной объем отчета они не входят.

Структурные элементы отчета по практике:

- титульный лист;
- содержание;
- введение;
- основная часть: характеристика предприятий, с деятельностью которых ознакомился студент во время практики.
- заключение;
- список использованных источников;
- приложения.

При оформлении отчета следует ориентироваться на требования ГОСТ 7.32-2017 «СИБИД. Отчет о научно-исследовательской работе. Структура и правила оформления».

Отчет о прохождении практики выполняют с помощью персонального компьютера на листах формата А4, поля – стандартные, шрифт – Times New Roman 12 пт, через 1,5 интервала. Таблицы и рисунки выполняют в соответствии с ГОСТ 7.32-2017 «СИБИД. Отчет о научно-исследовательской работе. Структура и правила оформления». Текстовый материал необходимо иллюстрировать рисунками и фотографиями, выполненными во время прохождения практики или полученными из сети Интернет.

Страницы отчета нумеруют арабскими цифрами со сквозной нумерацией по всему тексту; титульный лист включают в общую нумерацию страниц отчета, но номер страницы на титульном листе не проставляют.

Ссылки на использованные источники располагают в тексте в порядке их появления и нумеруют арабскими цифрами без точки в квадратных скобках, например, [1]; [3-5]. Библиографические ссылки оформляют в соответствии с ГОСТ Р 7.0.5-2008 «СИБИД. Библиографическая ссылка. Общие требования и правила составления».

## **8.2 Примерная тематика индивидуальных заданий**

Индивидуальное задание выполняется обучающимся самостоятельно на основе сбора дополнительной информации во время прохождения практики, а также информации, полученной из других источников, например, сети Интернет.

Индивидуальное задание направлено на углубленное изучение обучающимся вопросов, связанных с технологией производства изделий из керамики, технологическими процессами, оборудованием для их осуществления, технологическими параметрами процесса производства, контролем качества производимой продукции.

Отчет о выполнении индивидуального задания должен выполняться в соответствии с требованиями, предъявляемыми к отчету о прохождении практики. Отчет о выполнении индивидуального задания должен включать текст, необходимые рисунки, формулы, схемы и фотографии.

Примерная тематика индивидуальных заданий представлена ниже.

1. Сравнение (и обоснование) способов производства кирпича с применением полусухого прессования и пластического формования с указанием основного технологического оборудования, транспортного, дозирующих устройств, сепараторов.
2. Составить (и обосновать) аппаратную схему получения керамических изделий с использованием горизонтального гранулятора (на примере фирмы «Vomm») с указанием основного технологического оборудования, транспортного, дозирующих устройств, сепараторов. Сравните с распылительными сушилками.
3. Составить (и обосновать) аппаратную схему производства шамотных огнеупоров пластическим методом с указанием основного технологического оборудования, транспортного, дозирующих устройств, сепараторов.
4. Составить (и обосновать) аппаратную схему получения ступенчатого зернового состава с указанием основного технологического оборудования, транспортного, дозирующих устройств, сепараторов.
5. Подобрать (и обосновать) оборудование для схемы получения облицовочных плиток, включая МЗЦ, с указанием основного технологического оборудования, транспортного, дозирующих устройств, сепараторов.
6. Составить (и обосновать) аппаратную схему получения фарфоровых тарелок методом пластического формования с использованием АСФ-07, включая МЗЦ, с указанием основного технологического оборудования, транспортного, дозирующих устройств, сепараторов.
7. Подобрать (и обосновать) оборудование для схемы получения канализационных труб пластическим методом, включая МЗЦ, с указанием основного технологического оборудования, транспортного, дозирующих устройств, сепараторов.



8. Подобрать (и обосновать) оборудование для схемы получения изделий методом парафинового литья, включая МЗЦ, с указанием основного технологического оборудования, транспортного, дозирующих устройств, сепараторов.
9. Подобрать (и обосновать) оборудование для схемы получения шамотных огнеупоров пластическим методом с указанием основного технологического оборудования, транспортного, дозирующих устройств, сепараторов.
10. Подобрать (и обосновать) оборудование для схемы получения многослойных конденсаторов, включая МЗЦ, с указанием основного технологического оборудования, транспортного, дозирующих устройств, сепараторов. Методы формования тонких керамических пленок.
11. Подобрать (и обосновать) оборудование для схемы получения керамических плиток, включая МЗЦ приготовления глазури, с указанием основного технологического оборудования, транспортного, дозирующих устройств, сепараторов.
12. Подобрать (и обосновать) оборудование для МЗЦ получения плит на линии LAMINA с указанием основного технологического оборудования, транспортного, дозирующих устройств, сепараторов.
13. Составить (и обосновать) аппаратную схему получения санитарно-строительной керамики с использованием литья под давлением, включая МЗЦ, с указанием основного технологического оборудования, транспортного, дозирующих устройств, сепараторов. Достоинства и недостатки этого способа.
14. Предложите (и обоснуйте) схему формования плоских изделий (хозяйственный фарфор и фаянс) с использованием полуавтомата АСФ-07, включая МЗЦ, с указанием основного технологического оборудования, транспортного, дозирующих устройств, сепараторов.
15. Предложите (и обоснуйте) схему получения керамических изделий с использованием газостатического прессования с указанием основного технологического оборудования, транспортного, дозирующих устройств, сепараторов.
16. Предложите (и обоснуйте) схемы использования комбинированного зернистого фильтра, вихревого пылеуловителя с указанием основного технологического оборудования, транспортного, дозирующих устройств, сепараторов.
17. Предложите (и обоснуйте) схему с использованием фильтр-пресса для обезвоживания керамических шликеров с указанием основного технологического оборудования, транспортного, дозирующих устройств, сепараторов.
18. Подобрать (и обосновать) оборудование для схемы приготовления пластичной тонко-керамической массы с указанием основного технологического оборудования, транспортного, дозирующих устройств, сепараторов.
19. Подобрать (и обосновать) оборудование для схемы производства керамических изделий, в которой применяется получение глиняного порошка из кусковой глины, с указанием основного технологического оборудования, транспортного, дозирующих устройств, сепараторов.
20. Подберите (и обоснуйте) оборудование для схемы получения канализационных труб методом гидростатического прессования, включая МЗЦ, с указанием основного технологического оборудования, транспортного, дозирующих устройств, сепараторов.

### **8.3 Примеры вопросов для итогового контроля освоения практики (зачет с оценкой)**

Итоговый контроль освоения практики включает представление отчета по практике, устный доклад, презентацию результатов научного исследования и ответы на вопросы по теме работы.

Оформление отчета и презентация оцениваются в 15 баллов, доклад – 10 баллов, ответы на вопросы билета к зачету с оценкой – 15 баллов. Билет к зачету с оценкой

состоит из 3 вопросов, ответ на каждый вопрос оценивается по 5 баллов. Максимальная оценка – 40 баллов.

1. История предприятия.
2. Ассортимент и объемы керамической продукции, выпускаемой предприятием.
3. Вещественный состав сырья, применяемого для производства выпускаемых керамических изделий.
4. Физические свойства сырьевых материалов: твердость, влажность и другие технологические характеристики.
5. Виды контроля сырья, применяемого для производства выпускаемых керамических изделий.
6. ГОСТы и ТУ на сырье, применяемого для производства выпускаемых керамических изделий.
7. Объясните, почему именно такие показатели включены в ГОСТы и ТУ на сырье, применяемого для производства выпускаемых керамических изделий.
8. Химико-минералогический состав сырья, применяемого для производства выпускаемых керамических изделий.
9. Химический состав выпускаемых керамических изделий.
10. Минералогический состав выпускаемых керамических изделий.
11. Структура материала выпускаемых керамических изделий.
12. Твердые растворы, присутствующие в материале выпускаемых керамических изделий.
13. ГОСТы и ТУ на выпускаемые керамические изделия.
14. Объясните, почему именно такие показатели включены в ГОСТы и ТУ на выпускаемые керамические изделия.
15. Основные стадии (переделы) производства керамических изделий, выпускаемых на предприятии.
16. Сырьевые материалы, способы их транспортировки сырья на завод, норма запасов сырья на предприятии.
17. Дробление сырьевых материалов. Выбор дробильных агрегатов в зависимости от свойств сырья, стадийность дробления.
18. Сушка сырья, если ее применяют на предприятии. Применяемое оборудование для сушки.
19. Пути интенсификации помола сырьевых материалов. Сухой и мокрый помолы.
20. Применение при помоле сырьевых материалов ПАВ и высокоэнергетических мельниц.
21. Применение совместного помола сырьевых материалов. Его достоинства и недостатки.
22. Оптимизация процесса тонкого и сверхтонкого измельчения сырьевых материалов. Оценка степени измельчения. Гранулометрический состав сырьевой смеси и его связь с затратами энергии на помол.
23. Приведите ваши предложения по совершенствованию процессов измельчения на данном предприятии.
24. Приведите ваши предложения по применению более совершенного оборудования для дробления сырьевых материалов.
25. Приведите ваши предложения по применению более совершенного оборудования для помола сырьевых материалов.
26. Размер и форма частиц в порошках после измельчения. Текучесть и явление аутогезии в порошках. Агрегирование высокодисперсных порошков и его влияние на последующие стадии технологии керамики.
27. Методы анализа измельченных сырьевых смесей и меры по их корректировке.
28. Применяемые временные технологические связки (ВТС). Их химический состав и физико-химические свойства.

29. ГОСТы и ТУ для применяемых ВТС. Объясните, почему именно такие показатели включены в ГОСТы и ТУ на ВТС.
30. Получение формовочных масс для выпускаемых керамических изделий.
31. Оборудование, применяемое для получения формовочных масс на данном предприятии.
32. Применение дополнительных добавок, регулирующих свойства формовочных масс.
33. Приведите ваши предложения по совершенствованию процессов получения формовочных масс на данном предприятии.
34. Приведите ваши предложения по применению более совершенного оборудования для получения формовочных масс на данном предприятии.
35. Методы анализа качества получаемых формовочных масс на данном предприятии.
36. Реологические свойства формовочных масс, применяемых на данном предприятии.
37. Методы формования заготовок (полуфабриката), применяемых на предприятии.
38. Оборудование, применяемое для формования заготовок (полуфабриката) на данном предприятии.
39. Контроль качества заготовок (до удаления ВТС) на предприятии.
40. Виды брака заготовок (до удаления ВТС) на предприятии и пути их устранения.
41. Процессы, происходящие в заготовке при удалении ВТС.
42. Оборудование, применяемое для удаления ВТС из заготовок (полуфабриката) на данном предприятии.
43. Контроль качества заготовок на предприятии после удаления из них ВТС.
44. Виды брака заготовок после удаления из них ВТС и пути их устранения на предприятии.
45. Приведите ваши предложения по применению более совершенного оборудования для удаления из них ВТС на данном предприятии.
46. Оборудование, применяемое для обжига заготовок (полуфабриката) на данном предприятии.
47. Контроль качества спеченных керамических изделий на предприятии.
48. Виды брака заготовок после удаления из них ВТС и пути их устранения на предприятии.
49. Приведите ваши предложения по применению более совершенного оборудования для обжига заготовок и получения керамических изделий на данном предприятии.
50. Виды послеобжиговой обработки, применяемые на предприятии.

Полный перечень оценочных средств приведен в виде отдельного документа, являющегося неотъемлемой частью основной образовательной программы.

#### 8.4 Структура и пример билетов для зачета с оценкой

«Утверждаю» Заведующий кафедрой ХТКиО Н.А. Макаров	Министерство науки и высшего образования РФ
	Российский химико-технологический университет имени Д.И. Менделеева
	Кафедра химической технологии керамики и огнеупоров Производственная практика: технологическая (проектно-технологическая) практика
<b>Билет № 11</b>	
<ol style="list-style-type: none"><li>1. Сырьевые материалы, способы их транспортировки сырья на завод, норма запасов сырья на предприятии.</li><li>2. Оборудование, применяемое для получения формовочных масс на данном предприятии.</li><li>3. Виды брака заготовок после удаления из них ВТС и пути их устранения на предприятии.</li></ol>	

### 9 УЧЕБНО-МЕТОДИЧЕСКОЕ ОБЕСПЕЧЕНИЕ ПРАКТИКИ

#### 9.1 Рекомендуемая литература

##### А. Основная литература

1. Рыжков И. Б. Основы научных исследований и изобретательства: Учебное пособие. СПб.: Лань, 2019. 224 с. [Электронный ресурс] Режим доступа: <https://e.lanbook.com/book/116011>

##### Б. Дополнительная литература

2. Требования к оформлению выпускных квалификационных (дипломных) и курсовых работ: методические указания / Сост. В.М. Аристов, С.Г. Комарова, Х.А. Невмятулина. – М.: РХТУ им. Д.И. Менделеева, 2016. 36 с.
3. Андрианов Н.Т., Балкевич В.Л., Беляков А.В. и др. Химическая технология керамики: Учебное пособие для вузов. Под. ред. проф. И.Я. Гузмана. М.:ООО РИФ «Стройматериалы», 2012. 496 с.
4. Андрианов Н.Т., Балкевич В.Л., Беляков А.В. и др. Практикум по химической технологии керамики: Учебное пособие для вузов /. Под. ред. проф. И.Я. Гузмана. М.:ООО РИФ «Стройматериалы», 2005. 336 с.

#### 9.2 Рекомендуемые источники научно-технической информации

1. Реферативный журнал «Химия», серия М «Силикатные материалы», ISSN 0235-2206
  2. «Цемент и его применение» ISSN 1607-8837
  3. «Строительные материалы», ISSN 0585-430X
  4. «Строительные материалы, оборудование и технологии XXI века», ISSN 1729-9209
  5. «ZKG International», ISSN 0949-0205
  6. «Cement International» ISSN 1610-6199
  7. «Cement and Concrete Research», ISSN 0008-8846
  8. Ресурсы ELSEVIER: [www.sciencedirect.com](http://www.sciencedirect.com).
  9. Ж. Стекло и керамика. ISSN: 0131-9582
  10. Ж. Физика и химия стекла. ISSN: 0132-6651
  11. Ж. Техника и технология силикатов. ISSN: 2076-0655
  12. Journal of the American Ceramic Society. ISSN: 1551-2916
- Политематические базы данных (БД): США: CAPLUS; COMPENDEX; Великобритания: INSPEC; Франция: PASCAL.
- Ресурсы информационно-телекоммуникационной сети Интернет:  
– Ресурсы ELSEVIER [www.sciencedirect.com](http://www.sciencedirect.com)

- [www.centerprioritet.ru](http://www.centerprioritet.ru) – СМЦ «Приоритет»: техническая документация исследований (ИКСИ), заказ литературы, русскоязычные издания
- <http://www.nanometer.ru/> – «Нанометр» – нанотехнологическое сообщество
- <http://plasma.karelia.ru/pub/nano-kurs/> – «Нано Технологии»
- <http://www.nanonewsnet.ru/> – Нанотехнологии Nano news net | Сайт о нанотехнологиях #1 в России
- <http://www.scirp.org/journal/Index.aspx> – Scientific research. Open Access
- <http://www.intechopen.com/> – In Tech. Open Science
- [http://www.twirpx.com/files/chidnustry/chemistry\\_tech/silicate/](http://www.twirpx.com/files/chidnustry/chemistry_tech/silicate/) – Технология силикатных и тугоплавких неметаллических материалов
- <http://www.rsl.ru> – Российская государственная библиотека
- <http://www.gpntb.ru> – Государственная публичная научно-техническая библиотека России
- <http://window.edu.ru> – Полнотекстовая библиотека учебных и учебно-методических материалов
- <http://abc.chemistry.bsu.by/free-journals/> – ABC-Chemistry: Бесплатная научная химическая информация
- <http://new.fips.ru/registers-web/> – Сайт ФИПС. Информация о патентах
- <http://findebookee.com/> – поисковая система по книгам
- <https://elibrary.ru/> – Научная электронная библиотека.

### **9.3 Средства обеспечения освоения практики**

Для реализации практики подготовлены следующие средства обеспечения освоения практики:

- перечень индивидуальных заданий для выполнения в процессе прохождения практики;
- перечень вопросов для итогового контроля освоения практики;
- методические указания для подготовки отчета по практике;
- <https://zoom.us/> – LMS Zoom.

## **10 ПЕРЕЧЕНЬ ИНФОРМАЦИОННЫХ ТЕХНОЛОГИЙ, ИСПОЛЬЗУЕМЫХ В ОБРАЗОВАТЕЛЬНОМ ПРОЦЕССЕ**

Информационно-библиотечный центр (ИБЦ) РХТУ им. Д.И. Менделеева обеспечивает информационную поддержку всем направлениям деятельности университета, содействует подготовке высококвалифицированных специалистов, совершенствованию учебного процесса, научно-исследовательской работы, способствует развитию профессиональной культуры будущего специалиста.

Структура и состав библиотечного фонда соответствуют требованиям Примерного положения о формировании фондов библиотеки высшего учебного заведения, утвержденного приказом Минобразования и науки от 27.04.2000 г. № 1246. ИБЦ университета обеспечивает обучающихся основной учебной, учебно-методической и научной литературой, необходимой для организации образовательного процесса по всем дисциплинам основной образовательной программы и гарантирует возможность качественного освоения обучающимся образовательной программы подготовки бакалавров по направлению 15.03.02 Технологические машины и оборудование, профиль «Технологические машины и оборудование производства высокотемпературных функциональных материалов».

Фонд учебной и учебно-методической литературы укомплектован печатными и электронными изданиями из расчета 50 экз. на каждые 100 обучающихся, а для дисциплин части образовательной программы, формируемой участниками образовательных отношений, – 1 экз. на одного обучающегося.

Фонд дополнительной литературы включает помимо учебной литературы официальные, справочно-библиографические, специализированные отечественные и зарубежные периодические и информационные издания.

Общий объем многоотраслевого фонда ИБЦ 01.01.2022 составляет 1 716 243 экз.

Информационно-библиотечный центр обеспечивает самостоятельную работу обучающихся в читальных залах, предоставляя широкий выбор литературы по актуальным направлениям, а также обеспечивает доступ к профессиональным базам данных, информационным, справочным и поисковым системам.

Каждый обучающийся обеспечен свободным доступом из любой точки, в которой имеется доступ к сети Интернет и к электронно-библиотечной системе (ЭБС) Университета, которая содержит различные издания по основным изучаемым дисциплинам и сформирована по согласованию с правообладателями учебной и учебно-методической литературы.

Для более полного и оперативного справочно-библиографического и информационного обслуживания в ИБЦ реализована технология электронной доставки документов.

Полный перечень электронных информационных ресурсов, используемых в процессе обучения, представлен в основной образовательной программе.

## **11 МАТЕРИАЛЬНО-ТЕХНИЧЕСКОЕ ОБЕСПЕЧЕНИЕ ПРАКТИКИ**

В соответствии с учебным планом практика проводится в форме практической подготовки обучающегося, как правило, на кафедре, осуществляющей подготовку обучающегося к защите выпускной квалификационной работы, и включает теоретическое и практическое освоение программы практики с использованием материально-технической базы кафедры.

### **11.1 Оборудование, необходимое в образовательном процессе:**

Лекционные учебные аудитории (оборудованные видеопроекторным оборудованием для презентаций, средствами звуковоспроизведения, экраном, и имеющие выход в Интернет), помещения для проведения семинарских и практических занятий (оборудованные учебной мебелью), библиотеку (имеющую рабочие компьютерные места для магистров, оснащенные компьютерами с доступом к базам данных и выходом в Интернет), лаборатории, оснащенные современным оборудованием для выполнения научно-исследовательской работы, компьютерные классы. При использовании электронных изданий каждый обучающийся обеспечен во время самостоятельной подготовки рабочим местом в компьютерном классе с выходом в Интернет в соответствии с трудоемкостью изучаемых дисциплин.

### **11.2 Учебно-наглядные пособия**

Комплекты плакатов к лекционным курсам; наборы образцов высокотемпературных неметаллических материалов и демонстрационных изделий из них; набор образцов типичного брака изделий; плакаты типовых постеров НИР, наборы продукции промышленных предприятий; наглядно-дидактический материал по технологии производства изделий из керамики; альбомы дифрактограмм глинистых минералов; альбомы ИК-спектров неорганических соединений; альбомы рентгенограмм неорганических материалов.

### **11.3 Компьютеры, информационно-телекоммуникационные сети, аппаратно-программные и аудиовизуальные средства**

Персональные компьютеры, укомплектованные проигрывателями CD и DVD, принтерами и программными средствами; проекторы и экраны; цифровые камеры; копировальные аппараты; локальная сеть с выходом в Интернет.

#### 11.4 Печатные и электронные образовательные и информационные ресурсы

Информационно-методические материалы: учебные пособия по дисциплинам части программы, формируемой участниками образовательных отношений; методические рекомендации к практическим занятиям; каталоги типов и видов продукции из высокотемпературных неметаллических материалов; каталоги продукции промышленных предприятий; раздаточный материал к лекционным курсам; учебные фильмы по процессам технологии и способам производства отдельных видов изделий; электронные учебные издания по дисциплинам части, формируемой участниками образовательных отношений, научно-популярные электронные издания.

Электронные образовательные ресурсы: кафедральные библиотеки электронных изданий по дисциплинам части, формируемой участниками образовательных отношений; электронные презентации к разделам лекционных курсов; учебно-методические разработки кафедры в электронном виде; учебные фильмы к разделам дисциплин; электронные каталоги продукции; информационно-методические материалы в печатном и электронном виде по производству изделий из высокотемпературных неметаллических материалов; сборники технологических схем, буклеты и каталоги оборудования, справочники по сырьевым материалам, справочники по наилучшим доступным технологиям производства изделий из керамики; справочные материалы в печатном и электронном виде по строению и свойствам тугоплавких неорганических веществ; электронная картотека по рентгенофазовому анализу; электронная картотека по фазовым диаграммам состояния тугоплавких соединений; электронная картотека фотографий микроструктуры тугоплавких неорганических веществ.

#### 11.5 Перечень лицензионного программного обеспечения

№ п/п	Наименование программного продукта	Реквизиты договора поставки	Количество лицензий	Срок окончания действия лицензии
1	Операционная система Microsoft Windows 10 Education (Russian)	Государственный контракт от 14.12.2010 № 143-164ЭА/2010, Акт № Tr048787, накладная от 20.12.2010 № Tr048787	7	бессрочно
2	Kaspersky Endpoint Security для бизнеса – Стандартный Russian Edition. 1500-2499 Node 1 year Educational License (неисключительная лицензия)	Контракт от 26.05.2020 № 28-35ЭА/2020	190	12 месяцев (ежегодное продление подписки с правом перехода на обновленную версию продукта)
3	Антиплагиат.ВУЗ	Контракт от 17.06.2022 № 37-63ЭА/2022	не ограничено, лимит проверок 15000	19.05.2023
4	Операционная система Microsoft Windows 10 Professional 32 bit/64 bit Rus Only FQS-10150	Договор от 11.02.2019 № 26.02-Д-3.0-1293/2019	4	бессрочно

5	Microsoft Office Home and Business 2016 Rus CEE Only No Skype BOX T5D-02705	Договор от 11.02.2019 № 26.02-Д-3.0-1293/2019	4	бессрочно
6	Desktop Education ALNG LicSAPk OLVS E 1Y Academic Edition Enterprise. В составе: 1) Microsoft Office Professional Plus 2019 (Word, Excel, Power Point, Outlook, OneNote, Access, Publisher, InfoPath); 2) Microsoft Core CAL 3) Microsoft Windows Upgrade	Контракт от 26.05.2020 № 28-35ЭА/2020	657	12 месяцев (ежегодное продление подписки с правом перехода на обновлённую версию продукта)
7	SOLIDWORKS EDU Edition 2019-2020 Network – 200 Users (неисключительная лицензия)	Контракт от 26.05.2020 № 28-35ЭА/2020	1 сетевая, 200 пользователей	бессрочно
8	Учебный Комплект Компас-3D v18 на 50 мест. Проектирование и конструирование в машиностроении (неисключительная лицензия)	Контракт от 26.05.2020 № 28-35ЭА/2020	2, каждая 50 мест	бессрочно

## 12 ТРЕБОВАНИЯ К ОЦЕНКЕ КАЧЕСТВА ОСВОЕНИЯ ПРАКТИКИ

Наименование разделов	Основные показатели оценки	Формы и методы контроля и оценки
<b>Раздел 1.</b> Ознакомление с технологией производства и структурой предприятия по производству ВФМ	<p><i>Знает:</i></p> <ul style="list-style-type: none"> <li>– принципы управления основными технологическими процессами промышленного производства.</li> </ul> <p><i>Умеет:</i></p> <ul style="list-style-type: none"> <li>– использовать нормативные документы по качеству, стандартизации и сертификации технологических процессов, продуктов и изделий, элементы экономического анализа в практической деятельности.</li> </ul> <p><i>Владеет:</i></p> <ul style="list-style-type: none"> <li>– навыками работы с научно-технической, справочной литературой и электронным ресурсами по теоретическим и технологическим аспектам производства ВФМ;</li> <li>– способностью и готовностью осуществлять технологический процесс в соответствии с</li> </ul>	<p>Оценка за выполнение индивидуального задания</p> <p>Оценка за отчет по практике и зачет</p>



	<p>регламентом;</p> <p>– навыками изложения полученных знаний в виде отчета о прохождении практики.</p>	
<p><b>Раздел 2.</b> Изучение основных технологических процессов, параметров и методов их регулирования на конкретном предприятии по производству ВФМ</p>	<p><i>Знает:</i></p> <p>– принципы управления основными технологическими процессами промышленного производства;</p> <p>– принципы размещения, режимы функционирования, регламент и порядок обслуживания основного технологического оборудования.</p> <p><i>Умеет:</i></p> <p>– выполнять основные технологические расчеты при проектировании и организации производства ВФМ;</p> <p>– использовать нормативные документы по качеству, стандартизации и сертификации технологических процессов, продуктов и изделий, элементы экономического анализа в практической деятельности.</p> <p><i>Владеет:</i></p> <p>– навыками работы с научно-технической, справочной литературой и электронным ресурсами по теоретическим и технологическим аспектам производства ВФМ;</p> <p>– способностью и готовностью осуществлять технологический процесс в соответствии с регламентом;</p> <p>– навыками изложения полученных знаний в виде отчета о прохождении практики.</p>	<p>Оценка за выполнение индивидуального задания</p> <p>Оценка за отчет по практике и зачет</p>
<p><b>Раздел 3.</b> Выполнение индивидуального задания. Подготовка и написание отчета</p>	<p><i>Знает:</i></p> <p>– принципы управления основными технологическими процессами промышленного производства;</p> <p>– принципы размещения, режимы функционирования, регламент и порядок обслуживания основного технологического оборудования.</p> <p><i>Умеет:</i></p> <p>– выполнять основные технологические расчеты при проектировании и организации производства ВФМ;</p> <p>– использовать нормативные документы по качеству, стандартизации и сертификации технологических процессов, продуктов и изделий, элементы экономического анализа в практической деятельности.</p> <p><i>Владеет:</i></p> <p>– навыками работы с научно-технической, справочной литературой и электронным</p>	<p>Оценка за выполнение индивидуального задания</p> <p>Оценка за отчет по практике и зачет</p>

	<p>ресурсами по теоретическим и технологическим аспектам производства ВФМ;</p> <ul style="list-style-type: none"><li>– способностью и готовностью осуществлять технологический процесс в соответствии с регламентом;</li><li>– навыками изложения полученных знаний в виде отчета о прохождении практики.</li></ul>	
--	---------------------------------------------------------------------------------------------------------------------------------------------------------------------------------------------------------------------------------------------------------------------------------------------------------------------	--

### **13 ОСОБЕННОСТИ ОРГАНИЗАЦИИ ОБРАЗОВАТЕЛЬНОГО ПРОЦЕССА ДЛЯ ИНВАЛИДОВ И ЛИЦ С ОГРАНИЧЕННЫМИ ВОЗМОЖНОСТЯМИ ЗДОРОВЬЯ**

Обучение инвалидов и лиц с ограниченными возможностями здоровья осуществляется в соответствии с:

1. Порядком организации и осуществления образовательной деятельности по образовательным программам высшего образования – программам бакалавриата, программам специалитета, программам магистратуры (Приказ Минобрнауки РФ от 06.04.2021 № 245);

2. Положением о порядке организации и осуществления образовательной деятельности по образовательным программам высшего образования – программам бакалавриата, программам специалитета, программам магистратуры в РХТУ им. Д.И. Менделеева, принятым решением Ученого совета РХТУ им. Д.И. Менделеева от 30.10.2019, протокол № 3, введенным в действие приказом ректора РХТУ им. Д.И. Менделеева от 14.11.2019 № 646А;

3. Положением о практической подготовке обучающихся в федеральном государственном бюджетном образовательном учреждении высшего образования «Российский химико-технологический университет имени Д.И. Менделеева» (утв. решением Ученого совета университета от 25.11.2020, протокол № 4);

4. Методическими рекомендациями по организации образовательного процесса для обучения инвалидов и лиц с ограниченными возможностями здоровья в образовательных организациях высшего образования, в том числе оснащенности образовательного процесса (утверждены заместителем Министра образования и науки РФ А.А. Климовым от 08.04.2014 № АК-44/05вн).

*Дополнения и изменения к рабочей программе*  
**«ПРОИЗВОДСТВЕННАЯ ПРАКТИКА: ТЕХНОЛОГИЧЕСКАЯ  
(ПРОЕКТНО-ТЕХНОЛОГИЧЕСКАЯ) ПРАКТИКА»  
основной образовательной программы**

Направление подготовки 15.03.02 Технологические машины и оборудование

Профиль подготовки «Технологические машины и оборудование производства  
высокотемпературных функциональных материалов»

Форма обучения: очная

Номер изменения/ дополнения	Содержание дополнения/изменения	Основание внесения изменения/дополнения
1.	Изменение в части обновления лицензионного программного обеспечения	протокол заседания кафедры ХТКиО № 16 от «24» июня 2022 г.

**Министерство науки и высшего образования Российской Федерации  
Федеральное государственное бюджетное образовательное учреждение  
высшего образования  
«Российский химико-технологический университет  
имени Д.И. Менделеева»**

---

**«УТВЕРЖДАЮ»**

И.о. проректора по учебной работе

\_\_\_\_\_ С.Н. Филатов

«25» мая 2022 г.

**РАБОЧАЯ ПРОГРАММА  
«ПРОИЗВОДСТВЕННАЯ ПРАКТИКА:  
ЭКСПЛУАТАЦИОННАЯ ПРАКТИКА»**

**Направление подготовки 15.03.02 Технологические машины  
и оборудование**

**Профиль подготовки «Технологические машины и оборудование  
производства высокотемпературных функциональных материалов»**

**Квалификация – бакалавр**

**РАССМОТРЕНО И ОДОБРЕНО  
На заседании Методической комиссии  
Ученого совета  
РХТУ им. Д.И. Менделеева  
« 25 » мая 2022 г.**

Председатель \_\_\_\_\_ Н.А. Макаров

**Москва 2022 г.**

Программа составлена доцентом кафедры химической технологии керамики и огнеупоров М. А. Варганян.

Программа рассмотрена и одобрена на совместном заседании кафедр химической технологии керамики и огнеупоров и химической технологии композиционных и вяжущих материалов факультета технологии неорганических веществ и высокотемпературных материалов «13» мая 2022 г., протокол № 14.

## 1 ЦЕЛЬ И ЗАДАЧИ ПРАКТИКИ

Программа составлена в соответствии с требованиями Федерального государственного образовательного стандарта (ФГОС ВО) для направления подготовки бакалавров 15.03.02 Технологические машины и оборудование по профилю «Технологические машины и оборудование производства высокотемпературных функциональных материалов», рекомендациями Методической комиссии Ученого совета и накопленным опытом преподавания дисциплин профиля кафедрами химической технологии керамики и огнеупоров и химической технологии композиционных и вяжущих материалов РХТУ им. Д.И. Менделеева.

Программа относится к части учебного плана, формируемой участниками образовательных отношений, к блоку 2 «Практики» и рассчитана на сосредоточенное прохождение в 6 семестре обучения. Программа предполагает, что обучающиеся имеют теоретическую и практическую подготовку в области техники и технологии тугоплавких неорганических и силикатных материалов.

**Цель практики** – получение профессиональных умений и опыта профессиональной деятельности путем самостоятельного творческого выполнения задач, поставленных программой практики.

**Задачами практики** являются формирование у обучающихся умений и навыков для решения прикладных задач в области проектирования техники и технологии тугоплавких неорганических и силикатных материалов, закрепление теоретических знаний, полученных обучающимися при изучении программы бакалавриата и развитие у обучающихся навыков проектно-конструкторской деятельности.

## 2 ТРЕБОВАНИЯ К РЕЗУЛЬТАТАМ ОСВОЕНИЯ ПРАКТИКИ

Прохождение практики «Производственная практика: эксплуатационная практика» (далее – эксплуатационная практика) при подготовке бакалавров по направлению 15.03.02 Технологические машины и оборудование, профиль «Технологические машины и оборудование производства высокотемпературных функциональных материалов», направлено на приобретение следующих компетенций и индикаторов их достижения:

**- универсальных компетенций (УК) и индикаторов их достижения:**

Наименование категории (группы) универсальных компетенций	Код и наименование универсальной компетенции выпускника	Код и наименование индикатора достижения УК
Системное и критическое мышление	УК-1. Способен осуществлять поиск, критический анализ и синтез информации, применять системный подход для решения поставленных задач	УК-1.1. Знает методы поиска, критического анализа и синтеза информации, применения системного подхода, основанного на научном мировоззрении при решении задач профессиональной деятельности УК-1.2. Умеет находить и критически анализировать информацию, необходимую для решения задач профессиональной деятельности УК-1.3. Владеет навыками рассмотрения возможных вариантов решения задачи, оценивания их достоинств и недостатков.
Разработка и реализация проектов	УК-2. Способен определять круг задач в рамках поставленной цели и выбирать	УК-2.1. Знает правила и условности при выполнении конструкторской документации проекта УК-2.2. Умеет определять способ решения конкретной задачи проекта, выбирая

	оптимальные способы их решения, исходя из действующих правовых норм, имеющихся ресурсов и ограничений	оптимальный способ и исходя из действующих правил и граничных условий при выполнении проектной документации и имеющихся ресурсов и ограничений УК-2.3. Владеет способами и приемами изображения элементов химического оборудования в одной из графических систем, навыками проектирования простейших аппаратов химической промышленности
Командная работа и лидерство	УК-3. Способен осуществлять социальное взаимодействие и реализовывать свою роль в команде	УК-3.1. Знает основные типы социальных взаимодействий и социально-психологические критерии эффективности управления коллективом УК-3.2. Умеет взаимодействовать с другими членами команды, в том числе участвовать в обмене информацией, знаниями и опытом УК-3.3. Владеет способами мотивации членов коллектива к личностному и профессиональному развитию
Коммуникация	УК-4. Способен осуществлять деловую коммуникацию в устной и письменной формах на государственном языке Российской Федерации и иностранном(ых) языке(ах)	УК-4.1. Знает основные приемы и методы реферирования и аннотирования литературы по специальности, приемы работы с оригинальной литературой по специальности УК-4.2. Умеет использовать информационно-коммуникационные технологии при поиске необходимой информации в процессе решения стандартных коммуникативных задач на государственном и иностранном языках УК-4.3. Владеет ведением деловой переписки с учетом особенностей стилистики официальных и неофициальных писем, социокультурных различий в формате корреспонденции на государственном и иностранном языках
Межкультурное взаимодействие	УК-5. Способен воспринимать межкультурное разнообразие общества в социально-историческом, этическом и философском контекстах	УК-5.1. Знает этно-культурные и социально-политические процессы становления российской государственности УК-5.2. Умеет понимать и анализировать мировоззренческие, социальные и индивидуальные проблемы современной жизни УК-5.3. Владеет навыками философской культуры для выработки системного целостного взгляда на действительность
Самоорганизация и саморазвитие (в том числе здоровьесбережение)	УК-6. Способен управлять своим временем, выстраивать и реализовывать траекторию	УК-6.1. Знает социально-психологические технологии развития и саморазвития УК-6.2. Умеет критически оценивать эффективность использования времени и других ресурсов при решении поставленных задач



	саморазвития на основе принципов образования в течение всей жизни	УК-6.3. Владеет приемами анализа собственных действий при управлении коллективом и при самоорганизации
Самоорганизация и саморазвитие (в том числе здоровьесбережение)	УК-7. Способен поддерживать должный уровень физической подготовленности для обеспечения полноценной социальной и профессиональной деятельности	УК-7.1. Знает роль и значение физической культуры в жизни человека и общества; виды физических упражнений; научно-практические основы физической культуры и здорового образа жизни УК-7.2. Умеет использовать основы физической культуры для осознанного выбора здоровьесберегающих технологий с учетом внешних и внутренних условий реализации профессиональной деятельности УК-7.3. Владеет средствами и методами укрепления здоровья, физического самосовершенствования; должным уровнем физической подготовленности для обеспечения полноценной социальной и профессиональной деятельности УК-7.4. Умеет использовать средства и методы физического воспитания для профессионально-личностного развития, физического самосовершенствования, формирования здорового образа и стиля жизни. УК-7.5. Владеет средствами и методами укрепления индивидуального здоровья для обеспечения полноценной социальной и профессиональной деятельности.
Безопасность жизнедеятельности	УК-8. Способен создавать и поддерживать в повседневной жизни и в профессиональной деятельности безопасные условия жизнедеятельности для сохранения природной среды, обеспечения устойчивого развития общества, в том числе при угрозе и возникновении чрезвычайных ситуаций и военных	УК-8.1. Знает характер воздействия вредных и опасных факторов на человека и природную среду, методы защиты от них применительно к сфере своей профессиональной деятельности УК-8.2. Умеет выявлять и устранять проблемы, связанные с нарушениями техники безопасности на рабочем месте применительно к сфере своей профессиональной деятельности УК-8.3. Владеет способами и технологиями защиты в чрезвычайных ситуациях и в условиях военного времени

	конфликтов	
Инклюзивная компетентность	УК-9. Способен использовать базовые дефектологические знания в социальной и профессиональной сферах	УК-9.1. Знает и понимает особенности поведения членов коллектива с ограничениями по здоровью УК-9.2 .Умеет взаимодействовать с членами коллектива с ограничениями по здоровью УК-9.3. Владеет приемами анализа собственных действий при общении с членами коллектива с ограничениями по здоровью
Экономическая культура, в том числе финансовая грамотность	УК-10. Способен принимать обоснованные экономические решения в различных областях жизнедеятельности	УК-10.1. Знает основы экономической культуры, в том числе финансовой грамотности УК-10.2. Умеет использовать знания основ экономики при принятии обоснованных решений в различных областях деятельности УК-10.3. Владеет навыками выбора экономически обоснованных решений в различных областях жизнедеятельности
Гражданская позиция	УК-11. Способен формировать нетерпимое отношение к коррупционному поведению	УК-11.1. Знает правовые нормы, формирующие нетерпимое отношение к коррупционному поведению УК-11.2. Умеет реализовывать нетерпимое отношение к коррупционному поведению в различных сферах деятельности УК-11.3. Владеет методами формирования нетерпимого отношения к коррупционному поведению

**- профессиональных компетенций (ПК) и индикаторов их достижения:**

Задача профессиональной деятельности	Объект или область знания	Код и наименование профессиональной компетенции выпускника	Код и наименование индикаторов достижения компетенции	Основание
Типы задач профессиональной деятельности – проектно-конструкторский, производственно-технологический				
<p>Разработка, сопровождение и интеграция типовых технологических процессов и агрегатов в области химической технологии и технологии материалов, в том числе с использованием стандартных средств автоматизации проектирования</p>	<p>Технологические машины и оборудование химических производств, технологии материалов</p> <p>Сквозные виды профессиональной деятельности в промышленности (в сфере организации и проведения научно-исследовательских и опытно-конструкторских работ в области химического и химико-технологического производства).</p>	<p>ПК-1. Способен принимать участие в работах по расчету и проектированию деталей и узлов технологического оборудования химической промышленности в соответствии с техническими заданиями и использованием стандартных средств проектирования</p>	<p>ПК-1.1. Знает принципы и порядок расчета деталей и узлов технологического оборудования химической промышленности и основные программные средства для их выполнения</p> <p>ПК-1.2. Умеет проектировать типовую технологическую оснастку с использованием прикладных программных средств</p> <p>ПК-1.3. Владеет методиками автоматизированного проектирования деталей и узлов технологического оборудования химической промышленности в прикладных программных средствах</p>	<p>Анализ требований к профессиональным компетенциям, предъявляемым к выпускникам направления подготовки на рынке труда, обобщение зарубежного опыта, проведения консультаций с ведущими работодателями, объединениями работодателей отрасли, в которой востребованы выпускники в рамках направления подготовки.</p> <p>ПС 40.136 Специалист в области разработки, сопровождения и</p>

		<p>ПК-2. Способен разрабатывать рабочую проектную и техническую документацию, оформлять законченные проектно-конструкторские работы с проверкой соответствия разрабатываемых проектов и технической документации стандартам, техническим условиям и другим нормативным документам</p>	<p>ПК-2.1. Знает принципы и порядок разработки технической документации в соответствии с техническими требованиями к продукции и условиями реализации технологического процесса при нормальных условиях эксплуатации  ПК-2.2. Умеет составлять техническое задание на экспертизу технической документации, готовить пояснительную записку (сведения) об объекте экспертизы  ПК-2.3. Владеет навыками разработки экспертного заключения в соответствии с актуальными нормативными документами</p>	<p>интеграции технологических процессов и производств в области материаловедения и технологии материалов (утв. приказом Министерства труда и социальной защиты Российской Федерации от 03.07.2019 № 477н).  Обобщенная трудовая функция А Разработка, сопровождение и интеграция инновационных технологических процессов в области материаловедения и технологии материалов; уровень квалификации 6, трудовая функция А/02.6 Разработка интегрированной информационной модели типовых технологических процессов в области материаловедения и технологии материалов  ПС 40.086 Специалист по внедрению новой</p>
		<p>ПК-3. Способен выбирать основные и вспомогательные материалы, способы реализации технологических процессов, применять прогрессивные методы эксплуатации технологического</p>	<p>ПК-3.1. Знает основные виды управляющих средств оборудования термической и химико-термической обработки и программное обеспечение к ним  ПК-3.2. Умеет проектировать режимы термической и химико-термической обработки с</p>	

		<p>оборудования при изготовлении технологических машин</p>	<p>учетом требований энерго- и ресурсоэффективности ПК-3.3. Владеет методиками реализации разработанных режимов термической и химико-термической обработки в программах для управляющих средств оборудования термической и химико-термической обработки</p>	<p>техники и технологий в термическом производстве (утв. приказом Министерства труда и социальной защиты Российской Федерации от 22.10.2020 № 741н). Обобщенная трудовая функция А Внедрение несложных новых техники и технологий термической обработки; уровень квалификации 5, трудовая функция А/01.5 Сбор и обобщение информации о новых оборудовании и технологиях в термическом производстве</p> <p>ПС 25.053 Специалист по разработке неметаллических композиционных материалов и покрытий в ракетно-космической промышленности (утв. приказом Министерства труда и социальной защиты Российской Федерации от</p>
		<p>ПК-4 Способен обеспечивать технологичность изделий и оптимальность процессов их изготовления при производстве высокотемпературных функциональных материалов (ВФМ) и изделий из них</p>	<p>ПК-4.1. Знает проблемы теории и технологии инновационных процессов производства ВФМ и изделий из них, технологические возможности, характеристики и особенности эксплуатации термического оборудования, критерии оценки технологичности и повышения эффективности процессов производства ВФМ ПК-4.2. Умеет разрабатывать технологические режимы и выбирать аппаратное оформление для реализации типовых и</p>	<p>ПК-4.1. Знает проблемы теории и технологии инновационных процессов производства ВФМ и изделий из них, технологические возможности, характеристики и особенности эксплуатации термического оборудования, критерии оценки технологичности и повышения эффективности процессов производства ВФМ ПК-4.2. Умеет разрабатывать технологические режимы и выбирать аппаратное оформление для реализации типовых и</p>

			<p>инновационных процессов получения ВФМ ПК-4.3. Владеет приемами подбора и корректировки параметров нового сложного технологического процесса термического производства по результатам анализа структуры и свойств материалов, в том числе с применением вычислительной техники и прикладных программ</p>	<p>03.09.2018 № 573н). Обобщенная трудовая функция G Проведение научно-экспериментальных исследований по отработке специализированных параметров неметаллических композиционных материалов, используемых для производства ракетно-космических комплексов и систем, технологии их применения; уровень квалификации 6, трудовая функция G/05.6 Инженерное сопровождение при проведении входного контроля неметаллических композиционных материалов, используемых для производства ракетно-космических комплексов и систем, подготовки сборочных узлов, контроль</p>
--	--	--	------------------------------------------------------------------------------------------------------------------------------------------------------------------------------------------------------------------------------------------------------------------------------------------------------------	-----------------------------------------------------------------------------------------------------------------------------------------------------------------------------------------------------------------------------------------------------------------------------------------------------------------------------------------------------------------------------------------------------------------------------------------------------------------------------------------------------------------------------------------------------------------------

				соблюдения технологической дисциплины при изготовлении серийных деталей и сборочных узлов и в рамках опытно- конструкторских работ
--	--	--	--	---------------------------------------------------------------------------------------------------------------------------------------------------------

В результате освоения практики обучающийся должен

*Знать:*

- принципы проектирования предприятий, технологических линий по производству высокотемпературных функциональных материалов (ВФМ);
- технологические процессы, принципиальную технологическую схему производства и основное технологическое оборудование, используемое в производстве ВФМ; организационную структуру предприятий по производству ВФМ.

*Уметь:*

- выполнять поиск, обработку, анализ и систематизацию научно-технической информации, осуществлять выбор методик и средств решения задач, поставленных программой практики;
- выполнять расчеты, связанные с проектированием как отдельных узлов, агрегатов и технологических участков производства ВФМ, так и предприятия в целом;
- анализировать возникающие в производственной деятельности затруднения и способствовать их разрешению.

*Владеть:*

- приемами разработки проектно-конструкторской документации;
- способностью выявлять и устранять отклонения от режимов работы технологического оборудования и параметров технологического процесса.

### 3 ОБЪЕМ ПРАКТИКИ И ВИДЫ УЧЕБНОЙ РАБОТЫ

Эксплуатационная практика проводится в 6 семестре. Контроль освоения студентами материала практики осуществляется путем проведения зачета с оценкой.

Вид учебной работы	Объем практики		
	ЗЕ	Акад. ч	Астр. ч
<b>Общая трудоемкость практики</b>	<b>3,0</b>	<b>108</b>	<b>81</b>
<b>Контактная работа – аудиторные занятия:</b>	<b>1,33</b>	<b>48</b>	<b>36</b>
Практические занятия (ПЗ)	1,33	48	36
в том числе в форме практической подготовки	1,33	48	36
<b>Самостоятельная работа (СР):</b>	<b>1,67</b>	<b>60</b>	<b>45</b>
Контактная самостоятельная работа	1,67	0,4	0,3
Индивидуальное задание		16	12
Самостоятельное освоение знаний, умений и навыков по программе практики		43,6	32,7
в том числе в форме практической подготовки		59,6	44,7
<b>Вид контроля:</b>			
<b>Зачет с оценкой</b>	+	+	+
<b>Вид итогового контроля:</b>	<b>Зачет с оценкой</b>		

### 4 СОДЕРЖАНИЕ ПРАКТИКИ

#### 4.1 Разделы практики

№ п/п	Раздел практики	Часов		
		Всего	ПЗ	СР
1	Общая характеристика предприятия по производству ВФМ	32	16	16
2	Основные производственные процессы в соответствии с технологической схемой предприятия	32	16	16
3	Выполнение индивидуального задания. Подготовка и написание отчета	44	16	28
	<b>Всего часов</b>	<b>108</b>	<b>48</b>	<b>60</b>



№ п/п	Раздел практики	Часов		
		Всего	ПЗ	СР
1	Общая характеристика предприятия по производству ВФМ	24	12	12
2	Основные производственные процессы в соответствии с технологической схемой предприятия	24	12	12
3	Выполнение индивидуального задания. Подготовка и написание отчета	33	12	21
	<b>Всего часов</b>	<b>81</b>	<b>36</b>	<b>45</b>

#### 4.2 Содержание разделов практики

**Раздел 1.** Общая характеристика предприятия по производству отдельного вида ВФМ. Номенклатура и объемы выпускаемой продукции. Метод производства. Принципиальная технологическая схема производства продукции. Структура предприятия, основные производственные цеха и отделения. Характеристики основного оборудования.

**Раздел 2.** Основные производственные процессы в соответствии с технологической схемой предприятия. Основные параметры производственных процессов и работы технологического оборудования. Методы контроля и управления технологическими процессами. Контроль качества готовой продукции.

**Раздел 3.** Обобщение и систематизация данных по структуре, технологии производства, применяемому оборудованию, выпускаемой предприятием продукции, методам и формам контроля продукции. Подготовка и написание отчета.

#### 5 СООТВЕТСТВИЕ СОДЕРЖАНИЯ ТРЕБОВАНИЯМ К РЕЗУЛЬТАТАМ ОСВОЕНИЯ ПРАКТИКИ

Результат освоения практики	Раздел		
	1	2	3
<b><i>В результате прохождения практики студент должен:</i></b>			
<b><i>знать:</i></b>			
– принципы проектирования предприятий, технологических линий по производству высокотемпературных функциональных материалов (ВФМ)	+	+	+
– технологические процессы, принципиальную технологическую схему производства и основное технологическое оборудование, используемое в производстве ВФМ; организационную структуру предприятий по производству ВФМ	+	+	+
<b><i>уметь:</i></b>			
– выполнять поиск, обработку, анализ и систематизацию научно-технической информации, осуществлять выбор методик и средств решения задач, поставленных программой практики			+
– выполнять расчеты, связанные с проектированием как отдельных узлов, агрегатов и технологических участков производства ВФМ, так и предприятия в целом	+	+	+
– анализировать возникающие в производственной деятельности затруднения и способствовать их	+	+	

разрешению			
<b>владеть:</b>			
– способностью и готовностью осуществлять технологический процесс в соответствии с регламентом	+	+	+
– способностью выявлять и устранять отклонения от режимов работы технологического оборудования и параметров технологического процесса	+	+	+
<b><i>В результате прохождения практики студент должен приобрести следующие универсальные (УК) и профессиональные (ПК) компетенции и индикаторы их достижения:</i></b>			
<b>универсальные:</b>			
УК-1. Способен осуществлять поиск, критический анализ и синтез информации, применять системный подход для решения поставленных задач	УК-1.1. Знает методы поиска, критического анализа и синтеза информации, применения системного подхода, основанного на научном мировоззрении при решении задач профессиональной деятельности	+	+
	УК-1.2. Умеет находить и критически анализировать информацию, необходимую для решения задач профессиональной деятельности	+	+
	УК-1.3. Владеет навыками рассмотрения возможных вариантов решения задачи, оценивания их достоинств и недостатков.	+	+
УК-2. Способен определять круг задач в рамках поставленной цели и выбирать оптимальные способы их решения, исходя из действующих правовых норм, имеющихся ресурсов и ограничений	УК-2.1. Знает правила и условности при выполнении конструкторской документации проекта	+	+
	УК-2.2. Умеет определять способ решения конкретной задачи проекта, выбирая оптимальный способ и исходя из действующих правил и граничных условий при выполнении проектной документации и имеющихся ресурсов и ограничений	+	+
	УК-2.3. Владеет способами и приемами изображения элементов химического оборудования в одной из графических систем, навыками проектирования простейших аппаратов химической промышленности	+	+

<p>УК-3. Способен осуществлять социальное взаимодействие и реализовывать свою роль в команде</p>	<p>УК-3.1. Знает основные типы социальных взаимодействий и социально-психологические критерии эффективности управления коллективом</p>	+	+	+
	<p>УК-3.2. Умеет взаимодействовать с другими членами команды, в том числе участвовать в обмене информацией, знаниями и опытом</p>	+	+	+
	<p>УК-3.3. Владеет способами мотивации членов коллектива к личностному и профессиональному развитию</p>	+	+	+
<p>УК-4. Способен осуществлять деловую коммуникацию в устной и письменной формах на государственном языке Российской Федерации и иностранном(ых) языке(ах)</p>	<p>УК-4.1. Знает основные приемы и методы реферирования и аннотирования литературы по специальности, приемы работы с оригинальной литературой по специальности</p>	+	+	+
	<p>УК-4.2. Умеет использовать информационно-коммуникационные технологии при поиске необходимой информации в процессе решения стандартных коммуникативных задач на государственном и иностранном языках</p>	+	+	+
	<p>УК-4.3. Владеет ведением деловой переписки с учетом особенностей стилистики официальных и неофициальных писем, социокультурных различий в формате корреспонденции на государственном и иностранном языках</p>	+	+	+
<p>УК-5. Способен воспринимать межкультурное разнообразие общества в социально-историческом, этическом и философском контекстах</p>	<p>УК-5.1. Знает этно-культурные и социально-политические процессы становления российской государственности</p>	+	+	+
	<p>УК-5.2. Умеет понимать и анализировать мировоззренческие, социальные и индивидуальные проблемы современной жизни</p>	+	+	+
	<p>УК-5.3. Владеет навыками философской культуры для выработки системного целостного взгляда на</p>	+	+	+

		действительность			
УК-6. Способен управлять своим временем, выстраивать и реализовывать траекторию саморазвития на основе принципов образования в течение всей жизни	УК-6.1.	Знает социально-психологические технологии развития и саморазвития	+	+	+
	УК-6.2.	Умеет критически оценивать эффективность использования времени и других ресурсов при решении поставленных задач	+	+	+
	УК-6.3.	Владеет приемами анализа собственных действий при управлении коллективом и при самоорганизации	+	+	+
УК-7. Способен поддерживать должный уровень физической подготовленности для обеспечения полноценной социальной и профессиональной деятельности	УК-7.1.	Знает роль и значение физической культуры в жизни человека и общества; виды физических упражнений; научно-практические основы физической культуры и здорового образа жизни	+	+	+
	УК-7.2.	Умеет использовать основы физической культуры для осознанного выбора здоровьесберегающих технологий с учетом внешних и внутренних условий реализации профессиональной деятельности	+	+	+
	УК-7.3.	Владеет средствами и методами укрепления здоровья, физического самосовершенствования; должным уровнем физической подготовленности для обеспечения полноценной социальной и профессиональной деятельности	+	+	+
	УК-7.4.	Умеет использовать средства и методы физического воспитания для профессионально-личностного развития, физического самосовершенствования, формирования здорового образа и стиля жизни.	+	+	+
	УК-7.5.	Владеет средствами и методами укрепления индивидуального здоровья для обеспечения полноценной социальной и профессиональной	+	+	+

	деятельности.			
УК-8. Способен создавать и поддерживать в повседневной жизни и в профессиональной деятельности безопасные условия жизнедеятельности для сохранения природной среды, обеспечения устойчивого развития общества, в том числе при угрозе и возникновении чрезвычайных ситуаций и военных конфликтов	УК-8.1. Знает характер воздействия вредных и опасных факторов на человека и природную среду, методы защиты от них применительно к сфере своей профессиональной деятельности	+	+	+
	УК-8.2. Умеет выявлять и устранять проблемы, связанные с нарушениями техники безопасности на рабочем месте применительно к сфере своей профессиональной деятельности	+	+	+
	УК-8.3. Владеет способами и технологиями защиты в чрезвычайных ситуациях и в условиях военного времени	+	+	+
УК-9. Способен использовать базовые дефектологические знания в социальной и профессиональной сферах	УК-9.1. Знает и понимает особенности поведения членов коллектива с ограничениями по здоровью	+	+	+
	УК-9.2. Умеет взаимодействовать с членами коллектива с ограничениями по здоровью	+	+	+
	УК-9.3. Владеет приемами анализа собственных действий при общении с членами коллектива с ограничениями по здоровью	+	+	+
УК-10. Способен принимать обоснованные экономические решения в различных областях жизнедеятельности	УК-10.1. Знает основы экономической культуры, в том числе финансовой грамотности	+	+	+
	УК-10.2. Умеет использовать знания основ экономики при принятии обоснованных решений в различных областях деятельности	+	+	+
	УК-10.3. Владеет навыками выбора экономически обоснованных решений в различных областях жизнедеятельности	+	+	+
УК-11. Способен формировать нетерпимое отношение к коррупционному поведению	УК-11.1. Знает правовые нормы, формирующие нетерпимое отношение к коррупционному поведению	+	+	+
	УК-11.2. Умеет реализовывать нетерпимое отношение к коррупционному поведению в	+	+	+

	различных сферах деятельности			
	УК-11.3. Владеет методами формирования нетерпимого отношения к коррупционному поведению	+	+	+
<b>профессиональные:</b>				
ПК-1. Способен принимать участие в работах по расчету и проектированию деталей и узлов технологического оборудования химической промышленности в соответствии с техническими заданиями и использованием стандартных средств автоматизации проектирования	ПК-1.1. Знает принципы и порядок расчета деталей и узлов технологического оборудования химической промышленности и основные программные средства для их выполнения	+	+	+
	ПК-1.2. Умеет проектировать типовую технологическую оснастку с использованием прикладных программных средств	+	+	+
	ПК-1.3. Владеет методиками автоматизированного проектирования деталей и узлов технологического оборудования химической промышленности в прикладных программных средствах	+	+	+
ПК-2. Способен разрабатывать рабочую проектную и техническую документацию, оформлять законченные проектно-конструкторские работы с проверкой соответствия разрабатываемых проектов и технической документации стандартам, техническим условиям и другим нормативным документам	ПК-2.1. Знает принципы и порядок разработки технической документации в соответствии с техническими требованиями к продукции и условиями реализации технологического процесса при нормальных условиях эксплуатации	+	+	+
	ПК-2.2. Умеет составлять техническое задание на экспертизу технической документации, готовить пояснительную записку (сведения) об объекте экспертизы	+	+	+
	ПК-2.3. Владеет навыками разработки экспертного заключения в соответствии с актуальными нормативными документами	+	+	+
ПК-3. Способен выбирать основные и вспомогательные материалы, способы реализации	ПК-3.1. Знает основные виды управляющих средств оборудования термической и химико-термической обработки и программное обеспечение к	+	+	+

технологических процессов, применять прогрессивные методы эксплуатации технологического оборудования при изготовлении технологических машин	ним			
	ПК-3.2. Умеет проектировать режимы термической и химико-термической обработки с учетом требований энерго- и ресурсоэффективности	+	+	+
	ПК-3.3. Владеет методиками реализации разработанных режимов термической и химико-термической обработки в программах для управляющих средств оборудования термической и химико-термической обработки	+	+	+
ПК-4 Способен обеспечивать технологичность изделий и оптимальность процессов их изготовления при производстве высокотемпературных функциональных материалов (ВФМ) и изделий из них	ПК-4.1. Знает проблемы теории и технологии инновационных процессов производства ВФМ и изделий из них, технологические возможности, характеристики и особенности эксплуатации термического оборудования, критерии оценки технологичности и повышения эффективности процессов производства ВФМ	+	+	+
	ПК-4.2. Умеет разрабатывать технологические режимы и выбирать аппаратное оформление для реализации типовых и инновационных процессов получения ВФМ	+	+	+
	ПК-4.3. Владеет приемами подбора и корректировки параметров нового сложного технологического процесса термического производства по результатам анализа структуры и свойств материалов, в том числе с применением вычислительной техники и прикладных программ	+	+	+

## 6 ПРАКТИЧЕСКИЕ И ЛАБОРАТОРНЫЕ ЗАНЯТИЯ

### 6.1 Практические занятия

Учебным планом подготовки бакалавров по направлению 15.03.02 Технологические машины и оборудование, профиль «Технологические машины и оборудование производства высокотемпературных функциональных материалов» предусмотрено проведение практических занятий при прохождении эксплуатационной практики в объеме 48 акад. часов / 36 астр. часов (1,33 ЗЕТ). Практические занятия проводятся в форме практической подготовки под руководством преподавателя и направлены на углубление теоретических знаний, полученных учащимися

самостоятельно, формирование понимания связей между теоретическими моделями технологических процессов, позволяющих прогнозировать технологические параметры, характеристики аппаратуры и свойства получаемых веществ, материалов и изделий и методологией решения практических задач, приобретение навыков применения теоретических знаний в практической работе.

#### **Примерный перечень практических занятий:**

№ п/п	Раздел	Темы практических занятий	Часы
1.	1	- Общая характеристика предприятия по производству отдельного вида ВФМ. Номенклатура и объемы выпускаемой продукции. Метод производства. Принципиальная технологическая схема производства продукции. - Структура предприятия, основные производственные цеха и отделения. Характеристики основного оборудования.	16
2.	2	- Основные производственные процессы в соответствии с технологической схемой предприятия. Методы контроля и управления технологическими процессами. - Основные режимы и работы технологического оборудования. - Контроль качества готовой продукции.	16
3.	3	- Структура, технология производства, применяемое оборудование, выпускаемая предприятием продукция, методы и формы контроля.	16

#### **6.2 Лабораторные занятия**

Лабораторные занятия не предусмотрены.

### **7 САМОСТОЯТЕЛЬНАЯ РАБОТА**

Учебным планом подготовки бакалавров по направлению 15.03.02 Технологические машины и оборудование, профиль «Технологические машины и оборудование производства высокотемпературных функциональных материалов» при прохождении эксплуатационной практики предусмотрена самостоятельная работа обучающегося в форме практической подготовки в объеме 60 акад. часов / 45 астр. часов (1,67 ЗЕТ). Регламент практики определяется и устанавливается в соответствии с учебным планом.

Основу содержания самостоятельной работы обучающегося при прохождении эксплуатационной практики составляет освоение практических навыков организации и осуществления производственной деятельности в технологии ВФМ с учётом интересов и возможностей кафедры или организации, где она проводится. Программа практики включает также выполнение индивидуального задания, которое разрабатывается руководителем практики с учетом специфики научно-исследовательской работы кафедры.

При прохождении эксплуатационной практики обучающийся должен использовать совокупность форм и методов самостоятельной работы:

- посещение научных семинаров кафедры (проблемной лаборатории, научной группы);
- посещение отраслевых выставок, семинаров и конференций;
- изучение методик анализа и систематизации научно-технической информации;
- знакомство с материально-технической базой места прохождения практики (кафедры проблемной лаборатории, научной группы);

Практическое освоение навыков организации и осуществления производственной деятельности в технологии ВФМ предусматривает:



- ознакомление и проработку рекомендованной литературы, работу с электронно-библиотечными системами, включая переводы публикаций из научных журналов, цитируемых в базах Scopus, Web of Science, Chemical Abstracts, РИНЦ;
- самостоятельное изучение рекомендуемой литературы.

## **8 ПРИМЕРЫ ОЦЕНОЧНЫХ СРЕДСТВ ДЛЯ КОНТРОЛЯ ПРОХОЖДЕНИЯ ПРАКТИКИ**

Итоговая оценка по практике «Производственная практика: эксплуатационная практика» (зачет с оценкой, максимальная оценка –100 баллов) выставляется студенту по итогам написания отчета о прохождении преддипломной практики (максимальная оценка за отчет о прохождении практики – 60 баллов) и итогового опроса студента (максимальная оценка за итоговый опрос – 40 баллов).

### **8.1 Требования к отчету о прохождении практики**

Отчет о прохождении преддипломной практики выполняется студентом во время прохождения практики в соответствии с календарным учебным графиком рабочего учебного плана подготовки бакалавров по направлению подготовки 15.03.02 Технологические машины и оборудование по профилю «Технологические машины и оборудование производства высокотемпературных функциональных материалов».

Цель отчета – показать степень полноты выполнения студентом программы практики. Объем отчета (основной текст) – 25-30 страниц. Таблицы, схемы, рисунки, чертежи можно поместить в приложения, в этом случае в основной объем отчета они не входят.

Структурные элементы отчета по практике:

- титульный лист;
- содержание;
- введение;
- основная часть: характеристика предприятий, с деятельностью которых ознакомился студент во время практики.
- заключение;
- список использованных источников;
- приложения.

При оформлении отчета следует ориентироваться на требования ГОСТ 7.32-2017 «СИБИД. Отчет о научно-исследовательской работе. Структура и правила оформления».

Отчет о прохождении практики выполняют с помощью персонального компьютера на листах формата А4, поля – стандартные, шрифт – Times New Roman 12 пт, через 1,5 интервала. Таблицы и рисунки выполняют в соответствии с ГОСТ 7.32-2017 «СИБИД. Отчет о научно-исследовательской работе. Структура и правила оформления». Текстовый материал необходимо иллюстрировать рисунками и фотографиями, выполненными во время прохождения практики или полученными из сети Интернет.

Страницы отчета нумеруют арабскими цифрами со сквозной нумерацией по всему тексту; титульный лист включают в общую нумерацию страниц отчета, но номер страницы на титульном листе не проставляют.

Ссылки на использованные источники располагают в тексте в порядке их появления и нумеруют арабскими цифрами без точки в квадратных скобках, например, [1]; [3-5]. Библиографические ссылки оформляют в соответствии с ГОСТ Р 7.0.5-2008 «СИБИД. Библиографическая ссылка. Общие требования и правила составления».

### **8.2 Примерная тематика индивидуальных заданий**

1. Массозаготовительный цех производства фарфоровой посуды методом литья из водных шликеров.

2. Массозаготовительный цех производства фарфоровой посуды методом пластического формования.
3. Массозаготовительный цех производства фарфоровой посуды методом полусухого прессования.
4. Цех формования фарфоровых чайников методом литья из водных шликеров.
5. Цех формования фаянсовых чашек методом литья из водных шликеров.
6. Цех формования фарфоровых чайников методом пластического формования.
7. Цех формования фарфоровых тарелок методом полусухого прессования.
8. Массозаготовительный цех производства керамической плитки для полов Поточная линия производства керамической плитки для полов.
9. Поточная линия производства керамической плитки из керамогранита.
10. Массозаготовительный цех производства унитазов под давлением.
11. Отделение механизированных стендов для литья унитазов.
12. Отделение для литья унитазов под давлением.
13. Массозаготовительный цех производства полнотелого керамического кирпича методом пластического прессования.
14. Массозаготовительный цех производства пустотелого керамического камня методом пластического формования.
15. Массозаготовительный цех производства пустотелого керамического кирпича методом полусухого формования.
16. Отделение для пластического формования пустотелого керамического камня.
17. Массозаготовительный цех производства керамических канализационных труб методом пластического прессования.
18. Отделение для пластического формования керамических канализационных труб.
19. Отделение для формования фарфоровых электроизоляторов методом обточки.
20. Массозаготовительный цех для производства периклазоуглеродистых огнеупоров.
21. Отделение пластического прессования воздушнонагревателей.
22. Массозаготовительный цех для производства кислотоупоров.
23. Массозаготовительный цех для производства нагревателей из карбида кремния.
24. Линия для формования керамической пленки рапельным методом.
25. Линия по производству тонких керамических листов на линии Ламина.

### **8.3 Примеры вопросов для итогового контроля освоения практики (зачет с оценкой)**

Итоговый контроль освоения практики включает представление отчета по практике, устный доклад, презентацию результатов научного исследования и ответы на вопросы по теме работы.

Оформление отчета и презентация оцениваются в 15 баллов, доклад – 10 баллов, ответы на вопросы билета к зачету с оценкой – 15 баллов. Билет к зачету с оценкой состоит из 3 вопросов, ответ на каждый вопрос оценивается по 5 баллов. Максимальная оценка – 40 баллов.

1. Исходные данные для проведения технологических расчетов в проекте предприятия.
2. Параметры выбора площадки для строительства данного предприятия.
3. Исходные данные для проведения технологических расчетов в проекте данного предприятия.
4. Ассортимент и объемы керамической продукции, выпускаемой предприятием.
5. Вещественный состав и технологические характеристики сырья, применяемого для производства выпускаемых керамических изделий.
6. Способы осуществления контроля сырья, применяемого для производства выпускаемых керамических изделий.

7. ГОСТы и ТУ на сырье, применяемого для производства выпускаемых керамических изделий.
8. ГОСТы и ТУ на выпускаемые керамические изделия.
9. Основные стадии (переделы) производства керамических изделий, выпускаемых на предприятии.
10. Сырьевые материалы, способы их транспортировки сырья на завод, норма запасов сырья на предприятии.
11. Дробление сырьевых материалов. Выбор дробильных агрегатов в зависимости от свойств сырья, стадийность дробления.
12. Сушка сырья, если ее применяют на предприятии. Применяемое оборудование для сушки.
13. Пути интенсификации помола сырьевых материалов. Сухой и мокрый помолы.
14. Применение при помоле сырьевых материалов ПАВ и высокоэнергетических мельниц.
15. Применение совместного помола сырьевых материалов. Его достоинства и недостатки.
16. Оптимизация процесса тонкого и сверхтонкого измельчения сырьевых материалов. Оценка степени измельчения. Гранулометрический состав сырьевой смеси и его связь с затратами энергии на помол.
17. Приведите ваши предложения по совершенствованию процессов измельчения на данном предприятии.
18. Приведите ваши предложения по применению более совершенного оборудования для дробления сырьевых материалов.
19. Приведите ваши предложения по применению более совершенного оборудования для помола сырьевых материалов.
20. Размер и форма частиц в порошках после измельчения. Текучесть и явление аутогезии в порошках. Агрегирование высокодисперсных порошков и его влияние на последующие стадии технологии керамики.
21. Методы анализа измельченных сырьевых смесей и меры по их корректировке.
22. Применяемые временные технологические связки (ВТС). Их химический состав и физико-химические свойства.
23. Получение формовочных масс для выпускаемых керамических изделий.
24. Оборудование, применяемое для получения формовочных масс на данном предприятии.
25. Применение дополнительных добавок, регулирующих свойства формовочных масс.
26. Приведите ваши предложения по совершенствованию процессов получения формовочных масс на данном предприятии.
27. Приведите ваши предложения по применению более совершенного оборудования для получения формовочных масс на данном предприятии.
28. Методы анализа качества получаемых формовочных масс на данном предприятии.
29. Методы формования и оборудование, применяемое для формования заготовок (полуфабриката) на данном предприятии.
30. Контроль качества заготовок (до удаления ВТС) на предприятии.
31. Оборудование, применяемое для удаления ВТС из заготовок (полуфабриката) на данном предприятии.
32. Контроль качества заготовок на предприятии после удаления из них ВТС.
33. Виды брака заготовок после удаления из них ВТС и пути их устранения на предприятии.
34. Приведите ваши предложения по применению более совершенного оборудования для удаления из них ВТС на данном предприятии.

35. Оборудование, применяемое для обжига заготовок (полуфабриката) на данном предприятии.
36. Контроль качества спеченных керамических изделий на предприятии.
37. Виды брака заготовок после удаления из них ВТС и пути их устранения на предприятии.
38. Приведите ваши предложения по применению более совершенного оборудования для обжига заготовок и получения керамических изделий на данном предприятии.
39. Виды послеобжиговой обработки, применяемые на предприятии.
40. Мероприятия по охране окружающей среды, применяемые на данном предприятии.

Полный перечень оценочных средств приведен в виде отдельного документа, являющегося неотъемлемой частью основной образовательной программы.

#### 8.4 Структура и пример билетов для зачета с оценкой

<i>«Утверждаю» Заведующий кафедрой ХТКиО Н.А. Макаров</i>	<b>Министерство науки и высшего образования РФ</b>
	<b>Российский химико-технологический университет имени Д.И. Менделеева</b>
	<b>Кафедра химической технологии керамики и огнеупоров Производственная практика: эксплуатационная практика</b>
<p><b>Билет № 13</b></p> <ol style="list-style-type: none"> <li>1. Исходные данные для проведения технологических расчетов в проекте предприятия.</li> <li>2. Приведите ваши предложения по совершенствованию процессов измельчения на данном предприятии.</li> <li>3. Контроль качества спеченных керамических изделий на предприятии.</li> </ol>	

### 9 УЧЕБНО-МЕТОДИЧЕСКОЕ ОБЕСПЕЧЕНИЕ ПРАКТИКИ

#### 9.1 Рекомендуемая литература

##### *А. Основная литература*

1. Рыжков И.Б. Основы научных исследований и изобретательства: Учебное пособие. СПб.: Лань, 2019. 224 с. [Электронный ресурс] Режим доступа: <https://e.lanbook.com/book/116011>

##### *Б. Дополнительная литература*

2. Требования к оформлению выпускных квалификационных (дипломных) и курсовых работ: методические указания / Сост. В.М. Аристов, С.Г. Комарова, Х.А. Невмятулина. – М.: РХТУ им. Д.И. Менделеева, 2016. 36 с.
3. Андрианов Н.Т., Балкевич В.Л., Беляков А.В. и др. Химическая технология керамики: Учебное пособие для вузов. Под. ред. проф. И.Я. Гузмана. М.:ООО РИФ «Стройматериалы», 2012. 496 с.
4. Андрианов Н.Т., Балкевич В.Л., Беляков А.В. и др. Практикум по химической технологии керамики: Учебное пособие для вузов /. Под. ред. проф. И.Я. Гузмана. М.:ООО РИФ «Стройматериалы», 2005. 336 с.

#### 9.2 Рекомендуемые источники научно-технической информации

1. Реферативный журнал «Химия» (РЖХ), серия М «Силикатные материалы», ISSN 0235-2206
2. «Цемент и его применение» ISSN 1607-8837
3. «Строительные материалы», ISSN 0585-430X
4. «Строительные материалы, оборудование и технологии XXI века», ISSN 1729-9209

5. «ZKG International», ISSN 0949-0205
  6. «Cement International» ISSN 1610-6199
  7. «Cement and Concrete Research», ISSN 0008-8846
  8. Ресурсы ELSEVIER: [www.sciencedirect.com](http://www.sciencedirect.com).
  9. Ж. Стекло и керамика. ISSN: 0131-9582
  10. Ж. Физика и химия стекла. ISSN: 0132-6651
  11. Ж. Техника и технология силикатов. ISSN: 2076-0655
  12. Journal of the American Ceramic Society. ISSN: 1551-2916
- Политематические базы данных (БД): США: CAPLUS; COMPENDEX; Великобритания: INSPEC; Франция: PASCAL.

Ресурсы информационно-телекоммуникационной сети Интернет:

- Ресурсы ELSEVIER [www.sciencedirect.com](http://www.sciencedirect.com)
- [www.centerprioritet.ru](http://www.centerprioritet.ru) – СМЦ «Приоритет»: техническая документация исследований (ИКСИ), заказ литературы, русскоязычные издания
- <http://www.nanometer.ru/> – «Нанометр» – нанотехнологическое сообщество
- <http://plasma.karelia.ru/pub/nano-kurs/> – «Нано Технологии»
- <http://www.nanonewsnet.ru/> – Нанотехнологии Nano news net | Сайт о нанотехнологиях #1 в России
- <http://www.scirp.org/journal/Index.aspx> – Scientific research. Open Access
- <http://www.intechopen.com/> – In Tech. Open Science
- [http://www.twirpx.com/files/chidnustry/chemistry\\_tech/silicate/](http://www.twirpx.com/files/chidnustry/chemistry_tech/silicate/) – Технология силикатных и тугоплавких неметаллических материалов
- <http://www.rsl.ru> – Российская государственная библиотека
- <http://www.gpntb.ru> – Государственная публичная научно-техническая библиотека России
- <http://window.edu.ru> – Полнотекстовая библиотека учебных и учебно-методических материалов
- <http://abc.chemistry.bsu.by/free-journals/> – ABC-Chemistry: Бесплатная научная химическая информация
- <http://new.fips.ru/registers-web/> – Сайт ФИПС. Информация о патентах
- <http://findebookee.com/> – поисковая система по книгам
- <https://elibrary.ru/> – Научная электронная библиотека.

### 9.3 Средства обеспечения освоения практики

Для реализации эксплуатационной практики подготовлены следующие средства обеспечения освоения практики:

- перечень индивидуальных заданий для выполнения в процессе прохождения практики;
- перечень вопросов для итогового контроля освоения практики;
- методические указания для подготовки отчета по практике;
- <https://zoom.us/> – LMS Zoom.

## 10 ПЕРЕЧЕНЬ ИНФОРМАЦИОННЫХ ТЕХНОЛОГИЙ, ИСПОЛЬЗУЕМЫХ В ОБРАЗОВАТЕЛЬНОМ ПРОЦЕССЕ

Информационно-библиотечный центр (ИБЦ) РХТУ им. Д.И. Менделеева обеспечивает информационную поддержку всем направлениям деятельности университета, содействует подготовке высококвалифицированных специалистов, совершенствованию учебного процесса, научно-исследовательской работы, способствует развитию профессиональной культуры будущего специалиста.

Структура и состав библиотечного фонда соответствуют требованиям Примерного положения о формировании фондов библиотеки высшего учебного заведения, утвержденного приказом Минобрнауки от 27.04.2000 г. № 1246. ИБЦ

университета обеспечивает обучающихся основной учебной, учебно-методической и научной литературой, необходимой для организации образовательного процесса по всем дисциплинам основной образовательной программы и гарантирует возможность качественного освоения обучающимся образовательной программы подготовки бакалавров по направлению 15.03.02 Технологические машины и оборудование, профиль «Технологические машины и оборудование производства высокотемпературных функциональных материалов».

Фонд учебной и учебно-методической литературы укомплектован печатными и электронными изданиями из расчета 50 экз. на каждые 100 обучающихся, а для дисциплин части образовательной программы, формируемой участниками образовательных отношений, – 1 экз. на одного обучающегося.

Фонд дополнительной литературы включает помимо учебной литературы официальные, справочно-библиографические, специализированные отечественные и зарубежные периодические и информационные издания.

Общий объем многоотраслевого фонда ИБЦ 01.01.2022 составляет 1 716 243 экз.

Информационно-библиотечный центр обеспечивает самостоятельную работу обучающихся в читальных залах, предоставляя широкий выбор литературы по актуальным направлениям, а также обеспечивает доступ к профессиональным базам данных, информационным, справочным и поисковым системам.

Каждый обучающийся обеспечен свободным доступом из любой точки, в которой имеется доступ к сети Интернет и к электронно-библиотечной системе (ЭБС) Университета, которая содержит различные издания по основным изучаемым дисциплинам и сформирована по согласованию с правообладателями учебной и учебно-методической литературы.

Для более полного и оперативного справочно-библиографического и информационного обслуживания в ИБЦ реализована технология электронной доставки документов.

Полный перечень электронных информационных ресурсов, используемых в процессе обучения, представлен в основной образовательной программе.

## **11 МАТЕРИАЛЬНО-ТЕХНИЧЕСКОЕ ОБЕСПЕЧЕНИЕ ПРАКТИКИ**

В соответствии с учебным планом эксплуатационная практика проводится в форме практической подготовки обучающегося, как правило, на кафедре, осуществляющей подготовку обучающегося к защите выпускной квалификационной работы, и включает теоретическое и практическое освоение программы практики с использованием материально-технической базы кафедры.

### **11.1 Оборудование, необходимое в образовательном процессе:**

Лекционные учебные аудитории (оборудованные видеопроеционным оборудованием для презентаций, средствами звуковоспроизведения, экраном, и имеющие выход в Интернет), помещения для проведения семинарских и практических занятий (оборудованные учебной мебелью), библиотеку (имеющую рабочие компьютерные места для магистров, оснащенные компьютерами с доступом к базам данных и выходом в Интернет), лаборатории, оснащенные современным оборудованием для выполнения научно-исследовательской работы, компьютерные классы. При использовании электронных изданий каждый обучающийся обеспечен во время самостоятельной подготовки рабочим местом в компьютерном классе с выходом в Интернет в соответствии с трудоемкостью изучаемых дисциплин.

### **11.2 Учебно-наглядные пособия**

Комплекты плакатов к лекционным курсам; наборы образцов высокотемпературных неметаллических материалов и демонстрационных изделий из них;

набор образцов типичного брака изделий; плакаты типовых постеров НИР, наборы продукции промышленных предприятий; наглядно-дидактический материал по технологии производства изделий из керамики; альбомы дифрактограмм глинистых минералов; альбомы ИК-спектров неорганических соединений; альбомы рентгенограмм неорганических материалов.

### **11.3 Компьютеры, информационно-телекоммуникационные сети, аппаратно-программные и аудиовизуальные средства**

Персональные компьютеры, укомплектованные проигрывателями CD и DVD, принтерами и программными средствами; проекторы и экраны; цифровые камеры; копировальные аппараты; локальная сеть с выходом в Интернет.

### **11.4 Печатные и электронные образовательные и информационные ресурсы**

Информационно-методические материалы: учебные пособия по дисциплинам части программы, формируемой участниками образовательных отношений; методические рекомендации к практическим занятиям; каталоги типов и видов продукции из высокотемпературных неметаллических материалов; каталоги продукции промышленных предприятий; раздаточный материал к лекционным курсам; учебные фильмы по процессам технологии и способам производства отдельных видов изделий; электронные учебные издания по дисциплинам части, формируемой участниками образовательных отношений, научно-популярные электронные издания.

Электронные образовательные ресурсы: кафедральные библиотеки электронных изданий по дисциплинам части, формируемой участниками образовательных отношений; электронные презентации к разделам лекционных курсов; учебно-методические разработки кафедры в электронном виде; учебные фильмы к разделам дисциплин; электронные каталоги продукции; информационно-методические материалы в печатном и электронном виде по производству изделий из высокотемпературных неметаллических материалов; сборники технологических схем, буклеты и каталоги оборудования, справочники по сырьевым материалам, справочники по наилучшим доступным технологиям производства изделий из керамики; справочные материалы в печатном и электронном виде по строению и свойствам тугоплавких неорганических веществ; электронная картотека по рентгенофазовому анализу; электронная картотека по фазовым диаграммам состояния тугоплавких соединений; электронная картотека фотографий микроструктуры тугоплавких неорганических веществ.

### **11.5 Перечень лицензионного программного обеспечения**

№ п/п	Наименование программного продукта	Реквизиты договора поставки	Количество лицензий	Срок окончания действия лицензии
1	Операционная система Microsoft Windows 10 Education (Russian)	Государственный контракт от 14.12.2010 № 143-164ЭА/2010, Акт № Tr048787, накладная от 20.12.2010 № Tr048787	7	бессрочно

2	Kaspersky Endpoint Security для бизнеса – Стандартный Russian Edition. 1500-2499 Node 1 year Educational License (неисключительная лицензия)	Контракт от 26.05.2020 № 28-35ЭА/2020	190	12 месяцев (ежегодное продление подписки с правом перехода на обновленную версию продукта)
3	Антиплагиат.ВУЗ	Контракт от 17.06.2022 № 37-63ЭА/2022	не ограничено, лимит проверок 15000	19.05.2023
4	Операционная система Microsoft Windows 10 Professional 32 bit/64 bit Rus Only FQS-10150	Договор от 11.02.2019 № 26.02-Д-3.0-1293/2019	4	бессрочно
5	Microsoft Office Home and Business 2016 Rus CEE Only No Skype BOX T5D-02705	Договор от 11.02.2019 № 26.02-Д-3.0-1293/2019	4	бессрочно
6	Desktop Education ALNG LicSAPk OLVS E 1Y Academic Edition Enterprise. В составе: 1) Microsoft Office Professional Plus 2019 (Word, Excel, PowerPoint, Outlook, OneNote, Access, Publisher, InfoPath); 2) Microsoft Core CAL 3) Microsoft Windows Upgrade	Контракт от 26.05.2020 № 28-35ЭА/2020	657	12 месяцев (ежегодное продление подписки с правом перехода на обновлённую версию продукта)
7	SOLIDWORKS EDU Edition 2019-2020 Network – 200 Users (неисключительная лицензия)	Контракт от 26.05.2020 № 28-35ЭА/2020	1 сетевая, 200 пользователей	бессрочно
8	Учебный Комплект Компас-3D v18 на 50 мест. Проектирование и конструирование в машиностроении (неисключительная лицензия)	Контракт от 26.05.2020 № 28-35ЭА/2020	2, каждая 50 мест	бессрочно



## 12 ТРЕБОВАНИЯ К ОЦЕНКЕ КАЧЕСТВА ОСВОЕНИЯ ПРАКТИКИ

Наименование разделов	Основные показатели оценки	Формы и методы контроля и оценки
<p><b>Раздел 1.</b> Общая характеристика предприятия по производству ВФМ</p>	<p><i>Знает:</i></p> <ul style="list-style-type: none"> <li>–принципы проектирования предприятий, технологических линий по производству высокотемпературных функциональных материалов (ВФМ);</li> <li>–технологические процессы, принципиальную технологическую схему производства и основное технологическое оборудование, используемое в производстве ВФМ; организационную структуру предприятий по производству ВФМ.</li> </ul> <p><i>Умеет:</i></p> <ul style="list-style-type: none"> <li>–выполнять расчеты, связанные с проектированием как отдельных узлов, агрегатов и технологических участков производства ВФМ, так и предприятия в целом;</li> <li>–анализировать возникающие в производственной деятельности затруднения и способствовать их разрешению.</li> </ul> <p><i>Владеет:</i></p> <ul style="list-style-type: none"> <li>–способностью и готовностью осуществлять технологический процесс в соответствии с регламентом;</li> <li>–способностью выявлять и устранять отклонения от режимов работы технологического оборудования и параметров технологического процесса.</li> </ul>	<p>Оценка за выполнение индивидуального задания</p> <p>Оценка за отчет по практике и зачет</p>
<p><b>Раздел 2.</b> Основные производственные процессы в соответствии с технологической схемой предприятия</p>	<p><i>Знает:</i></p> <ul style="list-style-type: none"> <li>–принципы проектирования предприятий, технологических линий по производству высокотемпературных функциональных материалов (ВФМ);</li> <li>–технологические процессы, принципиальную технологическую схему производства и основное технологическое оборудование, используемое в производстве ВФМ; организационную структуру предприятий по производству ВФМ.</li> </ul> <p><i>Умеет:</i></p> <ul style="list-style-type: none"> <li>–выполнять расчеты, связанные с проектированием как отдельных узлов, агрегатов и технологических участков производства ВФМ, так и предприятия в целом;</li> <li>–анализировать возникающие в</li> </ul>	<p>Оценка за выполнение индивидуального задания</p> <p>Оценка за отчет по практике и зачет</p>

	<p>производственной деятельности затруднения и способствовать их разрешению.</p> <p><i>Владеет:</i></p> <ul style="list-style-type: none"> <li>–способностью и готовностью осуществлять технологический процесс в соответствии с регламентом;</li> <li>–способностью выявлять и устранять отклонения от режимов работы технологического оборудования и параметров технологического процесса.</li> </ul>	
<p><b>Раздел 3.</b> Выполнение индивидуального задания. Подготовка и написание отчета</p>	<p><i>Знает:</i></p> <ul style="list-style-type: none"> <li>–принципы проектирования предприятий, технологических линий по производству высокотемпературных функциональных материалов (ВФМ);</li> <li>–технологические процессы, принципиальную технологическую схему производства и основное технологическое оборудование, используемое в производстве ВФМ; организационную структуру предприятий по производству ВФМ.</li> </ul> <p><i>Умеет:</i></p> <ul style="list-style-type: none"> <li>–выполнять поиск, обработку, анализ и систематизацию научно-технической информации, осуществлять выбор методик и средств решения задач, поставленных программой практики;</li> <li>–выполнять расчеты, связанные с проектированием как отдельных узлов, агрегатов и технологических участков производства ВФМ, так и предприятия в целом;</li> <li>–анализировать возникающие в производственной деятельности затруднения и способствовать их разрешению.</li> </ul> <p><i>Владеет:</i></p> <ul style="list-style-type: none"> <li>–способностью и готовностью осуществлять технологический процесс в соответствии с регламентом;</li> <li>–способностью выявлять и устранять отклонения от режимов работы технологического оборудования и параметров технологического процесса.</li> </ul>	<p>Оценка за выполнение индивидуального задания</p> <p>Оценка за отчет по практике и зачет</p>

### **13 ОСОБЕННОСТИ ОРГАНИЗАЦИИ ОБРАЗОВАТЕЛЬНОГО ПРОЦЕССА ДЛЯ ИНВАЛИДОВ И ЛИЦ С ОГРАНИЧЕННЫМИ ВОЗМОЖНОСТЯМИ ЗДОРОВЬЯ**

Обучение инвалидов и лиц с ограниченными возможностями здоровья осуществляется в соответствии с:

1. Порядком организации и осуществления образовательной деятельности по образовательным программам высшего образования – программам бакалавриата, программам специалитета, программам магистратуры (Приказ Минобрнауки РФ от 06.04.2021 № 245);

2. Положением о порядке организации и осуществления образовательной деятельности по образовательным программам высшего образования – программам бакалавриата, программам специалитета, программам магистратуры в РХТУ им. Д.И. Менделеева, принятым решением Ученого совета РХТУ им. Д.И. Менделеева от 30.10.2019, протокол № 3, введенным в действие приказом ректора РХТУ им. Д.И. Менделеева от 14.11.2019 № 646А;

3. Положением о практической подготовке обучающихся в федеральном государственном бюджетном образовательном учреждении высшего образования «Российский химико-технологический университет имени Д.И. Менделеева» (утв. решением Ученого совета университета от 25.11.2020, протокол № 4);

4. Методическими рекомендациями по организации образовательного процесса для обучения инвалидов и лиц с ограниченными возможностями здоровья в образовательных организациях высшего образования, в том числе оснащенности образовательного процесса (утверждены заместителем Министра образования и науки РФ А.А. Климовым от 08.04.2014 № АК-44/05вн).

*Дополнения и изменения к рабочей программе*  
**«ПРОИЗВОДСТВЕННАЯ ПРАКТИКА: ЭКСПЛУАТАЦИОННАЯ ПРАКТИКА»**  
**основной образовательной программы**

Направление подготовки 15.03.02 Технологические машины и оборудование

Профиль подготовки «Технологические машины и оборудование производства  
высокотемпературных функциональных материалов»

Форма обучения: очная

Номер изменения/ дополнения	Содержание дополнения/изменения	Основание внесения изменения/дополнения
1.	Изменение в части обновления лицензионного программного обеспечения	протокол заседания кафедры ХТКиО № <u>16</u> от « <u>24</u> » <u>июня</u> <u>2022</u> г.

**Министерство науки и высшего образования Российской Федерации  
Федеральное государственное бюджетное образовательное учреждение  
высшего образования  
«Российский химико-технологический университет  
имени Д.И. Менделеева»**

---

**«УТВЕРЖДАЮ»**

И.о. проректора по учебной работе

\_\_\_\_\_ С.Н. Филатов

«25» мая 2022 г.

**РАБОЧАЯ ПРОГРАММА  
«ПРОИЗВОДСТВЕННАЯ ПРАКТИКА:  
ПРЕДДИПЛОМНАЯ ПРАКТИКА»**

**Направление подготовки 15.03.02 Технологические машины  
и оборудование**

**Профиль подготовки «Технологические машины и оборудование  
производства высокотемпературных функциональных материалов»**

**Квалификация – бакалавр**

**РАССМОТРЕНО И ОДОБРЕНО  
На заседании Методической комиссии  
Ученого совета  
РХТУ им. Д.И. Менделеева  
«25» мая 2022 г.**

Председатель \_\_\_\_\_ Н.А. Макаров

**Москва 2022 г.**

Программа составлена доцентом кафедры химической технологии керамики и огнеупоров М. А. Варганян.

Программа рассмотрена и одобрена на совместном заседании кафедр химической технологии керамики и огнеупоров и химической технологии композиционных и вяжущих материалов факультета технологии неорганических веществ и высокотемпературных материалов «13» мая 2022 г., протокол № 14.

## 1 ЦЕЛЬ И ЗАДАЧИ ПРАКТИКИ

Программа составлена в соответствии с требованиями Федерального государственного образовательного стандарта (ФГОС ВО) для направления подготовки бакалавров 15.03.02 Технологические машины и оборудование по профилю «Технологические машины и оборудование производства высокотемпературных функциональных материалов», рекомендациями Методической комиссии Ученого совета и накопленным опытом преподавания дисциплин профиля кафедрами химической технологии керамики и огнеупоров и химической технологии композиционных и вяжущих материалов РХТУ им. Д.И. Менделеева.

Программа относится к части учебного плана, формируемой участниками образовательных отношений, к блоку 2 «Практики», и рассчитана на сосредоточенное прохождение в 8 семестре обучения. Программа предполагает, что обучающиеся освоили все дисциплины, предусмотренные учебным планом, и имеют теоретическую и практическую подготовку в области техники и технологии тугоплавких неорганических и силикатных материалов.

**Цель практики** – выполнение выпускной квалификационной работы.

**Задачами практики** являются формирование у обучающихся умений и навыков для решения прикладных задач в области проектирования техники и технологии тугоплавких неорганических и силикатных материалов; закрепление теоретических знаний, полученных обучающимися при изучении программы бакалавриата; развитие у обучающихся навыков проектно-конструкторской деятельности.

## 2 ТРЕБОВАНИЯ К РЕЗУЛЬТАТАМ ОСВОЕНИЯ ПРАКТИКИ

Проведение практики «Производственная практика: преддипломная практика» (далее – преддипломная практика) при подготовке бакалавров по направлению 15.03.02 Технологические машины и оборудование, профиль «Технологические машины и оборудование производства высокотемпературных функциональных материалов», направлено на приобретение следующих компетенций и индикаторов их достижения:

**- универсальных компетенций (УК) и индикаторов их достижения:**

Наименование категории (группы) универсальных компетенций	Код и наименование универсальной компетенции выпускника	Код и наименование индикатора достижения УК
Системное и критическое мышление	УК-1. Способен осуществлять поиск, критический анализ и синтез информации, применять системный подход для решения поставленных задач	УК-1.1. Знает методы поиска, критического анализа и синтеза информации, применения системного подхода, основанного на научном мировоззрении при решении задач профессиональной деятельности УК-1.2. Умеет находить и критически анализировать информацию, необходимую для решения задач профессиональной деятельности УК-1.3. Владеет навыками рассмотрения возможных вариантов решения задачи, оценивания их достоинств и недостатков.
Разработка и реализация проектов	УК-2. Способен определять круг задач в рамках поставленной цели и выбирать оптимальные	УК-2.1. Знает правила и условности при выполнении конструкторской документации проекта УК-2.2. Умеет определять способ решения конкретной задачи проекта, выбирая оптимальный способ и исходя из

	способы их решения, исходя из действующих правовых норм, имеющихся ресурсов и ограничений	действующих правил и граничных условий при выполнении проектной документации и имеющихся ресурсов и ограничений УК-2.3. Владеет способами и приемами изображения элементов химического оборудования в одной из графических систем, навыками проектирования простейших аппаратов химической промышленности
Командная работа и лидерство	УК-3. Способен осуществлять социальное взаимодействие и реализовывать свою роль в команде	УК-3.1. Знает основные типы социальных взаимодействий и социально-психологические критерии эффективности управления коллективом УК-3.2. Умеет взаимодействовать с другими членами команды, в том числе участвовать в обмене информацией, знаниями и опытом УК-3.3. Владеет способами мотивации членов коллектива к личностному и профессиональному развитию
Коммуникация	УК-4. Способен осуществлять деловую коммуникацию в устной и письменной формах на государственном языке Российской Федерации и иностранном(ых) языке(ах)	УК-4.1. Знает основные приемы и методы реферирования и аннотирования литературы по специальности, приемы работы с оригинальной литературой по специальности УК-4.2. Умеет использовать информационно-коммуникационные технологии при поиске необходимой информации в процессе решения стандартных коммуникативных задач на государственном и иностранном языках УК-4.3. Владеет ведением деловой переписки с учетом особенностей стилистики официальных и неофициальных писем, социокультурных различий в формате корреспонденции на государственном и иностранном языках
Межкультурное взаимодействие	УК-5. Способен воспринимать межкультурное разнообразие общества в социально-историческом, этическом и философском контекстах	УК-5.1. Знает этно-культурные и социально-политические процессы становления российской государственности УК-5.2. Умеет понимать и анализировать мировоззренческие, социальные и индивидуальные проблемы современной жизни УК-5.3. Владеет навыками философской культуры для выработки системного целостного взгляда на действительность
Самоорганизация и саморазвитие (в том числе здоровьесбережение)	УК-6. Способен управлять своим временем, выстраивать и реализовывать траекторию саморазвития на	УК-6.1. Знает социально-психологические технологии развития и саморазвития УК-6.2. Умеет критически оценивать эффективность использования времени и других ресурсов при решении поставленных задач УК-6.3. Владеет приемами анализа



	основе принципов образования в течение всей жизни	собственных действий при управлении коллективом и при самоорганизации
Самоорганизация и саморазвитие (в том числе здоровьесбережение)	УК-7. Способен поддерживать должный уровень физической подготовленности для обеспечения полноценной социальной и профессиональной деятельности	УК-7.1. Знает роль и значение физической культуры в жизни человека и общества; виды физических упражнений; научно-практические основы физической культуры и здорового образа жизни УК-7.2. Умеет использовать основы физической культуры для осознанного выбора здоровьесберегающих технологий с учетом внешних и внутренних условий реализации профессиональной деятельности УК-7.3. Владеет средствами и методами укрепления здоровья, физического самосовершенствования; должным уровнем физической подготовленности для обеспечения полноценной социальной и профессиональной деятельности УК-7.4. Умеет использовать средства и методы физического воспитания для профессионально-личностного развития, физического самосовершенствования, формирования здорового образа и стиля жизни. УК-7.5. Владеет средствами и методами укрепления индивидуального здоровья для обеспечения полноценной социальной и профессиональной деятельности.
Безопасность жизнедеятельности	УК-8. Способен создавать и поддерживать в повседневной жизни и в профессиональной деятельности безопасные условия жизнедеятельности для сохранения природной среды, обеспечения устойчивого развития общества, в том числе при угрозе и возникновении чрезвычайных ситуаций и военных конфликтов	УК-8.1. Знает характер воздействия вредных и опасных факторов на человека и природную среду, методы защиты от них применительно к сфере своей профессиональной деятельности УК-8.2. Умеет выявлять и устранять проблемы, связанные с нарушениями техники безопасности на рабочем месте применительно к сфере своей профессиональной деятельности УК-8.3. Владеет способами и технологиями защиты в чрезвычайных ситуациях и в условиях военного времени

Инклюзивная компетентность	УК-9. Способен использовать базовые дефектологические знания в социальной и профессиональной сферах	УК-9.1. Знает и понимает особенности поведения членов коллектива с ограничениями по здоровью УК-9.2 .Умеет взаимодействовать с членами коллектива с ограничениями по здоровью УК-9.3. Владеет приемами анализа собственных действий при общении с членами коллектива с ограничениями по здоровью
Экономическая культура, в том числе финансовая грамотность	УК-10. Способен принимать обоснованные экономические решения в различных областях жизнедеятельности	УК-10.1. Знает основы экономической культуры, в том числе финансовой грамотности УК-10.2. Умеет использовать знания основ экономики при принятии обоснованных решений в различных областях деятельности УК-10.3. Владеет навыками выбора экономически обоснованных решений в различных областях жизнедеятельности
Гражданская позиция	УК-11. Способен формировать нетерпимое отношение к коррупционному поведению	УК-11.1. Знает правовые нормы, формирующие нетерпимое отношение к коррупционному поведению УК-11.2. Умеет реализовывать нетерпимое отношение к коррупционному поведению в различных сферах деятельности УК-11.3. Владеет методами формирования нетерпимого отношения к коррупционному поведению

**- профессиональных компетенций (ПК) и индикаторов их достижения:**

Задача профессиональной деятельности	Объект или область знания	Код и наименование профессиональной компетенции выпускника	Код и наименование индикаторов достижения компетенции	Основание
Типы задач профессиональной деятельности – проектно-конструкторский, производственно-технологический				
<p>Разработка, сопровождение и интеграция типовых технологических процессов и агрегатов в области химической технологии и технологии материалов, в том числе с использованием стандартных средств автоматизации проектирования</p>	<p>Технологические машины и оборудование химических производств, технологии материалов</p> <p>Сквозные виды профессиональной деятельности в промышленности (в сфере организации и проведения научно-исследовательских и опытно-конструкторских работ в области химического и химико-технологического производства).</p>	<p>ПК-1. Способен принимать участие в работах по расчету и проектированию деталей и узлов технологического оборудования химической промышленности в соответствии с техническими заданиями и использованием стандартных средств проектирования</p>	<p>ПК-1.1. Знает принципы и порядок расчета деталей и узлов технологического оборудования химической промышленности и основные программные средства для их выполнения</p> <p>ПК-1.2. Умеет проектировать типовую технологическую оснастку с использованием прикладных программных средств</p> <p>ПК-1.3. Владеет методиками автоматизированного проектирования деталей и узлов технологического оборудования химической промышленности в прикладных программных средствах</p>	<p>Анализ требований к профессиональным компетенциям, предъявляемым к выпускникам направления подготовки на рынке труда, обобщение зарубежного опыта, проведения консультаций с ведущими работодателями, объединениями работодателей отрасли, в которой востребованы выпускники в рамках направления подготовки.</p> <p>ПС 40.136 Специалист в области разработки, сопровождения и</p>

		<p>ПК-2. Способен разрабатывать рабочую проектную и техническую документацию, оформлять законченные проектно-конструкторские работы с проверкой соответствия разрабатываемых проектов и технической документации стандартам, техническим условиям и другим нормативным документам</p>	<p>ПК-2.1. Знает принципы и порядок разработки технической документации в соответствии с техническими требованиями к продукции и условиями реализации технологического процесса при нормальных условиях эксплуатации  ПК-2.2. Умеет составлять техническое задание на экспертизу технической документации, готовить пояснительную записку (сведения) об объекте экспертизы  ПК-2.3. Владеет навыками разработки экспертного заключения в соответствии с актуальными нормативными документами</p>	<p>интеграции технологических процессов и производств в области материаловедения и технологии материалов (утв. приказом Министерства труда и социальной защиты Российской Федерации от 03.07.2019 № 477н).  Обобщенная трудовая функция А Разработка, сопровождение и интеграция инновационных технологических процессов в области материаловедения и технологии материалов; уровень квалификации 6, трудовая функция А/02.6 Разработка интегрированной информационной модели типовых технологических процессов в области материаловедения и технологии материалов  ПС 40.086 Специалист по внедрению новой</p>
		<p>ПК-3. Способен выбирать основные и вспомогательные материалы, способы реализации технологических процессов, применять прогрессивные методы эксплуатации технологического</p>	<p>ПК-3.1. Знает основные виды управляющих средств оборудования термической и химико-термической обработки и программное обеспечение к ним  ПК-3.2. Умеет проектировать режимы термической и химико-термической обработки с</p>	

		<p>оборудования при изготовлении технологических машин</p>	<p>учетом требований энерго- и ресурсоэффективности ПК-3.3. Владеет методиками реализации разработанных режимов термической и химико-термической обработки в программах для управляющих средств оборудования термической и химико-термической обработки</p>	<p>техники и технологий в термическом производстве (утв. приказом Министерства труда и социальной защиты Российской Федерации от 22.10.2020 № 741н). Обобщенная трудовая функция А Внедрение несложных новых техники и технологий термической обработки; уровень квалификации 5, трудовая функция А/01.5 Сбор и обобщение информации о новых оборудовании и технологиях в термическом производстве</p> <p>ПС 25.053 Специалист по разработке неметаллических композиционных материалов и покрытий в ракетно-космической промышленности (утв. приказом Министерства труда и социальной защиты Российской Федерации от</p>
		<p>ПК-4 Способен обеспечивать технологичность изделий и оптимальность процессов их изготовления при производстве высокотемпературных функциональных материалов (ВФМ) и изделий из них</p>	<p>ПК-4.1. Знает проблемы теории и технологии инновационных процессов производства ВФМ и изделий из них, технологические возможности, характеристики и особенности эксплуатации термического оборудования, критерии оценки технологичности и повышения эффективности процессов производства ВФМ ПК-4.2. Умеет разрабатывать технологические режимы и выбирать аппаратное оформление для реализации типовых и</p>	<p>ПК-4.1. Знает проблемы теории и технологии инновационных процессов производства ВФМ и изделий из них, технологические возможности, характеристики и особенности эксплуатации термического оборудования, критерии оценки технологичности и повышения эффективности процессов производства ВФМ ПК-4.2. Умеет разрабатывать технологические режимы и выбирать аппаратное оформление для реализации типовых и</p>

			<p>инновационных процессов получения ВФМ ПК-4.3. Владеет приемами подбора и корректировки параметров нового сложного технологического процесса термического производства по результатам анализа структуры и свойств материалов, в том числе с применением вычислительной техники и прикладных программ</p>	<p>03.09.2018 № 573н). Обобщенная трудовая функция G Проведение научно-экспериментальных исследований по отработке специализированных параметров неметаллических композиционных материалов, используемых для производства ракетно-космических комплексов и систем, технологии их применения; уровень квалификации 6, трудовая функция G/05.6 Инженерное сопровождение при проведении входного контроля неметаллических композиционных материалов, используемых для производства ракетно-космических комплексов и систем, подготовки сборочных узлов, контроль</p>
--	--	--	------------------------------------------------------------------------------------------------------------------------------------------------------------------------------------------------------------------------------------------------------------------------------------------------------------	-----------------------------------------------------------------------------------------------------------------------------------------------------------------------------------------------------------------------------------------------------------------------------------------------------------------------------------------------------------------------------------------------------------------------------------------------------------------------------------------------------------------------------------------------------------------------

				соблюдения технологической дисциплины при изготовлении серийных деталей и сборочных узлов и в рамках опытно- конструкторских работ
--	--	--	--	---------------------------------------------------------------------------------------------------------------------------------------------------------

В результате прохождения практики обучающийся должен:

*Знать:*

- производственно-технологические особенности и принципы рационального проектирования технологии производства ВФМ по профилю выпускной квалификационной работы;
- экономические показатели технологии производства ВФМ;
- комплекс мероприятий по технике безопасности, охране окружающей среды, охране труда.

*Уметь:*

- выполнять подготовку научно-технической документации для проведения научных исследований и технических разработок;
- выполнять поиск, обработку, анализ и систематизацию научно-технической информации, осуществлять выбор методик и средств решения задач, поставленных программой практики и темой выпускной квалификационной работы.

*Владеть:*

- приемами планирования и расчета технико-экономических показателей проекта;
- способностью принимать конкретные технические решения при разработке технологических процессов, выбирать технологии производства ВФМ с учетом экологических последствий их применения.

### 3 ОБЪЕМ ПРАКТИКИ И ВИДЫ УЧЕБНОЙ РАБОТЫ

Практика проводится в 8 семестре. Итоговый контроль прохождения практики осуществляется путем проведения зачета с оценкой.

Вид учебной работы	Объем практики		
	ЗЕ	Акад. ч	Астр. ч
<b>Общая трудоемкость практики</b>	<b>9,0</b>	<b>324</b>	<b>243</b>
<b>Контактная работа – аудиторные занятия:</b>	<b>4,44</b>	<b>160</b>	<b>120</b>
Практические занятия (ПЗ)	4,44	160	120
в том числе в форме практической подготовки	4,44	160	120
<b>Самостоятельная работа (СР):</b>	<b>4,56</b>	<b>164</b>	<b>123</b>
Контактная самостоятельная работа	4,56	0,4	0,3
Индивидуальное задание		32	24
Самостоятельное освоение знаний, умений и навыков по программе практики		131,6	98,7
в том числе в форме практической подготовки		163,6	122,7
<b>Вид контроля:</b>			
<b>Зачет с оценкой</b>	+	+	+
<b>Вид итогового контроля:</b>	<b>Зачет с оценкой</b>		

### 4 СОДЕРЖАНИЕ ПРАКТИКИ

#### 4.1 Разделы практики

№ п/п	Раздел практики	Часов		
		Всего	ПЗ	СР
1	Введение. Организационно-методические мероприятия	8	8	-
2	Сбор научно-технической информации по теме выпускной квалификационной работы	276	144	132
3	Подготовка исходных данных для выполнения выпускной квалификационной работы	40	8	32
	<b>Всего часов</b>	<b>324</b>	<b>160</b>	<b>164</b>



№ п/п	Раздел практики	Часов		
		Всего	ПЗ	СР
1	Введение. Организационно-методические мероприятия	6	6	-
2	Сбор научно-технической информации по теме выпускной квалификационной работы	207	108	99
3	Подготовка исходных данных для выполнения выпускной квалификационной работы	30	6	24
<b>Всего часов</b>		<b>243</b>	<b>120</b>	<b>123</b>

#### 4.2 Содержание разделов практики

**Раздел 1. Введение.** Организационно-методические мероприятия. Цели и задачи преддипломной практики. Составление и согласование плана выполнения выпускной квалификационной работы, контрольных точек, вида и объема представляемого к каждой контрольной точке материала. Инструктажи на рабочем месте, по электробезопасности и противопожарной безопасности.

**Раздел 2.** Сбор научно-технической информации по теме выпускной квалификационной работы. Обоснование общей концепции линии по производству ВФМ. Подбор и согласование производительности основного и вспомогательного технологического оборудования. Выполнение основных технологических расчетов. Описание работы технологической линии производства ВФМ.

Изучение экономики и организации производства, охраны труда, охраны окружающей среды, мер техники безопасности в масштабах отделения, участка предприятия.

**Раздел 3.** Подготовка исходных данных для выполнения выпускной квалификационной работы. Сбор, обработка и систематизация материала. Оформление отчета по преддипломной практике.

#### 5 СООТВЕТСТВИЕ СОДЕРЖАНИЯ ТРЕБОВАНИЯМ К РЕЗУЛЬТАТАМ ОСВОЕНИЯ ПРАКТИКИ

Результат освоения практики	Раздел		
	1	2	3
<i><b>В результате прохождения практики студент должен:</b></i>			
<b>знать:</b>			
– производственно-технологические особенности и принципы рационального проектирования технологии производства ВФМ по профилю выпускной квалификационной работы		+	+
– экономические показатели технологии производства ВФМ		+	+
– комплекс мероприятий по технике безопасности, охране окружающей среды, охране труда	+	+	+
<b>уметь:</b>			
– выполнять подготовку научно-технической документации для проведения научных исследований и технических разработок		+	+
– выполнять поиск, обработку, анализ и систематизацию научно-технической информации, осуществлять выбор методик и средств решения	+	+	+

задач, поставленных программой практики и темой выпускной квалификационной работы				
<b>владеть:</b>				
– приемами планирования и расчета технико-экономических показателей проекта		+	+	+
– способностью принимать конкретные технические решения при разработке технологических процессов, выбирать технологии производства ВФМ с учетом экологических последствий их применения		+	+	+
<b><i>В результате прохождения практики студент должен приобрести следующие универсальные (УК) и профессиональные (ПК) компетенции и индикаторы их достижения:</i></b>				
<b><i>универсальные:</i></b>				
УК-1. Способен осуществлять поиск, критический анализ и синтез информации, применять системный подход для решения поставленных задач	УК-1.1. Знает методы поиска, критического анализа и синтеза информации, применения системного подхода, основанного на научном мировоззрении при решении задач профессиональной деятельности	+	+	+
	УК-1.2. Умеет находить и критически анализировать информацию, необходимую для решения задач профессиональной деятельности	+	+	+
	УК-1.3. Владеет навыками рассмотрения возможных вариантов решения задачи, оценивания их достоинств и недостатков.	+	+	+
УК-2. Способен определять круг задач в рамках поставленной цели и выбирать оптимальные способы их решения, исходя из действующих правовых норм, имеющихся ресурсов и ограничений	УК-2.1. Знает правила и условия при выполнении конструкторской документации проекта	+	+	+
	УК-2.2. Умеет определять способ решения конкретной задачи проекта, выбирая оптимальный способ и исходя из действующих правил и граничных условий при выполнении проектной документации и имеющихся ресурсов и ограничений	+	+	+
	УК-2.3. Владеет способами и приемами изображения элементов химического оборудования в одной из графических систем, навыками проектирования простейших аппаратов химической	+	+	+

		промышленности			
УК-3. Способен осуществлять социальное взаимодействие и реализовывать свою роль в команде	УК-3.1. Знает основные типы социальных взаимодействий и социально-психологические критерии эффективности управления коллективом		+	+	+
	УК-3.2. Умеет взаимодействовать с другими членами команды, в том числе участвовать в обмене информацией, знаниями и опытом		+	+	+
	УК-3.3. Владеет способами мотивации членов коллектива к личностному и профессиональному развитию		+	+	+
УК-4. Способен осуществлять деловую коммуникацию в устной и письменной формах на государственном языке Российской Федерации и иностранном(ых) языке(ах)	УК-4.1. Знает основные приемы и методы реферирования и аннотирования литературы по специальности, приемы работы с оригинальной литературой по специальности		+	+	+
	УК-4.2. Умеет использовать информационно-коммуникационные технологии при поиске необходимой информации в процессе решения стандартных коммуникативных задач на государственном и иностранном языках		+	+	+
	УК-4.3. Владеет ведением деловой переписки с учетом особенностей стилистики официальных и неофициальных писем, социокультурных различий в формате корреспонденции на государственном и иностранном языках		+	+	+
УК-5. Способен воспринимать межкультурное разнообразие общества в социально-историческом, этическом и философском контекстах	УК-5.1. Знает этно-культурные и социально-политические процессы становления российской государственности		+	+	+
	УК-5.2. Умеет понимать и анализировать мировоззренческие, социальные и индивидуальные проблемы современной жизни		+	+	+
	УК-5.3. Владеет навыками философской культуры для выработки системного		+	+	+

	целостного взгляда на действительность			
УК-6. Способен управлять своим временем, выстраивать и реализовывать траекторию саморазвития на основе принципов образования в течение всей жизни	УК-6.1. Знает социально-психологические технологии развития и саморазвития	+	+	+
	УК-6.2. Умеет критически оценивать эффективность использования времени и других ресурсов при решении поставленных задач	+	+	+
	УК-6.3. Владеет приемами анализа собственных действий при управлении коллективом и при самоорганизации	+	+	+
УК-7. Способен поддерживать должный уровень физической подготовленности для обеспечения полноценной социальной и профессиональной деятельности	УК-7.1. Знает роль и значение физической культуры в жизни человека и общества; виды физических упражнений; научно-практические основы физической культуры и здорового образа жизни	+	+	+
	УК-7.2. Умеет использовать основы физической культуры для осознанного выбора здоровьесберегающих технологий с учетом внешних и внутренних условий реализации профессиональной деятельности	+	+	+
	УК-7.3. Владеет средствами и методами укрепления здоровья, физического самосовершенствования; должным уровнем физической подготовленности для обеспечения полноценной социальной и профессиональной деятельности	+	+	+
	УК-7.4. Умеет использовать средства и методы физического воспитания для профессионально-личностного развития, физического самосовершенствования, формирования здорового образа и стиля жизни.	+	+	+
	УК-7.5. Владеет средствами и методами укрепления индивидуального здоровья для обеспечения полноценной социальной и	+	+	+

	профессиональной деятельности.			
УК-8. Способен создавать и поддерживать в повседневной жизни и в профессиональной деятельности безопасные условия жизнедеятельности для сохранения природной среды, обеспечения устойчивого развития общества, в том числе при угрозе и возникновении чрезвычайных ситуаций и военных конфликтов	УК-8.1. Знает характер воздействия вредных и опасных факторов на человека и природную среду, методы защиты от них применительно к сфере своей профессиональной деятельности	+	+	+
	УК-8.2. Умеет выявлять и устранять проблемы, связанные с нарушениями техники безопасности на рабочем месте применительно к сфере своей профессиональной деятельности	+	+	+
	УК-8.3. Владеет способами и технологиями защиты в чрезвычайных ситуациях и в условиях военного времени	+	+	+
УК-9. Способен использовать базовые дефектологические знания в социальной и профессиональной сферах	УК-9.1. Знает и понимает особенности поведения членов коллектива с ограничениями по здоровью	+	+	+
	УК-9.2. Умеет взаимодействовать с членами коллектива с ограничениями по здоровью	+	+	+
	УК-9.3. Владеет приемами анализа собственных действий при общении с членами коллектива с ограничениями по здоровью	+	+	+
УК-10. Способен принимать обоснованные экономические решения в различных областях жизнедеятельности	УК-10.1. Знает основы экономической культуры, в том числе финансовой грамотности	+	+	+
	УК-10.2. Умеет использовать знания основ экономики при принятии обоснованных решений в различных областях деятельности	+	+	+
	УК-10.3. Владеет навыками выбора экономически обоснованных решений в различных областях жизнедеятельности	+	+	+
УК-11. Способен формировать нетерпимое отношение к коррупционному поведению	УК-11.1. Знает правовые нормы, формирующие нетерпимое отношение к коррупционному поведению	+	+	+
	УК-11.2. Умеет реализовывать нетерпимое отношение к	+	+	+

	коррупционному поведению в различных сферах деятельности			
	УК-11.3. Владеет методами формирования нетерпимого отношения к коррупционному поведению	+	+	+
<b>профессиональные:</b>				
ПК-1. Способен принимать участие в работах по расчету и проектированию деталей и узлов технологического оборудования химической промышленности в соответствии с техническими заданиями и использованием стандартных средств автоматизации проектирования	ПК-1.1. Знает принципы и порядок расчета деталей и узлов технологического оборудования химической промышленности и основные программные средства для их выполнения	+	+	+
	ПК-1.2. Умеет проектировать типовую технологическую оснастку с использованием прикладных программных средств	+	+	+
	ПК-1.3. Владеет методиками автоматизированного проектирования деталей и узлов технологического оборудования химической промышленности в прикладных программных средствах	+	+	+
ПК-2. Способен разрабатывать рабочую проектную и техническую документацию, оформлять законченные проектно-конструкторские работы с проверкой соответствия разрабатываемых проектов и технической документации стандартам, техническим условиям и другим нормативным документам	ПК-2.1. Знает принципы и порядок разработки технической документации в соответствии с техническими требованиями к продукции и условиями реализации технологического процесса при нормальных условиях эксплуатации	+	+	+
	ПК-2.2. Умеет составлять техническое задание на экспертизу технической документации, готовить пояснительную записку (сведения) об объекте экспертизы	+	+	+
	ПК-2.3. Владеет навыками разработки экспертного заключения в соответствии с актуальными нормативными документами	+	+	+
ПК-3. Способен выбирать основные и вспомогательные материалы, способы	ПК-3.1. Знает основные виды управляющих средств оборудования термической и химико-термической обработки	+	+	+

реализации технологических процессов, применять прогрессивные методы эксплуатации технологического оборудования при изготовлении технологических машин	и программное обеспечение к ним			
	ПК-3.2. Умеет проектировать режимы термической и химико-термической обработки с учетом требований энерго- и ресурсоэффективности	+	+	+
	ПК-3.3. Владеет методиками реализации разработанных режимов термической и химико-термической обработки в программах для управляющих средств оборудования термической и химико-термической обработки	+	+	+
ПК-4 Способен обеспечивать технологичность изделий и оптимальность процессов их изготовления при производстве высокотемпературных функциональных материалов (ВФМ) и изделий из них	ПК-4.1. Знает проблемы теории и технологии инновационных процессов производства ВФМ и изделий из них, технологические возможности, характеристики и особенности эксплуатации термического оборудования, критерии оценки технологичности и повышения эффективности процессов производства ВФМ	+	+	+
	ПК-4.2. Умеет разрабатывать технологические режимы и выбирать аппаратурное оформление для реализации типовых и инновационных процессов получения ВФМ	+	+	+
	ПК-4.3. Владеет приемами подбора и корректировки параметров нового сложного технологического процесса термического производства по результатам анализа структуры и свойств материалов, в том числе с применением вычислительной техники и прикладных программ	+	+	+

## 6 ПРАКТИЧЕСКИЕ И ЛАБОРАТОРНЫЕ ЗАНЯТИЯ

### 6.1 Практические занятия

Учебным планом подготовки бакалавров по направлению 15.03.02 Технологические машины и оборудование, профиль «Технологические машины и оборудование производства высокотемпературных функциональных материалов» предусмотрено проведение практических занятий при прохождении преддипломной практики в объеме 160 акад. часов / 120 астр. часов (4,44 ЗЕТ). Практические занятия проводятся в форме практической подготовки под руководством преподавателя и направлены на углубление теоретических знаний, полученных учащимися

самостоятельно, формирование понимания связей между теоретическими моделями технологических процессов, позволяющих прогнозировать технологические параметры, характеристики аппаратуры и свойства получаемых веществ, материалов и изделий и методологией решения практических задач, приобретение навыков применения теоретических знаний в практической работе.

#### **Примерный перечень практических занятий:**

№ п/п	Раздел	Темы практических занятий	Часы
1.	1	- Цели и задачи преддипломной практики. Согласование плана выполнения выпускной квалификационной работы, контрольных точек, вида и объема представляемого к каждой контрольной точке материала.	8
2.	2	- Обоснование общей концепции линии по производству ВФМ. - Согласование производительности основного и вспомогательного технологического оборудования. - Выполнение основных технологических расчетов. - Описание работы технологической линии производства ВФМ. - Изучение экономики и организации производства. - Разработка мер охраны труда и техники безопасности, охраны окружающей среды в масштабах отделения, участка предприятия.	276
3.	3	- Сбор, обработка и систематизация исходных данных для выполнения выпускной квалификационной работы.	8

#### **6.2 Лабораторные занятия**

Лабораторные занятия не предусмотрены.

### **7 САМОСТОЯТЕЛЬНАЯ РАБОТА**

Учебным планом подготовки бакалавров по направлению 15.03.02 Технологические машины и оборудование, профиль «Технологические машины и оборудование производства высокотемпературных функциональных материалов» при прохождении преддипломной практики предусмотрена самостоятельная работа обучающегося в форме практической подготовки в объеме 164 акад. часов / 123 астр. часов (4,56 ЗЕТ). Регламент практики определяется и устанавливается в соответствии с учебным планом.

Основу содержания самостоятельной работы обучающегося при прохождении преддипломной практики составляет освоение практических навыков организации и осуществления производственной деятельности в технологии ВФМ с учётом интересов и возможностей кафедры или организации, где она проводится. Программа практики включает также выполнение индивидуального задания, которое разрабатывается руководителем практики с учетом специфики научно-исследовательской работы кафедры.

При прохождении практики обучающийся должен использовать совокупность форм и методов самостоятельной работы:

- посещение научных семинаров кафедры (проблемной лаборатории, научной группы);
- посещение отраслевых выставок, семинаров и конференций;
- изучение методик анализа и систематизации научно-технической информации;
- знакомство с материально-технической базой места прохождения практики (кафедры проблемной лаборатории, научной группы);

Практическое освоение навыков организации и осуществления производственной деятельности в технологии ВФМ предусматривает:

- ознакомление и проработку рекомендованной литературы, работу с электронно-библиотечными системами, включая переводы публикаций из научных журналов, цитируемых в базах Scopus, Web of Science, Chemical Abstracts, РИНЦ;



- самостоятельное изучение рекомендуемой литературы.

## **8. ПРИМЕРЫ ОЦЕНОЧНЫХ СРЕДСТВ ДЛЯ КОНТРОЛЯ ОСВОЕНИЯ ПРАКТИКИ**

Итоговая оценка по практике (зачет с оценкой, максимальная оценка – 100 баллов) выставляется студенту по итогам написания отчета о прохождении преддипломной практики (максимальная оценка за отчет о прохождении практики – 60 баллов) и итогового опроса студента (максимальная оценка за итоговый опрос – 40 баллов).

### **8.1. Требования к отчету о прохождении практики**

Отчет о прохождении преддипломной практики выполняется студентом во время прохождения практики в соответствии с календарным учебным графиком рабочего учебного плана подготовки бакалавров по направлению 15.03.02 Технологические машины и оборудование, профиль «Технологические машины и оборудование производства высокотемпературных функциональных материалов».

Отчет о прохождении практики должен содержать следующие основные разделы:

- титульный лист с наименованием вида практики и названия научно-исследовательской организации или производственного предприятия – места прохождения практики;
- содержание (наименование всех текстовых разделов отчета);
- результаты выполнения обучающимся программы выпускной квалификационной работы в процессе прохождения практики;
- цели и задачи научной работы;
- анализ информации, полученной из различных информационных источников, по теме итоговой квалификационной работы;
- сведения о материалах, использованных при выполнении экспериментальной работы во время прохождения практики;
- описание методов исследования и научно-исследовательского оборудования, использованных при выполнении экспериментальной работы во время прохождения практики;
- полученные экспериментальные результаты и их обсуждение;
- основные выводы по результатам экспериментальной работы, выполненной во время прохождения практики;
- список использованных литературных источников.

Отчет о прохождении дисциплины выполняют с помощью персонального компьютера на листах формата А4, поля – стандартные, шрифт – Times New Roman 12 пт, через 1,5 интервала. Таблицы и рисунки выполняют в соответствии с ГОСТ 7.32-2017 «СИБИД. Отчет о научно-исследовательской работе. Структура и правила оформления». Текстовый материал необходимо иллюстрировать рисунками и фотографиями, выполненными во время прохождения практики или полученными из сети Интернет.

Страницы отчета нумеруют арабскими цифрами со сквозной нумерацией по всему тексту; титульный лист включают в общую нумерацию страниц отчета, но номер страницы на титульном листе не проставляют.

Ссылки на использованные источники располагают в тексте в порядке их появления и нумеруют арабскими цифрами без точки в квадратных скобках, например, [1]; [3-5]. Библиографические ссылки оформляют в соответствии с ГОСТ Р 7.0.5-2008 «СИБИД. Библиографическая ссылка. Общие требования и правила составления».

### **8.2 Примерная тематика отчетов по практике**

Тематика отчетов по практике должна соответствовать тематике выпускной квалификационной работы (ВКР).

Примерная тематика отчетов по практике представлена ниже.

1. Устройство и работа одновальных и двухвальных вакуумных прессов, их сравнительная оценка.
2. Трубные мельницы и их применение в производстве огнеупоров.
3. Устройство и работа вертикальных трубных прессов.
4. Валковые дробилки. Принцип работы, основные типы и области применения.
5. Сравнительная оценка и области применения прессов с винтовыми лопастями и поршневых прессов (при формовании изделий из пластичных керамических масс).
6. Насосы для перекачивания керамических шликеров. Насосы с керамическими цилиндром и поршнем.
7. Гидростатическое, квазиизостатическое и вибропрессование. Особенности, достоинства и недостатки методов формования.
8. Основные особенности процесса формования изделий на ленточных прессах. Виды и причины брака.
9. Пневмотранспорт для транспортировки керамических порошков. Их достоинства и недостатки. Контейнерный пневмотранспорт.
10. Оборудование для непрерывного распускания глинистых материалов (на примере комбинированной молотковой мельницы и мельницы-мешалки Сладкова).
11. Устройство и работа фрикционных прессов (на примере пресса 4 КФ-200).
12. Помольные бегуны: основные варианты конструктивных элементов, особенности применения.
13. Вибрационные мельницы. Конструкции, особенности работы, сравнение с шаровыми мельницами периодического действия.
14. Применение и принцип работы литейных конвейеров для литья санитарно-технической керамики.
15. Машины дробления и помола хрупких материалов.
16. Факторы, определяющие производительность ленточных прессов и требуемую мощность привода.
17. Устройство и работа четырехколонного гидравлического пресса для производства керамических плиток.
18. Устройство одновальных и двухвальных вакуумных ленточных прессов, их сравнительная оценка.
19. Устройства для разделения материалов по крупности.
20. Требования к порошкам для полусухого прессования и способы их получения. Особенности револьверных и роторных прессов.
21. Щековые и конусные дробилки. Основные конструкции, принцип действия и сравнительная характеристика.
22. Методы формования заготовок для керамических пленок.
23. Линия Ламина для получения больших тонких листов из керамики.
24. Зеркальные пресс-формы для прессования заготовок керамических плиток.
25. Гидростатические пресс-формы для прессования заготовок керамических плиток.

### **8.3 Примеры вопросов для итогового контроля освоения практики (зачет с оценкой)**

Итоговый контроль прохождения преддипломной практики включает представление отчета по практике, устный доклад, презентацию результатов научного исследования и ответы на вопросы по материалу разделов дисциплины. Оформление отчета и презентация оцениваются в 15 баллов, доклад – 10 баллов, ответы на вопросы билета к зачету с оценкой – 15 баллов. Билет к зачету с оценкой состоит из 3 вопросов, ответ на каждый вопрос оценивается по 5 баллов. Максимальная оценка – 40 баллов.

Общая оценка по практике складывается путем суммирования оценок за выполнение индивидуального задания и ответа на зачете с оценкой. Максимальная оценка по дисциплине – 100 баллов.

1. Что такое ТЭО?
2. Что такое «Генеральный подрядчик»?
3. Какие параметры необходимо учитывать при выборе площадки для строительства?
4. Что входит в комплекс работ по выбору площадки для строительства?
5. Что указывают в задании на проектирование?
6. Примерный состав проекта промышленного предприятия, отдельного цеха, объекта. Перечислите входящие в него разделы.
7. В чем особенность строительства в сложных геологических условиях?
8. Примерный состав проекта промышленного предприятия, отдельного цеха, объекта. Перечислите входящие в него разделы.
9. Раздел проекта «Технологические решения».
10. Раздел проекта «Архитектурно-строительные решения».
11. Раздел проекта «Специально-технические мероприятия гражданской обороны. Мероприятия по предупреждению чрезвычайных ситуаций».
12. Раздел проекта «Организация и условия труда работников».
13. Раздел проекта «Эффективность инвестиций».
14. Мероприятия по охране окружающей среды, обычно применяемые при проектировании керамических заводов.
15. Технология производства. В какую часть проекта она входит?
16. Автоматизация технологических процессов. В какой раздел проекта она входит?
17. Что должен особо учитывать специалист-технолог при проектировании?
18. Проблема использования новых не опробованных технологических решений.
19. За что несут ответственность проектная организация и ее должностные лица?
20. Требованиями ЕСКД, ЕСТД и др. при проектировании.
21. Как осуществляют выбор необходимого количества оборудования?
22. Возвратные потери и их учет.
23. Использование воды в производстве керамических изделий. Меры по охране окружающей среды.
24. Достоинства и недостатки использования типовых решений при проектировании технологических линий.
25. Что включает в себя описание технологического процесса?

Полный перечень оценочных средств приведен в виде отдельного документа, являющегося неотъемлемой частью основной образовательной программы.

#### 8.4 Структура и пример билетов для зачета с оценкой

<i>«Утверждаю» Заведующий кафедрой ХТКиО Н.А. Макаров</i>	<b>Министерство науки и высшего образования РФ</b>
	<b>Российский химико-технологический университет имени Д.И. Менделеева</b>
	<b>Кафедра химической технологии керамики и огнеупоров Производственная практика: преддипломная практика</b>
<b>Билет № 2</b>	
<ol style="list-style-type: none"> <li>1. Что такое «Генеральный подрядчик»?</li> <li>2. Мероприятия по охране окружающей среды, обычно применяемые при проектировании керамических заводов.</li> <li>3. Достоинства и недостатки использования типовых решений при проектировании технологических линий.</li> </ol>	

## 9 УЧЕБНО-МЕТОДИЧЕСКОЕ ОБЕСПЕЧЕНИЕ ПРАКТИКИ

### 9.1 Рекомендуемая литература

#### А. Основная литература

1. Рыжков И. Б. Основы научных исследований и изобретательства: Учебное пособие. СПб.: Лань, 2019. 224 с. [Электронный ресурс] Режим доступа: <https://e.lanbook.com/book/116011>
2. Требования к оформлению выпускных квалификационных (дипломных) и курсовых работ: методические указания / Сост. В.М. Аристов, С.Г. Комарова, Х.А. Невмятулина. – М.: РХТУ им. Д.И. Менделеева, 2016. 36 с.

#### Б. Дополнительная литература

3. Андрианов Н.Т., Балкевич В.Л., Беляков А.В. и др. Химическая технология керамики: Учебное пособие для вузов. Под. ред. проф. И.Я. Гузмана. М.:ООО РИФ «Стройматериалы», 2012. - 496 с.
4. Андрианов Н.Т., Балкевич В.Л., Беляков А.В. и др. Практикум по химической технологии керамики: Учебное пособие для вузов /. Под. ред. проф. И.Я. Гузмана. М.:ООО РИФ «Стройматериалы», 2005. 336 с.

### 9.2 Рекомендуемые источники научно-технической информации

1. Реферативный журнал «Химия», серия М «Силикатные материалы», ISSN 0235-2206
2. «Цемент и его применение» ISSN 1607-8837
3. «Строительные материалы», ISSN 0585-430X
4. «Строительные материалы, оборудование и технологии XXI века», ISSN 1729-9209
5. «ZKG International», ISSN 0949-0205
6. «Cement International» ISSN 1610-6199
7. «Cement and Concrete Research», ISSN 0008-8846
8. Ресурсы ELSEVIER: [www.sciencedirect.com](http://www.sciencedirect.com).
9. Ж. Стекло и керамика. ISSN: 0131-9582
10. Ж. Физика и химия стекла. ISSN: 0132-6651
11. Ж. Техника и технология силикатов. ISSN: 2076-0655
12. Journal of the American Ceramic Society. ISSN: 1551-2916

Политематические базы данных (БД): США: CAPLUS; COMPENDEX; Великобритания: INSPEC; Франция: PASCAL.

Ресурсы информационно-телекоммуникационной сети Интернет:

- Ресурсы ELSEVIER [www.sciencedirect.com](http://www.sciencedirect.com)
- [www.centerprioritet.ru](http://www.centerprioritet.ru) – СМЦ «Приоритет»: техническая документация исследований (ИКСИ), заказ литературы, русскоязычные издания
- <http://www.nanometer.ru/> – «Нанометр» – нанотехнологическое сообщество
- <http://plasma.karelia.ru/pub/nano-kurs/> – «Нано Технологии»
- <http://www.nanonewsnet.ru/> – Нанотехнологии Nano news net | Сайт о нанотехнологиях #1 в России
- <http://www.scirp.org/journal/Index.aspx> – Scientific research. Open Access
- <http://www.intechopen.com/> – In Tech. Open Science
- [http://www.twirpx.com/files/chidnustry/chemistry\\_tech/silicate/](http://www.twirpx.com/files/chidnustry/chemistry_tech/silicate/) – Технология силикатных и тугоплавких неметаллических материалов
- <http://www.rsl.ru> – Российская государственная библиотека
- <http://www.gpntb.ru> – Государственная публичная научно-техническая библиотека России
- <http://window.edu.ru> – Полнотекстовая библиотека учебных и учебно-методических материалов
- <http://abc.chemistry.bsu.by/free-journals/> – ABC-Chemistry: Бесплатная научная химическая информация

- <http://new.fips.ru/registers-web/> – Сайт ФИПС. Информация о патентах
- <http://findebookee.com/> – поисковая система по книгам
- <https://elibrary.ru/> – Научная электронная библиотека.

### **9.3 Средства обеспечения освоения практики**

Для реализации преддипломной практики подготовлены следующие средства обеспечения освоения практики:

- перечень индивидуальных заданий для выполнения в процессе прохождения практики;
- перечень вопросов для итогового контроля освоения практики;
- методические указания для подготовки отчета по преддипломной практике;
- <https://zoom.us/> – LMS Zoom.

## **10 ПЕРЕЧЕНЬ ИНФОРМАЦИОННЫХ ТЕХНОЛОГИЙ, ИСПОЛЬЗУЕМЫХ В ОБРАЗОВАТЕЛЬНОМ ПРОЦЕССЕ**

Информационно-библиотечный центр (ИБЦ) РХТУ им. Д.И. Менделеева обеспечивает информационную поддержку всем направлениям деятельности университета, содействует подготовке высококвалифицированных специалистов, совершенствованию учебного процесса, научно-исследовательской работы, способствует развитию профессиональной культуры будущего специалиста.

Структура и состав библиотечного фонда соответствуют требованиям Примерного положения о формировании фондов библиотеки высшего учебного заведения, утвержденного приказом Минобрнауки от 27.04.2000 г. № 1246. ИБЦ университета обеспечивает обучающихся основной учебной, учебно-методической и научной литературой, необходимой для организации образовательного процесса по всем дисциплинам основной образовательной программы и гарантирует возможность качественного освоения обучающимся образовательной программы подготовки бакалавров по направлению 15.03.02 Технологические машины и оборудование, профиль «Технологические машины и оборудование производства высокотемпературных функциональных материалов».

Фонд учебной и учебно-методической литературы укомплектован печатными и электронными изданиями из расчета 50 экз. на каждые 100 обучающихся, а для дисциплин части образовательной программы, формируемой участниками образовательных отношений, – 1 экз. на одного обучающегося.

Фонд дополнительной литературы включает помимо учебной литературы официальные, справочно-библиографические, специализированные отечественные и зарубежные периодические и информационные издания.

Общий объем многоотраслевого фонда ИБЦ 01.01.2022 составляет 1 716 243 экз.

Информационно-библиотечный центр обеспечивает самостоятельную работу обучающихся в читальных залах, предоставляя широкий выбор литературы по актуальным направлениям, а также обеспечивает доступ к профессиональным базам данных, информационным, справочным и поисковым системам.

Каждый обучающийся обеспечен свободным доступом из любой точки, в которой имеется доступ к сети Интернет и к электронно-библиотечной системе (ЭБС) Университета, которая содержит различные издания по основным изучаемым дисциплинам и сформирована по согласованию с правообладателями учебной и учебно-методической литературы.

Для более полного и оперативного справочно-библиографического и информационного обслуживания в ИБЦ реализована технология электронной доставки документов.

Полный перечень электронных информационных ресурсов, используемых в процессе обучения, представлен в основной образовательной программе.

## **11 МАТЕРИАЛЬНО-ТЕХНИЧЕСКОЕ ОБЕСПЕЧЕНИЕ ПРАКТИКИ**

В соответствии с учебным планом преддипломная практика проводится в форме практической подготовки обучающегося, как правило, на кафедре, осуществляющей подготовку обучающегося к защите выпускной квалификационной работы, и включает теоретическое и практическое освоение программы практики с использованием материально-технической базы кафедры.

### **11.1 Оборудование, необходимое в образовательном процессе:**

Лекционные учебные аудитории (оборудованные видеопроекторным оборудованием для презентаций, средствами звуковоспроизведения, экраном, и имеющие выход в Интернет), помещения для проведения семинарских и практических занятий (оборудованные учебной мебелью), библиотеку (имеющую рабочие компьютерные места для магистров, оснащенные компьютерами с доступом к базам данных и выходом в Интернет), лаборатории, оснащенные современным оборудованием для выполнения научно-исследовательской работы, компьютерные классы. При использовании электронных изданий каждый обучающийся обеспечен во время самостоятельной подготовки рабочим местом в компьютерном классе с выходом в Интернет в соответствии с трудоемкостью изучаемых дисциплин.

### **11.2 Учебно-наглядные пособия**

Комплекты плакатов к лекционным курсам; наборы образцов высокотемпературных неметаллических материалов и демонстрационных изделий из них; набор образцов типичного брака изделий; плакаты типовых постеров НИР, наборы продукции промышленных предприятий; наглядно-дидактический материал по технологии производства изделий из керамики; альбомы дифрактограмм глинистых минералов; альбомы ИК-спектров неорганических соединений; альбомы рентгенограмм неорганических материалов.

### **11.3 Компьютеры, информационно-телекоммуникационные сети, аппаратно-программные и аудиовизуальные средства**

Персональные компьютеры, укомплектованные проигрывателями CD и DVD, принтерами и программными средствами; проекторы и экраны; цифровые камеры; копировальные аппараты; локальная сеть с выходом в Интернет.

### **11.4 Печатные и электронные образовательные и информационные ресурсы**

Информационно-методические материалы: учебные пособия по дисциплинам части программы, формируемой участниками образовательных отношений; методические рекомендации к практическим занятиям; каталоги типов и видов продукции из высокотемпературных неметаллических материалов; каталоги продукции промышленных предприятий; раздаточный материал к лекционным курсам; учебные фильмы по процессам технологии и способам производства отдельных видов изделий; электронные учебные издания по дисциплинам части, формируемой участниками образовательных отношений, научно-популярные электронные издания.

Электронные образовательные ресурсы: кафедральные библиотеки электронных изданий по дисциплинам части, формируемой участниками образовательных отношений; электронные презентации к разделам лекционных курсов; учебно-методические разработки кафедры в электронном виде; учебные фильмы к разделам дисциплин; электронные каталоги продукции; информационно-методические материалы в печатном и электронном виде по производству изделий из высокотемпературных неметаллических материалов; сборники технологических схем, буклеты и каталоги оборудования, справочники по сырьевым материалам, справочники по наилучшим доступным технологиям производства изделий из керамики; справочные материалы в печатном и

электронном виде по строению и свойствам тугоплавких неорганических веществ; электронная картотека по рентгенофазовому анализу; электронная картотека по фазовым диаграммам состояния тугоплавких соединений; электронная картотека фотографий микроструктуры тугоплавких неорганических веществ.

### 11.5 Перечень лицензионного программного обеспечения

№ п/п	Наименование программного продукта	Реквизиты договора поставки	Количество лицензий	Срок окончания действия лицензии
1	Операционная система Microsoft Windows 10 Education (Russian)	Государственный контракт от 14.12.2010 № 143-164ЭА/2010, Акт № Тг048787, накладная от 20.12.2010 № Тг048787	7	бессрочно
2	Kaspersky Endpoint Security для бизнеса – Стандартный Russian Edition. 1500-2499 Node 1 year Educational License (неисключительная лицензия)	Контракт от 26.05.2020 № 28-35ЭА/2020	190	12 месяцев (ежегодное продление подписки с правом перехода на обновленную версию продукта)
3	Антиплагиат.ВУЗ	Контракт от 17.06.2022 № 37-63ЭА/2022	не ограничено, лимит проверок 15000	19.05.2023
4	Операционная система Microsoft Windows 10 Professional 32 bit/64 bit Rus Only FQS-10150	Договор от 11.02.2019 № 26.02-Д-3.0-1293/2019	4	бессрочно
5	Microsoft Office Home and Business 2016 Rus CEE Only No Skype BOX T5D-02705	Договор от 11.02.2019 № 26.02-Д-3.0-1293/2019	4	бессрочно
6	Desktop Education ALNG LicSAPk OLVS E 1Y Academic Edition Enterprise. В составе: 1) Microsoft Office Professional Plus 2019 (Word, Excel, PowerPoint, Outlook, OneNote, Access, Publisher, InfoPath); 2) Microsoft Core CAL 3) Microsoft Windows Upgrade	Контракт от 26.05.2020 № 28-35ЭА/2020	657	12 месяцев (ежегодное продление подписки с правом перехода на обновлённую версию продукта)

7	SOLIDWORKS EDU Edition 2019-2020 Network – 200 Users (неисключительная лицензия)	Контракт от 26.05.2020 № 28-35ЭА/2020	1 сетевая, 200 пользователей	бессрочно
8	Учебный Комплект Компас-3D v18 на 50 мест. Проектирование и конструирование в машиностроении (неисключительная лицензия)	Контракт от 26.05.2020 № 28-35ЭА/2020	2, каждая 50 мест	бессрочно

## 12 ТРЕБОВАНИЯ К ОЦЕНКЕ КАЧЕСТВА ОСВОЕНИЯ ПРАКТИКИ

Наименование разделов	Основные показатели оценки	Формы и методы контроля и оценки
<b>Раздел 1. Введение.</b> Организационно-методические мероприятия	<p><i>Знает:</i></p> <ul style="list-style-type: none"> <li>–комплекс мероприятий по технике безопасности, охране окружающей среды, охране труда.</li> </ul> <p><i>Умеет:</i></p> <ul style="list-style-type: none"> <li>–выполнять поиск, обработку, анализ и систематизацию научно-технической информации, осуществлять выбор методик и средств решения задач, поставленных программой практики и темой выпускной квалификационной работы.</li> </ul> <p><i>Владеет:</i></p> <ul style="list-style-type: none"> <li>–приемами планирования и расчета технико-экономических показателей проекта;</li> <li>–способностью принимать конкретные технические решения при разработке технологических процессов, выбирать технологии производства ВФМ с учетом экологических последствий их применения.</li> </ul>	<p>Оценка за выполнение индивидуального задания</p> <p>Оценка за отчет по практике и зачет</p>
<b>Раздел 2. Сбор</b> научно-технической информации по теме выпускной квалификационной работы	<p><i>Знает:</i></p> <ul style="list-style-type: none"> <li>–производственно-технологические особенности и принципы рационального проектирования технологии производства ВФМ по профилю выпускной квалификационной работы;</li> <li>–экономические показатели технологии производства ВФМ;</li> <li>–комплекс мероприятий по технике безопасности, охране окружающей среды, охране труда.</li> </ul> <p><i>Умеет:</i></p> <ul style="list-style-type: none"> <li>–выполнять подготовку научно-технической документации для проведения научных исследований и</li> </ul>	<p>Оценка за выполнение индивидуального задания</p> <p>Оценка за отчет по практике и зачет</p>



	<p>технических разработок;</p> <p>–выполнять поиск, обработку, анализ и систематизацию научно-технической информации, осуществлять выбор методик и средств решения задач, поставленных программой практики и темой выпускной квалификационной работы.</p> <p><i>Владеет:</i></p> <p>–приемами планирования и расчета технико-экономических показателей проекта;</p> <p>–способностью принимать конкретные технические решения при разработке технологических процессов, выбирать технологии производства ВФМ с учетом экологических последствий их применения.</p>	
<p><b>Раздел 3.</b> Подготовка исходных данных для выполнения выпускной квалификационной работы</p>	<p><i>Знает:</i></p> <p>–производственно-технологические особенности и принципы рационального проектирования технологии производства ВФМ по профилю выпускной квалификационной работы;</p> <p>–экономические показатели технологии производства ВФМ;</p> <p>–комплекс мероприятий по технике безопасности, охране окружающей среды, охране труда.</p> <p><i>Умеет:</i></p> <p>–выполнять подготовку научно-технической документации для проведения научных исследований и технических разработок;</p> <p>–выполнять поиск, обработку, анализ и систематизацию научно-технической информации, осуществлять выбор методик и средств решения задач, поставленных программой практики и темой выпускной квалификационной работы.</p> <p><i>Владеет:</i></p> <p>–приемами планирования и расчета технико-экономических показателей проекта;</p> <p>–способностью принимать конкретные технические решения при разработке технологических процессов, выбирать технологии производства ВФМ с учетом экологических последствий их применения.</p>	<p>Оценка за выполнение индивидуального задания</p> <p>Оценка за отчет по практике и зачет</p>

### **13 ОСОБЕННОСТИ ОРГАНИЗАЦИИ ОБРАЗОВАТЕЛЬНОГО ПРОЦЕССА ДЛЯ ИНВАЛИДОВ И ЛИЦ С ОГРАНИЧЕННЫМИ ВОЗМОЖНОСТЯМИ ЗДОРОВЬЯ**

Обучение инвалидов и лиц с ограниченными возможностями здоровья осуществляется в соответствии с:

1. Порядком организации и осуществления образовательной деятельности по образовательным программам высшего образования – программам бакалавриата, программам специалитета, программам магистратуры (Приказ Минобрнауки РФ от 06.04.2021 № 245);

2. Положением о порядке организации и осуществления образовательной деятельности по образовательным программам высшего образования – программам бакалавриата, программам специалитета, программам магистратуры в РХТУ им. Д.И. Менделеева, принятым решением Ученого совета РХТУ им. Д.И. Менделеева от 30.10.2019, протокол № 3, введенным в действие приказом ректора РХТУ им. Д.И. Менделеева от 14.11.2019 № 646А;

3. Положением о практической подготовке обучающихся в федеральном государственном бюджетном образовательном учреждении высшего образования «Российский химико-технологический университет имени Д.И. Менделеева» (утв. решением Ученого совета университета от 25.11.2020, протокол № 4);

4. Методическими рекомендациями по организации образовательного процесса для обучения инвалидов и лиц с ограниченными возможностями здоровья в образовательных организациях высшего образования, в том числе оснащенности образовательного процесса (утверждены заместителем Министра образования и науки РФ А.А. Климовым от 08.04.2014 № АК-44/05вн).

*Дополнения и изменения к рабочей программе*  
**«ПРОИЗВОДСТВЕННАЯ ПРАКТИКА:  
ПРЕДДИПЛОМНАЯ ПРАКТИКА»**  
**основной образовательной программы**

Направление подготовки 15.03.02 Технологические машины и оборудование

Профиль подготовки «Технологические машины и оборудование  
производства высокотемпературных функциональных материалов»

Форма обучения: очная

Номер изменения/ дополнения	Содержание дополнения/изменения	Основание внесения изменения/дополнения
1.	Изменение в части обновления лицензионного программного обеспечения	протокол заседания кафедры ХТКиО № 16 от «24» июня 2022 г.

**Министерство науки и высшего образования Российской Федерации  
Федеральное государственное бюджетное образовательное учреждение  
высшего образования  
«Российский химико-технологический университет  
имени Д.И. Менделеева»**

---

**«УТВЕРЖДАЮ»**

И.о. проректора по учебной работе

\_\_\_\_\_ С.Н. Филатов

«25» мая 2022 г.

**РАБОЧАЯ ПРОГРАММА  
ГОСУДАРСТВЕННОЙ ИТОГОВОЙ АТТЕСТАЦИИ:  
ПОДГОТОВКИ К ПРОЦЕДУРЕ ЗАЩИТЫ И ЗАЩИТЫ  
ВЫПУСКНОЙ КВАЛИФИКАЦИОННОЙ РАБОТЫ**

**Направление подготовки 15.03.02 Технологические машины и  
оборудование**

**Профиль подготовки «Технологические машины и оборудование  
производства высокотемпературных функциональных материалов»**

**Квалификация – бакалавр**

**РАССМОТРЕНО И ОДОБРЕНО  
На заседании Методической комиссии  
Ученого совета  
РХТУ им. Д.И. Менделеева  
«25» мая 2022 г.**

Председатель \_\_\_\_\_ Н.А. Макаров

**Москва 2022 г.**

Программа составлена доцентом кафедры химической технологии керамики и огнеупоров  
Вартамян М.А.

Программа рассмотрена и одобрена на заседании кафедры химической технологии керамики и огнеупоров факультета технологии неорганических веществ и высокотемпературных материалов «13» мая 2022 года, протокол № 14.

## 1 ЦЕЛИ И ЗАДАЧИ ГОСУДАРСТВЕННОЙ ИТОГОВОЙ АТТЕСТАЦИИ

В соответствии с Федеральным законом от 29.12.2012 № 273-ФЗ «Об образовании в Российской Федерации», государственная итоговая аттестация выпускников, завершающих обучение по программам высшего образования, в том числе по программам бакалавриата, является заключительным и обязательным этапом оценки содержания и качества освоения студентами основной образовательной программы по направлению 15.03.02 Технологические машины и оборудование, профиль «Технологические машины и оборудование производства высокотемпературных функциональных материалов».

Государственная итоговая аттестация: подготовка к процедуре защиты и защита выпускной квалификационной работы (далее – ГИА), проводится в целях определения соответствия результатов освоения обучающимися образовательной программы соответствующим требованиям федерального государственного образовательного стандарта высшего образования по направлению 15.03.02 Технологические машины и оборудование, профиль «Технологические машины и оборудование производства высокотемпературных функциональных материалов».

Программа составлена в соответствии с требованиями Федерального государственного образовательного стандарта (ФГОС ВО) для направления подготовки бакалавров 15.03.02 Технологические машины и оборудование, профиль «Технологические машины и оборудование производства высокотемпературных функциональных материалов», рекомендациями методической комиссии Ученого совета РХТУ им. Д.И. Менделеева.

ГИА относится к базовой части образовательной программы и завершается присвоением квалификации «бакалавр». Успешное прохождение государственной итоговой аттестации является основанием для выдачи обучающемуся документа о высшем образовании и о квалификации образца, установленного Министерством образования и науки Российской Федерации.

ГИА обучающихся по программе бакалавриата проводится в форме защиты выпускной квалификационной работы (ВКР).

Защита ВКР предполагает, что обучающиеся имеют теоретическую и практическую подготовку в области проектирования технологии высокотемпературных функциональных материалов, в том числе технологии тугоплавких неорганических и силикатных материалов.

**Цель ГИА** – выявление уровня теоретической и практической подготовленности выпускника вуза к выполнению профессиональных задач и соответствия его подготовки требованиям ФГОС ВО по направлению подготовки 15.03.02 Технологические машины и оборудование.

**Задачи ГИА** – установление соответствия содержания, уровня и качества подготовки выпускника требованиям ФГОС ВО; мотивация выпускников на дальнейшее повышение уровня компетентности в избранной сфере профессиональной деятельности на основе углубления и расширения полученных знаний и навыков путем продолжения познавательной деятельности в сфере практического применения знаний и компетенций.

## 2 ТРЕБОВАНИЯ К РЕЗУЛЬТАТАМ ОСВОЕНИЯ ОСНОВНОЙ ОБРАЗОВАТЕЛЬНОЙ ПРОГРАММЫ

К ГИА допускается обучающийся, не имеющий академической задолженности и в полном объеме выполнивший учебный план по образовательной программе 15.03.02 Технологические машины и оборудование, профиль «Технологические машины и оборудование производства высокотемпературных функциональных материалов».

Выпускник, освоивший программу бакалавриата, должен обладать следующими **универсальными компетенциями**:

- УК-1. Способен осуществлять поиск, критический анализ и синтез информации, применять системный подход для решения поставленных задач
- УК-2. Способен определять круг задач в рамках поставленной цели и выбирать оптимальные способы их решения, исходя из действующих правовых норм, имеющихся ресурсов и ограничений
- УК-3. Способен осуществлять социальное взаимодействие и реализовывать свою роль в команде
- УК-4. Способен осуществлять деловую коммуникацию в устной и письменной формах на государственном языке Российской Федерации и иностранном(ых) языке(ах)
- УК-5. Способен воспринимать межкультурное разнообразие общества в социально-историческом, этическом и философском контекстах
- УК-6. Способен управлять своим временем, выстраивать и реализовывать траекторию саморазвития на основе принципов образования в течение всей жизни
- УК-7. Способен поддерживать должный уровень физической подготовленности для обеспечения полноценной социальной и профессиональной деятельности
- УК-8. Способен создавать и поддерживать в повседневной жизни и в профессиональной деятельности безопасные условия жизнедеятельности для сохранения природной среды, обеспечения устойчивого развития общества, в том числе при угрозе и возникновении чрезвычайных ситуаций и военных конфликтов
- УК-9. Способен использовать базовые дефектологические знания в социальной и профессиональной сферах
- УК-10. Способен принимать обоснованные экономические решения в различных областях жизнедеятельности
- УК-11. Способен формировать нетерпимое отношение к коррупционному поведению

Выпускник, освоивший программу магистратуры, должен обладать следующими

**общефессиональными компетенциями:**

- ОПК-1. Способен применять естественно-научные и общинженерные знания, методы математического анализа и моделирования в профессиональной деятельности
- ОПК-2. Способен применять основные методы, способы и средства получения, хранения, переработки информации при решении задач профессиональной деятельности
- ОПК-3. Способен осуществлять профессиональную деятельность с учетом экономических, экологических, социальных ограничений на всех этапах жизненного уровня
- ОПК-4. Способен понимать принципы работы современных информационных технологий и использовать их для решения задач профессиональной деятельности
- ОПК-5. Способен работать с нормативно-технической документацией, связанной с профессиональной деятельностью, с учетом стандартов, норм и правил
- ОПК-6. Способен решать стандартные задачи профессиональной деятельности на основе информационной и библиографической культуры с применением информационно-коммуникационных технологий
- ОПК-7. Способен применять современные экологичные и безопасные методы рационального использования сырьевых и энергетических ресурсов в машиностроении
- ОПК-8. Способен проводить анализ затрат на обеспечение деятельности производственных подразделений в машиностроении
- ОПК-9. Способен внедрять и осваивать новое технологическое оборудование
- ОПК-10. Способен контролировать и обеспечивать производственную и экологическую безопасность на рабочих местах
- ОПК-11. Способен применять методы контроля качества технологических машин и оборудования, проводить анализ причин нарушений их работоспособности и

- разрабатывать мероприятия по их предупреждению
- ОПК-12. Способен обеспечивать повышение надежности технологических машин и оборудования на стадиях проектирования, изготовления и эксплуатации
- ОПК-13. Способен применять стандартные методы расчета при проектировании деталей и узлов технологических машин и оборудования
- ОПК-14. Способен разрабатывать алгоритмы и компьютерные программы, пригодные для практического применения.

Выпускник, освоивший программу магистратуры, должен обладать **профессиональными компетенциями**, соответствующими видам профессиональной деятельности, на которые ориентирована программа бакалавриата (виды деятельности – проектно-конструкторская; производственно-технологическая):

- ПК-1. Способен принимать участие в работах по расчету и проектированию деталей и узлов технологического оборудования химической промышленности в соответствии с техническими заданиями и использованием стандартных средств автоматизации проектирования;
- ПК-2. Способен разрабатывать рабочую проектную и техническую документацию, оформлять законченные проектно-конструкторские работы с проверкой соответствия разрабатываемых проектов и технической документации стандартам, техническим условиям и другим нормативным документам;
- ПК-3. Способен выбирать основные и вспомогательные материалы, способы реализации технологических процессов, применять прогрессивные методы эксплуатации технологического оборудования при изготовлении технологических машин;
- ПК-4. Способен обеспечивать технологичность изделий и оптимальность процессов их изготовления при производстве высокотемпературных функциональных материалов (ВФМ) и изделий из них.

В результате прохождения ГИА (выполнения ВКР) у студента проверяется сформированность указанных выше компетенций, а также следующих знаний, умений и навыков, позволяющих оценить степень готовности обучающихся к дальнейшей профессиональной деятельности. Студент должен:

**знать:**

- технологические машины и оборудование различных комплексов производства и переработки высокотемпературных функциональных материалов (ВФМ);
- производственные технологические процессы, принципы их разработки и освоения новых технологий;
- средства информационного, метрологического, диагностического и управленческого обеспечения технологических систем для достижения качества выпускаемых изделий;
- порядок приемки и освоения вводимого оборудования;
- нормативно-техническую документацию, системы стандартизации и сертификации;
- технологическую оснастку и средства механизации и автоматизации технологических процессов, вакуумные и компрессорные машины, гидравлические машины, гидроприводы и гидропневмоавтоматику;
- порядок и процедуры обслуживания технологического оборудования для реализации производственных процессов;
- средства испытаний и контроля качества технологических машин и оборудования.

**уметь:**

- осуществлять сбор и анализ исходных информационных данных для проектирования изделий машиностроения и технологий их изготовления;
- производить расчет и проектирование деталей и узлов машиностроительных конструкций в соответствии с техническими заданиями и использованием стандартных средств автоматизации проектирования;



- разрабатывать рабочую проектную и техническую документацию, оформлять законченные проектно-конструкторские работы;
- готовить техническую документацию по менеджменту качества технологических процессов на производственных участках;
- контроль соблюдения экологической безопасности проведения работ;
- осуществлять наладку, настройку, регулирование и опытную проверку технологического оборудования и программных средств;
- осуществлять монтаж, наладку, испытания и сдачу в эксплуатацию новых образцов изделий, узлов и деталей выпускаемой продукции;
- составлять инструкции по эксплуатации оборудования и программы испытаний;
- составлять заявки на оборудование и запасные части, готовить техническую документацию на его ремонт.

**владеть:**

- методами контроля соответствия разрабатываемых проектов и технической документации стандартам, техническим условиям и другим нормативным документам;
- приемами предварительного технико-экономического обоснования проектных решений;
- принципами доводки и освоения технологических процессов в ходе подготовки производства новой продукции;
- методами контроля соблюдения технологической дисциплины при изготовлении изделий;
- методиками проверки технического состояния и остаточного ресурса технологического оборудования, приемами организации профилактических осмотров и текущего ремонта;
- приемами организации рабочих мест, их техническое оснащение с размещением технологического оборудования;
- приемами организации метрологического обеспечения технологических процессов, использование типовых методов контроля качества выпускаемой продукции.

### **3 ОБЪЕМ ГОСУДАРСТВЕННОЙ ИТОГОВОЙ АТТЕСТАЦИИ И ВИДЫ УЧЕБНОЙ РАБОТЫ**

Программа относится к базовой части учебного плана, к блоку 3 «Государственная итоговая аттестация» (Б3) и рассчитана на сосредоточенное прохождение в 8 семестре (4 курс) обучения в объеме 216 ч (6 ЗЕТ). Программа предполагает, что обучающиеся имеют теоретическую и практическую подготовку в области проектирования и эксплуатации технологических машин и оборудования, в том числе в области производства высокотемпературных функциональных материалов и изделий из них.

Виды учебной работы	Всего		
	В зачетных единицах	В академ. часах	В астроном. часах
<b>Общая трудоемкость ГИА по учебному плану</b>	<b>6</b>	<b>216</b>	<b>162</b>
<b>Контактная работа</b>	–	–	–
<b>Самостоятельная работа:</b>	<b>6</b>	<b>216</b>	<b>162</b>
Контактная работа – итоговая аттестация	6	<b>0,67</b>	<b>0,5</b>
Выполнение, написание и оформление ВКР		215,33	161,5
<b>Вид итогового контроля</b>	<b>защита ВКР</b>		

#### 4 СОДЕРЖАНИЕ ГОСУДАРСТВЕННОЙ ИТОГОВОЙ АТТЕСТАЦИИ

ГИА в форме защиты ВКР проходит в 8 семестре на базе знаний, полученных студентами при изучении дисциплин направления 15.03.02 Технологические машины и оборудование.

ГИА в части защиты выпускной квалификационной работы проводится государственной экзаменационной комиссией (ГЭК).

Контроль уровня сформированности компетенций обучающихся, приобретенных при освоении ООП, осуществляется путем проведения защиты ВКР и присвоения квалификации «бакалавр».

Защита ВКР является обязательной процедурой итоговой государственной аттестации студентов высших учебных заведений, завершающих обучение по направлению бакалавриата. Она проводится публично на открытом заседании ГЭК в соответствии с локальными нормативными и распорядительными актами университета, на котором могут присутствовать все желающие.

Материалы, представляемые к защите:

выпускная квалификационная работа (пояснительная записка);

задание на выполнение ВКР;

отзыв руководителя ВКР;

рецензия на ВКР;

презентация (раздаточный материал), подписанная руководителем;

доклад.

В задачи ГЭК входят выявление подготовленности студента к профессиональной деятельности и принятие решения о возможности выдачи ему диплома.

Решение о присуждении выпускнику квалификации бакалавра принимается на заседании ГЭК простым большинством при открытом голосовании членов комиссии на основании результатов итоговых испытаний. Результаты определяются оценками «отлично», «хорошо», «удовлетворительно», «неудовлетворительно».

Обучающийся имеет право подать в апелляционную комиссию апелляцию о нарушении, по его мнению, установленной процедуры защиты выпускной квалификационной работы. Апелляция о несогласии с результатами защиты выпускной квалификационной работы не принимается.

#### 5 СООТВЕТСТВИЕ СОДЕРЖАНИЯ ТРЕБОВАНИЯМ К РЕЗУЛЬТАТАМ ОСВОЕНИЯ ОСНОВНОЙ ОБРАЗОВАТЕЛЬНОЙ ПРОГРАММЫ

Компетенции	Защита ВКР
<b>Знать:</b>	
– технологические машины и оборудование различных комплексов производства и переработки высокотемпературных функциональных материалов (ВФМ)	+
– производственные технологические процессы, принципы их разработки и освоения новых технологий	+
– средства информационного, метрологического, диагностического и управленческого обеспечения технологических систем для достижения качества выпускаемых изделий	+
– порядок приемки и освоения вводимого оборудования	+
– нормативно-техническую документацию, системы стандартизации и сертификации	+

– технологическую оснастку и средства механизации и автоматизации технологических процессов, вакуумные и компрессорные машины, гидравлические машины, гидроприводы и гидропневмоавтоматику	+
– порядок и процедуры обслуживания технологического оборудования для реализации производственных процессов	+
– средства испытаний и контроля качества технологических машин и оборудования	+
<b>Уметь:</b>	
– осуществлять сбор и анализ исходных информационных данных для проектирования изделий машиностроения и технологий их изготовления	+
– производить расчет и проектирование деталей и узлов машиностроительных конструкций в соответствии с техническими заданиями и использованием стандартных средств автоматизации проектирования	+
– разрабатывать рабочую проектную и техническую документацию, оформлять законченные проектно-конструкторские работы	+
– готовить техническую документацию по менеджменту качества технологических процессов на производственных участках	+
– контроль соблюдения экологической безопасности проведения работ	+
– осуществлять наладку, настройку, регулирование и опытную проверку технологического оборудования и программных средств	+
– осуществлять монтаж, наладку, испытания и сдачу в эксплуатацию новых образцов изделий, узлов и деталей выпускаемой продукции	+
– составлять инструкции по эксплуатации оборудования и программы испытаний	+
– составлять заявки на оборудование и запасные части, готовить техническую документацию на его ремонт	+
<b>Владеть:</b>	
– методами контроля соответствия разрабатываемых проектов и технической документации стандартам, техническим условиям и другим нормативным документам	+
– приемами предварительного технико-экономического обоснования проектных решений	+
– принципами доводки и освоения технологических процессов в ходе подготовки производства новой продукции	+
– методами контроля соблюдения технологической дисциплины при изготовлении изделий	+
– методиками проверки технического состояния и остаточного ресурса технологического оборудования, приемами организации профилактических осмотров и текущего ремонта	+
– приемами организации рабочих мест, их техническое оснащение с размещением технологического оборудования	+
– приемами организации метрологического обеспечения технологических процессов, использование типовых методов контроля качества выпускаемой продукции	+

<b>Универсальные компетенции:</b>	
– УК-1. Способен осуществлять поиск, критический анализ и синтез информации, применять системный подход для решения поставленных задач	+
– УК-2. Способен определять круг задач в рамках поставленной цели и выбирать оптимальные способы их решения, исходя из действующих правовых норм, имеющихся ресурсов и ограничений	+
– УК-3. Способен осуществлять социальное взаимодействие и реализовывать свою роль в команде	+
– УК-4. Способен осуществлять деловую коммуникацию в устной и письменной формах на государственном языке Российской Федерации и иностранном(ых) языке(ах)	+
– УК-5. Способен воспринимать межкультурное разнообразие общества в социально-историческом, этическом и философском контекстах	+
– УК-6. Способен управлять своим временем, выстраивать и реализовывать траекторию саморазвития на основе принципов образования в течение всей жизни	+
– УК-7. Способен поддерживать должный уровень физической подготовленности для обеспечения полноценной социальной и профессиональной деятельности	+
– УК-8. Способен создавать и поддерживать в повседневной жизни и в профессиональной деятельности безопасные условия жизнедеятельности для сохранения природной среды, обеспечения устойчивого развития общества, в том числе при угрозе и возникновении чрезвычайных ситуаций и военных конфликтов	+
– УК-9. Способен использовать базовые дефектологические знания в социальной и профессиональной сферах	+
– УК-10. Способен принимать обоснованные экономические решения в различных областях жизнедеятельности	+
– УК-11. Способен формировать нетерпимое отношение к коррупционному поведению	+
<b>Общепрофессиональные компетенции:</b>	
– ОПК-1. Способен применять естественно-научные и общинженерные знания, методы математического анализа и моделирования в профессиональной деятельности	+
– ОПК-2. Способен применять основные методы, способы и средства получения, хранения, переработки информации при решении задач профессиональной деятельности	+
– ОПК-3. Способен осуществлять профессиональную деятельность с учетом экономических, экологических, социальных ограничений на всех этапах жизненного уровня	+
– ОПК-4. Способен понимать принципы работы современных информационных технологий и использовать их для решения задач профессиональной деятельности	+
– ОПК-5. Способен работать с нормативно-технической документацией, связанной с профессиональной деятельностью, с учетом стандартов, норм и правил	+
– ОПК-6. Способен решать стандартные задачи профессиональной деятельности на основе информационной и библиографической культуры с применением информационно-коммуникационных технологий	+

– ОПК-7. Способен применять современные экологичные и безопасные методы рационального использования сырьевых и энергетических ресурсов в машиностроении	+
– ОПК-8. Способен проводить анализ затрат на обеспечение деятельности производственных подразделений в машиностроении	+
– ОПК-9. Способен внедрять и осваивать новое технологическое оборудование	+
– ОПК-10. Способен контролировать и обеспечивать производственную и экологическую безопасность на рабочих местах	+
– ОПК-11. Способен применять методы контроля качества технологических машин и оборудования, проводить анализ причин нарушений их работоспособности и разрабатывать мероприятия по их предупреждению	+
– ОПК-12. Способен обеспечивать повышение надежности технологических машин и оборудования на стадиях проектирования, изготовления и эксплуатации	+
– ОПК-13. Способен применять стандартные методы расчета при проектировании деталей и узлов технологических машин и оборудования	+
– ОПК-14. Способен разрабатывать алгоритмы и компьютерные программы, пригодные для практического применения	+
<b>Профессиональные компетенции:</b>	
– ПК-1. Способен принимать участие в работах по расчету и проектированию деталей и узлов технологического оборудования химической промышленности в соответствии с техническими заданиями и использованием стандартных средств автоматизации проектирования	+
– ПК-2. Способен разрабатывать рабочую проектную и техническую документацию, оформлять законченные проектно-конструкторские работы с проверкой соответствия разрабатываемых проектов и технической документации стандартам, техническим условиям и другим нормативным документам	+
– ПК-3. Способен выбирать основные и вспомогательные материалы, способы реализации технологических процессов, применять прогрессивные методы эксплуатации технологического оборудования при изготовлении технологических машин	+
– ПК-4. Способен обеспечивать технологичность изделий и оптимальность процессов их изготовления при производстве высокотемпературных функциональных материалов (ВФМ) и изделий из них	+

## 6 ПРАКТИЧЕСКИЕ И ЛАБОРАТОРНЫЕ ЗАНЯТИЯ

### 6.1 Практические занятия

Учебным планом подготовки бакалавров по направлению 15.03.02 Технологические машины и оборудование, профиль подготовки «Технологические машины и оборудование производства высокотемпературных функциональных материалов», «Государственная итоговая аттестация: защита выпускной квалификационной работы, включая процедуру подготовки к защите и процедуру защиты» проведение практических занятий не предполагается.

## **6.2 Лабораторные занятия**

Учебным планом подготовки бакалавров по направлению 15.03.02 Технологические машины и оборудование, профиль подготовки «Технологические машины и оборудование производства высокотемпературных функциональных материалов», «Государственная итоговая аттестация: защита выпускной квалификационной работы, включая процедуру подготовки к защите и процедуру защиты» проведение лабораторных занятий не предполагается.

## **7 САМОСТОЯТЕЛЬНАЯ РАБОТА**

Учебным планом подготовки бакалавров по направлению 15.03.02 Технологические машины и оборудование, профиль подготовки «Технологические машины и оборудование производства высокотемпературных функциональных материалов», «Государственная итоговая аттестация: защита выпускной квалификационной работы, включая процедуру подготовки к защите и процедуру защиты» предполагает 216 акад. (162 астр.) часов самостоятельной работы.

## **8 ПРИМЕРЫ ОЦЕНОЧНЫХ СРЕДСТВ ДЛЯ КОНТРОЛЯ ОСВОЕНИЯ ОСНОВНОЙ ОБРАЗОВАТЕЛЬНОЙ ПРОГРАММЫ**

### **8.1 Примерная тематика выпускных квалификационных работ**

Примерные темы выпускных квалификационных работ:

1. Устройство и работа одновальных и двухвальных вакуумных прессов, их сравнительная оценка.
2. Трубные мельницы и их применение в производстве огнеупоров.
3. Устройство и работа вертикальных трубных прессов.
4. Валковые дробилки. Принцип работы, основные типы и области применения.
5. Сравнительная оценка и области применения прессов с винтовыми лопастями и поршневых прессов (при формовании изделий из пластичных керамических масс).
6. Насосы для перекачивания керамических шликеров. Насосы с керамическими цилиндром и поршнем.
7. Гидростатическое, квазиизостатическое и вибропрессование. Особенности, достоинства и недостатки методов формования.
8. Основные особенности процесса формования изделий на ленточных прессах. Виды и причины брака.
9. Пневмотранспорт для транспортировки керамических порошков. Их достоинства и недостатки. Контейнерный пневмотранспорт.
10. Оборудование для непрерывного распускания глинистых материалов (на примере комбинированной молотковой мельницы и мельницы-мешалки Сладкова).
11. Устройство и работа фрикционных прессов (на примере пресса 4 КФ-200).
12. Помольные бегуны: основные варианты конструктивных элементов, особенности применения.
13. Вибрационные мельницы. Конструкции, особенности работы, сравнение с шаровыми мельницами периодического действия.
14. Применение и принцип работы литейных конвейеров для литья санитарно-технической керамики.
15. Машины дробления и помола хрупких материалов.
16. Факторы, определяющие производительность ленточных прессов и требуемую мощность привода.
17. Устройство и работа четырехколонного гидравлического пресса для производства керамических плиток.

18. Устройство одновальных и двухвальных вакуумных ленточных прессов, их сравнительная оценка.
19. Устройства для разделения материалов по крупности.
20. Требования к порошкам для полусухого прессования и способы их получения. Особенности револьверных и роторных прессов.
21. Щековые и конусные дробилки. Основные конструкции, принцип действия и сравнительная характеристика.
22. Методы формования заготовок для керамических пленок.
23. Линия Ламина для получения больших тонких листов из керамики.
24. Зеркальные пресс-формы для прессования заготовок керамических плиток.
25. Гидростатические пресс-формы для прессования заготовок керамических плиток.

### **8.2 Текущий контроль выпускной квалификационной работы**

Текущий контроль выполнения ВКР осуществляется в три этапа и проводится в форме собеседования преподавателя и студента.

На 1-ой контрольной точке преподаватель оценивает выполнение план-графика работы, понимание студентом цели и задач исследования, содержание аналитического обзора научно-технической литературы по теме ВКР.

На 2-ой контрольной точке студент представляет аналитический обзор, технологические расчеты, в случае отставания от графика выполнения работы преподаватель указывает на возможности их ликвидации.

На 3-й контрольной точке студент представляет практически законченную и оформленную работу и проект презентации. Назначается внешний рецензент, составляется график защит ВКР и работа (или ее часть) передаются на проверку на объём заимствования.

### **8.3 Итоговый контроль освоения основной образовательной программы**

Итоговым контролем освоения основной образовательной программы является оценка сформированности компетенций выпускника, проводимая на защите ВКР. Компетенции, сформированность которых невозможно оценить на основе результатов доклада и подготовленных выпускником материалов, оценивается членами ГЭК онлайн в электронной информационно-образовательной среде университета. Логин и пароли доступа в электронную информационно-образовательную среду университета членам ГЭК выдаются непосредственно на период работы ГЭК.

Особенности защиты ВКР обучающимся, не явившимся на заседание ГЭК, регламентируются Положением о порядке проведения государственной итоговой аттестации по образовательным программам высшего образования – программам бакалавриата, программам специалитета, программам магистратуры в РХТУ им. Д.И. Менделеева, принятым решением Ученого совета РХТУ им. Д.И. Менделеева от 30.10.2019, протокол № 3, введенным в действие приказом ректора РХТУ им. Д.И. Менделеева от 14.11.2019 № 646А.

Полный перечень оценочных средств приведен в виде отдельного документа, являющегося неотъемлемой частью основной образовательной программы.

#### ***Критерии для оценки ВКР***

Максимальная оценка ВКР составляет 100 баллов. Контроль успеваемости обучающегося ведется по принятой в университете рейтинговой системе. Оценки «отлично», «хорошо», «удовлетворительно» означают успешную защиту.

Обучающиеся, успешно защитившие ВКР, считаются успешно прошедшими государственную итоговую аттестацию.

Обучающимся, успешно прошедшим государственную итоговую аттестацию, присваивается квалификация «бакалавр» и выдается диплом об окончании бакалавриата,

подтверждающий получение высшего образования по соответствующей программе подготовки.

Оценка **«отлично»** выставляется за ВКР при следующих условиях:

- постановка проблемы во введении соответствует современному состоянию и перспективам развития научных исследований по направленности (профилям) ООП ВО, носит комплексный характер и включает в себя обоснование актуальности, научной и практической значимости темы, формулировку цели и задач исследования, его объекта и предмета, обзор использованных источников и литературы;
- содержание и структура исследования соответствуют поставленным цели и задачам;
- изложение материала носит проблемно-аналитический характер, отличается логичностью и смысловой завершенностью;
- промежуточные и итоговые выводы работы соответствуют ее основным положениям и поставленным задачам исследования;
- соблюдены требования к стилю и оформлению научных работ;
- публичная защита ВКР показала уверенное владение материалом, умение четко, аргументировано и корректно отвечать на поставленные вопросы, отстаивать собственную точку зрения;
- все текстовые заимствования оформлены достоверными ссылками, объем и характер текстовых заимствований соответствуют специфике исследовательских задач.

Оценка **«хорошо»** выставляется за ВКР при следующих условиях:

- введение включает все необходимые компоненты постановки проблемы, в том числе формулировку цели и задач исследования, его объекта и предмета, обзор использованных источников и литературы. Обоснование актуальности, научной и практической значимости темы не вполне соответствует современному состоянию и перспективам развития научных исследований по направленности (профилям) ОП ВО;
- содержание и структура работы в целом соответствуют поставленным цели и задачам;
- изложение материала не всегда носит проблемно-аналитический характер;
- промежуточные и итоговые выводы работы в целом соответствуют ее основным положениям и поставленным задачам исследования;
- соблюдены основные требования к оформлению научных работ;
- публичная защита выпускной квалификационной работы показала достаточно уверенное владение материалом, однако недостаточное умение четко, аргументировано и корректно отвечать на поставленные вопросы и отстаивать собственную точку зрения;
- текстовые заимствования, как правило, оформлены достоверными ссылками, объем текстовых заимствований в целом соответствует специфике исследовательских задач.

Оценка **«удовлетворительно»** выставляется за ВКР при следующих условиях:

- введение включает основные компоненты постановки проблемы, однако в формулировках цели и задач исследования, его объекта и предмета допущены погрешности, обзор использованных источников и литературы носит формальный характер, обоснование актуальности, научной и практической значимости темы не соответствует современному состоянию и перспективам развития научных исследований по направленности (профилям) ОП ВО;
- содержание и структура работы не полностью соответствуют поставленным задачам исследования;
- изложение материала носит описательный характер, список цитируемых источников не позволяет качественно решить все поставленные в работе задачи;
- выводы работы не полностью соответствуют ее основным положениям и поставленным задачам исследования;
- нарушен ряд основных требований к оформлению научных работ;



- в ходе публичной защиты проявилось неуверенное владение материалом, неумение отстаивать собственную позицию и отвечать на вопросы;
- значительная часть текстовых заимствований не сопровождаются достоверными ссылками, объем и характер текстовых заимствований лишь отчасти соответствуют специфике исследовательских задач.

Оценка **«неудовлетворительно»** выставляется за ВКР при следующих условиях:

- введение работы не имеет логичной структуры и не выполняет функцию постановки проблемы исследования;
- содержание и структура работы в основном не соответствует теме, цели и задачам исследования;
- работа носит реферативный характер, список цитируемых источников является недостаточным для решения поставленных задач;
- выводы работы не соответствуют ее основным положениям и поставленным задачам исследования;
- не соблюдены требования к оформлению научных работ;
- в ходе публичной защиты выпускной квалификационной работы проявилось неуверенное владение материалом, неумение формулировать собственную позицию;
- большая часть текстовых заимствований не сопровождаются достоверными ссылками, текстовые заимствования составляют большой объем работы и преимущественно являются результатом использования нескольких научных и учебных изданий.

## **9 УЧЕБНО-МЕТОДИЧЕСКОЕ ОБЕСПЕЧЕНИЕ ГОСУДАРСТВЕННОЙ ИТОГОВОЙ АТТЕСТАЦИИ**

### **9.1 Рекомендуемые источники научно-технической информации**

1. Реферативный журнал «Химия» (РЖХ), серия М «Силикатные материалы», ISSN 0235-2206
2. Журнал «Композитный Мир», ISSN 2222-5439
3. Журнал «Цемент и его применение», ISSN 1607-8837
4. Журнал «Строительные материалы», ISSN 0585-430X
5. Журнал «Строительные материалы, оборудование и технологии XXI века», ISSN 1729-9209
6. ZKG International, ISSN 0949-0205
7. Cement International, ISSN 1610-6199
8. Cement and Concrete Research, ISSN 0008-8846
9. Composites Science and Technology, ISSN 0266-3538
10. Журнал «Стекло и керамика», ISSN 0131-9582
11. Журнал «Физика и химия стекла», ISSN 0132-6651
12. Журнал «Техника и технология силикатов», ISSN 2076-0655
13. Journal of the American Ceramic Society, ISSN 1551-2916
14. Journal of Non-Crystalline Solids, ISSN 0022-3093
15. Ресурсы ELSEVIER: [www.sciencedirect.com](http://www.sciencedirect.com)

### **9.2 Средства обеспечения освоения основной образовательной программы**

Для проведения государственной итоговой аттестации используются следующие нормативные и нормативно-методические документы:

- Федеральный закон Российской Федерации от 29 декабря 2012 г. № 273-ФЗ «Об образовании в Российской Федерации» [Электронный ресурс] – Режим доступа: <http://pravo.gov.ru/proxy/ips/?docbody=&nd=102162745&intelsearch=273%D4%C7/> (дата обращения: 11.05.2022).
- Федеральные государственные образовательные стандарты высшего образования // Координационный совет учебно-методических объединений и научно-методических

советов высшей школы. Портал Федеральных образовательных стандартов высшего образования [Электронный ресурс] – Режим доступа: <http://fgosvo.ru/fgosvo/93/91/5/45> (дата обращения: 11.05.2022).

- Приказ Министерства образования и науки РФ от 23.08.2017 № 816 «Об утверждении Порядка применения организациями, осуществляющими образовательную деятельность, электронного обучения, дистанционных образовательных технологий при реализации образовательных программ» [Электронный ресурс]. Режим доступа: <http://pravo.gov.ru/proxy/ips/?docbody=&nd=102447332&intelsearch=816+%EF%F0%E8%EA%E0%E7/> (дата обращения: 11.05.2022)
- Положение о порядке проведения государственной итоговой аттестации по образовательным программам высшего образования – программам бакалавриата, программам специалитета, программам магистратуры в РХТУ им. Д.И. Менделеева (утв. решением ученого совета ФГБОУ ВО РХТУ им. Д.И. Менделеева от 30.10.2019, протокол №3). [Электронный ресурс] Режим доступа: [https://www.muctr.ru/upload/university/departments/uu/local\\_doc/pologenie\\_gia\\_5.pdf](https://www.muctr.ru/upload/university/departments/uu/local_doc/pologenie_gia_5.pdf) (дата обращения: 11.05.2022).
- Положение о выпускной квалификационной работе для обучающихся по образовательным программам высшего образования – программам бакалавриата, программам специалитета, программам магистратуры в РХТУ им. Д.И. Менделеева (утв. решением ученого совета ФГБОУ ВО РХТУ им. Д.И. Менделеева от 30.10.2019, протокол №3). [Электронный ресурс] Режим доступа: [https://www.muctr.ru/upload/university/departments/uu/local\\_doc/pologenie\\_VKR\\_2.pdf](https://www.muctr.ru/upload/university/departments/uu/local_doc/pologenie_VKR_2.pdf) (дата обращения: 11.05.2022).
- Положение об организации и использовании электронного обучения и дистанционных образовательных технологий при реализации образовательных программ в федеральном государственном бюджетном образовательном учреждении высшего образования «Российский химико-технологический университет имени Д.И. Менделеева» (утв. решением ученого совета ФГБОУ ВО РХТУ им. Д.И. Менделеева от 27.03.2020, протокол №9). [Электронный ресурс] Режим доступа: [https://www.muctr.ru/upload/university/departments/uu/local\\_doc/pologenie\\_EOiDOT\\_2.pdf](https://www.muctr.ru/upload/university/departments/uu/local_doc/pologenie_EOiDOT_2.pdf) (дата обращения: 11.05.2022).

## **10 ПЕРЕЧЕНЬ ИНФОРМАЦИОННЫХ ТЕХНОЛОГИЙ, ИСПОЛЬЗУЕМЫХ В ОБРАЗОВАТЕЛЬНОМ ПРОЦЕССЕ**

Информационно-библиотечный центр (ИБЦ) РХТУ им. Д.И. Менделеева обеспечивает информационную поддержку всем направлениям деятельности университета, содействует подготовке высококвалифицированных специалистов, совершенствованию учебного процесса, научно-исследовательской работы, способствует развитию профессиональной культуры будущего специалиста.

Структура и состав библиотечного фонда соответствуют требованиям Примерного положения о формировании фондов библиотеки высшего учебного заведения, утвержденного приказом Минобрнауки от 27.04.2000 № 1246.

ИБЦ университета обеспечивает обучающихся основной учебной, учебно-методической и научной литературой, необходимой для организации образовательного процесса по всем дисциплинам основной образовательной программы по направлению 15.03.02 Технологические машины и оборудование, профиль «Технологические машины и оборудование производства высокотемпературных функциональных материалов».

Фонд учебной и учебно-методической литературы укомплектован печатными и электронными изданиями из расчета 50 экз. на каждые 100 обучающихся, а для дисциплин вариативной части образовательной программы – 1 экз. на одного обучающегося.

Фонд дополнительной литературы включает помимо учебной литературы официальные, справочно-библиографические, специализированные отечественные и зарубежные периодические и информационные издания.

Общий объем многоотраслевого фонда ИБЦ на 01.01.2022 составляет 1 716 243 экз.

Информационно-библиотечный центр обеспечивает самостоятельную работу обучающихся в читальных залах, предоставляя широкий выбор литературы по актуальным направлениям, а также обеспечивает доступ к профессиональным базам данных, информационным, справочным и поисковым системам.

Каждый обучающийся обеспечен свободным доступом из любой точки, в которой имеется доступ к сети Интернет и к электронно-библиотечной системе (ЭБС) Университета, которая содержит различные издания по основным изучаемым дисциплинам и сформирована по согласованию с правообладателями учебной и учебно-методической литературы.

Полный перечень электронных информационных ресурсов, используемых в процессе обучения, представлен в основной образовательной программе.

## **11 МАТЕРИАЛЬНО-ТЕХНИЧЕСКОЕ ОБЕСПЕЧЕНИЕ ГОСУДАРСТВЕННОЙ ИТОГОВОЙ АТТЕСТАЦИИ**

Перечень оборудования для обеспечения проведения Государственной итоговой аттестации: защиты выпускной квалификационной работы, включая подготовку к процедуре защиты и процедуру защиты - презентационное оборудование (мультимедиа-проектор, экран, компьютер для управления).

### **11.1 Оборудование, необходимое в образовательном процессе:**

*– Парк высокотемпературного газового и электротермического оборудования:*

печи высокотемпературные тигельные с газовым обогревом для варки стекла; электропечи сопротивления с нагревателями из хромита лантана (ВНИИЭТО); электропечи сопротивления вакуумные (тип СШВЭ, СШВЛ); печи лабораторные тигельные электрические с силитовыми нагревателями и автоматическим регулированием температуры ПЛ 5/12,5; печь электрическая для оптического стекловарения со стекломешальной машиной; печь электрическая с установкой для вытягивания ленты стекла; печь электрическая с регулируемой газовой средой; печи электрические муфельные и установки высокотемпературные с программным управлением; печь электрическая градиентная; оборудование для отливки стекольных расплавов; сушильные шкафы; сушильные шкафы вакуумные (MLW).

*– Оборудование для синтеза и подготовки образцов материалов:*

весы электронные технические и аналитические Cauw-120D, Caux 220, DB-60H и др.; весы лабораторные (ACCULAB VICON); весы аналитические (Gibertini Crystal); лабораторная планетарная мельница RetschPM 100 с размольными телами и барабанами; мельница валковая лабораторная; мельница шаровая лабораторная; мельницы шаровые двухкамерные; дробилка щековая лабораторная; установка АПР; мельница вибрационная (ВИБРОМАШ); мельница планетарная (САНД, Сатурн); дробилка щековая; вибростол с набором сит; стиратели дисковые с наборами сит; аналитическая просеивающая машина AS 200 basic с комплектующими; однодисковая шлифовально-полировальная машина с автоматическим приспособлением для подачи образцов; ультразвуковая ванна ProSonic 1000; тигли корундовые объемом 10 – 500 мл; тигли шамотные объемом 500 – 1000 мл; химическая посуда фарфоровая; химическая посуда стеклянная; вытяжные шкафы; установка для шлифовки и полировки материалов; вибростолы; установка для гетерофазного осаждения.

*– Приборы и оборудование для проведения структурных исследований:*

рентгеновские дифрактометры с базами кристаллографических данных ICDD и информационно-поисковой системой SciGlassSoftwareSuite, в т.ч. дифрактометр D2 Phaser Bruker AXS; дериватографы с фотографической и электронной регистрацией, прибор синхронного термического анализа STA 449 F3 Jupiter; дифференциальный сканирующий калориметр; спектрально-аналитический комплекс на базе монохроматора/спектрографа MS3504i; спектрометр комбинационного рассеяния света исследовательского класса с высокоразрешающим конфокальным микроскопом Horiba, LabRamHRVisible-NIR; оптические микроскопы, в т.ч., Olimpus BX 51 с компьютерным управлением и с высокотемпературным столиком LinKam; лазерный анализатор элементного состава LEA-S500 фирмы «Solar»; масс-спектрометр с индуктивно связанной плазмой iCAP-Q; фемтосекундный лазерный комплекс TETA-X с системой диагностики излучения и позиционирования, укомплектованный оптическим столом; цифровой осциллограф TDS-154D, гониометр Г5М, микроскоп JENAPOL; лазерный гранулометр; микроскоп оптический поляризационный (ПОЛАМ-211); микроскоп металлографический (МИН-8); машины разрывные (FM-250, FM-500); установка для определения теплопроводности огнеупоров нестационарным методом (ISO 8894-1, метод крестовины); установка для определения теплопроводности высокотеплопроводных материалов стационарным методом; мост емкостей (Е8-2); тераомметр (Е6-13); измеритель иммитанса (Е7-20); осциллограф (ИРЧ-1М); микроскоп сканирующий электронный (TESCAN); дериватограф (МOM).

– *Приборы и оборудование для проведения технологических испытаний:*

универсальная разрывная машина Shimadzu; дилатометры вертикальные и горизонтальный с компьютерным управлением Dil 402 PC; микротвердомеры с ручным и автоматическим нагружением; приборы для определения удельной поверхности порошков ПСХ 11(SP) и ПСХ-2; профилометр Протон – МИЭТ 130; установки для определения химической стойкости материалов; полярископ-поляриметр ПКС-125; установки для определения плотности материалов; рН-метры; рефрактометр Аббе оптический NAR-3Т; гидравлический пресс ручной; гидравлический пресс полуавтомат усилием до 10 т (ИП-10); гидравлический пресс полуавтомат усилием до 50 т (ИП-50); гидравлический пресс полуавтомат усилием до 100 т (ИПС-100); климатическая камера лабораторная; вискозиметр вибрационный; вискозиметр ротационный; вискозиметр Энглера; прибор Васильева; прибор Вика; прибор Ле-Шателье.

## **11.2 Учебно-наглядные пособия**

Комплекты плакатов к лекционным курсам; наборы образцов высокотемпературных неметаллических материалов и демонстрационных изделий из них; набор образцов типичного брака изделий; плакаты типовых постеров НИР, наборы продукции промышленных предприятий; компьютерная программа по обучению ведения технологического процесса производства портландцемента «75th ECS/CEMulator System from the World Leading Cement Equipment Manufacturer» фирмы «FLSmidth; наглядно-дидактический материал по технологии производства изделий из стекла, керамики, вяжущих и композиционных материалов; альбомы дифрактограмм глинистых минералов; альбомы ИК-спектров неорганических соединений; альбомы рентгенограмм неорганических материалов.

## **11.3 Компьютеры, информационно-телекоммуникационные сети, аппаратно-программные и аудиовизуальные средства**

Персональные компьютеры, укомплектованные проигрывателями CD и DVD, принтерами и программными средствами; проекторы; экраны; аудитории со стационарными комплексами отображения информации с любого электронного носителя; WEB-камеры; цифровая камера к оптическому микроскопу; цифровой фотоаппарат; копировальные аппараты; локальная сеть с выходом в Интернет.

#### 11.4 Печатные и электронные образовательные и информационные ресурсы

Информационно-методические материалы: учебные пособия по дисциплинам вариативной части программы; методические рекомендации к практическим занятиям; каталоги типов и видов продукции из высокотемпературных неметаллических материалов; каталоги продукции промышленных предприятий; раздаточный материал к лекционным курсам; учебные фильмы по процессам технологии и способам производства отдельных видов изделий; электронные учебные издания по дисциплинам вариативной части, научно-популярные электронные издания.

Электронные образовательные ресурсы: кафедральные библиотеки электронных изданий по дисциплинам вариативной части; электронные презентации к разделам лекционных курсов; учебно-методические разработки кафедры в электронном виде; учебные фильмы к разделам дисциплин; электронные каталоги продукции; информационно-методические материалы в печатном и электронном виде по производству изделий из высокотемпературных неметаллических материалов; сборники технологических схем, буклеты и каталоги оборудования, справочники по сырьевым материалам, справочники по наилучшим доступным технологиям производства изделий из керамики, стекла, производства вяжущих материалов; справочные материалы в печатном и электронном виде по строению и свойствам тугоплавких неорганических веществ; электронная картотека по рентгенофазовому анализу; электронная картотека по фазовым диаграммам состояния тугоплавких соединений; электронная картотека фотографий микроструктуры тугоплавких неорганических веществ.

#### 11.5 Перечень лицензионного программного обеспечения

№ п/п	Наименование программного продукта	Реквизиты договора поставки	Количество лицензий	Срок окончания действия лицензии
1	Операционная система Microsoft Windows 10 Education (Russian)	Государственный контракт от 14.12.2010 № 143-164ЭА/2010, Акт № Tr048787, накладная от 20.12.2010 № Tr048787	7	бессрочно
2	Kaspersky Endpoint Security для бизнеса – Стандартный Russian Edition. 1500-2499 Node 1 year Educational License (неисключительная лицензия)	Контракт от 26.05.2020 № 28-35ЭА/2020	190	12 месяцев (ежегодное продление подписки с правом перехода на обновленную версию продукта)
3	Антиплагиат.ВУЗ	Контракт от 17.06.2022 № 37-63ЭА/2022	не ограничено, лимит проверок 15000	19.05.2023
4	Операционная система Microsoft Windows 10 Professional 32 bit/64 bit Rus Only FQS-10150	Договор от 11.02.2019 № 26.02-Д-3.0-1293/2019	4	бессрочно

5	Microsoft Office Home and Business 2016 Rus CEE Only No Skype BOX T5D-02705	Договор от 11.02.2019 № 26.02-Д-3.0-1293/2019	4	бессрочно
6	Desktop Education ALNG LicSAPk OLVS E 1Y Academic Edition Enterprise. В составе: 1) Microsoft Office Professional Plus 2019 (Word, Excel, Power Point, Outlook, OneNote, Access, Publisher, InfoPath); 2) Microsoft Core CAL 3) Microsoft Windows Upgrade	Контракт от 26.05.2020 № 28-35ЭА/2020	657	12 месяцев (ежегодное продление подписки с правом перехода на обновлённую версию продукта)
7	SOLIDWORKS EDU Edition 2019-2020 Network – 200 Users (неисключительная лицензия)	Контракт от 26.05.2020 № 28-35ЭА/2020	1 сетевая, 200 пользователей	бессрочно
8	Учебный Комплект Компас-3D v18 на 50 мест. Проектирование и конструирование в машиностроении (неисключительная лицензия)	Контракт от 26.05.2020 № 28-35ЭА/2020	2, каждая 50 мест	бессрочно

## 12 ТРЕБОВАНИЯ К ОЦЕНКЕ КАЧЕСТВА ОСВОЕНИЯ ПРОГРАММЫ ГОСУДАРСТВЕННОЙ ИТОГОВОЙ АТТЕСТАЦИИ

Наименование разделов	Основные показатели оценки	Формы и методы контроля и оценки
<b>Раздел 1. Выполнение и представление результатов научных исследований и проектных изысканий.</b> 1.1 Выполнение научных исследований и проектных изысканий.	<b>Знает:</b> технологические машины и оборудование различных комплексов производства и переработки высокотемпературных функциональных материалов (ВФМ); производственные технологические процессы, принципы их разработки и освоения новых технологий; средства информационного, метрологического, диагностического и управленческого обеспечения технологических систем для достижения качества выпускаемых изделий; порядок приемки и освоения вводимого оборудования; нормативно-техническую документацию, системы стандартизации и сертификации; технологическую оснастку и средства	Оценка за первое и второе промежуточные представления результатов научных исследований. Оценка на ГИА.

механизации и автоматизации технологических процессов, вакуумные и компрессорные машины, гидравлические машины, гидроприводы и гидропневмоавтоматику; порядок и процедуры обслуживания технологического оборудования для реализации производственных процессов; средства испытаний и контроля качества технологических машин и оборудования.

**Умеет:**

осуществлять сбор и анализ исходных информационных данных для проектирования изделий машиностроения и технологий их изготовления; производить расчет и проектирование деталей и узлов машиностроительных конструкций в соответствии с техническими заданиями и использованием стандартных средств автоматизации проектирования; разрабатывать рабочую проектную и техническую документацию, оформлять законченные проектно-конструкторские работы; готовить техническую документацию по менеджменту качества технологических процессов на производственных участках; контроль соблюдения экологической безопасности проведения работ; осуществлять наладку, настройку, регулирование и опытную проверку технологического оборудования и программных средств; осуществлять монтаж, наладку, испытания и сдачу в эксплуатацию новых образцов изделий, узлов и деталей выпускаемой продукции; составлять инструкции по эксплуатации оборудования и программы испытаний; составлять заявки на оборудование и запасные части, готовить техническую документацию на его ремонт.

**Владеет:**

методами контроля соответствия разрабатываемых проектов и технической документации стандартам, техническим условиям и другим нормативным документам; приемами предварительного технико-экономического обоснования

	<p>проектных решений; принципами доводки и освоения технологических процессов в ходе подготовки производства новой продукции; методами контроля соблюдения технологической дисциплины при изготовлении изделий; методиками проверки технического состояния и остаточного ресурса технологического оборудования, приемами организации профилактических осмотров и текущего ремонта; приемами организации рабочих мест, их техническое оснащение с размещением технологического оборудования; приемами организации метрологического обеспечения технологических процессов, использование типовых методов контроля качества выпускаемой продукции.</p>	
<p><b>Раздел 2.</b> <b>Выполнение и представление результатов научных исследований и проектных изысканий.</b> 1.2 Подготовка научного доклада и презентации.</p>	<p><b>Знает:</b> технологические машины и оборудование различных комплексов производства и переработки высокотемпературных функциональных материалов (ВФМ); производственные технологические процессы, принципы их разработки и освоения новых технологий; средства информационного, метрологического, диагностического и управленческого обеспечения технологических систем для достижения качества выпускаемых изделий; порядок приемки и освоения вводимого оборудования; нормативно-техническую документацию, системы стандартизации и сертификации; технологическую оснастку и средства механизации и автоматизации технологических процессов, вакуумные и компрессорные машины, гидравлические машины, гидроприводы и гидропневмоавтоматику; порядок и процедуры обслуживания технологического оборудования для реализации производственных процессов; средства испытаний и контроля качества технологических машин и оборудования.</p> <p><b>Умеет:</b> осуществлять сбор и анализ исходных</p>	<p>Оценка за третье промежуточное представление результатов научных исследований. Оценка на ГИА.</p>



	<p>информационных данных для проектирования изделий машиностроения и технологий их изготовления; производить расчет и проектирование деталей и узлов машиностроительных конструкций в соответствии с техническими заданиями и использованием стандартных средств автоматизации проектирования; разрабатывать рабочую проектную и техническую документацию, оформлять законченные проектно-конструкторские работы; готовить техническую документацию по менеджменту качества технологических процессов на производственных участках; контроль соблюдения экологической безопасности проведения работ; осуществлять наладку, настройку, регулирование и опытную проверку технологического оборудования и программных средств; осуществлять монтаж, наладку, испытания и сдачу в эксплуатацию новых образцов изделий, узлов и деталей выпускаемой продукции; составлять инструкции по эксплуатации оборудования и программы испытаний; составлять заявки на оборудование и запасные части, готовить техническую документацию на его ремонт.</p> <p><b>Владеет:</b></p> <p>методами контроля соответствия разрабатываемых проектов и технической документации стандартам, техническим условиям и другим нормативным документам; приемами предварительного технико-экономического обоснования проектных решений; принципами доводки и освоения технологических процессов в ходе подготовки производства новой продукции; методами контроля соблюдения технологической дисциплины при изготовлении изделий; методиками проверки технического состояния и остаточного ресурса технологического оборудования, приемами организации профилактических осмотров и текущего ремонта; приемами организации рабочих мест, их техническое</p>	
--	--------------------------------------------------------------------------------------------------------------------------------------------------------------------------------------------------------------------------------------------------------------------------------------------------------------------------------------------------------------------------------------------------------------------------------------------------------------------------------------------------------------------------------------------------------------------------------------------------------------------------------------------------------------------------------------------------------------------------------------------------------------------------------------------------------------------------------------------------------------------------------------------------------------------------------------------------------------------------------------------------------------------------------------------------------------------------------------------------------------------------------------------------------------------------------------------------------------------------------------------------------------------------------------------------------------------------------------------------------------------------------------------------------------------------------------------------------------------------------------------------------------------------------------------------------------------------------------------------------------------------------------------------------------------------------------------------------------------------------	--

	оснащение с размещением технологического оборудования; приемами организации метрологического обеспечения технологических процессов, использование типовых методов контроля качества выпускаемой продукции.	
--	------------------------------------------------------------------------------------------------------------------------------------------------------------------------------------------------------------	--

### **13 ОСОБЕННОСТИ ПРОВЕДЕНИЯ ГОСУДАРСТВЕННОЙ ИТОГОВОЙ АТТЕСТАЦИИ ИНВАЛИДОВ И ЛИЦ С ОГРАНИЧЕННЫМИ ВОЗМОЖНОСТЯМИ ЗДОРОВЬЯ**

Обучение инвалидов и лиц с ограниченными возможностями здоровья осуществляется в соответствии с:

- Порядком организации и осуществления образовательной деятельности по образовательным программам высшего образования – программам бакалавриата, программам специалитета, программам магистратуры (Приказ Минобрнауки РФ от 06.04.2021 № 245);
- Положением о порядке организации и осуществления образовательной деятельности по образовательным программам высшего образования – программам бакалавриата, программам специалитета, программам магистратуры в РХТУ им. Д.И. Менделеева, принятым решением Ученого совета РХТУ им. Д.И. Менделеева от 30.10.2019, протокол № 3, введенным в действие приказом ректора РХТУ им. Д.И. Менделеева от 14.11.2019 № 646А;
- Методическими рекомендациями по организации образовательного процесса для обучения инвалидов и лиц с ограниченными возможностями здоровья в образовательных организациях высшего образования, в том числе оснащенности образовательного процесса (утверждены заместителем Министра образования и науки РФ А.А. Климовым от 08.04.2014 № АК-44/05вн).

Для обучающихся из числа инвалидов и лиц с ограниченными возможностями здоровья ГИА проводится с учетом особенностей их психофизического развития, их индивидуальных возможностей и состояния здоровья (далее – индивидуальные особенности).

При проведении ГИА обеспечивается соблюдение следующих общих требований:

- проведение ГИА инвалидов и лиц с ограниченными возможностями здоровья в одной аудитории совместно с обучающимися, не имеющими ограниченных возможностей здоровья, если это не создает трудностей для обучающихся при прохождении ГИА;
- присутствие в аудитории ассистента (ассистентов), оказывающего обучающимся инвалидам необходимую техническую помощь с учетом их индивидуальных особенностей (занять рабочее место, передвигаться, прочесть и оформить задание, общаться с членами государственной экзаменационной комиссии);
- пользование техническими средствами, необходимыми обучающимся при прохождении ГИА с учетом их индивидуальных особенностей;
- обеспечение возможности беспрепятственного доступа обучающихся инвалидов и лиц с ограниченными возможностями здоровья в аудитории, туалетные и другие помещения, а также их пребывания в указанных помещениях (наличие пандусов, поручней, расширенных дверных проемов, лифтов, при отсутствии лифтов аудитория должна располагаться на первом этаже, наличие специальных кресел и других приспособлений).

Дополнения и изменения к рабочей программе

**«ГОСУДАРСТВЕННАЯ ИТОГОВАЯ АТТЕСТАЦИЯ:  
ПОДГОТОВКА К ПРОЦЕДУРЕ ЗАЩИТЫ И ЗАЩИТА  
ВЫПУСКНОЙ КВАЛИФИКАЦИОННОЙ РАБОТЫ»**

**основной образовательной программы**

Направление подготовки 15.03.02 Технологические машины и оборудование

Профиль подготовки «Технологические машины и оборудование производства  
высокотемпературных функциональных материалов»

Форма обучения: очная

Номер изменения/ дополнения	Содержание дополнения/изменения	Основание внесения изменения/дополнения
1.	Изменение в части обновления лицензионного программного обеспечения	протокол заседания кафедры ХТКиО № <u>16</u> от « <u>24</u> » <u>июня</u> <u>2022</u> г.

**Министерство науки и высшего образования Российской Федерации  
федеральное государственное бюджетное образовательное учреждение  
высшего образования  
«Российский химико-технологический университет  
имени Д.И. Менделеева»**

---

**«УТВЕРЖДАЮ»**

И.о. проректора по учебной работе

\_\_\_\_\_ С.Н. Филатов

«25» мая 2022 г.

**РАБОЧАЯ ПРОГРАММА ДИСЦИПЛИНЫ**

**«Перевод научно-технической литературы»**

**Направление подготовки 15.03.02 Технологические машины и  
оборудование**

(Код и наименование направления подготовки)

**Профиль подготовки – «Технологические машины и оборудование  
производства высокотемпературных функциональных материалов»**

(Наименование профиля подготовки)

**Квалификация «бакалавр»**

РАССМОТРЕНО И ОДОБРЕНО

На заседании Методической комиссии

РХТУ им. Д.И. Менделеева

«25» мая 2022 г.

Председатель \_\_\_\_\_ Н.А. Макаров

**Москва 2022**

Программа составлена: к.фил.н., к.э.н., доцентом кафедры иностранных языков И.А. Кузнецовым, старшим преподавателем кафедры иностранных языков Н.Г. Коваленко.

Программа рассмотрена и одобрена на заседании кафедры иностранных языков «20» апреля 2022 г., протокол № 9.

## 1. ЦЕЛЬ И ЗАДАЧИ ДИСЦИПЛИНЫ

Программа составлена в соответствии с требованиями Федерального государственного образовательного стандарта высшего образования – бакалавриат по направлению подготовки **15.03.02 Машины ВФМ** (ФГОС ВО), рекомендациями Методической комиссии и накопленным опытом преподавания дисциплины кафедрой **иностранных языков** РХТУ им. Д.И. Менделеева. Программа рассчитана на изучение дисциплины в течение двух семестров.

Дисциплина **«Перевод научно-технической литературы»** относится к вариативной части факультативных дисциплин учебного плана. Программа дисциплины предполагает, что обучающиеся имеют теоретическую и практическую подготовку в области иностранного языка и навыки, приобретенные в ходе изучения дисциплины «иностранный язык».

**Цель дисциплины** – приобретение обучающимися общей, коммуникативной и профессиональной компетенций, уровень которых на отдельных этапах языковой подготовки позволяет выполнять различные виды профессионально ориентированного перевода в производственной и научной деятельности.

### **Задачи дисциплины:**

– подготовка к выполнению профессионально-ориентированному переводу с иностранного языка научно-технической литературы по специальности путем создания у студентов пассивного и активного запаса лексики, в том числе общенаучной и специальной терминологии, необходимой для перевода типовых текстов по специальности;

– отработка грамматических тем, типичных для стиля научно-технической литературы; формирование базовых навыков перевода, на основе рекомендованных в программе учебников и учебных пособий по иностранным языкам для химических вузов.

Дисциплина **«Перевод научно-технической литературы»** преподается в 4 (очная форма обучения) семестре. Контроль успеваемости студентов ведется по принятой в университете рейтинговой системе.

Рабочая программа дисциплины может быть реализована с применением электронных образовательных технологий и электронного обучения полностью или частично.

## 2. ТРЕБОВАНИЯ К РЕЗУЛЬТАТАМ ОСВОЕНИЯ ДИСЦИПЛИНЫ

Изучение дисциплины направлено на приобретение следующих **компетенций и индикаторов их достижения:**

**Универсальные компетенции и индикаторы их достижения:**

Наименование категории (группы) УК	Код и наименование УК	Код и наименование индикатора достижения УК
Коммуникация	УК-4. Способен осуществлять деловую коммуникацию в устной и письменной формах на государственном языке Российской Федерации и иностранном(ых) языке(ах)	<p>УК-4.1. Знает пассивную и активную лексику, в том числе, общенаучную и специальную терминологию, необходимую для решения стандартных коммуникативных задач, основные приемы и методы реферирования и аннотирования литературы по специальности, приемы работы с оригинальной литературой по специальности;</p> <p>УК-4.2. Умеет использовать информационно-коммуникационные технологии при поиске необходимой информации в процессе решения стандартных коммуникативных задач на государственном и иностранном языках;</p> <p>УК-4.3. Владеет ведением деловой переписки с учетом особенностей стилистики официальных и неофициальных писем, социокультурных различий в формате корреспонденции на государственном и иностранном языках, основной иноязычной терминологией специальности, основами реферирования и аннотирования литературы по специальности, навыками речевой деятельности применительно к сфере бытовой и профессиональной коммуникации, основами публичной речи.</p>

**Профессиональные компетенции и индикаторы их достижения:**

Задача профессиональной деятельности	Объект или область знания	Код и наименование ПК	Код и наименование индикатора достижения ПК	Основание (профессиональный стандарт, анализ опыта) Обобщенные трудовые функции
<b>Тип задач профессиональной деятельности: научно-исследовательский</b>				
		ПК-2 Способен разрабатывать рабочую проектную и техническую документацию, оформлять законченные проектно-конструкторские работы с проверкой соответствия разрабатываемых проектов и технической документации стандартам, техническим условиям и другим нормативным документам	ПК-2.1 Знает принципы и порядок разработки технической документации в соответствии с техническими требованиями к продукции и условиями реализации технологического процесса при нормальных условиях эксплуатации ПК-2.2 Умеет составлять техническое задание на экспертизу технической документации, готовить пояснительную записку (сведения) об объекте экспертизы	



			ПК-2.3 Владеет навыками разработки проектной и технической документации и заключений по ней в соответствии с актуальными правовыми и регламентными нормами	
		ПК-4 Способен обеспечивать технологичность изделий и оптимальность процессов их изготовления при производстве высокотемпературных функциональных материалов (ВФМ) и изделий из них	<p>ПК-4.1 Знает проблемы теории и технологии инновационных процессов производства ВФМ и изделий из них, технологические возможности, характеристики и особенности эксплуатации термического оборудования, критерии оценки технологичности и повышения эффективности процессов производства ВФМ</p> <p>ПК-4.2 Умеет разрабатывать технологические режимы и выбирать аппаратное оформление для реализации типовых и инновационных</p>	

			процессов получения ВФМ	
			ПК-4.3 Владеет приемами подбора и корректировки параметров нового сложного технологического процесса термического производства по результатам анализа структуры и свойств материалов, в том числе с применением вычислительной техники и прикладных программ	

В результате изучения дисциплины студент бакалавриата должен:

*Знать:*

- основные способы достижения эквивалентности в переводе;
- основные приемы перевода;
- языковую норму и основные функции языка как системы;
- достаточное для выполнения перевода количество лексических единиц, фразеологизмов, в том числе социальных терминов и лингвострановедческих реалий.

*Уметь:*

- применять основные приемы перевода;
- осуществлять письменный перевод с соблюдением норм лексической эквивалентности, соблюдением грамматических, синтаксических и стилистических норм;
- оформлять текст перевода в компьютерном текстовом редакторе;
- осуществлять перевод с соблюдением норм лексической эквивалентности, соблюдением грамматических, синтаксических и стилистических норм текста перевода и темпоральных характеристик исходного текста.

*Владеть:*

- методикой предпереводческого анализа текста, способствующей точному восприятию исходного высказывания;
- методикой подготовки к выполнению перевода, включая поиск информации в справочной, специальной литературе и компьютерных сетях;
- основами системы сокращенной переводческой записи при выполнении перевода;
- основной иноязычной терминологией специальности;
- основами реферирования и аннотирования литературы по специальности.

### 3. ОБЪЕМ ДИСЦИПЛИНЫ И ВИДЫ УЧЕБНОЙ РАБОТЫ

Вид учебной работы	ЗЕ	Семестр	
		Акад. ч.	Астр. ч.
Общая трудоемкость дисциплины	<b>2,0</b>	<b>72,0</b>	<b>54</b>
<b>Контактная работа – аудиторные занятия:</b>	<b>0,9</b>	<b>32,0</b>	<b>24</b>
Практические занятия (ПЗ)	0,9	32,0	24
<b>Самостоятельная работа</b>	<b>1,1</b>	<b>40,0</b>	<b>30,0</b>
Контактная самостоятельная работа	<i>1,1</i>	<i>0,2</i>	<i>0,15</i>
Самостоятельное изучение разделов дисциплины		<i>39,8</i>	<i>29,85</i>
<b>Виды контроля:</b>		<b>Зачет</b>	<b>Зачет</b>

## 4. СОДЕРЖАНИЕ ДИСЦИПЛИНЫ

### 4.1. Разделы дисциплины и виды занятий

№ п/п	Раздел дисциплины	Академ. часов				
		Всего	Лекции	Прак. зан.	Лаб. работы	Сам. работа
1.	<b>Раздел 1. Основные лексические и стилистические закономерности перевода научно-технической литературы</b>	<b>18</b>	-	<b>8</b>	-	<b>10</b>
1.1.	Лексические закономерности научно-технического перевода. Смысловой анализ научно-технического текста и его сегментация. Стилистические особенности научно-технических текстов. Преодоление трудностей, связанных с расхождением синтаксических структур иностранного и русского технических текстов.	6	-	2	-	4
1.2.	Сравнение порядка слов в английском и русском предложениях. Перевод слов, установление значения слова. Перевод свободных и фразеологических словосочетаний. Перевод заголовков текстов и статей.	4	-	2	-	2
1.3.	Сокращения. Особенности их перевода. Развитие навыков перевода на примере текстов по теме «Химическая лаборатория» «Измерения в химии».	4	-	2	-	2
1.4.	Лексические трансформации при переводе текстов по тематике химии и химической технологии.	4	-	2	-	2
2.	<b>Раздел 2. Основные грамматические особенности перевода.</b>	<b>18</b>	-	<b>8</b>	-	<b>10</b>
2.1.	Особенности перевода предложений во временах Indefinite, Continuous., Perfect, Perfect Continuous на	6	-	2	-	4

	примере перевода текстов по тематике химической технологии Перевод придаточных предложений.					
2.2.	Методы и приемы перевода страдательного залога на примере перевода текстов по теме "Технологии будущего".	4	-	2	-	2
2.3.	Типы условных предложений, правила и особенности их перевода. Практика перевода условных предложений на примерах текстов по различным разделам химии и химической технологии.	4	-	2	-	2
2.4.	Модальные глаголы и особенности их перевода на примере перевода текстов «Зеленая химия». «Проблемы экологии»	4	-	2	-	2
<b>3.</b>	<b>Раздел 3. Особенности перевода предложений с неличными формами глагола.</b>	<b>18</b>	<b>-</b>	<b>8</b>	<b>-</b>	<b>10</b>
3.1.	Инфинитив (неопределенная форма глагола). Роль инфинитива в предложении и варианты перевода на русский язык. Причастия и герундий. Варианты перевода на русский язык.	6	-	2	-	4
3.2.	Инфинитивные обороты. Оборот дополнение с инфинитивом. Оборот подлежащее с инфинитивом. Различные варианты перевода.	6	-	2	-	4
3.3.	Перевод причастных оборотов. Абсолютный причастный оборот и варианты перевода. Развитие навыков перевода в сфере химии и химической технологии.	6	-	4	-	2
<b>4.</b>	<b>Раздел 4. Особенности реферативного перевода.</b>	<b>18</b>	<b>-</b>	<b>8</b>	<b>-</b>	<b>10</b>
4.1.	Алгоритм предпереводческой работы с научно-техническим текстом по химико-технологической тематике.	6	-	2	-	4
4.2.	Алгоритм составления реферата по химико-технологической тематике (аннотации).	6	-	2	-	4
4.3.	Алгоритм работы по реферативному переводу по	12	-	4	-	2

	химико-технологической тематике.					
	<b>ИТОГО</b>	<b>72</b>		<b>32</b>	<b>-</b>	<b>40</b>

## 4.2 Содержание разделов дисциплины

### **Раздел 1. Основные лексические и стилистические закономерности перевода научно-технической литературы**

Лексические закономерности научно-технического перевода. Смысловый анализ научно-технического текста и его сегментация. Стилистические особенности научно-технических текстов. Преодоление трудностей, связанных с расхождением синтаксических структур иностранного и русского технических текстов.

Сравнение порядка слов в английском и русском предложениях.

Перевод слов, установление значения слова. Перевод свободных и фразеологических словосочетаний.

Перевод заголовков текстов и статей.

Сокращения. Особенности их перевода. Развитие навыков перевода на примере текстов по теме «Химическая лаборатория» «Измерения в химии».

Лексические трансформации при переводе текстов по тематике химии и химической технологии.

### **Раздел 2. Основные грамматические особенности перевода.**

Особенности перевода предложений во времена Indefinite, Continuous., Perfect, Perfect Continuous на примере перевода текстов по тематике химической технологии Перевод придаточных предложений.

Методы и приемы перевода страдательного залога на примере перевода текстов по теме "Технологии будущего".

Типы условных предложений, правила и особенности их перевода. Практика перевода условных предложений на примерах текстов по различным разделам химии и химической технологии.

Модальные глаголы и особенности их перевода на примере перевода текстов «Зеленая химия». «Проблемы экологии».

### **Раздел 3. Особенности перевода предложений с неличными формами глагола.**

Инфинитив (неопределенная форма глагола). Роль инфинитива в предложении и варианты перевода на русский язык. Причастия и герундий. Варианты перевода на русский язык.

Инфинитивные обороты. Оборот дополнение с инфинитивом. Оборот подлежащее с инфинитивом. Различные варианты перевода.

Перевод причастных оборотов. Абсолютный причастный оборот и варианты перевода. Развитие навыков перевода в сфере химии и химической технологии.

### **Раздел 4. Особенности реферативного перевода.**

Алгоритм предпереводческой работы с научно-техническим текстом по химико-технологической тематике.

Алгоритм составления реферата по химико-технологической тематике (аннотации).

Алгоритм работы по реферативному переводу по химико-технологической тематике.



## 5. СООТВЕТСТВИЕ СОДЕРЖАНИЯ ТРЕБОВАНИЯМ К РЕЗУЛЬТАТАМ ОСВОЕНИЯ ДИСЦИПЛИНЫ

№	В результате освоения дисциплины студент должен:	Раздел 1	Раздел 2	Раздел 3	Раздел 4
<b>Знать:</b>					
1	– основные способы достижения эквивалентности в переводе;	+	+	+	+
2	– основные приемы перевода;			+	+
3	– языковую норму и основные функции языка как системы;			+	+
4	– достаточное для выполнения перевода количество лексических единиц, фразеологизмов, в том числе социальных терминов и лингвострановедческих реалий.	+		+	+
<b>Уметь:</b>					
5	– применять основные приемы перевода;	+	+		+
6	– осуществлять письменный перевод с соблюдением норм лексической эквивалентности, соблюдением грамматических, синтаксических и стилистических норм;		+	+	+
7	– оформлять текст перевода в компьютерном текстовом редакторе;				+
8	– осуществлять перевод с соблюдением норм лексической эквивалентности, соблюдением грамматических, синтаксических и стилистических норм текста перевода и темпоральных характеристик исходного текста			+	+
<b>Владеть:</b>					
9	– методикой предпереводческого анализа текста, способствующей точному восприятию исходного высказывания;	+	+		+
10	– методикой подготовки к выполнению перевода, включая поиск информации в справочной, специальной литературе и компьютерных сетях;			+	+
11	– основами системы сокращенной переводческой записи при выполнении перевода;	+			+
12	– основной иноязычной терминологией специальности;		+	+	
13	– основами реферирования и аннотирования литературы по специальности				+
В результате освоения дисциплины студент должен приобрести следующие <u>универсальные компетенции и индикаторы их достижения</u> :					
	<b>Код и наименование УК</b>	<b>Код и наименование индикатора достижения УК</b>			

14	– УК-4. Способен осуществлять деловую коммуникацию в устной и письменной формах на государственном языке Российской Федерации и иностранном(ых) языке(ах).	– УК-4.1. Знает пассивную и активную лексику, в том числе, общенаучную и специальную терминологию, необходимую для решения стандартных коммуникативных задач, основные приемы и методы реферирования и аннотирования литературы по специальности, приемы работы с оригинальной литературой по специальности;	+	+	+	+
		– УК-4.2. Умеет использовать информационно-коммуникационные технологии при поиске необходимой информации в процессе решения стандартных коммуникативных задач на государственном и иностранном языках;	+	+	+	+
		– УК-4.3. Владеет ведением деловой переписки с учетом особенностей стилистики официальных и неофициальных писем, социокультурных различий в формате корреспонденции на государственном и иностранном языках, основной иноязычной терминологией специальности, основами реферирования и аннотирования литературы по специальности, навыками речевой деятельности применительно к сфере бытовой и профессиональной коммуникации, основами публичной речи.	+	+	+	+
В результате освоения дисциплины студент должен приобрести следующие <b><i>профессиональные компетенции и индикаторы их достижения:</i></b>						
	<b>Код и наименование ПК</b>	<b>Код и наименование индикатора достижения ПК</b>				
15	– ПК-2 Способен разрабатывать рабочую проектную и техническую документацию, оформлять законченные проектно-конструкторские работы с проверкой соответствия разрабатываемых проектов и	– ПК-2.1 Знает принципы и порядок разработки технической документации в соответствии с техническими требованиями к продукции и условиями реализации технологического процесса при нормальных условиях эксплуатации	+	+	+	+

	технической документации стандартам, техническим условиям и другим нормативным документам	– ПК-2.2 Умеет составлять техническое задание на экспертизу технической документации, готовить пояснительную записку (сведения) об объекте экспертизы	+	+	+	+
		– ПК-2.3 Владеет навыками разработки проектной и технической документации и заключений по ней в соответствии с актуальными правовыми и регламентными нормами	+	+	+	+
16	ПК-4 Способен обеспечивать технологичность изделий и оптимальность процессов их изготовления при производстве – высокотемпературных функциональных материалов (ВФМ) и изделий из них	– ПК-4.1 Знает проблемы теории и технологии инновационных процессов производства ВФМ и изделий из них, технологические возможности, характеристики и особенности эксплуатации термического оборудования, критерии оценки технологичности и повышения эффективности процессов производства ВФМ	+	+	+	+
		– ПК-4.2 Умеет разрабатывать технологические режимы и выбирать аппаратное оформление для реализации типовых и инновационных процессов получения ВФМ	+	+	+	+
		– ПК-4.3 Владеет приемами подбора и корректировки параметров нового сложного технологического процесса термического производства по результатам анализа структуры и свойств материалов, в том числе с применением вычислительной техники и прикладных программ	+	+	+	+

## 6. ПРАКТИЧЕСКИЕ И ЛАБОРАТОРНЫЕ ЗАНЯТИЯ

### 6.1. Практические занятия

#### Примерные темы практических занятий по дисциплине

№ п/п	№ раздела дисциплины	Темы практических занятий	Часы
1	Раздел 1	Практическое занятие 1. Лексические закономерности научно-технического перевода. Смысловой анализ научно-технического текста и его сегментация. Стилистические особенности научно-технических текстов. Преодоление трудностей, связанных с расхождением синтаксических структур иностранного и русского технических текстов.	2
2	Раздел 1	Практическое занятие 2. Сравнение порядка слов в английском и русском предложениях. Перевод слов, установление значения слова. Перевод свободных и фразеологических словосочетаний. Перевод заголовков текстов и статей.	2
3	Раздел 1	Практическое занятие 3. Сокращения. Особенности их перевода. Развитие навыков перевода на примере текстов по теме «Химическая лаборатория», «Измерения в химии».	2
4	Раздел 1	Практическое занятие 4. Лексические трансформации при переводе текстов по тематике химии и химической технологии.	2
5	Раздел 2	Практическое занятие 5. Особенности перевода предложений во времена Indefinite, Continuous., Perfect, Perfect Continuous на примере перевода текстов по тематике химической технологии. Перевод придаточных предложений.	2
6	Раздел 2	Практическое занятие 6. Методы и приемы перевода страдательного залога на примере перевода текстов по теме "Технологии будущего".	2
7	Раздел 2	Практическое занятие 7. Типы условных предложений, правила и особенности их перевода. Практика перевода условных предложений на примерах текстов по различным разделам химии и химической технологии.	2
8	Раздел 2	Практическое занятие 8. Модальные глаголы и особенности их перевода на примере перевода текстов «Зеленая химия», «Проблемы экологии».	2
9	Раздел 3	Практическое занятие 9. Инфинитив (неопределенная форма глагола). Роль инфинитива в предложении и варианты перевода на русский язык. Причастия и герундий. Варианты перевода на русский язык.	2
10	Раздел 3	Практическое занятие 10. Инфинитивные обороты. Оборот дополнение с инфинитивом.	2

		Оборот подлежащее с инфинитивом. Различные варианты перевода.	
11	Раздел 3	Практическое занятие 11. Перевод причастных оборотов. Абсолютный причастный оборот и варианты перевода. Развитие навыков перевода в сфере химии и химической технологии.	4
12	Раздел 4	Практическое занятие 12. Алгоритм предпереводческой работы с научно-техническим текстом по химико-технологической тематике.	2
13	Раздел 4	Практическое занятие 13. Алгоритм составления реферата по химико-технологической тематике (аннотации).	2
14	Раздел 4	Практическое занятие 14. Алгоритм работы по реферативному переводу по химико-технологической тематике.	4

## 6.2 Лабораторные занятия

Лабораторные занятия по дисциплине не предусмотрены.

## 7. САМОСТОЯТЕЛЬНАЯ РАБОТА

Самостоятельная работа проводится с целью углубления знаний по дисциплине и предусматривает:

- ознакомление и проработку рекомендованной литературы, работу с электронно-библиотечными системами, включая переводы публикаций из научных журналов, цитируемых в базах Scopus, Web of Science, Chemical Abstracts, РИНЦ;
- выполнение упражнений и тестовых заданий по тематике дисциплины;
- самостоятельную проработку теоретического материала по темам занятий;
- подготовку к выполнению контрольных работ по материалу практического курса;
- подготовку к сдаче *зачета* (4 семестр) по дисциплине.

Планирование времени на самостоятельную работу, необходимого на изучение дисциплины, студентам лучше всего осуществлять на весь период изучения, предусматривая при этом регулярное повторение пройденного материала. Материал, законспектированный на лекциях, необходимо регулярно дополнять сведениями из литературных источников, представленных в рабочей программе. При работе с указанными источниками рекомендуется составлять краткий конспект материала, с обязательным фиксированием библиографических данных источника.

## 8. ПРИМЕРЫ ОЦЕНОЧНЫХ СРЕДСТВ ДЛЯ КОНТРОЛЯ ОСВОЕНИЯ ДИСЦИПЛИНЫ

Совокупная оценка по дисциплине в семестре складывается из оценок за выполнение контрольных работ (максимальная оценка 40 баллов), реферата (максимальная оценка 20 баллов), практических работ (максимальная оценка 20 баллов) и итоговых контрольных работ (максимальная оценка 20 баллов).

### 8.1. Примерная тематика реферативно-аналитической работы.

1. Оборудование производства высокотемпературных функциональных материалов.

2. Процессы и аппараты химической технологии.
3. Технология высокотемпературных функциональных материалов.
4. Технология производства химического оборудования.
5. Технологические машины для производства высокотемпературных функциональных материалов.
6. Основы управления производством оборудования химической технологии.
7. Проблемы экологии в производстве химического оборудования.
8. Промышленная электроника в химической технологии.
9. Безопасность в производстве химического оборудования.
10. Техническое регулирование и управление качеством в химической технологии.

## **8.2. Примеры контрольных вопросов для текущего контроля освоения дисциплины**

Для текущего контроля предусмотрено 4 контрольных работы (по одной контрольной работе по каждому разделу), подготовка реферата в 4 семестре (максимальная оценка 20 баллов), выполнение практических работ в 4 семестре (максимальная оценка 20 баллов), а также итоговая контрольная работа (максимальная оценка 20 баллов). Максимальная оценка за контрольные работы №1 и №2 (4 семестр) составляет 10 баллов за каждую. Максимальная оценка за контрольные работы №3 и №4 (4 семестр) составляет 10 баллов за каждую. Максимальная оценка за итоговую контрольную работу (4 семестр) составляет 20 баллов.

### **Раздел 1. Основные лексические и стилистические закономерности перевода научно-технической литературы**

*Контрольная работа № 1. Примеры заданий к контрольной работе № 1. Максимальная оценка – 10 баллов. Контрольная работа содержит 4 задания:*

#### **Контрольная работа содержит 4 задания:**

**1 задание – 2 балла,**

**2 задание – 2 балла,**

**3 задание – 3 балла,**

**4 задание – 3 баллов.**

1. Письменный перевод текста (со словарем):

Today, technology can be most broadly defined as the entities, both material and immaterial, created by the application of mental and physical effort in order to achieve some value. In this usage, technology refers to tools and machines that may be used to solve real-world problems.

The word “technology” can also be used to refer to a collection of techniques. In this context, it is the current state of humanity's knowledge of how to combine resources to produce desired products, to solve problems, fulfill needs, or satisfy wants; it includes technical methods, skills, processes, techniques, tools and raw materials.

The distinction between science, engineering and technology is not always clear. Science is the reasoned investigation or study of phenomena, aimed at discovering enduring principles among elements of the phenomenal world by employing formal techniques such as the scientific method. Technologies are not usually exclusively products of science, because they have to satisfy requirements such as utility, usability and safety.

Engineering is the goal-oriented process of designing and making tools and systems to exploit natural phenomena for practical human means, often (but not always) using results and techniques from science. The development of technology may draw upon many fields of knowledge, including scientific, engineering, mathematical, linguistic, and historical knowledge, to achieve some practical result.

2. Составьте описательную аннотацию к этому тексту.

3. Контроль лексики: Although, approximate, beverage, capacity, constraints, continuous, efficient, eliminate, fluid, haphazard, initial, nowadays, otherwise, petrochemical, process, profit, remove, sensitive, simultaneous, typically, unprofitable, utilize, applied, attach, coat, coil, derivative, dissolve, emphasize, enforcement, forensic, reveal, sequence, slightly, solvent, vaporize, chemical, industrial, familiar, famous, multistage, heavy, substance, transparent, pure, foreign, hard, sample, specimen, via.

4. Письменный перевод предложений (без словаря):

1. We were able to arrive at 10 a.m.
2. We'll have to find the best solution of the problem concerned.
3. Such a result has been expected for a long time.
4. To solve the problem connected with the application of these solvents will take much time.
5. The rates of many chemical reactions are found to be influenced by solid surfaces.
6. He is considered to be a famous scientist.
7. Many proteins were found to be mixtures of several chemical components.
8. The first electric power-stations are known to have been built for the supply of electric light.
9. He is to come at the meeting at 5 p.m.
10. You should use this method in your research work.

## **Раздел 2. Основные грамматические особенности перевода.**

*Контрольная работа № 2. Примеры заданий к контрольной работе № 2. Максимальная оценка – 10 баллов. Контрольная работа содержит 4 задания:*

**Контрольная работа содержит 4 задания:**

**1 задание – 2 балла,**

**2 задание – 2 балла,**

**3 задание – 3 балла,**

**4 задание – 3 баллов.**

1. Письменный перевод текста:

Chemical plants typically use chemical processes, which are detailed industrial-scale methods, to produce the chemicals. The same chemical process can be used at more than one chemical plant, with possibly differently scaled capacities at each plant. Also, a chemical plant at a site may be constructed to utilize more than one chemical process.

Chemical processes may be run in continuous or batch operation. Batch operation is commonly used in smaller scale plants such as pharmaceutical or specialty chemicals production.

In continuous operation, all steps are ongoing continuously in time. During usual continuous operation, the feeding and product removal are ongoing streams of moving material, which together with the process itself, all take place simultaneously and continuously. Chemical plants or units in continuous operation are usually in a steady state or approximate steady state. Steady state means that quantities related to the process do not change as time passes during operation. Such constant quantities include stream flow rates, heating or cooling rates, temperatures, pressures, and chemical compositions at every point (location). Continuous operation is more efficient in many large scale operations like petroleum refineries. It is possible for some units to operate continuously and others be in batch operation in a chemical plant.

2. Составьте реферативную аннотацию к этому тексту:

3. Устный перевод текста:

### **Science and scientific methods**

Scientists search for facts about the world around them. They try to find logical explanations for what they observe.

Pure science is the search for a better understanding of our physical and natural world for its own sake. Pure scientists are not concerned with finding uses for their discoveries. Pure scientists get satisfaction from simply knowing why things are as they are and why they happen

as they do.

Applied science, or technology, is the practical application of scientific discoveries. Applied scientists put scientific discoveries to work. The technology produced by applied scientists has made possible the current state of our civilization. As a result of technology, many people today have easier lives and live longer.

4. Лексико-грамматический тест:

1. The largest scale of ecological organization ... to be the biosphere.

a) is believed b) are believed c) believed

2. Ecosystems are dynamic and ... always follow a linear way.

a) does not b) do not c) not

3. Ecology ... to be related to evolutionary biology and genetics.

a) had stated b) has stated c) is stated

4. An ecosystem's area ... vary greatly, from tiny to vast.

a) can b) must c) have to

5. Some ecological principles ... exhibit collective properties.

a) do b) does c) was

6. Biodiversity ... species diversity, ecosystem diversity, and genetic diversity.

a) include b) includes c) is included

7. Adaptation ... to be the central unifying concept in behavioural ecology.

a) supposes b) supposed c) is supposed

8. She was watching TV in the living room and ... her mother phoned her.

a) suddenly b) however c) just

9. A man began to disturb the balance of nature only after he started to practise farming ...

a large scale.

a) on b) in c) by

10. He ... to come here at 4 p.m.

a) can b) is c) must

### **Раздел 3. Особенности перевода предложений с неличными формами глагола**

*Контрольная работа № 3. Примеры заданий к контрольной работе № 1. Максимальная оценка – 10 баллов. Контрольная работа содержит 4 задания:*

**Контрольная работа содержит 4 задания:**

**1 задание – 2 балла,**

**2 задание – 2 балла,**

**3 задание – 3 балла,**

**4 задание – 3 баллов.**

1. Письменный перевод текста:

Gabriel Isaacman-VanWertz has established a method of investigating reactions between air and carbon-based compounds.

This new finding could allow researchers to study pollution and smog in a comprehensive way.

When a certain compound is introduced into the atmosphere, it chemically reacts to form other compounds and molecules over time, explains Isaacman-VanWertz. He is particularly focused on studying the way the atmosphere interacts with organic compounds – the carbon-containing compounds that make up all living things. Large amounts of these compounds are emitted from natural sources and human activities.

Once the emitted compounds enter the atmosphere, they change in complex ways to form hundreds or thousands of other compounds.

Thanks to tools developed in the past decade, the study found that complete measurement of carbon in the atmosphere is now possible, though it still requires careful analysis.

Isaacman-VanWertz and his collaborators used five spectrometers – advanced pieces of equipment that classify chemicals by their masses and the atoms they contain.



Each spectrometer was tasked with collecting a certain set of data throughout the reaction. One of the hardest parts of this experiment was putting all of these measurements on the same scale. Isaacman-VanWertz and his collaborators were able to, for the first time, fully track the carbon in the pinene molecules from start to finish as they underwent chemical changes as they would in the atmosphere. The carbon atoms in pinene do not disappear after their initial introduction to the atmosphere – they turn into hundreds of different compounds through a cascade of chemical reactions.

Although the initial mixture of compounds formed from reactions of pinene is very complex, all the carbon was found to end up in "reservoirs" that are relatively stable and won't react further in the atmosphere.

What's more, the process is likely similar for other carbon-based compounds.

Though pinene is naturally emitted, its behavior is comparable enough to better anticipate the way other compounds, like those in pollutants and smog will react in the air. Understanding this helps "paint a big picture of the atmosphere," Isaacman-VanWertz said.

2. Составьте описательную аннотацию к тексту.

3. Контроль лексики: actually, rare, crust, portable, lanthanum, lutetium, distortion, circuit, tiny, neodymium, europium, terbium, availability, concentrated, search, worldwide, to treat, infectious, diplomacy, completely, praseodymium, gene, dysprosium, to prevent, I shall dwell upon the problem of, sequence, the object of this book is, wrongly, the subject of the investigation is, biotechnology, it requires a direct study of, challenge, the formulation of ...is, version, book is concerned with, therapy, the problem which I am setting, career, in this paper we shall present, side-effects, the question is usually regarded as, enzymes, we shall deal with, through, we shall examine the, protein, we shall explore, illness, it is important that we bring ... into clear focus, gadget.

4. Письменный перевод предложений:

1. Provided she had this book, she would read it.

2. After finishing our work, we went for a walk.

3. We know of the new plant having been built in this region.

4. By using this method we can get a good result.

5. If they had got the necessary equipment, they would have done their research work.

6. He hardly knows it.

7. Having carried out a series of experiments, we could obtain the necessary data.

8. The section closes with the procedural protection of property interests.

9. If I were you I wouldn't buy this car.

10. If you earn a lot of money where will you go on holiday?

#### **Раздел 4. Особенности реферативного перевода**

*Контрольная работа № 4. Примеры заданий к контрольной работе № 1. Максимальная оценка – 10 баллов. Контрольная работа содержит 4 задания:*

**Контрольная работа содержит 4 задания:**

**1 задание – 2 балла,**

**2 задание – 2 балла,**

**3 задание – 3 балла,**

**4 задание – 3 баллов.**

1. Письменный перевод текста:

Selenium and tellurium are both relatively rare elements. They rank in the bottom ten percent of all elements in terms of abundance. They tend to occur in Earth's crust in association with ores of copper and other metals. Both are obtained as a by-product of the electrolytic refining of copper. During that process, they sink to the bottom of the electrolysis tank, where they can be removed from the sludge that develops.

Selenium occurs in a variety of allotropic forms (physically or chemically different forms of the same substance), the most common of which is a red powder that becomes black when

exposed to air. The element's melting point is 217°C (423°F), and its boiling point is 685°C (1,265°F). Tellurium is a silvery-white solid that looks like a metal (although it is actually a metalloid). Its melting point is 450°C (842°F), and its boiling point is 990°C (1,814°F).

Selenium has an interesting role in living organisms. It is essential in very low concentrations for maintaining health in most animals. In fact, it is often added to animal feeds. In higher concentrations, however, the element has been found to have harmful effects on animals, causing deformed young and diseased adults.

The primary uses of selenium are in electronics and in the manufacture of colored glass. Photocopying machinery, solar cells, photocells, television picture tubes, and electronic rectifiers and relays (used to control the flow of electric current) all use selenium. Some of the most beautiful colored glasses, ranging from pale pink to brilliant reds, are made with compounds of selenium.

2. Составьте реферативную аннотацию к этому тексту.

3. Контроль лексики: to recycle, to accumulate, independently, due to, initial, fortunate, largely, kerosene, abundant, formaldehyde, annually, major, widespread,

hydrocarbon, whenever, various, contaminant, we have described, paint, adverse, detergent, though, laminate, therapy, toluene, extensive, acetone, firework, to evaporate, to withstand, plywood, virtually, foam, precursor, humidity, synthesis, to encourage, helical, require, although, measure, sequence, immediate, ventilation, it is sufficient to note, concentration, to be more precise, pollutant, in other words, as we have mentioned.

4. Лексико-грамматический тест:

1. In the XIXth century the ... weights were generally accurate but sometimes an element was given the wrong valency.

a) combustible b) condensable c) combining

2. He suddenly realised that ... the element cards in order of increasing atomic weight that certain types of element regularly occurred.

a) by arranging b) have arranged c) has arranged

3. ... the relative atomic mass the scientist put the element in the correct place.

a) Under correcting b) Have corrected c) By correcting

4. The outstanding scientist goes further ... consequences of his ideas which can be tested.

a) have predicted b) in predicting c) has predicted

5. The organization of the periodic table can ... to derive relationships between various element properties.

a) be utilized b) utilize c) utilizing

6. There were two main problems about ... a pattern for the elements.

a) establishes b) establish c) establishing

7. Ramsay was awarded a [Nobel Prize](#) for ... five elements.

a) discovered b) discovering c) has discovered

8. This work identified chemical elements as a specific type of atom, therefore ... [Newton's](#) theory.

a) reject b) be rejected c) rejecting

9. The ... of an "element" as an undivisible substance has developed through three major historical phases.

a) concept b) contribution c) contrast

10. Only about 4% of the total mass of the universe ... of atoms or [ions](#), and thus represented by chemical elements.

a) make b) makes c) is made

**Итоговая контрольная работа вариант №1. Примеры заданий к итоговой контрольной работе. Максимальная оценка – 20 баллов. Итоговая контрольная работа содержит 4 задания:**

**1 задание – 4 балла,**

- 2 задание – 4 балла,**  
**3 задание – 6 балла,**  
**4 задание – 6 баллов.**

1. Письменный перевод текста (со словарем):

### CHROMATOGRAPHY

Chromatography was first described by the Russian botanist Tswet in 1906. Tswet was engaged in the extraction and purification of plant pigments. He extracted the pigments with a solvent calcium carbonate. Various plant pigments were found in definite coloured zones in the tube giving a complete separation. Tswet called this separation a chromatogram and the method itself chromatography. Chromatography is a method of chemical analysis based upon the selective absorption and partial fractionation of various substances by certain suitable materials. A selective developing agent is then passed through the column and the different substances in the solution are spread down the column into layers visibly separated from one another, if the substances are coloured. In the case of colourless substances, the layers may be located by the use of ultra-violet light or by removing the compact column intact and then determining the various layers by chemical tests.

The basic apparatus in column chromatography is the adsorption column. The adsorption column can be constructed of soft glass 'Pyrex' or in special cases of quartz. The diameter and the length of the column depend on the quantity of the material to be adsorbed.

No universal adsorbent has been found. The choice of the adsorbent is determined by the type of separation. A good adsorbent should hold relatively large quantities of materials to be resolved. The resolved materials must be eluted from the adsorbent by polar solvents. The particle size of the adsorbent should be such as to allow rapid and uniform percolation.

2. Составление реферата к тексту.

3. Контроль лексики: alteration, background, cellular, to divide into, to encompass, entity, fitness, guise, in particular, to include, intersection, to exclude, relationship, speciality, target, thorough, various, pharmaceutical,

resignation, artificial, narrow, to involve, medicament, medicative, compound, protein, recombinant, lithium, combination, enzymology, aspect, identification, structural, therapeutic, computational, quality, to assure, although, investigational, adulterated, postdoctoral, fellowship, to earn, these, especially, eventually, to receive, employment, research, project.

4. Лексико-грамматический тест на пройденный в семестре лексико-грамматический материал:

1. Particles ... according to diameter.
  - a) are classified b) classified c) classify
2. Nanoparticles ... many applications in medicine.
  - a) has b) have c) is having
3. The metal ... in a vacuum chamber and then supercooled with an inert gas stream.
  - a) are vaporized b) is vaporized c) vaporize
4. The relatively simple technique ... a minimum number of chemicals.
  - a) uses b) use c) is used
5. He said that he ... here at 6 p.m..
  - a) would have been b) will be c) would be
6. Properties of materials can ... through the nanomanufacturing processes.
  - a) been improved b) improve c) be improved
7. If he hadn't been tired, he ...
  - a) will have gone out b) would have gone out c) will go out
8. Nanoparticles ... also ... attached to textile fibers.
  - a) have ... been b) has ... been c) - ... was
9. She said that she ... to go on holiday.
  - a) wanted b) wants c) want
10. Synthetic chemical methods can ... to create synthetic molecular motors.

a) use b) be used c) been used

**Итоговая контрольная работа вариант №2 – по 3 и 4 разделам. Примеры заданий к итоговой контрольной работе. Максимальная оценка – 20 баллов. Итоговая контрольная работа содержит 4 задания:**

**1 задание – 4 балла,**

**2 задание – 4 балла,**

**3 задание – 6 балла,**

**4 задание – 6 баллов.**

1. Письменный перевод текста (со словарем):

Some metals can be obtained from their ores easily. In a few cases, all that is needed is to heat the ore. Heating an ore of zinc releases the free metal. But with zinc, there is an additional problem. Zinc metal sublimates very easily. Sublimation is the process by which a solid changes directly to a gas when heated, without first changing to a liquid. Anyone who wanted to make zinc from its ore would lose the zinc almost immediately by sublimation.

Of course, early people did not understand this process. They may very well have made zinc by heating its ores. But any zinc they made would have floated away immediately. Still, a process for extracting zinc from its ores was apparently invented in India by the 13th century. The process involves heating the zinc ore in a closed container. When zinc vapor forms, it condenses inside the container. It can then be extracted and used.

Ancient people were familiar with compounds and alloys of zinc. For example, there are brass objects from Palestine dating to 1300 B.C. Brass is an alloy of copper and zinc. The alloy may have been made by humans or found naturally in the earth. No one knows the origin of the brass in these objects.

The first European to describe zinc was probably Swiss physician [Paracelsus](#). Paracelsus was also an alchemist. [Alchemy](#) existed from about 500 B.C. to near the end of the 16th century. People who studied alchemy wanted to find a way to change lead, iron, and other metals into gold. Alchemy contained too much magic to be a real science. But it developed a number of techniques and produced many new materials. Paracelsus first wrote about zinc in the early 1500s. He described some properties of the metal. But he said he did not know what the metal was made of. Because of his report on the metal, Paracelsus is sometimes called the discoverer of zinc. The name zinc was first used in 1651.

2. Составление реферата к этому тексту.

3. Устный перевод текста (без словаря):

Technology is often a consequence of science and engineering – although technology as a human activity precedes the two fields. For example, science might study the flow of electrons in electrical conductors, by using already-existing tools and knowledge. This new-found knowledge may then be used by engineers to create new tools and machines, such as semiconductors, computers, and other forms of advanced technology. In this sense, scientists and engineers may both be considered technologists; the three fields are often considered as one for the purposes of research and reference.

The exact relations between science and technology in particular have been debated by scientists, historians, and policymakers since the late 20<sup>th</sup> century. The issue remains contentious – though most analysts resist the model that technology simply is a result of scientific research.

4. Оценка за участие в конференции.

### **8.3. Вопросы для итогового контроля освоения дисциплины (4 семестр – зачет).**

Итоговый контроль по дисциплине не предусмотрен.

### **8.4. Структура и примеры билетов для зачета (4 семестр – зачет).**

Итоговый контроль по дисциплине не предусмотрен.

## 9. УЧЕБНО-МЕТОДИЧЕСКОЕ ОБЕСПЕЧЕНИЕ ДИСЦИПЛИНЫ

### 9.1. Рекомендуемая литература

#### А. Основная литература

1. Кузнецова Т.И. Воловикова Е.В. Кузнецов И.А. Английский язык для химиков – технологов. Учебное пособие. М. РХТУ, 2017 г.
2. Кузнецова Т.И., С.Н. Катранов, Кузнецов И.А., Коваленко Н.Г. Английский язык. Учебное пособие по практике устной речи. РХТУ, Москва, 2015 г.
3. Кузнецова Т.И., Катранов С.Н. Сборник упражнений по основным разделам грамматики английского языка. РИЦ МГГУ им. М.А. Шолохова, М., 2018 г.
4. Кузнецова Т.И. Английский язык. Методические указания к практическим занятиям по теме: Структура предложения. РИЦ МГГУ им. М.А. Шолохова, М., 2012 г.
5. Кузнецов И.А., Кузнецова Т.И., Дистанционный образовательный электронный курс «Английский язык для профессиональной коммуникации» размещённый в ЭСУО Moodle [Электронный ресурс]: учебное пособие / И.А. Кузнецов, Т.И. Кузнецова — Электрон. дан. — Москва: РХТУ, 2018.
6. Беляева, И.В. Перевод научно-технической литературы в сфере профессиональной коммуникации: комплексные учебные задания [Электронный ресурс]: учебное пособие / И.В. Беляева, Е.Ю. Нестеренко, Т.И. Сорогина. — Электрон. дан. — Москва: ФЛИНТА, 2017. — 132 с. — Режим доступа: <https://e.lanbook.com/book/92749>.

#### Б. Дополнительная литература

1. Кузнецова Т.И. Методические указания по курсу «Английский язык». Грамматические тесты. М.: РХТУ, 2016 г.
2. М.Г. Рубцова. Чтение и перевод научной и технической литературы: лексико-грамматический справочник. Учебник. 2-е изд. испр. и доп. М.: Астрель: АСТ, 2017 г.
3. Серебрянникова Э.И., Круглякова И.Е. Учебник английского языка для химико-технологических вузов. Москва. Альянс 2009 г.

### 9.2. Рекомендуемые источники научно-технической информации

- Раздаточный иллюстративный материал к лекциям.
  - Презентации к лекциям.
- Ресурсы информационно–телекоммуникационной сети Интернет:
- <http://www.openet.ru> – Система федеральных образовательных порталов. Система открытого образования. Консалтинговый центр ИОС ОО РФ;
  - <http://window.edu.ru/> – Информационная система «Единое окно доступа к образовательным ресурсам»;
  - <http://fepo.i-exam.ru> – ФЭПО: соответствие требованиям ФГОС;
  - <https://muctr.ru> – Российский химико-технологический университет имени Д.И. Менделеева, D.Mendeleev University of Chemical Technology of Russia. Учебные планы и программы;
  - <http://www.translators-union.ru> – портал Союз переводчиков России (СПР);
  - <http://www.russian-translators.ru> – Национальная лига переводчиков;
  - <http://www.internationalwriters.com> – The Translator's Tool Box.
- Бесплатные официальные открытые ресурсы Интернет:
- <http://doaj.org/> – Directory of Open Access Journals (DOAJ); ресурс объединяет более 10000 научных журналов по различным отраслям знаний (около 2 миллионов статей) из 134 стран мира;

– <https://www.doabooks.org/> – Directory of Open Access Books (DOAB); в базе размещено более 3000 книг по различным отраслям знаний, предоставленных 122 научными издательствами;

– <https://www.biomedcentral.com/> – BioMed Central; база данных включает более 300 рецензируемых журналов по биомедицине, медицине и естественным наукам. Все статьи, размещенные в базе, находятся в свободном доступе;

– <https://arxiv.org/> – электронный ресурс arXiv; крупнейшим бесплатный архив электронных научных публикаций по разделам физики, математики, информатики, механики, астрономии и биологии. Имеется подробный тематический каталог и возможность поиска статей по множеству критериев;

– <http://www.mdpi.com/> – коллекция журналов MDPI AG; многодисциплинарный цифровой издательский ресурс, является платформой для рецензируемых научных журналов открытого доступа, издающихся MDPI AG (Базель, Швейцария). Издательство выпускает более 120 разнообразных электронных журналов, находящихся в открытом доступе;

– <http://www.intechopen.com/> – издательство с открытым доступом InTech; первое и крупнейшее в мире издательство, публикующее книги в открытом доступе, около 2500 научных изданий. Основная тематическая направленность - физические и технические науки, технологии, медицинские науки, науки о жизни;

– <http://www.chemspider.com/> – база данных химических соединений ChemSpider; ChemSpider – это бесплатная химическая база данных, предоставляющая быстрый доступ к более чем 28 миллионам структур, свойств и соответственной информации. Ресурс принадлежит Королевскому химическому обществу Великобритании (Royal Society of Chemistry);

– <http://journals.plos.org/plosone/> – Коллекция журналов PLOS ONE; PLOS ONE – коллекция журналов, в которых публикуются отчеты о новых исследованиях в области естественных наук и медицины. Все журналы размещены в свободном доступе (Open Access), все статьи проходят строгое научное рецензирование;

– <http://www.uspto.gov/> – US Patent and Trademark Office (USPTO); Ведомство по патентам и товарным знакам США — USPTO — предоставляет свободный доступ к американским патентам, опубликованным с 1976 г. по настоящее время;

– <http://worldwide.espacenet.com/> – Espacenet - European Patent Office (EPO); Патенты (либо патентные заявки) более 50 национальных и нескольких международных патентных бюро, в том числе полные тексты патентов США, России, Франции, Японии и др.

– [http://www1.fips.ru/wps/wcm/connect/content\\_ru/ru](http://www1.fips.ru/wps/wcm/connect/content_ru/ru) – Федеральный институт промышленной собственности (ФИПС).

Информационные ресурсы ФИПС свободного доступа:

– Электронные бюллетени. Изобретения. Полезные модели.

– Открытые реестры российских изобретений и заявок на изобретения.

– Рефераты российских патентных документов за 1994–2016 гг.

– Полные тексты российских патентных документов из последнего официального бюллетеня.

### **9.3. Средства обеспечения освоения дисциплины**

Для реализации рабочей программы подготовлены следующие средства обеспечения освоения дисциплины:

- компьютерные презентации интерактивных практических занятий;
- банк тестовых заданий для текущего контроля освоения дисциплины (общее число вопросов -300);
- банк тестовых заданий для итогового контроля освоения дисциплины (общее число вопросов 300).
- онлайн-курс в LMS Moodle "Английский язык для профессиональной коммуникации" (<https://moodle.muctr.ru/course/view.php?id=192>) аудиозаписи текстов, предусмотренных в программе для чтения и перевода в процессе обучения.

## **10. ПЕРЕЧЕНЬ ИНФОРМАЦИОННЫХ ТЕХНОЛОГИЙ, ИСПОЛЬЗУЕМЫХ В ОБРАЗОВАТЕЛЬНОМ ПРОЦЕССЕ**

Информационную поддержку изучения дисциплины осуществляет Информационно-библиотечный центр (ИБЦ) РХТУ им. Д.И. Менделеева, который обеспечивает обучающихся основной учебной, учебно-методической и научной литературой, необходимой для организации образовательного процесса по дисциплине. Общий объем многоотраслевого фонда ИБЦ на 01.01.2022 составляет 1 719 785 экз.

Фонд ИБЦ располагает учебной, учебно-методической и научно-технической литературой в форме печатных и электронных изданий, а также включает официальные, справочно-библиографические, специализированные отечественные и зарубежные периодические и информационные издания. ИБЦ обеспечивает доступ к профессиональным базам данных, информационным, справочным и поисковым системам.

Каждый обучающийся обеспечен свободным доступом из любой точки, в которой имеется доступ к сети Интернет и к электронно-библиотечной системе (ЭБС) Университета, которая содержит различные издания по основным изучаемым дисциплинам и сформирована по согласованию с правообладателями учебной и учебно-методической литературы.

Для более полного и оперативного справочно-библиографического и информационного обслуживания в ИБЦ реализована технология Электронной доставки документов.

Полный перечень электронных информационных ресурсов, используемых в процессе обучения, представлен в основной образовательной программе.

## **11. МАТЕРИАЛЬНО-ТЕХНИЧЕСКОЕ ОБЕСПЕЧЕНИЕ ДИСЦИПЛИНЫ**

В соответствии с учебным планом занятия по дисциплине *«Перевод научно-технической литературы»* проводятся в форме лекций, практических занятий и самостоятельной работы обучающегося.

### **11.1. Оборудование, необходимое в образовательном процессе:**

Лекционная учебная аудитория, оборудованная электронными средствами демонстрации (компьютер со средствами звуковоспроизведения, проектор, экран) и учебной мебелью; библиотека, имеющая рабочие компьютерные места для студентов, оснащенные компьютерами с доступом к базам данных и выходом в Интернет. Компьютерный класс, оргтехника, теле-, аудио - и видеоаппаратура; мультимедийный проектор, широкоформатный экран.

## 11.2. Учебно-наглядные пособия:

Комплекты плакатов к разделам занятий.

## 11.3. Компьютеры, информационно-телекоммуникационные сети, аппаратно-программные и аудиовизуальные средства:

Персональные компьютеры, укомплектованные проигрывателями CD и DVD, принтерами и программными средствами; проекторы и экраны; цифровые камеры; копируемые аппараты; локальная сеть с выходом в Интернет.

## 11.4. Печатные и электронные образовательные и информационные ресурсы:

- информационно-методические материалы: учебные пособия по дисциплине; раздаточный материал к разделам занятий;
- электронные презентации к разделам занятий; учебно-методические разработки в электронном виде; справочные материалы в печатном и электронном виде;
- кафедральная библиотека электронных изданий и диссертационных работ, выполненных аспирантами и сотрудниками кафедры.

№	Электронный ресурс	Реквизиты договора (номер, дата заключения, срок действия), ссылка на сайт ЭБС, сумма договора, количество ключей	Характеристика библиотечного фонда, доступ к которому предоставляется договором
1	Электронно-библиотечная система (ЭБС) «ЛАНЬ»	Принадлежность – сторонняя Реквизиты договора – ООО «Издательство «Лань» Договор от 26.09.2020 № 33.03-Р-3.1-2173/2020  Сумма договора – 747 661-28  С 26.09.2020 по 25.09.2021  Договор от 26.09.2021 №33.03-Р-3.1-3824/2021  С 26.09.2021 по 25.09.2022  Ссылка на сайт ЭБС – <a href="http://e.lanbook.com">http://e.lanbook.com</a>  Количество ключей – доступ для зарегистрированных пользователей РХТУ с любого компьютера. Удаленный доступ после персональной регистрации	Коллекции: «Химия» - изд-ва НОТ, «Химия» - изд-ва Лаборатория знаний, «Химия» - изд-ва «ЛАНЬ», «Химия»-КНИТУ (Казанский национальный исследовательский технологический университет), «Химия» - изд-ва ФИЗМАТЛИТ», «Информатика» - изд-ва «ЛАНЬ», «Информатика»-Национальный Открытый Университет «ИНТУИТ», «Инженерно-технические науки» - изд-ва «ЛАНЬ», «Теоретическая механика» - изд-ва «ЛАНЬ», Экономика и менеджмент» - изд-ва Дашков и К., а также отдельные издания в соответствии с Договором.



	на сайте ЭБС.	
	<p>Принадлежность – сторонняя</p> <p>Реквизиты договора – ООО «Издательство «Лань»</p> <p>Договор от 26.09.2021 № 33.03-Р-3.1-3824/2021</p> <p>Сумма договора – 498445-10</p> <p>С 26.09.2021 по 25.09.2022</p> <p>Ссылка на сайт ЭБС – <a href="http://e.lanbook.com">http://e.lanbook.com</a></p> <p>Количество ключей – доступ для зарегистрированных пользователей РХТУ с любого компьютера. Удаленный доступ после персональной регистрации на сайте ЭБС.</p>	<p>Коллекции: «Химия» - изд-ва НОТ, «Химия» - изд-ва Лаборатория знаний, «Химия» - КНИТУ(Казанский национальный исследовательский технологический университет), «Химия» - изд-ва ФИЗМАТЛИТ», «Информатика» - Национальный Открытый Университет «ИНТУИТ», Экономика и менеджмент» - изд-ва Дашков и К., а также отдельные издания из коллекций других издательств в соответствии с Договором.</p>
	<p>Принадлежность – сторонняя</p> <p>Реквизиты договора – ООО «Издательство «Лань»</p> <p>Договор от 26.09.2021 № 33.03-Р-3.1-3825/2021</p> <p>Сумма договора – 283744-98</p> <p>С 26.09.2021 по 25.09.2022</p> <p>Ссылка на сайт ЭБС – <a href="http://e.lanbook.com">http://e.lanbook.com</a></p> <p>Количество ключей – доступ для зарегистрированных пользователей РХТУ с</p>	<p>«Химия» - изд-ва «ЛАНЬ», «Информатика» - изд-ва «ЛАНЬ», «Инженерно-технические науки» - изд-ва «ЛАНЬ», «Теоретическая механика» - изд-ва «ЛАНЬ», «Физика» - изд-ва «ЛАНЬ», а также отдельные издания из других коллекций издательства «ЛАНЬ» в соответствии с Договором.</p>

		любого компьютера. Удаленный доступ после персональной регистрации на сайте ЭБС.	
2	Электронно - библиотечная система ИБЦ РХТУ им. Д.И. Менделеева (на базе АИБС «Ирбис»)	Принадлежность – собственная РХТУ.  Ссылка на сайт ЭБС – <a href="http://lib.muctr.ru/">http://lib.muctr.ru/</a>  Доступ для пользователей РХТУ с любого компьютера	Электронные версии учебных и научных изданий авторов РХТУ по всем ООП.
3	Научно-электронная библиотека «eLibrary.ru»	Принадлежность – сторонняя Реквизиты договора – ООО Научная электронная библиотека Договор от 24.12.2021 № SU-364/2021/33.03-Р-3.1-4085/2021  Сумма договора – 1 309 275-00  С 01.01.2022 по 31.12.2022  Ссылка на сайт – <a href="http://elibrary.ru">http://elibrary.ru</a>  Количество ключей – доступ для пользователей РХТУ по IP-адресам неограничен. Удаленный доступ после персональной регистрации на сайте НЭБ.	Научная электронная библиотека eLIBRARY.RU – это крупнейший российский информационно-аналитический портал в области науки, технологии, медицины и образования, содержащий рефераты и полные тексты более 29 млн научных статей и публикаций, в том числе электронные версии более 5600 российских научно-технических журналов.

4	Справочно-правовая система «Гарант»	Принадлежность – сторонняя Контракт от 27.12.2021 № 215-274ЭА/2021  Сумма контракта 680 580-00  С 01.01.2022 по 31.12.2022  Ссылка на сайт – <a href="http://www.garant.ru/">http://www.garant.ru/</a>  Количество ключей – доступ для пользователей РХТУ по IP-адресам неограничен	Гарант – справочно-правовая система по законодательству Российской Федерации.
5	Электронно-библиотечная система издательства «ЮРАЙТ»	Принадлежность – сторонняя «Электронное издательство ЮРАЙТ» Договор от 16.03.2022 № 33.03-Л-3.1-4377/2022  Сумма договора – 478 304.00  С 16.03.2022 по 15.03.2023  Ссылка на сайт – <a href="https://biblio-online.ru/">https://biblio-online.ru/</a>  Количество ключей – доступ для зарегистрированных пользователей РХТУ с любого компьютера. Удаленный доступ после персональной регистрации на сайте ЭБС.	Электронная библиотека включает более 5000 наименований учебников и учебных пособий по всем отраслям знаний для всех уровней профессионального образования от ведущих научных школ с соблюдением требований новых ФГОСов.
6	Электронно-библиотечная система «Консультант студента»	Принадлежность – сторонняя ООО «Политехресурс» Договор от 16.03.2022 № 33.03-Р-3.1-4375/2022  Сумма договора – 258 488 - 00  С 16.03.2022 по 15.03.2023  Ссылка на сайт –	Комплект изданий, входящих в базу данных «Электронная библиотека технического ВУЗа».

		<a href="http://www.studentlibrary.ru">http://www.studentlibrary.ru</a> Количество ключей – доступ для зарегистрированных пользователей РХТУ с любого компьютера. Удаленный доступ после персональной регистрации на сайте ЭБС.	
7	Электронно-библиотечная система «ZNANIUM.COM»	Принадлежность – сторонняя ООО «ЗНАНИУМ» Договор от 06.04.2022 № 48 эбс/33.03-Р-3.1-4378/2022  Сумма договора – 31 500-00  С 06.04.2022 по 05.04.2023  Ссылка на сайт – <a href="https://znanium.com/">https://znanium.com/</a>  Количество ключей - доступ для зарегистрированных пользователей РХТУ с любого компьютера.	Коллекция изданий учебников и учебных пособий по различным отраслям знаний для всех уровней профессионального образования.
8	Информационно-аналитическая система Science Index	Принадлежность – сторонняя ООО «Научная электронная библиотека»  Договор от 11.04.2022 № 33.03-Л-3.1-4376/2022  Сумма договора – 108 000-00  С 11.04.2022 по 10.04.2023  Ссылка на сайт – <a href="http://elibrary.ru">http://elibrary.ru</a>  Количество ключей – локальный доступ для сотрудников ИБЦ.	Систематизация, корректировка профилей ученых РХТУ и университета в целом. Анализ публикационной активности сотрудников университета.

А также всевозможные одноязычные и двуязычные книжные и электронные словари, справочники, программы поиска информации:

- АBBYY Lingvo 12 «Многоязычная версия» – электронные словари;
- Многоязычный электронный словарь «МультиЛекс Делюкс 6»;
- Компьютерная программа Sound Forge (аудио редактор) для воспроизведения, составления и редактирования аудио текстов;
- PROMT Expert 8.0 – система для профессионального перевода документов;
- Средства звукозаписи (предпочтительно – цифровой диктофон или планшетный компьютер) помогают студенту осуществлять самоконтроль в процессе обучения устной речи
- онлайн-курс в LMS Moodle "Английский язык для профессиональной коммуникации" (<https://moodle.muctr.ru/course/view.php?id=192>).

Бесплатные архивные коллекции, приобретенные Минобрнауки для вузов.

Архив Издательства American Association for the Advancement of Science. Пакет «Science Classic» 1880-1996.

Архив Издательства Annual Reviews. Пакет «Full Collection» 1932-2005.

Архив издательства Института физики (Великобритания). Пакет «Historical Archive 1874-1999» с первого выпуска каждого журнала по 1999, 1874-1999.

Архив издательства Nature Publishing Group. Пакет «Nature» с первого выпуска первого номера по 2010, 1869-2010.

Архив издательства Oxford University Press. Пакет «Archive Complete» с первого выпуска каждого журнала по 1995, 1849-1995.

Архив издательства Sage. Пакет «2010 SAGE Deep Backfile Package» с первого выпуска каждого журнала по 1998, 1890-1998.

Архив издательства Taylor & Francis. Full Online Journal Archives. с первого выпуска каждого журнала по 1996, 1798-1997.

Архив издательства Cambridge University Press. Пакет «Cambridge Journals Digital Archive (CJDA)» с первого выпуска каждого журнала по 2011, 1827-2011.

Архив журналов Королевского химического общества (RSC). 1841-2007.

Архив коллекции журналов Американского геофизического союза (AGU), предоставляемый издательством Wiley Subscription Services, Inc. 1896-1996.

### 11.5. Перечень лицензионного программного обеспечения:

№	Электронный ресурс	Реквизиты договора (номер, дата заключения, срок действия), ссылка на сайт ЭБС, сумма договора, количество ключей	Характеристика библиотечного фонда, доступ к которому предоставляется договором
1	Электронно-библиотечная система (ЭБС) «ЛАНЬ»	<p>Принадлежность – сторонняя</p> <p>Реквизиты договора – ООО «Издательство «Лань» Договор от 26.09.2020 № 33.03-Р-3.1-2173/2020</p> <p>Сумма договора – 747 661-28</p> <p>С 26.09.2020 по 25.09.2021</p> <p>Договор от 26.09.2021 №33.03-Р-3.1-3824/2021</p> <p>С 26.09.2021 по 25.09.2022</p> <p>Ссылка на сайт ЭБС – <a href="http://e.lanbook.com">http://e.lanbook.com</a></p> <p>Количество ключей – доступ для зарегистрированных пользователей РХТУ с любого компьютера. Удаленный доступ после персональной регистрации на сайте ЭБС.</p>	<p>Коллекции: «Химия» - изд-ва НОТ, «Химия» - изд-ва Лаборатория знаний, «Химия» - изд-ва «ЛАНЬ», «Химия»-КНИТУ (Казанский национальный исследовательский технологический университет), «Химия» - изд-ва ФИЗМАТЛИТ», «Информатика» - изд-ва «ЛАНЬ», «Информатика»-Национальный Открытый Университет «ИНТУИТ», «Инженерно-технические науки» - изд-ва «ЛАНЬ», «Теоретическая механика» - изд-ва «ЛАНЬ», Экономика и менеджмент» - изд-ва Дашков и К., а также отдельные издания в соответствии с Договором.</p>
		<p>Принадлежность – сторонняя</p> <p>Реквизиты договора – ООО «Издательство «Лань» Договор от 26.09.2021 № 33.03-Р-3.1-3824/2021</p> <p>Сумма договора – 498445-10</p> <p>С 26.09.2021 по 25.09.2022</p> <p>Ссылка на сайт ЭБС – <a href="http://e.lanbook.com">http://e.lanbook.com</a></p>	<p>Коллекции: «Химия» - изд-ва НОТ, «Химия» - изд-ва Лаборатория знаний, «Химия» - КНИТУ (Казанский национальный исследовательский технологический университет), «Химия» - изд-ва ФИЗМАТЛИТ», «Информатика» - Национальный Открытый Университет «ИНТУИТ», Экономика и менеджмент» - изд-ва Дашков и К., а также отдельные издания из коллекций других издательств в соответствии с Договором.</p>

		<p>Количество ключей – доступ для зарегистрированных пользователей РХТУ с любого компьютера. Удаленный доступ после персональной регистрации на сайте ЭБС.</p>	
		<p>Принадлежность – сторонняя  Реквизиты договора – ООО «Издательство «Лань»  Договор от 26.09.2021 № 33.03-Р-3.1-3825/2021</p> <p>Сумма договора – 283744-98</p> <p>С 26.09.2021 по 25.09.2022</p> <p>Ссылка на сайт ЭБС – <a href="http://e.lanbook.com">http://e.lanbook.com</a></p> <p>Количество ключей – доступ для зарегистрированных пользователей РХТУ с любого компьютера. Удаленный доступ после персональной регистрации на сайте ЭБС.</p>	<p>«Химия» - изд-ва «ЛАНЬ», «Информатика» - изд-ва «ЛАНЬ», «Инженерно-технические науки» - изд-ва «ЛАНЬ», «Теоретическая механика» - изд-ва «ЛАНЬ», «Физика» - изд-ва «ЛАНЬ», а также отдельные издания из других коллекций издательства «ЛАНЬ» в соответствии с Договором.</p>
2	<p>Электронно - библиотечная система ИБЦ РХТУ им. Д.И. Менделеева (на базе АИБС «Ирбис»)</p>	<p>Принадлежность – собственная РХТУ.</p> <p>Ссылка на сайт ЭБС – <a href="http://lib.muctr.ru/">http://lib.muctr.ru/</a></p> <p>Доступ для пользователей РХТУ с любого компьютера</p>	<p>Электронные версии учебных и научных изданий авторов РХТУ по всем ООП.</p>
3	<p>Научно-электронная библиотека «eLibrary.ru»</p>	<p>Принадлежность – сторонняя  Реквизиты договора – ООО Научная электронная библиотека  Договор от 24.12.2021 № SU-364/2021/33.03-Р-3.1-4085/2021</p> <p>Сумма договора – 1 309 275-00</p>	<p>Научная электронная библиотека eLIBRARY.RU – это крупнейший российский информационно-аналитический портал в области науки, технологии, медицины и образования, содержащий рефераты и полные тексты более 29 млн научных статей и публикаций, в том числе электронные версии более 5600 российских научно-технических журналов.</p>

		<p>С 01.01.2022 по 31.12.2022</p> <p>Ссылка на сайт – <a href="http://elibrary.ru">http://elibrary.ru</a></p> <p>Количество ключей – доступ для пользователей РХТУ по IP-адресам неограничен. Удаленный доступ после персональной регистрации на сайте НЭБ.</p>	
4	Справочно-правовая система «Гарант»	<p>Принадлежность – сторонняя Контракт от 27.12.2021 № 215-274ЭА/2021</p> <p>Сумма контракта 680 580-00</p> <p>С 01.01.2022 по 31.12.2022</p> <p>Ссылка на сайт – <a href="http://www.garant.ru/">http://www.garant.ru/</a></p> <p>Количество ключей – доступ для пользователей РХТУ по IP-адресам неограничен</p>	Гарант – справочно-правовая система по законодательству Российской Федерации.
5	Электронно-библиотечная система издательства «ЮРАЙТ»	<p>Принадлежность – сторонняя «Электронное издательство ЮРАЙТ» Договор от 16.03.2022 № 33.03-Л-3.1-4377/2022</p> <p>Сумма договора – 478 304.00</p> <p>С 16.03.2022 по 15.03.2023</p> <p>Ссылка на сайт – <a href="https://biblio-online.ru/">https://biblio-online.ru/</a></p> <p>Количество ключей – доступ для зарегистрированных пользователей РХТУ с любого компьютера. Удаленный доступ после персональной регистрации на сайте ЭБС.</p>	Электронная библиотека включает более 5000 наименований учебников и учебных пособий по всем отраслям знаний для всех уровней профессионального образования от ведущих научных школ с соблюдением требований новых ФГОСов.



6	Электронно-библиотечная система «Консультант студента»	<p>Принадлежность – сторонняя ООО «Политехресурс» Договор от 16.03.2022 № 33.03-Р-3.1-4375/2022</p> <p>Сумма договора – 258 488 - 00</p> <p>С 16.03.2022 по 15.03.2023</p> <p>Ссылка на сайт – <a href="http://www.studentlibrary.ru">http://www.studentlibrary.ru</a></p> <p>Количество ключей – доступ для зарегистрированных пользователей РХТУ с любого компьютера. Удаленный доступ после персональной регистрации на сайте ЭБС.</p>	Комплект изданий, входящих в базу данных «Электронная библиотека технического ВУЗа».
7	Электронно-библиотечная система «ZNANIUM.COM»	<p>Принадлежность – сторонняя ООО «ЗНАНИУМ» Договор от 06.04.2022 № 48 эбс/33.03-Р-3.1-4378/2022</p> <p>Сумма договора – 31 500-00</p> <p>С 06.04.2022 по 05.04.2023</p> <p>Ссылка на сайт – <a href="https://znanium.com/">https://znanium.com/</a></p> <p>Количество ключей - доступ для зарегистрированных пользователей РХТУ с любого компьютера.</p>	Коллекция изданий учебников и учебных пособий по различным отраслям знаний для всех уровней профессионального образования.
8	Информационно-аналитическая система Science Index	<p>Принадлежность – сторонняя ООО «Научная электронная библиотека»</p> <p>Договор от 11.04.2022 № 33.03-Л-3.1-4376/2022</p> <p>Сумма договора – 108 000-00</p>	Систематизация, корректировка профилей ученых РХТУ и университета в целом. Анализ публикационной активности сотрудников университета.

		<p>С 11.04.2022 по 10.04.2023</p> <p>Ссылка на сайт – <a href="http://elibrary.ru">http://elibrary.ru</a></p> <p>Количество ключей – локальный доступ для сотрудников ИБЦ.</p>	
--	--	--------------------------------------------------------------------------------------------------------------------------------------------------------------------------------------------	--

## 12. ТРЕБОВАНИЯ К ОЦЕНКЕ КАЧЕСТВА ОСВОЕНИЯ ПРОГРАММЫ

Наименование разделов	Основные показатели оценки	Формы и методы контроля и оценки
<p><b>Раздел 1.</b> Основные лексические и стилистические закономерности перевода научно-технической литературы.</p>	<p><i>Знать:</i></p> <ul style="list-style-type: none"> <li>– основные способы достижения эквивалентности в переводе;</li> <li>– достаточное для выполнения перевода количество лексических единиц, фразеологизмов, в том числе социальных терминов и лингвострановедческих реалий.</li> </ul> <p><i>Уметь:</i></p> <ul style="list-style-type: none"> <li>– применять основные приемы перевода.</li> </ul> <p><i>Владеть:</i></p> <ul style="list-style-type: none"> <li>– методикой предпереводческого анализа текста, способствующей точному восприятию исходного высказывания;</li> <li>– основами системы сокращенной переводческой записи при выполнении перевода.</li> </ul>	<p>Оценка за контрольную работу № 1 (4 семестр)</p> <p>Оценка за подготовку реферата (4 семестр)</p> <p>Оценка за выполнение практических работ (4 семестр)</p>
<p><b>Раздел 2.</b> Основные грамматические особенности перевода.</p>	<p><i>Знать:</i></p> <ul style="list-style-type: none"> <li>– основные способы достижения эквивалентности в переводе.</li> </ul> <p><i>Уметь:</i></p> <ul style="list-style-type: none"> <li>– применять основные приемы перевода;</li> <li>– осуществлять письменный перевод с соблюдением норм лексической эквивалентности, соблюдением грамматических, синтаксических и стилистических норм.</li> </ul> <p><i>Владеть:</i></p> <ul style="list-style-type: none"> <li>– методикой предпереводческого анализа текста, способствующей точному восприятию исходного высказывания;</li> <li>– основной иноязычной терминологией специальности.</li> </ul>	<p>Оценка за контрольную работу №2 (4 семестр)</p> <p>Оценка за выполнение практических работ (4 семестр)</p> <p>Оценка за итоговую контрольную работу №1 (4 семестр)</p>
<p><b>Раздел 3.</b> Особенности перевода предложений с неличными формами глагола.</p>	<p><i>Знать:</i></p> <ul style="list-style-type: none"> <li>– основные способы достижения эквивалентности в переводе;</li> <li>– основные приемы перевода;</li> <li>– языковую норму и основные функции языка как системы;</li> <li>– достаточное для выполнения</li> </ul>	<p>Оценка за контрольную работу № 3 (4 семестр)</p> <p>Оценка за выполнение практических работ (4 семестр)</p>

	<p>перевода количество лексических единиц, фразеологизмов, в том числе социальных терминов и лингвострановедческих реалий.</p> <p><i>Уметь:</i></p> <ul style="list-style-type: none"> <li>– осуществлять письменный перевод с соблюдением норм лексической эквивалентности, соблюдением грамматических, синтаксических и стилистических норм;</li> <li>– осуществлять перевод с соблюдением норм лексической эквивалентности, соблюдением грамматических, синтаксических и стилистических норм текста перевода и темпоральных характеристик исходного текста.</li> </ul> <p><i>Владеть:</i></p> <ul style="list-style-type: none"> <li>– методикой подготовки к выполнению перевода, включая поиск информации в справочной, специальной литературе и компьютерных сетях;</li> <li>– основной иноязычной терминологией специальности.</li> </ul>	
<p><b>Раздел 4.</b> Особенности реферативного перевода.</p>	<p><i>Знать:</i></p> <ul style="list-style-type: none"> <li>– основные способы достижения эквивалентности в переводе;</li> <li>– основные приемы перевода;</li> <li>– языковую норму и основные функции языка как системы;</li> <li>– достаточное для выполнения перевода количество лексических единиц, фразеологизмов, в том числе социальных терминов и лингвострановедческих реалий.</li> </ul> <p><i>Уметь:</i></p> <ul style="list-style-type: none"> <li>– применять основные приемы перевода;</li> <li>– осуществлять письменный перевод с соблюдением норм лексической эквивалентности, соблюдением грамматических, синтаксических и стилистических норм;</li> <li>– оформлять текст перевода в компьютерном текстовом редакторе;</li> <li>– осуществлять перевод с соблюдением норм лексической эквивалентности, соблюдением</li> </ul>	<p>Оценка за контрольную работу № 4 (4 семестр)</p> <p>Оценка за выполнение практических работ (4 семестр)</p> <p>Оценка за итоговую контрольную работу №2 (4 семестр)</p>

	<p>грамматических, синтаксических и стилистических норм текста перевода и темпоральных характеристик исходного текста.</p> <p><i>Владеть:</i></p> <ul style="list-style-type: none"> <li>– методикой предпереводческого анализа текста, способствующей точному восприятию исходного высказывания;</li> <li>– методикой подготовки к выполнению перевода, включая поиск информации в справочной, специальной литературе и компьютерных сетях;</li> <li>– основами системы сокращенной переводческой записи при выполнении перевода;</li> <li>– основами реферирования и аннотирования литературы по специальности.</li> </ul>	
--	------------------------------------------------------------------------------------------------------------------------------------------------------------------------------------------------------------------------------------------------------------------------------------------------------------------------------------------------------------------------------------------------------------------------------------------------------------------------------------------------------------------------------------------------------------------------------------------------------------------------------	--

### **13. ОСОБЕННОСТИ ОРГАНИЗАЦИИ ОБРАЗОВАТЕЛЬНОГО ПРОЦЕССА ДЛЯ ИНВАЛИДОВ И ЛИЦ С ОГРАНИЧЕННЫМИ ВОЗМОЖНОСТЯМИ ЗДОРОВЬЯ**

Обучение инвалидов и лиц с ограниченными возможностями здоровья осуществляется в соответствии с:

– Порядком организации и осуществления образовательной деятельности по образовательным программам – программам бакалавриата, программам специалитета, программам магистратуры (Приказ Министерства науки и высшего образования Российской Федерации от 06.04.2021 № 245);

– Положением о порядке организации и осуществления образовательной деятельности по образовательным программам высшего образования – программам бакалавриата, программам специалитета, программам магистратуры в РХТУ им. Д.И. Менделеева, принятым решением Ученого совета РХТУ им. Д.И. Менделеева от 30.10.2019, протокол № 3, введенным в действие приказом ректора РХТУ им. Д.И. Менделеева от 14.11.2019 № 646А;

– Методическими рекомендациями по организации образовательного процесса для обучения инвалидов и лиц с ограниченными возможностями здоровья в образовательных организациях высшего образования, в том числе оснащённости образовательного процесса (утверждены заместителем Министра образования и науки РФ А.А. Климовым от 08.04.2014 № АК-44/05вн).

**Дополнения и изменения к рабочей программе дисциплины  
«Перевод научно-технической литературы»**

**основной образовательной программы**

15.03.02 Технологические машины и оборудование

код и наименование направления подготовки (специальности)

«Технологические машины и оборудование производства высокотемпературных  
функциональных материалов»

наименование ООП

Форма обучения: очная

Номер изменения/ дополнения	Содержание дополнения/изменения	Основание внесения изменения/дополнения
1.		протокол заседания Ученого совета № _____ от «___» _____ 20__ г.
		протокол заседания Ученого совета № _____ от «___» _____ 20__ г.
		протокол заседания Ученого совета № _____ от «___» _____ 20__ г.
		протокол заседания Ученого совета № _____ от «___» _____ 20__ г.
		протокол заседания Ученого совета № _____ от «___» _____ 20__ г.

**Министерство науки и высшего образования Российской Федерации  
Федеральное государственное бюджетное образовательное учреждение  
высшего образования  
«Российский химико-технологический университет  
имени Д.И. Менделеева»**

---

**«УТВЕРЖДАЮ»**

И.о. проректора по учебной работе

\_\_\_\_\_ С.Н. Филатов

« \_\_\_\_\_ » \_\_\_\_\_ 2022 г.

**РАБОЧАЯ ПРОГРАММА**

**ГОСУДАРСТВЕННОЙ ИТОГОВОЙ АТТЕСТАЦИИ:  
ПОДГОТОВКИ К ПРОЦЕДУРЕ ЗАЩИТЫ И ЗАЩИТЫ  
ВЫПУСКНОЙ КВАЛИФИКАЦИОННОЙ РАБОТЫ**

**Направление подготовки 15.03.02 Технологические машины и  
оборудование**

**Профиль подготовки «Технологические машины и оборудование  
производства высокотемпературных функциональных материалов»**

**Квалификация – бакалавр**

**РАССМОТРЕНО И ОДОБРЕНО**  
На заседании Методической комиссии  
Ученого совета  
РХТУ им. Д.И. Менделеева  
«25» мая 2022 г.

Председатель \_\_\_\_\_ Н.А. Макаров

**Москва 2022 г.**



Программа составлена доцентом кафедры химической технологии керамики и огнеупоров  
Вартамян М.А.

Программа рассмотрена и одобрена на заседании кафедры химической технологии керамики и огнеупоров факультета технологии неорганических веществ и высокотемпературных материалов «13» мая 2022 года, протокол № 14.

## 1 ЦЕЛИ И ЗАДАЧИ ГОСУДАРСТВЕННОЙ ИТОГОВОЙ АТТЕСТАЦИИ

В соответствии с Федеральным законом от 29.12.2012 № 273-ФЗ «Об образовании в Российской Федерации», государственная итоговая аттестация выпускников, завершающих обучение по программам высшего образования, в том числе по программам бакалавриата, является заключительным и обязательным этапом оценки содержания и качества освоения студентами основной образовательной программы по направлению 15.03.02 Технологические машины и оборудование, профиль «Технологические машины и оборудование производства высокотемпературных функциональных материалов».

Государственная итоговая аттестация: подготовка к процедуре защиты и защита выпускной квалификационной работы (далее – ГИА), проводится в целях определения соответствия результатов освоения обучающимися образовательной программы соответствующим требованиям федерального государственного образовательного стандарта высшего образования по направлению 15.03.02 Технологические машины и оборудование, профиль «Технологические машины и оборудование производства высокотемпературных функциональных материалов».

Программа составлена в соответствии с требованиями Федерального государственного образовательного стандарта (ФГОС ВО) для направления подготовки бакалавров 15.03.02 Технологические машины и оборудование, профиль «Технологические машины и оборудование производства высокотемпературных функциональных материалов», рекомендациями методической комиссии Ученого совета РХТУ им. Д.И. Менделеева.

ГИА относится к базовой части образовательной программы и завершается присвоением квалификации «бакалавр». Успешное прохождение государственной итоговой аттестации является основанием для выдачи обучающемуся документа о высшем образовании и о квалификации образца, установленного Министерством образования и науки Российской Федерации.

ГИА обучающихся по программе бакалавриата проводится в форме защиты выпускной квалификационной работы (ВКР).

Защита ВКР предполагает, что обучающиеся имеют теоретическую и практическую подготовку в области проектирования технологии высокотемпературных функциональных материалов, в том числе технологии тугоплавких неорганических и силикатных материалов.

**Цель ГИА** – выявление уровня теоретической и практической подготовленности выпускника вуза к выполнению профессиональных задач и соответствия его подготовки требованиям ФГОС ВО по направлению подготовки 15.03.02 Технологические машины и оборудование.

**Задачи ГИА** – установление соответствия содержания, уровня и качества подготовки выпускника требованиям ФГОС ВО; мотивация выпускников на дальнейшее повышение уровня компетентности в избранной сфере профессиональной деятельности на основе углубления и расширения полученных знаний и навыков путем продолжения познавательной деятельности в сфере практического применения знаний и компетенций.

## 2 ТРЕБОВАНИЯ К РЕЗУЛЬТАТАМ ОСВОЕНИЯ ОСНОВНОЙ ОБРАЗОВАТЕЛЬНОЙ ПРОГРАММЫ

К ГИА допускается обучающийся, не имеющий академической задолженности и в полном объеме выполнивший учебный план по образовательной программе 15.03.02 Технологические машины и оборудование, профиль «Технологические машины и оборудование производства высокотемпературных функциональных материалов».

Выпускник, освоивший программу бакалавриата, должен обладать следующими **универсальными компетенциями**:

- УК-1. Способен осуществлять поиск, критический анализ и синтез информации, применять системный подход для решения поставленных задач
- УК-2. Способен определять круг задач в рамках поставленной цели и выбирать оптимальные способы их решения, исходя из действующих правовых норм, имеющихся ресурсов и ограничений
- УК-3. Способен осуществлять социальное взаимодействие и реализовывать свою роль в команде
- УК-4. Способен осуществлять деловую коммуникацию в устной и письменной формах на государственном языке Российской Федерации и иностранном(ых) языке(ах)
- УК-5. Способен воспринимать межкультурное разнообразие общества в социально-историческом, этическом и философском контекстах
- УК-6. Способен управлять своим временем, выстраивать и реализовывать траекторию саморазвития на основе принципов образования в течение всей жизни
- УК-7. Способен поддерживать должный уровень физической подготовленности для обеспечения полноценной социальной и профессиональной деятельности
- УК-8. Способен создавать и поддерживать в повседневной жизни и в профессиональной деятельности безопасные условия жизнедеятельности для сохранения природной среды, обеспечения устойчивого развития общества, в том числе при угрозе и возникновении чрезвычайных ситуаций и военных конфликтов
- УК-9. Способен использовать базовые дефектологические знания в социальной и профессиональной сферах
- УК-10. Способен принимать обоснованные экономические решения в различных областях жизнедеятельности
- УК-11. Способен формировать нетерпимое отношение к коррупционному поведению

Выпускник, освоивший программу магистратуры, должен обладать следующими

**общефессиональными компетенциями:**

- ОПК-1. Способен применять естественно-научные и общинженерные знания, методы математического анализа и моделирования в профессиональной деятельности
- ОПК-2. Способен применять основные методы, способы и средства получения, хранения, переработки информации при решении задач профессиональной деятельности
- ОПК-3. Способен осуществлять профессиональную деятельность с учетом экономических, экологических, социальных ограничений на всех этапах жизненного уровня
- ОПК-4. Способен понимать принципы работы современных информационных технологий и использовать их для решения задач профессиональной деятельности
- ОПК-5. Способен работать с нормативно-технической документацией, связанной с профессиональной деятельностью, с учетом стандартов, норм и правил
- ОПК-6. Способен решать стандартные задачи профессиональной деятельности на основе информационной и библиографической культуры с применением информационно-коммуникационных технологий
- ОПК-7. Способен применять современные экологичные и безопасные методы рационального использования сырьевых и энергетических ресурсов в машиностроении
- ОПК-8. Способен проводить анализ затрат на обеспечение деятельности производственных подразделений в машиностроении
- ОПК-9. Способен внедрять и осваивать новое технологическое оборудование
- ОПК-10. Способен контролировать и обеспечивать производственную и экологическую безопасность на рабочих местах
- ОПК-11. Способен применять методы контроля качества технологических машин и оборудования, проводить анализ причин нарушений их работоспособности и

- разрабатывать мероприятия по их предупреждению
- ОПК-12. Способен обеспечивать повышение надежности технологических машин и оборудования на стадиях проектирования, изготовления и эксплуатации
- ОПК-13. Способен применять стандартные методы расчета при проектировании деталей и узлов технологических машин и оборудования
- ОПК-14. Способен разрабатывать алгоритмы и компьютерные программы, пригодные для практического применения.

Выпускник, освоивший программу магистратуры, должен обладать **профессиональными компетенциями**, соответствующими видам профессиональной деятельности, на которые ориентирована программа бакалавриата (виды деятельности – проектно-конструкторская; производственно-технологическая):

- ПК-1. Способен принимать участие в работах по расчету и проектированию деталей и узлов технологического оборудования химической промышленности в соответствии с техническими заданиями и использованием стандартных средств автоматизации проектирования;
- ПК-2. Способен разрабатывать рабочую проектную и техническую документацию, оформлять законченные проектно-конструкторские работы с проверкой соответствия разрабатываемых проектов и технической документации стандартам, техническим условиям и другим нормативным документам;
- ПК-3. Способен выбирать основные и вспомогательные материалы, способы реализации технологических процессов, применять прогрессивные методы эксплуатации технологического оборудования при изготовлении технологических машин;
- ПК-4. Способен обеспечивать технологичность изделий и оптимальность процессов их изготовления при производстве высокотемпературных функциональных материалов (ВФМ) и изделий из них.

В результате прохождения ГИА (выполнения ВКР) у студента проверяется сформированность указанных выше компетенций, а также следующих знаний, умений и навыков, позволяющих оценить степень готовности обучающихся к дальнейшей профессиональной деятельности. Студент должен:

**знать:**

- технологические машины и оборудование различных комплексов производства и переработки высокотемпературных функциональных материалов (ВФМ);
- производственные технологические процессы, принципы их разработки и освоения новых технологий;
- средства информационного, метрологического, диагностического и управленческого обеспечения технологических систем для достижения качества выпускаемых изделий;
- порядок приемки и освоения вводимого оборудования;
- нормативно-техническую документацию, системы стандартизации и сертификации;
- технологическую оснастку и средства механизации и автоматизации технологических процессов, вакуумные и компрессорные машины, гидравлические машины, гидроприводы и гидропневмоавтоматику;
- порядок и процедуры обслуживания технологического оборудования для реализации производственных процессов;
- средства испытаний и контроля качества технологических машин и оборудования.

**уметь:**

- осуществлять сбор и анализ исходных информационных данных для проектирования изделий машиностроения и технологий их изготовления;
- производить расчет и проектирование деталей и узлов машиностроительных конструкций в соответствии с техническими заданиями и использованием стандартных средств автоматизации проектирования;

- разрабатывать рабочую проектную и техническую документацию, оформлять законченные проектно-конструкторские работы;
- готовить техническую документацию по менеджменту качества технологических процессов на производственных участках;
- контроль соблюдения экологической безопасности проведения работ;
- осуществлять наладку, настройку, регулирование и опытную проверку технологического оборудования и программных средств;
- осуществлять монтаж, наладку, испытания и сдачу в эксплуатацию новых образцов изделий, узлов и деталей выпускаемой продукции;
- составлять инструкции по эксплуатации оборудования и программы испытаний;
- составлять заявки на оборудование и запасные части, готовить техническую документацию на его ремонт.

**владеть:**

- методами контроля соответствия разрабатываемых проектов и технической документации стандартам, техническим условиям и другим нормативным документам;
- приемами предварительного технико-экономического обоснования проектных решений;
- принципами доводки и освоения технологических процессов в ходе подготовки производства новой продукции;
- методами контроля соблюдения технологической дисциплины при изготовлении изделий;
- методиками проверки технического состояния и остаточного ресурса технологического оборудования, приемами организации профилактических осмотров и текущего ремонта;
- приемами организации рабочих мест, их техническое оснащение с размещением технологического оборудования;
- приемами организации метрологического обеспечения технологических процессов, использование типовых методов контроля качества выпускаемой продукции.

### **3 ОБЪЕМ ГОСУДАРСТВЕННОЙ ИТОГОВОЙ АТТЕСТАЦИИ И ВИДЫ УЧЕБНОЙ РАБОТЫ**

Программа относится к базовой части учебного плана, к блоку 3 «Государственная итоговая аттестация» (Б3) и рассчитана на сосредоточенное прохождение в 8 семестре (4 курс) обучения в объеме 216 ч (6 ЗЕТ). Программа предполагает, что обучающиеся имеют теоретическую и практическую подготовку в области проектирования и эксплуатации технологических машин и оборудования, в том числе в области производства высокотемпературных функциональных материалов и изделий из них.

Виды учебной работы	Всего		
	В зачетных единицах	В академ. часах	В астроном. часах
<b>Общая трудоемкость ГИА по учебному плану</b>	<b>6</b>	<b>216</b>	<b>162</b>
<b>Контактная работа</b>	–	–	–
<b>Самостоятельная работа:</b>	<b>6</b>	<b>216</b>	<b>162</b>
Контактная работа – итоговая аттестация	6	<b>0,67</b>	<b>0,5</b>
Выполнение, написание и оформление ВКР		215,33	161,5
<b>Вид итогового контроля</b>	<b>защита ВКР</b>		

#### 4 СОДЕРЖАНИЕ ГОСУДАРСТВЕННОЙ ИТОГОВОЙ АТТЕСТАЦИИ

ГИА в форме защиты ВКР проходит в 8 семестре на базе знаний, полученных студентами при изучении дисциплин направления 15.03.02 Технологические машины и оборудование.

ГИА в части защиты выпускной квалификационной работы проводится государственной экзаменационной комиссией (ГЭК).

Контроль уровня сформированности компетенций обучающихся, приобретенных при освоении ООП, осуществляется путем проведения защиты ВКР и присвоения квалификации «бакалавр».

Защита ВКР является обязательной процедурой итоговой государственной аттестации студентов высших учебных заведений, завершающих обучение по направлению бакалавриата. Она проводится публично на открытом заседании ГЭК в соответствии с локальными нормативными и распорядительными актами университета, на котором могут присутствовать все желающие.

Материалы, представляемые к защите:

выпускная квалификационная работа (пояснительная записка);

задание на выполнение ВКР;

отзыв руководителя ВКР;

рецензия на ВКР;

презентация (раздаточный материал), подписанная руководителем;

доклад.

В задачи ГЭК входят выявление подготовленности студента к профессиональной деятельности и принятие решения о возможности выдачи ему диплома.

Решение о присуждении выпускнику квалификации бакалавра принимается на заседании ГЭК простым большинством при открытом голосовании членов комиссии на основании результатов итоговых испытаний. Результаты определяются оценками «отлично», «хорошо», «удовлетворительно», «неудовлетворительно».

Обучающийся имеет право подать в апелляционную комиссию апелляцию о нарушении, по его мнению, установленной процедуры защиты выпускной квалификационной работы. Апелляция о несогласии с результатами защиты выпускной квалификационной работы не принимается.

#### 5 СООТВЕТСТВИЕ СОДЕРЖАНИЯ ТРЕБОВАНИЯМ К РЕЗУЛЬТАТАМ ОСВОЕНИЯ ОСНОВНОЙ ОБРАЗОВАТЕЛЬНОЙ ПРОГРАММЫ

Компетенции	Защита ВКР
<b>Знать:</b>	
– технологические машины и оборудование различных комплексов производства и переработки высокотемпературных функциональных материалов (ВФМ)	+
– производственные технологические процессы, принципы их разработки и освоения новых технологий	+
– средства информационного, метрологического, диагностического и управленческого обеспечения технологических систем для достижения качества выпускаемых изделий	+
– порядок приемки и освоения вводимого оборудования	+
– нормативно-техническую документацию, системы стандартизации и сертификации	+

– технологическую оснастку и средства механизации и автоматизации технологических процессов, вакуумные и компрессорные машины, гидравлические машины, гидроприводы и гидропневмоавтоматику	+
– порядок и процедуры обслуживания технологического оборудования для реализации производственных процессов	+
– средства испытаний и контроля качества технологических машин и оборудования	+
<b>Уметь:</b>	
– осуществлять сбор и анализ исходных информационных данных для проектирования изделий машиностроения и технологий их изготовления	+
– производить расчет и проектирование деталей и узлов машиностроительных конструкций в соответствии с техническими заданиями и использованием стандартных средств автоматизации проектирования	+
– разрабатывать рабочую проектную и техническую документацию, оформлять законченные проектно-конструкторские работы	+
– готовить техническую документацию по менеджменту качества технологических процессов на производственных участках	+
– контроль соблюдения экологической безопасности проведения работ	+
– осуществлять наладку, настройку, регулирование и опытную проверку технологического оборудования и программных средств	+
– осуществлять монтаж, наладку, испытания и сдачу в эксплуатацию новых образцов изделий, узлов и деталей выпускаемой продукции	+
– составлять инструкции по эксплуатации оборудования и программы испытаний	+
– составлять заявки на оборудование и запасные части, готовить техническую документацию на его ремонт	+
<b>Владеть:</b>	
– методами контроля соответствия разрабатываемых проектов и технической документации стандартам, техническим условиям и другим нормативным документам	+
– приемами предварительного технико-экономического обоснования проектных решений	+
– принципами доводки и освоения технологических процессов в ходе подготовки производства новой продукции	+
– методами контроля соблюдения технологической дисциплины при изготовлении изделий	+
– методиками проверки технического состояния и остаточного ресурса технологического оборудования, приемами организации профилактических осмотров и текущего ремонта	+
– приемами организации рабочих мест, их техническое оснащение с размещением технологического оборудования	+
– приемами организации метрологического обеспечения технологических процессов, использование типовых методов контроля качества выпускаемой продукции	+

<b>Универсальные компетенции:</b>	
– УК-1. Способен осуществлять поиск, критический анализ и синтез информации, применять системный подход для решения поставленных задач	+
– УК-2. Способен определять круг задач в рамках поставленной цели и выбирать оптимальные способы их решения, исходя из действующих правовых норм, имеющихся ресурсов и ограничений	+
– УК-3. Способен осуществлять социальное взаимодействие и реализовывать свою роль в команде	+
– УК-4. Способен осуществлять деловую коммуникацию в устной и письменной формах на государственном языке Российской Федерации и иностранном(ых) языке(ах)	+
– УК-5. Способен воспринимать межкультурное разнообразие общества в социально-историческом, этическом и философском контекстах	+
– УК-6. Способен управлять своим временем, выстраивать и реализовывать траекторию саморазвития на основе принципов образования в течение всей жизни	+
– УК-7. Способен поддерживать должный уровень физической подготовленности для обеспечения полноценной социальной и профессиональной деятельности	+
– УК-8. Способен создавать и поддерживать в повседневной жизни и в профессиональной деятельности безопасные условия жизнедеятельности для сохранения природной среды, обеспечения устойчивого развития общества, в том числе при угрозе и возникновении чрезвычайных ситуаций и военных конфликтов	+
– УК-9. Способен использовать базовые дефектологические знания в социальной и профессиональной сферах	+
– УК-10. Способен принимать обоснованные экономические решения в различных областях жизнедеятельности	+
– УК-11. Способен формировать нетерпимое отношение к коррупционному поведению	+
<b>Общепрофессиональные компетенции:</b>	
– ОПК-1. Способен применять естественно-научные и общинженерные знания, методы математического анализа и моделирования в профессиональной деятельности	+
– ОПК-2. Способен применять основные методы, способы и средства получения, хранения, переработки информации при решении задач профессиональной деятельности	+
– ОПК-3. Способен осуществлять профессиональную деятельность с учетом экономических, экологических, социальных ограничений на всех этапах жизненного уровня	+
– ОПК-4. Способен понимать принципы работы современных информационных технологий и использовать их для решения задач профессиональной деятельности	+
– ОПК-5. Способен работать с нормативно-технической документацией, связанной с профессиональной деятельностью, с учетом стандартов, норм и правил	+
– ОПК-6. Способен решать стандартные задачи профессиональной деятельности на основе информационной и библиографической культуры с применением информационно-коммуникационных технологий	+



– ОПК-7. Способен применять современные экологичные и безопасные методы рационального использования сырьевых и энергетических ресурсов в машиностроении	+
– ОПК-8. Способен проводить анализ затрат на обеспечение деятельности производственных подразделений в машиностроении	+
– ОПК-9. Способен внедрять и осваивать новое технологическое оборудование	+
– ОПК-10. Способен контролировать и обеспечивать производственную и экологическую безопасность на рабочих местах	+
– ОПК-11. Способен применять методы контроля качества технологических машин и оборудования, проводить анализ причин нарушений их работоспособности и разрабатывать мероприятия по их предупреждению	+
– ОПК-12. Способен обеспечивать повышение надежности технологических машин и оборудования на стадиях проектирования, изготовления и эксплуатации	+
– ОПК-13. Способен применять стандартные методы расчета при проектировании деталей и узлов технологических машин и оборудования	+
– ОПК-14. Способен разрабатывать алгоритмы и компьютерные программы, пригодные для практического применения	+
<b>Профессиональные компетенции:</b>	
– ПК-1. Способен принимать участие в работах по расчету и проектированию деталей и узлов технологического оборудования химической промышленности в соответствии с техническими заданиями и использованием стандартных средств автоматизации проектирования	+
– ПК-2. Способен разрабатывать рабочую проектную и техническую документацию, оформлять законченные проектно-конструкторские работы с проверкой соответствия разрабатываемых проектов и технической документации стандартам, техническим условиям и другим нормативным документам	+
– ПК-3. Способен выбирать основные и вспомогательные материалы, способы реализации технологических процессов, применять прогрессивные методы эксплуатации технологического оборудования при изготовлении технологических машин	+
– ПК-4. Способен обеспечивать технологичность изделий и оптимальность процессов их изготовления при производстве высокотемпературных функциональных материалов (ВФМ) и изделий из них	+

## 6 ПРАКТИЧЕСКИЕ И ЛАБОРАТОРНЫЕ ЗАНЯТИЯ

### 6.1 Практические занятия

Учебным планом подготовки бакалавров по направлению 15.03.02 Технологические машины и оборудование, профиль подготовки «Технологические машины и оборудование производства высокотемпературных функциональных материалов», «Государственная итоговая аттестация: защита выпускной квалификационной работы, включая процедуру подготовки к защите и процедуру защиты» проведение практических занятий не предполагается.

## **6.2 Лабораторные занятия**

Учебным планом подготовки бакалавров по направлению 15.03.02 Технологические машины и оборудование, профиль подготовки «Технологические машины и оборудование производства высокотемпературных функциональных материалов», «Государственная итоговая аттестация: защита выпускной квалификационной работы, включая процедуру подготовки к защите и процедуру защиты» проведение лабораторных занятий не предполагается.

## **7 САМОСТОЯТЕЛЬНАЯ РАБОТА**

Учебным планом подготовки бакалавров по направлению 15.03.02 Технологические машины и оборудование, профиль подготовки «Технологические машины и оборудование производства высокотемпературных функциональных материалов», «Государственная итоговая аттестация: защита выпускной квалификационной работы, включая процедуру подготовки к защите и процедуру защиты» предполагает 216 акад. (162 астр.) часов самостоятельной работы.

## **8 ПРИМЕРЫ ОЦЕНОЧНЫХ СРЕДСТВ ДЛЯ КОНТРОЛЯ ОСВОЕНИЯ ОСНОВНОЙ ОБРАЗОВАТЕЛЬНОЙ ПРОГРАММЫ**

### **8.1 Примерная тематика выпускных квалификационных работ**

Примерные темы выпускных квалификационных работ:

1. Устройство и работа одновальных и двухвальных вакуумных прессов, их сравнительная оценка.
2. Трубные мельницы и их применение в производстве огнеупоров.
3. Устройство и работа вертикальных трубных прессов.
4. Валковые дробилки. Принцип работы, основные типы и области применения.
5. Сравнительная оценка и области применения прессов с винтовыми лопастями и поршневых прессов (при формовании изделий из пластичных керамических масс).
6. Насосы для перекачивания керамических шликеров. Насосы с керамическими цилиндром и поршнем.
7. Гидростатическое, квазиизостатическое и вибропрессование. Особенности, достоинства и недостатки методов формования.
8. Основные особенности процесса формования изделий на ленточных прессах. Виды и причины брака.
9. Пневмотранспорт для транспортировки керамических порошков. Их достоинства и недостатки. Контейнерный пневмотранспорт.
10. Оборудование для непрерывного распускания глинистых материалов (на примере комбинированной молотковой мельницы и мельницы-мешалки Сладкова).
11. Устройство и работа фрикционных прессов (на примере пресса 4 КФ-200).
12. Помольные бегуны: основные варианты конструктивных элементов, особенности применения.
13. Вибрационные мельницы. Конструкции, особенности работы, сравнение с шаровыми мельницами периодического действия.
14. Применение и принцип работы литейных конвейеров для литья санитарно-технической керамики.
15. Машины дробления и помола хрупких материалов.
16. Факторы, определяющие производительность ленточных прессов и требуемую мощность привода.
17. Устройство и работа четырехколонного гидравлического пресса для производства керамических плиток.

18. Устройство одновальных и двухвальных вакуумных ленточных прессов, их сравнительная оценка.
19. Устройства для разделения материалов по крупности.
20. Требования к порошкам для полусухого прессования и способы их получения. Особенности револьверных и роторных прессов.
21. Щековые и конусные дробилки. Основные конструкции, принцип действия и сравнительная характеристика.
22. Методы формования заготовок для керамических пленок.
23. Линия Ламина для получения больших тонких листов из керамики.
24. Зеркальные пресс-формы для прессования заготовок керамических плиток.
25. Гидростатические пресс-формы для прессования заготовок керамических плиток.

### **8.2 Текущий контроль выпускной квалификационной работы**

Текущий контроль выполнения ВКР осуществляется в три этапа и проводится в форме собеседования преподавателя и студента.

На 1-ой контрольной точке преподаватель оценивает выполнение план-графика работы, понимание студентом цели и задач исследования, содержание аналитического обзора научно-технической литературы по теме ВКР.

На 2-ой контрольной точке студент представляет аналитический обзор, технологические расчеты, в случае отставания от графика выполнения работы преподаватель указывает на возможности их ликвидации.

На 3-й контрольной точке студент представляет практически законченную и оформленную работу и проект презентации. Назначается внешний рецензент, составляется график защит ВКР и работа (или ее часть) передаются на проверку на объём заимствования.

### **8.3 Итоговый контроль освоения основной образовательной программы**

Итоговым контролем освоения основной образовательной программы является оценка сформированности компетенций выпускника, проводимая на защите ВКР. Компетенции, сформированность которых невозможно оценить на основе результатов доклада и подготовленных выпускником материалов, оценивается членами ГЭК онлайн в электронной информационно-образовательной среде университета. Логин и пароли доступа в электронную информационно-образовательную среду университета членам ГЭК выдаются непосредственно на период работы ГЭК.

Особенности защиты ВКР обучающимся, не явившимся на заседание ГЭК, регламентируются Положением о порядке проведения государственной итоговой аттестации по образовательным программам высшего образования – программам бакалавриата, программам специалитета, программам магистратуры в РХТУ им. Д.И. Менделеева, принятым решением Ученого совета РХТУ им. Д.И. Менделеева от 30.10.2019, протокол № 3, введенным в действие приказом ректора РХТУ им. Д.И. Менделеева от 14.11.2019 № 646А.

Полный перечень оценочных средств приведен в виде отдельного документа, являющегося неотъемлемой частью основной образовательной программы.

#### ***Критерии для оценки ВКР***

Максимальная оценка ВКР составляет 100 баллов. Контроль успеваемости обучающегося ведется по принятой в университете рейтинговой системе. Оценки «отлично», «хорошо», «удовлетворительно» означают успешную защиту.

Обучающиеся, успешно защитившие ВКР, считаются успешно прошедшими государственную итоговую аттестацию.

Обучающимся, успешно прошедшим государственную итоговую аттестацию, присваивается квалификация «бакалавр» и выдается диплом об окончании бакалавриата,

подтверждающий получение высшего образования по соответствующей программе подготовки.

Оценка **«отлично»** выставляется за ВКР при следующих условиях:

- постановка проблемы во введении соответствует современному состоянию и перспективам развития научных исследований по направленности (профилям) ООП ВО, носит комплексный характер и включает в себя обоснование актуальности, научной и практической значимости темы, формулировку цели и задач исследования, его объекта и предмета, обзор использованных источников и литературы;
- содержание и структура исследования соответствуют поставленным цели и задачам;
- изложение материала носит проблемно-аналитический характер, отличается логичностью и смысловой завершенностью;
- промежуточные и итоговые выводы работы соответствуют ее основным положениям и поставленным задачам исследования;
- соблюдены требования к стилю и оформлению научных работ;
- публичная защита ВКР показала уверенное владение материалом, умение четко, аргументировано и корректно отвечать на поставленные вопросы, отстаивать собственную точку зрения;
- все текстовые заимствования оформлены достоверными ссылками, объем и характер текстовых заимствований соответствуют специфике исследовательских задач.

Оценка **«хорошо»** выставляется за ВКР при следующих условиях:

- введение включает все необходимые компоненты постановки проблемы, в том числе формулировку цели и задач исследования, его объекта и предмета, обзор использованных источников и литературы. Обоснование актуальности, научной и практической значимости темы не вполне соответствует современному состоянию и перспективам развития научных исследований по направленности (профилям) ОП ВО;
- содержание и структура работы в целом соответствуют поставленным цели и задачам;
- изложение материала не всегда носит проблемно-аналитический характер;
- промежуточные и итоговые выводы работы в целом соответствуют ее основным положениям и поставленным задачам исследования;
- соблюдены основные требования к оформлению научных работ;
- публичная защита выпускной квалификационной работы показала достаточно уверенное владение материалом, однако недостаточное умение четко, аргументировано и корректно отвечать на поставленные вопросы и отстаивать собственную точку зрения;
- текстовые заимствования, как правило, оформлены достоверными ссылками, объем текстовых заимствований в целом соответствует специфике исследовательских задач.

Оценка **«удовлетворительно»** выставляется за ВКР при следующих условиях:

- введение включает основные компоненты постановки проблемы, однако в формулировках цели и задач исследования, его объекта и предмета допущены погрешности, обзор использованных источников и литературы носит формальный характер, обоснование актуальности, научной и практической значимости темы не соответствует современному состоянию и перспективам развития научных исследований по направленности (профилям) ОП ВО;
- содержание и структура работы не полностью соответствуют поставленным задачам исследования;
- изложение материала носит описательный характер, список цитируемых источников не позволяет качественно решить все поставленные в работе задачи;
- выводы работы не полностью соответствуют ее основным положениям и поставленным задачам исследования;
- нарушен ряд основных требований к оформлению научных работ;

- в ходе публичной защиты проявилось неуверенное владение материалом, неумение отстаивать собственную позицию и отвечать на вопросы;
- значительная часть текстовых заимствований не сопровождаются достоверными ссылками, объем и характер текстовых заимствований лишь отчасти соответствуют специфике исследовательских задач.

Оценка **«неудовлетворительно»** выставляется за ВКР при следующих условиях:

- введение работы не имеет логичной структуры и не выполняет функцию постановки проблемы исследования;
- содержание и структура работы в основном не соответствует теме, цели и задачам исследования;
- работа носит реферативный характер, список цитируемых источников является недостаточным для решения поставленных задач;
- выводы работы не соответствуют ее основным положениям и поставленным задачам исследования;
- не соблюдены требования к оформлению научных работ;
- в ходе публичной защиты выпускной квалификационной работы проявилось неуверенное владение материалом, неумение формулировать собственную позицию;
- большая часть текстовых заимствований не сопровождаются достоверными ссылками, текстовые заимствования составляют большой объем работы и преимущественно являются результатом использования нескольких научных и учебных изданий.

## **9 УЧЕБНО-МЕТОДИЧЕСКОЕ ОБЕСПЕЧЕНИЕ ГОСУДАРСТВЕННОЙ ИТОГОВОЙ АТТЕСТАЦИИ**

### **9.1 Рекомендуемые источники научно-технической информации**

1. Реферативный журнал «Химия» (РЖХ), серия М «Силикатные материалы», ISSN 0235-2206
2. Журнал «Композитный Мир», ISSN 2222-5439
3. Журнал «Цемент и его применение», ISSN 1607-8837
4. Журнал «Строительные материалы», ISSN 0585-430X
5. Журнал «Строительные материалы, оборудование и технологии XXI века», ISSN 1729-9209
6. ZKG International, ISSN 0949-0205
7. Cement International, ISSN 1610-6199
8. Cement and Concrete Research, ISSN 0008-8846
9. Composites Science and Technology, ISSN 0266-3538
10. Журнал «Стекло и керамика», ISSN 0131-9582
11. Журнал «Физика и химия стекла», ISSN 0132-6651
12. Журнал «Техника и технология силикатов», ISSN 2076-0655
13. Journal of the American Ceramic Society, ISSN 1551-2916
14. Journal of Non-Crystalline Solids, ISSN 0022-3093
15. Ресурсы ELSEVIER: [www.sciencedirect.com](http://www.sciencedirect.com)

### **9.2 Средства обеспечения освоения основной образовательной программы**

Для проведения государственной итоговой аттестации используются следующие нормативные и нормативно-методические документы:

- Федеральный закон Российской Федерации от 29 декабря 2012 г. № 273-ФЗ «Об образовании в Российской Федерации» [Электронный ресурс] – Режим доступа: <http://pravo.gov.ru/proxy/ips/?docbody=&nd=102162745&intelsearch=273%D4%C7/> (дата обращения: 11.05.2022).
- Федеральные государственные образовательные стандарты высшего образования // Координационный совет учебно-методических объединений и научно-методических

советов высшей школы. Портал Федеральных образовательных стандартов высшего образования [Электронный ресурс] – Режим доступа: <http://fgosvo.ru/fgosvo/93/91/5/45> (дата обращения: 11.05.2022).

- Приказ Министерства образования и науки РФ от 23.08.2017 № 816 «Об утверждении Порядка применения организациями, осуществляющими образовательную деятельность, электронного обучения, дистанционных образовательных технологий при реализации образовательных программ» [Электронный ресурс]. Режим доступа: <http://pravo.gov.ru/proxy/ips/?docbody=&nd=102447332&intelsearch=816+%EF%F0%E8%EA%E0%E7/> (дата обращения: 11.05.2022)
- Положение о порядке проведения государственной итоговой аттестации по образовательным программам высшего образования – программам бакалавриата, программам специалитета, программам магистратуры в РХТУ им. Д.И. Менделеева (утв. решением ученого совета ФГБОУ ВО РХТУ им. Д.И. Менделеева от 30.10.2019, протокол №3). [Электронный ресурс] Режим доступа: [https://www.muctr.ru/upload/university/departments/uu/local\\_doc/pologenie\\_gia\\_5.pdf](https://www.muctr.ru/upload/university/departments/uu/local_doc/pologenie_gia_5.pdf) (дата обращения: 11.05.2022).
- Положение о выпускной квалификационной работе для обучающихся по образовательным программам высшего образования – программам бакалавриата, программам специалитета, программам магистратуры в РХТУ им. Д.И. Менделеева (утв. решением ученого совета ФГБОУ ВО РХТУ им. Д.И. Менделеева от 30.10.2019, протокол №3). [Электронный ресурс] Режим доступа: [https://www.muctr.ru/upload/university/departments/uu/local\\_doc/pologenie\\_VKR\\_2.pdf](https://www.muctr.ru/upload/university/departments/uu/local_doc/pologenie_VKR_2.pdf) (дата обращения: 11.05.2022).
- Положение об организации и использовании электронного обучения и дистанционных образовательных технологий при реализации образовательных программ в федеральном государственном бюджетном образовательном учреждении высшего образования «Российский химико-технологический университет имени Д.И. Менделеева» (утв. решением ученого совета ФГБОУ ВО РХТУ им. Д.И. Менделеева от 27.03.2020, протокол №9). [Электронный ресурс] Режим доступа: [https://www.muctr.ru/upload/university/departments/uu/local\\_doc/pologenie\\_EOiDOT\\_2.pdf](https://www.muctr.ru/upload/university/departments/uu/local_doc/pologenie_EOiDOT_2.pdf) (дата обращения: 11.05.2022).

## **10 ПЕРЕЧЕНЬ ИНФОРМАЦИОННЫХ ТЕХНОЛОГИЙ, ИСПОЛЬЗУЕМЫХ В ОБРАЗОВАТЕЛЬНОМ ПРОЦЕССЕ**

Информационно-библиотечный центр (ИБЦ) РХТУ им. Д.И. Менделеева обеспечивает информационную поддержку всем направлениям деятельности университета, содействует подготовке высококвалифицированных специалистов, совершенствованию учебного процесса, научно-исследовательской работы, способствует развитию профессиональной культуры будущего специалиста.

Структура и состав библиотечного фонда соответствуют требованиям Примерного положения о формировании фондов библиотеки высшего учебного заведения, утвержденного приказом Минобрнауки от 27.04.2000 № 1246.

ИБЦ университета обеспечивает обучающихся основной учебной, учебно-методической и научной литературой, необходимой для организации образовательного процесса по всем дисциплинам основной образовательной программы по направлению 15.03.02 Технологические машины и оборудование, профиль «Технологические машины и оборудование производства высокотемпературных функциональных материалов».

Фонд учебной и учебно-методической литературы укомплектован печатными и электронными изданиями из расчета 50 экз. на каждые 100 обучающихся, а для дисциплин вариативной части образовательной программы – 1 экз. на одного обучающегося.

Фонд дополнительной литературы включает помимо учебной литературы официальные, справочно-библиографические, специализированные отечественные и зарубежные периодические и информационные издания.

Общий объем многоотраслевого фонда ИБЦ на 01.01.2022 составляет 1 716 243 экз.

Информационно-библиотечный центр обеспечивает самостоятельную работу обучающихся в читальных залах, предоставляя широкий выбор литературы по актуальным направлениям, а также обеспечивает доступ к профессиональным базам данных, информационным, справочным и поисковым системам.

Каждый обучающийся обеспечен свободным доступом из любой точки, в которой имеется доступ к сети Интернет и к электронно-библиотечной системе (ЭБС) Университета, которая содержит различные издания по основным изучаемым дисциплинам и сформирована по согласованию с правообладателями учебной и учебно-методической литературы.

Полный перечень электронных информационных ресурсов, используемых в процессе обучения, представлен в основной образовательной программе.

## **11 МАТЕРИАЛЬНО-ТЕХНИЧЕСКОЕ ОБЕСПЕЧЕНИЕ ГОСУДАРСТВЕННОЙ ИТОГОВОЙ АТТЕСТАЦИИ**

Перечень оборудования для обеспечения проведения Государственной итоговой аттестации: защиты выпускной квалификационной работы, включая подготовку к процедуре защиты и процедуру защиты - презентационное оборудование (мультимедиа-проектор, экран, компьютер для управления).

### **11.1 Оборудование, необходимое в образовательном процессе:**

*– Парк высокотемпературного газового и электротермического оборудования:*

печи высокотемпературные тигельные с газовым обогревом для варки стекла; электропечи сопротивления с нагревателями из хромита лантана (ВНИИЭТО); электропечи сопротивления вакуумные (тип СШВЭ, СШВЛ); печи лабораторные тигельные электрические с силитовыми нагревателями и автоматическим регулированием температуры ПЛ 5/12,5; печь электрическая для оптического стекловарения со стекломешальной машиной; печь электрическая с установкой для вытягивания ленты стекла; печь электрическая с регулируемой газовой средой; печи электрические муфельные и установки высокотемпературные с программным управлением; печь электрическая градиентная; оборудование для отливки стекольных расплавов; сушильные шкафы; сушильные шкафы вакуумные (MLW).

*– Оборудование для синтеза и подготовки образцов материалов:*

весы электронные технические и аналитические Cauw-120D, Caux 220, DB-60H и др.; весы лабораторные (ACCULAB VICON); весы аналитические (Gibertini Crystal); лабораторная планетарная мельница RetschPM 100 с размольными телами и барабанами; мельница валковая лабораторная; мельница шаровая лабораторная; мельницы шаровые двухкамерные; дробилка щековая лабораторная; установка АПР; мельница вибрационная (ВИБРОМАШ); мельница планетарная (САНД, Сатурн); дробилка щековая; вибростол с набором сит; стиратели дисковые с наборами сит; аналитическая просеивающая машина AS 200 basic с комплектующими; однодисковая шлифовально-полировальная машина с автоматическим приспособлением для подачи образцов; ультразвуковая ванна ProSonic 1000; тигли корундовые объемом 10 – 500 мл; тигли шамотные объемом 500 – 1000 мл; химическая посуда фарфоровая; химическая посуда стеклянная; вытяжные шкафы; установка для шлифовки и полировки материалов; вибростолы; установка для гетерофазного осаждения.

*– Приборы и оборудование для проведения структурных исследований:*

рентгеновские дифрактометры с базами кристаллографических данных ICDD и информационно-поисковой системой SciGlassSoftwareSuite, в т.ч. дифрактометр D2 Phaser Bruker AXS; дериватографы с фотографической и электронной регистрацией, прибор синхронного термического анализа STA 449 F3 Jupiter; дифференциальный сканирующий калориметр; спектрально-аналитический комплекс на базе монохроматора/спектрографа MS3504i; спектрометр комбинационного рассеяния света исследовательского класса с высокоразрешающим конфокальным микроскопом Horiba, LabRamHRVisible-NIR; оптические микроскопы, в т.ч., Olympus BX 51 с компьютерным управлением и с высокотемпературным столиком LinKam; лазерный анализатор элементного состава LEA-S500 фирмы «Solar»; масс-спектрометр с индуктивно связанной плазмой iCAP-Q; фемтосекундный лазерный комплекс TETA-X с системой диагностики излучения и позиционирования, укомплектованный оптическим столом; цифровой осциллограф TDS-154D, гониометр Г5М, микроскоп JENAPOL; лазерный гранулометр; микроскоп оптический поляризационный (ПОЛАМ-211); микроскоп металлографический (МИН-8); машины разрывные (FM-250, FM-500); установка для определения теплопроводности огнеупоров нестационарным методом (ISO 8894-1, метод крестовины); установка для определения теплопроводности высокотеплопроводных материалов стационарным методом; мост емкостей (Е8-2); тераомметр (Е6-13); измеритель иммитанса (Е7-20); осциллограф (ИРЧ-1М); микроскоп сканирующий электронный (TESCAN); дериватограф (МOM).

– *Приборы и оборудование для проведения технологических испытаний:*

универсальная разрывная машина Shimadzu; дилатометры вертикальные и горизонтальный с компьютерным управлением Dil 402 PC; микротвердомеры с ручным и автоматическим нагружением; приборы для определения удельной поверхности порошков ПСХ 11(SP) и ПСХ-2; профилометр Протон – МИЭТ 130; установки для определения химической стойкости материалов; полярископ-поляриметр ПКС-125; установки для определения плотности материалов; рН-метры; рефрактометр Аббе оптический NAR-3Т; гидравлический пресс ручной; гидравлический пресс полуавтомат усилием до 10 т (ИП-10); гидравлический пресс полуавтомат усилием до 50 т (ИП-50); гидравлический пресс полуавтомат усилием до 100 т (ИПС-100); климатическая камера лабораторная; вискозиметр вибрационный; вискозиметр ротационный; вискозиметр Энглера; прибор Васильева; прибор Вика; прибор Ле-Шателье.

## **11.2 Учебно-наглядные пособия**

Комплекты плакатов к лекционным курсам; наборы образцов высокотемпературных неметаллических материалов и демонстрационных изделий из них; набор образцов типичного брака изделий; плакаты типовых постеров НИР, наборы продукции промышленных предприятий; компьютерная программа по обучению ведения технологического процесса производства портландцемента «75th ECS/CEMulator System from the World Leading Cement Equipment Manufacturer» фирмы «FLSmidth; наглядно-дидактический материал по технологии производства изделий из стекла, керамики, вяжущих и композиционных материалов; альбомы дифрактограмм глинистых минералов; альбомы ИК-спектров неорганических соединений; альбомы рентгенограмм неорганических материалов.

## **11.3 Компьютеры, информационно-телекоммуникационные сети, аппаратно-программные и аудиовизуальные средства**

Персональные компьютеры, укомплектованные проигрывателями CD и DVD, принтерами и программными средствами; проекторы; экраны; аудитории со стационарными комплексами отображения информации с любого электронного носителя; WEB-камеры; цифровая камера к оптическому микроскопу; цифровой фотоаппарат; копировальные аппараты; локальная сеть с выходом в Интернет.



#### 11.4 Печатные и электронные образовательные и информационные ресурсы

Информационно-методические материалы: учебные пособия по дисциплинам вариативной части программы; методические рекомендации к практическим занятиям; каталоги типов и видов продукции из высокотемпературных неметаллических материалов; каталоги продукции промышленных предприятий; раздаточный материал к лекционным курсам; учебные фильмы по процессам технологии и способам производства отдельных видов изделий; электронные учебные издания по дисциплинам вариативной части, научно-популярные электронные издания.

Электронные образовательные ресурсы: кафедральные библиотеки электронных изданий по дисциплинам вариативной части; электронные презентации к разделам лекционных курсов; учебно-методические разработки кафедры в электронном виде; учебные фильмы к разделам дисциплин; электронные каталоги продукции; информационно-методические материалы в печатном и электронном виде по производству изделий из высокотемпературных неметаллических материалов; сборники технологических схем, буклеты и каталоги оборудования, справочники по сырьевым материалам, справочники по наилучшим доступным технологиям производства изделий из керамики, стекла, производства вяжущих материалов; справочные материалы в печатном и электронном виде по строению и свойствам тугоплавких неорганических веществ; электронная картотека по рентгенофазовому анализу; электронная картотека по фазовым диаграммам состояния тугоплавких соединений; электронная картотека фотографий микроструктуры тугоплавких неорганических веществ.

#### 11.5 Перечень лицензионного программного обеспечения

№ п/п	Наименование программного продукта	Реквизиты договора поставки	Количество лицензий	Срок окончания действия лицензии
1	Операционная система Microsoft Windows 10 Education (Russian)	Государственный контракт от 14.12.2010 № 143-164ЭА/2010, Акт № Tr048787, накладная от 20.12.2010 № Tr048787	7	бессрочно
2	Kaspersky Endpoint Security для бизнеса – Стандартный Russian Edition. 1500-2499 Node 1 year Educational License (неисключительная лицензия)	Контракт от 26.05.2020 № 28-35ЭА/2020	190	12 месяцев (ежегодное продление подписки с правом перехода на обновленную версию продукта)
3	Антиплагиат.ВУЗ	Контракт от 17.06.2022 № 37-63ЭА/2022	не ограничено, лимит проверок 15000	19.05.2023
4	Операционная система Microsoft Windows 10 Professional 32 bit/64 bit Rus Only FQS-10150	Договор от 11.02.2019 № 26.02-Д-3.0-1293/2019	4	бессрочно

5	Microsoft Office Home and Business 2016 Rus CEE Only No Skype BOX T5D-02705	Договор от 11.02.2019 № 26.02-Д-3.0-1293/2019	4	бессрочно
6	Desktop Education ALNG LicSAPk OLVS E 1Y Academic Edition Enterprise. В составе: 1) Microsoft Office Professional Plus 2019 (Word, Excel, Power Point, Outlook, OneNote, Access, Publisher, InfoPath); 2) Microsoft Core CAL 3) Microsoft Windows Upgrade	Контракт от 26.05.2020 № 28-35ЭА/2020	657	12 месяцев (ежегодное продление подписки с правом перехода на обновлённую версию продукта)
7	SOLIDWORKS EDU Edition 2019-2020 Network – 200 Users (неисключительная лицензия)	Контракт от 26.05.2020 № 28-35ЭА/2020	1 сетевая, 200 пользователей	бессрочно
8	Учебный Комплект Компас-3D v18 на 50 мест. Проектирование и конструирование в машиностроении (неисключительная лицензия)	Контракт от 26.05.2020 № 28-35ЭА/2020	2, каждая 50 мест	бессрочно

## 12 ТРЕБОВАНИЯ К ОЦЕНКЕ КАЧЕСТВА ОСВОЕНИЯ ПРОГРАММЫ ГОСУДАРСТВЕННОЙ ИТОГОВОЙ АТТЕСТАЦИИ

Наименование разделов	Основные показатели оценки	Формы и методы контроля и оценки
<b>Раздел 1. Выполнение и представление результатов научных исследований и проектных изысканий.</b> 1.1 Выполнение научных исследований и проектных изысканий.	<b>Знает:</b> технологические машины и оборудование различных комплексов производства и переработки высокотемпературных функциональных материалов (ВФМ); производственные технологические процессы, принципы их разработки и освоения новых технологий; средства информационного, метрологического, диагностического и управленческого обеспечения технологических систем для достижения качества выпускаемых изделий; порядок приемки и освоения вводимого оборудования; нормативно-техническую документацию, системы стандартизации и сертификации; технологическую оснастку и средства	Оценка за первое и второе промежуточные представления результатов научных исследований. Оценка на ГИА.

механизации и автоматизации технологических процессов, вакуумные и компрессорные машины, гидравлические машины, гидроприводы и гидропневмоавтоматику; порядок и процедуры обслуживания технологического оборудования для реализации производственных процессов; средства испытаний и контроля качества технологических машин и оборудования.

**Умеет:**

осуществлять сбор и анализ исходных информационных данных для проектирования изделий машиностроения и технологий их изготовления; производить расчет и проектирование деталей и узлов машиностроительных конструкций в соответствии с техническими заданиями и использованием стандартных средств автоматизации проектирования; разрабатывать рабочую проектную и техническую документацию, оформлять законченные проектно-конструкторские работы; готовить техническую документацию по менеджменту качества технологических процессов на производственных участках; контроль соблюдения экологической безопасности проведения работ; осуществлять наладку, настройку, регулирование и опытную проверку технологического оборудования и программных средств; осуществлять монтаж, наладку, испытания и сдачу в эксплуатацию новых образцов изделий, узлов и деталей выпускаемой продукции; составлять инструкции по эксплуатации оборудования и программы испытаний; составлять заявки на оборудование и запасные части, готовить техническую документацию на его ремонт.

**Владеет:**

методами контроля соответствия разрабатываемых проектов и технической документации стандартам, техническим условиям и другим нормативным документам; приемами предварительного технико-экономического обоснования

	<p>проектных решений; принципами доводки и освоения технологических процессов в ходе подготовки производства новой продукции; методами контроля соблюдения технологической дисциплины при изготовлении изделий; методиками проверки технического состояния и остаточного ресурса технологического оборудования, приемами организации профилактических осмотров и текущего ремонта; приемами организации рабочих мест, их техническое оснащение с размещением технологического оборудования; приемами организации метрологического обеспечения технологических процессов, использование типовых методов контроля качества выпускаемой продукции.</p>	
<p><b>Раздел 2.</b> <b>Выполнение и представление результатов научных исследований и проектных изысканий.</b> 1.2 Подготовка научного доклада и презентации.</p>	<p><b>Знает:</b> технологические машины и оборудование различных комплексов производства и переработки высокотемпературных функциональных материалов (ВФМ); производственные технологические процессы, принципы их разработки и освоения новых технологий; средства информационного, метрологического, диагностического и управленческого обеспечения технологических систем для достижения качества выпускаемых изделий; порядок приемки и освоения вводимого оборудования; нормативно-техническую документацию, системы стандартизации и сертификации; технологическую оснастку и средства механизации и автоматизации технологических процессов, вакуумные и компрессорные машины, гидравлические машины, гидроприводы и гидропневмоавтоматику; порядок и процедуры обслуживания технологического оборудования для реализации производственных процессов; средства испытаний и контроля качества технологических машин и оборудования.</p> <p><b>Умеет:</b> осуществлять сбор и анализ исходных</p>	<p>Оценка за третье промежуточное представление результатов научных исследований. Оценка на ГИА.</p>

	<p>информационных данных для проектирования изделий машиностроения и технологий их изготовления; производить расчет и проектирование деталей и узлов машиностроительных конструкций в соответствии с техническими заданиями и использованием стандартных средств автоматизации проектирования; разрабатывать рабочую проектную и техническую документацию, оформлять законченные проектно-конструкторские работы; готовить техническую документацию по менеджменту качества технологических процессов на производственных участках; контроль соблюдения экологической безопасности проведения работ; осуществлять наладку, настройку, регулирование и опытную проверку технологического оборудования и программных средств; осуществлять монтаж, наладку, испытания и сдачу в эксплуатацию новых образцов изделий, узлов и деталей выпускаемой продукции; составлять инструкции по эксплуатации оборудования и программы испытаний; составлять заявки на оборудование и запасные части, готовить техническую документацию на его ремонт.</p> <p><b>Владеет:</b></p> <p>методами контроля соответствия разрабатываемых проектов и технической документации стандартам, техническим условиям и другим нормативным документам; приемами предварительного технико-экономического обоснования проектных решений; принципами доводки и освоения технологических процессов в ходе подготовки производства новой продукции; методами контроля соблюдения технологической дисциплины при изготовлении изделий; методиками проверки технического состояния и остаточного ресурса технологического оборудования, приемами организации профилактических осмотров и текущего ремонта; приемами организации рабочих мест, их техническое</p>	
--	--------------------------------------------------------------------------------------------------------------------------------------------------------------------------------------------------------------------------------------------------------------------------------------------------------------------------------------------------------------------------------------------------------------------------------------------------------------------------------------------------------------------------------------------------------------------------------------------------------------------------------------------------------------------------------------------------------------------------------------------------------------------------------------------------------------------------------------------------------------------------------------------------------------------------------------------------------------------------------------------------------------------------------------------------------------------------------------------------------------------------------------------------------------------------------------------------------------------------------------------------------------------------------------------------------------------------------------------------------------------------------------------------------------------------------------------------------------------------------------------------------------------------------------------------------------------------------------------------------------------------------------------------------------------------------------------------------------------------------	--

	оснащение с размещением технологического оборудования; приемами организации метрологического обеспечения технологических процессов, использование типовых методов контроля качества выпускаемой продукции.	
--	------------------------------------------------------------------------------------------------------------------------------------------------------------------------------------------------------------	--

### **13 ОСОБЕННОСТИ ПРОВЕДЕНИЯ ГОСУДАРСТВЕННОЙ ИТОГОВОЙ АТТЕСТАЦИИ ИНВАЛИДОВ И ЛИЦ С ОГРАНИЧЕННЫМИ ВОЗМОЖНОСТЯМИ ЗДОРОВЬЯ**

Обучение инвалидов и лиц с ограниченными возможностями здоровья осуществляется в соответствии с:

- Порядком организации и осуществления образовательной деятельности по образовательным программам высшего образования – программам бакалавриата, программам специалитета, программам магистратуры (Приказ Минобрнауки РФ от 06.04.2021 № 245);
- Положением о порядке организации и осуществления образовательной деятельности по образовательным программам высшего образования – программам бакалавриата, программам специалитета, программам магистратуры в РХТУ им. Д.И. Менделеева, принятым решением Ученого совета РХТУ им. Д.И. Менделеева от 30.10.2019, протокол № 3, введенным в действие приказом ректора РХТУ им. Д.И. Менделеева от 14.11.2019 № 646А;
- Методическими рекомендациями по организации образовательного процесса для обучения инвалидов и лиц с ограниченными возможностями здоровья в образовательных организациях высшего образования, в том числе оснащенности образовательного процесса (утверждены заместителем Министра образования и науки РФ А.А. Климовым от 08.04.2014 № АК-44/05вн).

Для обучающихся из числа инвалидов и лиц с ограниченными возможностями здоровья ГИА проводится с учетом особенностей их психофизического развития, их индивидуальных возможностей и состояния здоровья (далее – индивидуальные особенности).

При проведении ГИА обеспечивается соблюдение следующих общих требований:

- проведение ГИА инвалидов и лиц с ограниченными возможностями здоровья в одной аудитории совместно с обучающимися, не имеющими ограниченных возможностей здоровья, если это не создает трудностей для обучающихся при прохождении ГИА;
- присутствие в аудитории ассистента (ассистентов), оказывающего обучающимся инвалидам необходимую техническую помощь с учетом их индивидуальных особенностей (занять рабочее место, передвигаться, прочесть и оформить задание, общаться с членами государственной экзаменационной комиссии);
- пользование техническими средствами, необходимыми обучающимся при прохождении ГИА с учетом их индивидуальных особенностей;
- обеспечение возможности беспрепятственного доступа обучающихся инвалидов и лиц с ограниченными возможностями здоровья в аудитории, туалетные и другие помещения, а также их пребывания в указанных помещениях (наличие пандусов, поручней, расширенных дверных проемов, лифтов, при отсутствии лифтов аудитория должна располагаться на первом этаже, наличие специальных кресел и других приспособлений).

Дополнения и изменения к рабочей программе

**«ГОСУДАРСТВЕННАЯ ИТОГОВАЯ АТТЕСТАЦИЯ:  
ПОДГОТОВКА К ПРОЦЕДУРЕ ЗАЩИТЫ И ЗАЩИТА  
ВЫПУСКНОЙ КВАЛИФИКАЦИОННОЙ РАБОТЫ»**

**основной образовательной программы**

Направление подготовки 15.03.02 Технологические машины и оборудование

Профиль подготовки «Технологические машины и оборудование производства  
высокотемпературных функциональных материалов»

Форма обучения: очная

Номер изменения/ дополнения	Содержание дополнения/изменения	Основание внесения изменения/дополнения
1.	Изменение в части обновления лицензионного программного обеспечения	протокол заседания кафедры ХТКиО № <u>16</u> от « <u>24</u> » <u>июня</u> <u>2022</u> г.

**Министерство науки и высшего образования Российской Федерации  
Федеральное государственное бюджетное образовательное учреждение  
высшего образования  
«Российский химико-технологический университет  
имени Д.И. Менделеева»**

---

**«УТВЕРЖДАЮ»**

И.о. проректора по учебной работе

\_\_\_\_\_ С.Н. Филатов

« \_\_\_\_\_ » \_\_\_\_\_ 2022 г.

**РАБОЧАЯ ПРОГРАММА  
«ПРОИЗВОДСТВЕННАЯ ПРАКТИКА:  
ПРЕДДИПЛОМНАЯ ПРАКТИКА»**

**Направление подготовки 15.03.02 Технологические машины  
и оборудование**

**Профиль подготовки «Технологические машины и оборудование  
производства высокотемпературных функциональных материалов»**

**Квалификация – бакалавр**

**РАССМОТРЕНО И ОДОБРЕНО  
На заседании Методической комиссии  
Ученого совета  
РХТУ им. Д.И. Менделеева  
«25» мая 2022 г.**

Председатель \_\_\_\_\_ Н.А. Макаров

**Москва 2022 г.**



Программа составлена доцентом кафедры химической технологии керамики и огнеупоров М. А. Варганян.

Программа рассмотрена и одобрена на совместном заседании кафедр химической технологии керамики и огнеупоров и химической технологии композиционных и вяжущих материалов факультета технологии неорганических веществ и высокотемпературных материалов «13» мая 2022 г., протокол № 14.

## 1 ЦЕЛЬ И ЗАДАЧИ ПРАКТИКИ

Программа составлена в соответствии с требованиями Федерального государственного образовательного стандарта (ФГОС ВО) для направления подготовки бакалавров 15.03.02 Технологические машины и оборудование по профилю «Технологические машины и оборудование производства высокотемпературных функциональных материалов», рекомендациями Методической комиссии Ученого совета и накопленным опытом преподавания дисциплин профиля кафедрами химической технологии керамики и огнеупоров и химической технологии композиционных и вяжущих материалов РХТУ им. Д.И. Менделеева.

Программа относится к части учебного плана, формируемой участниками образовательных отношений, к блоку 2 «Практики», и рассчитана на сосредоточенное прохождение в 8 семестре обучения. Программа предполагает, что обучающиеся освоили все дисциплины, предусмотренные учебным планом, и имеют теоретическую и практическую подготовку в области техники и технологии тугоплавких неорганических и силикатных материалов.

**Цель практики** – выполнение выпускной квалификационной работы.

**Задачами практики** являются формирование у обучающихся умений и навыков для решения прикладных задач в области проектирования техники и технологии тугоплавких неорганических и силикатных материалов; закрепление теоретических знаний, полученных обучающимися при изучении программы бакалавриата; развитие у обучающихся навыков проектно-конструкторской деятельности.

## 2 ТРЕБОВАНИЯ К РЕЗУЛЬТАТАМ ОСВОЕНИЯ ПРАКТИКИ

Проведение практики «Производственная практика: преддипломная практика» (далее – преддипломная практика) при подготовке бакалавров по направлению 15.03.02 Технологические машины и оборудование, профиль «Технологические машины и оборудование производства высокотемпературных функциональных материалов», направлено на приобретение следующих компетенций и индикаторов их достижения:

**- универсальных компетенций (УК) и индикаторов их достижения:**

Наименование категории (группы) универсальных компетенций	Код и наименование универсальной компетенции выпускника	Код и наименование индикатора достижения УК
Системное и критическое мышление	УК-1. Способен осуществлять поиск, критический анализ и синтез информации, применять системный подход для решения поставленных задач	УК-1.1. Знает методы поиска, критического анализа и синтеза информации, применения системного подхода, основанного на научном мировоззрении при решении задач профессиональной деятельности УК-1.2. Умеет находить и критически анализировать информацию, необходимую для решения задач профессиональной деятельности УК-1.3. Владеет навыками рассмотрения возможных вариантов решения задачи, оценивания их достоинств и недостатков.
Разработка и реализация проектов	УК-2. Способен определять круг задач в рамках поставленной цели и выбирать оптимальные	УК-2.1. Знает правила и условности при выполнении конструкторской документации проекта УК-2.2. Умеет определять способ решения конкретной задачи проекта, выбирая оптимальный способ и исходя из

	способы их решения, исходя из действующих правовых норм, имеющихся ресурсов и ограничений	действующих правил и граничных условий при выполнении проектной документации и имеющихся ресурсов и ограничений УК-2.3. Владеет способами и приемами изображения элементов химического оборудования в одной из графических систем, навыками проектирования простейших аппаратов химической промышленности
Командная работа и лидерство	УК-3. Способен осуществлять социальное взаимодействие и реализовывать свою роль в команде	УК-3.1. Знает основные типы социальных взаимодействий и социально-психологические критерии эффективности управления коллективом УК-3.2. Умеет взаимодействовать с другими членами команды, в том числе участвовать в обмене информацией, знаниями и опытом УК-3.3. Владеет способами мотивации членов коллектива к личностному и профессиональному развитию
Коммуникация	УК-4. Способен осуществлять деловую коммуникацию в устной и письменной формах на государственном языке Российской Федерации и иностранном(ых) языке(ах)	УК-4.1. Знает основные приемы и методы реферирования и аннотирования литературы по специальности, приемы работы с оригинальной литературой по специальности УК-4.2. Умеет использовать информационно-коммуникационные технологии при поиске необходимой информации в процессе решения стандартных коммуникативных задач на государственном и иностранном языках УК-4.3. Владеет ведением деловой переписки с учетом особенностей стилистики официальных и неофициальных писем, социокультурных различий в формате корреспонденции на государственном и иностранном языках
Межкультурное взаимодействие	УК-5. Способен воспринимать межкультурное разнообразие общества в социально-историческом, этическом и философском контекстах	УК-5.1. Знает этно-культурные и социально-политические процессы становления российской государственности УК-5.2. Умеет понимать и анализировать мировоззренческие, социальные и индивидуальные проблемы современной жизни УК-5.3. Владеет навыками философской культуры для выработки системного целостного взгляда на действительность
Самоорганизация и саморазвитие (в том числе здоровьесбережение)	УК-6. Способен управлять своим временем, выстраивать и реализовывать траекторию саморазвития на	УК-6.1. Знает социально-психологические технологии развития и саморазвития УК-6.2. Умеет критически оценивать эффективность использования времени и других ресурсов при решении поставленных задач УК-6.3. Владеет приемами анализа

	основе принципов образования в течение всей жизни	собственных действий при управлении коллективом и при самоорганизации
Самоорганизация и саморазвитие (в том числе здоровьесбережение)	УК-7. Способен поддерживать должный уровень физической подготовленности для обеспечения полноценной социальной и профессиональной деятельности	УК-7.1. Знает роль и значение физической культуры в жизни человека и общества; виды физических упражнений; научно-практические основы физической культуры и здорового образа жизни УК-7.2. Умеет использовать основы физической культуры для осознанного выбора здоровьесберегающих технологий с учетом внешних и внутренних условий реализации профессиональной деятельности УК-7.3. Владеет средствами и методами укрепления здоровья, физического самосовершенствования; должным уровнем физической подготовленности для обеспечения полноценной социальной и профессиональной деятельности УК-7.4. Умеет использовать средства и методы физического воспитания для профессионально-личностного развития, физического самосовершенствования, формирования здорового образа и стиля жизни. УК-7.5. Владеет средствами и методами укрепления индивидуального здоровья для обеспечения полноценной социальной и профессиональной деятельности.
Безопасность жизнедеятельности	УК-8. Способен создавать и поддерживать в повседневной жизни и в профессиональной деятельности безопасные условия жизнедеятельности для сохранения природной среды, обеспечения устойчивого развития общества, в том числе при угрозе и возникновении чрезвычайных ситуаций и военных конфликтов	УК-8.1. Знает характер воздействия вредных и опасных факторов на человека и природную среду, методы защиты от них применительно к сфере своей профессиональной деятельности УК-8.2. Умеет выявлять и устранять проблемы, связанные с нарушениями техники безопасности на рабочем месте применительно к сфере своей профессиональной деятельности УК-8.3. Владеет способами и технологиями защиты в чрезвычайных ситуациях и в условиях военного времени

Инклюзивная компетентность	УК-9. Способен использовать базовые дефектологические знания в социальной и профессиональной сферах	УК-9.1. Знает и понимает особенности поведения членов коллектива с ограничениями по здоровью УК-9.2 .Умеет взаимодействовать с членами коллектива с ограничениями по здоровью УК-9.3. Владеет приемами анализа собственных действий при общении с членами коллектива с ограничениями по здоровью
Экономическая культура, в том числе финансовая грамотность	УК-10. Способен принимать обоснованные экономические решения в различных областях жизнедеятельности	УК-10.1. Знает основы экономической культуры, в том числе финансовой грамотности УК-10.2. Умеет использовать знания основ экономики при принятии обоснованных решений в различных областях деятельности УК-10.3. Владеет навыками выбора экономически обоснованных решений в различных областях жизнедеятельности
Гражданская позиция	УК-11. Способен формировать нетерпимое отношение к коррупционному поведению	УК-11.1. Знает правовые нормы, формирующие нетерпимое отношение к коррупционному поведению УК-11.2. Умеет реализовывать нетерпимое отношение к коррупционному поведению в различных сферах деятельности УК-11.3. Владеет методами формирования нетерпимого отношения к коррупционному поведению

**- профессиональных компетенций (ПК) и индикаторов их достижения:**

Задача профессиональной деятельности	Объект или область знания	Код и наименование профессиональной компетенции выпускника	Код и наименование индикаторов достижения компетенции	Основание
Типы задач профессиональной деятельности – проектно-конструкторский, производственно-технологический				
<p>Разработка, сопровождение и интеграция типовых технологических процессов и агрегатов в области химической технологии и технологии материалов, в том числе с использованием стандартных средств автоматизации проектирования</p>	<p>Технологические машины и оборудование химических производств, технологии материалов</p> <p>Сквозные виды профессиональной деятельности в промышленности (в сфере организации и проведения научно-исследовательских и опытно-конструкторских работ в области химического и химико-технологического производства).</p>	<p>ПК-1. Способен принимать участие в работах по расчету и проектированию деталей и узлов технологического оборудования химической промышленности в соответствии с техническими заданиями и использованием стандартных средств проектирования</p>	<p>ПК-1.1. Знает принципы и порядок расчета деталей и узлов технологического оборудования химической промышленности и основные программные средства для их выполнения</p> <p>ПК-1.2. Умеет проектировать типовую технологическую оснастку с использованием прикладных программных средств</p> <p>ПК-1.3. Владеет методиками автоматизированного проектирования деталей и узлов технологического оборудования химической промышленности в прикладных программных средствах</p>	<p>Анализ требований к профессиональным компетенциям, предъявляемым к выпускникам направления подготовки на рынке труда, обобщение зарубежного опыта, проведения консультаций с ведущими работодателями, объединениями работодателей отрасли, в которой востребованы выпускники в рамках направления подготовки.</p> <p>ПС 40.136 Специалист в области разработки, сопровождения и</p>

		<p>ПК-2. Способен разрабатывать рабочую проектную и техническую документацию, оформлять законченные проектно-конструкторские работы с проверкой соответствия разрабатываемых проектов и технической документации стандартам, техническим условиям и другим нормативным документам</p>	<p>ПК-2.1. Знает принципы и порядок разработки технической документации в соответствии с техническими требованиями к продукции и условиями реализации технологического процесса при нормальных условиях эксплуатации  ПК-2.2. Умеет составлять техническое задание на экспертизу технической документации, готовить пояснительную записку (сведения) об объекте экспертизы  ПК-2.3. Владеет навыками разработки экспертного заключения в соответствии с актуальными нормативными документами</p>	<p>интеграции технологических процессов и производств в области материаловедения и технологии материалов (утв. приказом Министерства труда и социальной защиты Российской Федерации от 03.07.2019 № 477н).  Обобщенная трудовая функция А Разработка, сопровождение и интеграция инновационных технологических процессов в области материаловедения и технологии материалов; уровень квалификации 6, трудовая функция А/02.6 Разработка интегрированной информационной модели типовых технологических процессов в области материаловедения и технологии материалов  ПС 40.086 Специалист по внедрению новой</p>
		<p>ПК-3. Способен выбирать основные и вспомогательные материалы, способы реализации технологических процессов, применять прогрессивные методы эксплуатации технологического</p>	<p>ПК-3.1. Знает основные виды управляющих средств оборудования термической и химико-термической обработки и программное обеспечение к ним  ПК-3.2. Умеет проектировать режимы термической и химико-термической обработки с</p>	

		<p>оборудования при изготовлении технологических машин</p>	<p>учетом требований энерго- и ресурсоэффективности ПК-3.3. Владеет методиками реализации разработанных режимов термической и химико-термической обработки в программах для управляющих средств оборудования термической и химико-термической обработки</p>	<p>техники и технологий в термическом производстве (утв. приказом Министерства труда и социальной защиты Российской Федерации от 22.10.2020 № 741н). Обобщенная трудовая функция А Внедрение несложных новых техники и технологий термической обработки; уровень квалификации 5, трудовая функция А/01.5 Сбор и обобщение информации о новых оборудовании и технологиях в термическом производстве</p> <p>ПС 25.053 Специалист по разработке неметаллических композиционных материалов и покрытий в ракетно-космической промышленности (утв. приказом Министерства труда и социальной защиты Российской Федерации от</p>
		<p>ПК-4 Способен обеспечивать технологичность изделий и оптимальность процессов их изготовления при производстве высокотемпературных функциональных материалов (ВФМ) и изделий из них</p>	<p>ПК-4.1. Знает проблемы теории и технологии инновационных процессов производства ВФМ и изделий из них, технологические возможности, характеристики и особенности эксплуатации термического оборудования, критерии оценки технологичности и повышения эффективности процессов производства ВФМ ПК-4.2. Умеет разрабатывать технологические режимы и выбирать аппаратное оформление для реализации типовых и</p>	<p>ПК-4.1. Знает проблемы теории и технологии инновационных процессов производства ВФМ и изделий из них, технологические возможности, характеристики и особенности эксплуатации термического оборудования, критерии оценки технологичности и повышения эффективности процессов производства ВФМ ПК-4.2. Умеет разрабатывать технологические режимы и выбирать аппаратное оформление для реализации типовых и</p>



			<p>инновационных процессов получения ВФМ ПК-4.3. Владеет приемами подбора и корректировки параметров нового сложного технологического процесса термического производства по результатам анализа структуры и свойств материалов, в том числе с применением вычислительной техники и прикладных программ</p>	<p>03.09.2018 № 573н). Обобщенная трудовая функция G Проведение научно-экспериментальных исследований по отработке специализированных параметров неметаллических композиционных материалов, используемых для производства ракетно-космических комплексов и систем, технологии их применения; уровень квалификации 6, трудовая функция G/05.6 Инженерное сопровождение при проведении входного контроля неметаллических композиционных материалов, используемых для производства ракетно-космических комплексов и систем, подготовки сборочных узлов, контроль</p>
--	--	--	------------------------------------------------------------------------------------------------------------------------------------------------------------------------------------------------------------------------------------------------------------------------------------------------------------	-----------------------------------------------------------------------------------------------------------------------------------------------------------------------------------------------------------------------------------------------------------------------------------------------------------------------------------------------------------------------------------------------------------------------------------------------------------------------------------------------------------------------------------------------------------------------

				соблюдения технологической дисциплины при изготовлении серийных деталей и сборочных узлов и в рамках опытно- конструкторских работ
--	--	--	--	---------------------------------------------------------------------------------------------------------------------------------------------------------

В результате прохождения практики обучающийся должен:

*Знать:*

- производственно-технологические особенности и принципы рационального проектирования технологии производства ВФМ по профилю выпускной квалификационной работы;
- экономические показатели технологии производства ВФМ;
- комплекс мероприятий по технике безопасности, охране окружающей среды, охране труда.

*Уметь:*

- выполнять подготовку научно-технической документации для проведения научных исследований и технических разработок;
- выполнять поиск, обработку, анализ и систематизацию научно-технической информации, осуществлять выбор методик и средств решения задач, поставленных программой практики и темой выпускной квалификационной работы.

*Владеть:*

- приемами планирования и расчета технико-экономических показателей проекта;
- способностью принимать конкретные технические решения при разработке технологических процессов, выбирать технологии производства ВФМ с учетом экологических последствий их применения.

### 3 ОБЪЕМ ПРАКТИКИ И ВИДЫ УЧЕБНОЙ РАБОТЫ

Практика проводится в 8 семестре. Итоговый контроль прохождения практики осуществляется путем проведения зачета с оценкой.

Вид учебной работы	Объем практики		
	ЗЕ	Акад. ч	Астр. ч
<b>Общая трудоемкость практики</b>	<b>9,0</b>	<b>324</b>	<b>243</b>
<b>Контактная работа – аудиторные занятия:</b>	<b>4,44</b>	<b>160</b>	<b>120</b>
Практические занятия (ПЗ)	4,44	160	120
в том числе в форме практической подготовки	4,44	160	120
<b>Самостоятельная работа (СР):</b>	<b>4,56</b>	<b>164</b>	<b>123</b>
Контактная самостоятельная работа	4,56	0,4	0,3
Индивидуальное задание		32	24
Самостоятельное освоение знаний, умений и навыков по программе практики		131,6	98,7
в том числе в форме практической подготовки		163,6	122,7
<b>Вид контроля:</b>			
<b>Зачет с оценкой</b>	+	+	+
<b>Вид итогового контроля:</b>	<b>Зачет с оценкой</b>		

### 4 СОДЕРЖАНИЕ ПРАКТИКИ

#### 4.1 Разделы практики

№ п/п	Раздел практики	Часов		
		Всего	ПЗ	СР
1	Введение. Организационно-методические мероприятия	8	8	-
2	Сбор научно-технической информации по теме выпускной квалификационной работы	276	144	132
3	Подготовка исходных данных для выполнения выпускной квалификационной работы	40	8	32
	<b>Всего часов</b>	<b>324</b>	<b>160</b>	<b>164</b>

№ п/п	Раздел практики	Часов		
		Всего	ПЗ	СР
1	Введение. Организационно-методические мероприятия	6	6	-
2	Сбор научно-технической информации по теме выпускной квалификационной работы	207	108	99
3	Подготовка исходных данных для выполнения выпускной квалификационной работы	30	6	24
<b>Всего часов</b>		<b>243</b>	<b>120</b>	<b>123</b>

#### 4.2 Содержание разделов практики

**Раздел 1. Введение.** Организационно-методические мероприятия. Цели и задачи преддипломной практики. Составление и согласование плана выполнения выпускной квалификационной работы, контрольных точек, вида и объема представляемого к каждой контрольной точке материала. Инструктажи на рабочем месте, по электробезопасности и противопожарной безопасности.

**Раздел. 2.** Сбор научно-технической информации по теме выпускной квалификационной работы. Обоснование общей концепции линии по производству ВФМ. Подбор и согласование производительности основного и вспомогательного технологического оборудования. Выполнение основных технологических расчетов. Описание работы технологической линии производства ВФМ.

Изучение экономики и организации производства, охраны труда, охраны окружающей среды, мер техники безопасности в масштабах отделения, участка предприятия.

**Раздел 3.** Подготовка исходных данных для выполнения выпускной квалификационной работы. Сбор, обработка и систематизация материала. Оформление отчета по преддипломной практике.

#### 5 СООТВЕТСТВИЕ СОДЕРЖАНИЯ ТРЕБОВАНИЯМ К РЕЗУЛЬТАТАМ ОСВОЕНИЯ ПРАКТИКИ

Результат освоения практики	Раздел		
	1	2	3
<b><i>В результате прохождения практики студент должен:</i></b>			
<b><i>знать:</i></b>			
– производственно-технологические особенности и принципы рационального проектирования технологии производства ВФМ по профилю выпускной квалификационной работы		+	+
– экономические показатели технологии производства ВФМ		+	+
– комплекс мероприятий по технике безопасности, охране окружающей среды, охране труда	+	+	+
<b><i>уметь:</i></b>			
– выполнять подготовку научно-технической документации для проведения научных исследований и технических разработок		+	+
– выполнять поиск, обработку, анализ и систематизацию научно-технической информации, осуществлять выбор методик и средств решения	+	+	+

задач, поставленных программой практики и темой выпускной квалификационной работы				
<b>владеть:</b>				
– приемами планирования и расчета технико-экономических показателей проекта		+	+	+
– способностью принимать конкретные технические решения при разработке технологических процессов, выбирать технологии производства ВФМ с учетом экологических последствий их применения		+	+	+
<b><i>В результате прохождения практики студент должен приобрести следующие универсальные (УК) и профессиональные (ПК) компетенции и индикаторы их достижения:</i></b>				
<b><i>универсальные:</i></b>				
УК-1. Способен осуществлять поиск, критический анализ и синтез информации, применять системный подход для решения поставленных задач	УК-1.1. Знает методы поиска, критического анализа и синтеза информации, применения системного подхода, основанного на научном мировоззрении при решении задач профессиональной деятельности	+	+	+
	УК-1.2. Умеет находить и критически анализировать информацию, необходимую для решения задач профессиональной деятельности	+	+	+
	УК-1.3. Владеет навыками рассмотрения возможных вариантов решения задачи, оценивания их достоинств и недостатков.	+	+	+
УК-2. Способен определять круг задач в рамках поставленной цели и выбирать оптимальные способы их решения, исходя из действующих правовых норм, имеющихся ресурсов и ограничений	УК-2.1. Знает правила и условия при выполнении конструкторской документации проекта	+	+	+
	УК-2.2. Умеет определять способ решения конкретной задачи проекта, выбирая оптимальный способ и исходя из действующих правил и граничных условий при выполнении проектной документации и имеющихся ресурсов и ограничений	+	+	+
	УК-2.3. Владеет способами и приемами изображения элементов химического оборудования в одной из графических систем, навыками проектирования простейших аппаратов химической	+	+	+

		промышленности			
УК-3. Способен осуществлять социальное взаимодействие и реализовывать свою роль в команде	УК-3.1. Знает основные типы социальных взаимодействий и социально-психологические критерии эффективности управления коллективом		+	+	+
	УК-3.2. Умеет взаимодействовать с другими членами команды, в том числе участвовать в обмене информацией, знаниями и опытом		+	+	+
	УК-3.3. Владеет способами мотивации членов коллектива к личностному и профессиональному развитию		+	+	+
УК-4. Способен осуществлять деловую коммуникацию в устной и письменной формах на государственном языке Российской Федерации и иностранном(ых) языке(ах)	УК-4.1. Знает основные приемы и методы реферирования и аннотирования литературы по специальности, приемы работы с оригинальной литературой по специальности		+	+	+
	УК-4.2. Умеет использовать информационно-коммуникационные технологии при поиске необходимой информации в процессе решения стандартных коммуникативных задач на государственном и иностранном языках		+	+	+
	УК-4.3. Владеет ведением деловой переписки с учетом особенностей стилистики официальных и неофициальных писем, социокультурных различий в формате корреспонденции на государственном и иностранном языках		+	+	+
УК-5. Способен воспринимать межкультурное разнообразие общества в социально-историческом, этическом и философском контекстах	УК-5.1. Знает этно-культурные и социально-политические процессы становления российской государственности		+	+	+
	УК-5.2. Умеет понимать и анализировать мировоззренческие, социальные и индивидуальные проблемы современной жизни		+	+	+
	УК-5.3. Владеет навыками философской культуры для выработки системного		+	+	+

	целостного взгляда на действительность			
УК-6. Способен управлять своим временем, выстраивать и реализовывать траекторию саморазвития на основе принципов образования в течение всей жизни	УК-6.1. Знает социально-психологические технологии развития и саморазвития	+	+	+
	УК-6.2. Умеет критически оценивать эффективность использования времени и других ресурсов при решении поставленных задач	+	+	+
	УК-6.3. Владеет приемами анализа собственных действий при управлении коллективом и при самоорганизации	+	+	+
УК-7. Способен поддерживать должный уровень физической подготовленности для обеспечения полноценной социальной и профессиональной деятельности	УК-7.1. Знает роль и значение физической культуры в жизни человека и общества; виды физических упражнений; научно-практические основы физической культуры и здорового образа жизни	+	+	+
	УК-7.2. Умеет использовать основы физической культуры для осознанного выбора здоровьесберегающих технологий с учетом внешних и внутренних условий реализации профессиональной деятельности	+	+	+
	УК-7.3. Владеет средствами и методами укрепления здоровья, физического самосовершенствования; должным уровнем физической подготовленности для обеспечения полноценной социальной и профессиональной деятельности	+	+	+
	УК-7.4. Умеет использовать средства и методы физического воспитания для профессионально-личностного развития, физического самосовершенствования, формирования здорового образа и стиля жизни.	+	+	+
	УК-7.5. Владеет средствами и методами укрепления индивидуального здоровья для обеспечения полноценной социальной и	+	+	+

	профессиональной деятельности.			
УК-8. Способен создавать и поддерживать в повседневной жизни и в профессиональной деятельности безопасные условия жизнедеятельности для сохранения природной среды, обеспечения устойчивого развития общества, в том числе при угрозе и возникновении чрезвычайных ситуаций и военных конфликтов	УК-8.1. Знает характер воздействия вредных и опасных факторов на человека и природную среду, методы защиты от них применительно к сфере своей профессиональной деятельности	+	+	+
	УК-8.2. Умеет выявлять и устранять проблемы, связанные с нарушениями техники безопасности на рабочем месте применительно к сфере своей профессиональной деятельности	+	+	+
	УК-8.3. Владеет способами и технологиями защиты в чрезвычайных ситуациях и в условиях военного времени	+	+	+
УК-9. Способен использовать базовые дефектологические знания в социальной и профессиональной сферах	УК-9.1. Знает и понимает особенности поведения членов коллектива с ограничениями по здоровью	+	+	+
	УК-9.2. Умеет взаимодействовать с членами коллектива с ограничениями по здоровью	+	+	+
	УК-9.3. Владеет приемами анализа собственных действий при общении с членами коллектива с ограничениями по здоровью	+	+	+
УК-10. Способен принимать обоснованные экономические решения в различных областях жизнедеятельности	УК-10.1. Знает основы экономической культуры, в том числе финансовой грамотности	+	+	+
	УК-10.2. Умеет использовать знания основ экономики при принятии обоснованных решений в различных областях деятельности	+	+	+
	УК-10.3. Владеет навыками выбора экономически обоснованных решений в различных областях жизнедеятельности	+	+	+
УК-11. Способен формировать нетерпимое отношение к коррупционному поведению	УК-11.1. Знает правовые нормы, формирующие нетерпимое отношение к коррупционному поведению	+	+	+
	УК-11.2. Умеет реализовывать нетерпимое отношение к	+	+	+



	коррупционному поведению в различных сферах деятельности			
	УК-11.3. Владеет методами формирования нетерпимого отношения к коррупционному поведению	+	+	+
<b>профессиональные:</b>				
ПК-1. Способен принимать участие в работах по расчету и проектированию деталей и узлов технологического оборудования химической промышленности в соответствии с техническими заданиями и использованием стандартных средств автоматизации проектирования	ПК-1.1. Знает принципы и порядок расчета деталей и узлов технологического оборудования химической промышленности и основные программные средства для их выполнения	+	+	+
	ПК-1.2. Умеет проектировать типовую технологическую оснастку с использованием прикладных программных средств	+	+	+
	ПК-1.3. Владеет методиками автоматизированного проектирования деталей и узлов технологического оборудования химической промышленности в прикладных программных средствах	+	+	+
ПК-2. Способен разрабатывать рабочую проектную и техническую документацию, оформлять законченные проектно-конструкторские работы с проверкой соответствия разрабатываемых проектов и технической документации стандартам, техническим условиям и другим нормативным документам	ПК-2.1. Знает принципы и порядок разработки технической документации в соответствии с техническими требованиями к продукции и условиями реализации технологического процесса при нормальных условиях эксплуатации	+	+	+
	ПК-2.2. Умеет составлять техническое задание на экспертизу технической документации, готовить пояснительную записку (сведения) об объекте экспертизы	+	+	+
	ПК-2.3. Владеет навыками разработки экспертного заключения в соответствии с актуальными нормативными документами	+	+	+
ПК-3. Способен выбирать основные и вспомогательные материалы, способы	ПК-3.1. Знает основные виды управляющих средств оборудования термической и химико-термической обработки	+	+	+

реализации технологических процессов, применять прогрессивные методы эксплуатации технологического оборудования при изготовлении технологических машин	и программное обеспечение к ним			
	ПК-3.2. Умеет проектировать режимы термической и химико-термической обработки с учетом требований энерго- и ресурсоэффективности	+	+	+
	ПК-3.3. Владеет методиками реализации разработанных режимов термической и химико-термической обработки в программах для управляющих средств оборудования термической и химико-термической обработки	+	+	+
ПК-4 Способен обеспечивать технологичность изделий и оптимальность процессов их изготовления при производстве высокотемпературных функциональных материалов (ВФМ) и изделий из них	ПК-4.1. Знает проблемы теории и технологии инновационных процессов производства ВФМ и изделий из них, технологические возможности, характеристики и особенности эксплуатации термического оборудования, критерии оценки технологичности и повышения эффективности процессов производства ВФМ	+	+	+
	ПК-4.2. Умеет разрабатывать технологические режимы и выбирать аппаратурное оформление для реализации типовых и инновационных процессов получения ВФМ	+	+	+
	ПК-4.3. Владеет приемами подбора и корректировки параметров нового сложного технологического процесса термического производства по результатам анализа структуры и свойств материалов, в том числе с применением вычислительной техники и прикладных программ	+	+	+

## 6 ПРАКТИЧЕСКИЕ И ЛАБОРАТОРНЫЕ ЗАНЯТИЯ

### 6.1 Практические занятия

Учебным планом подготовки бакалавров по направлению 15.03.02 Технологические машины и оборудование, профиль «Технологические машины и оборудование производства высокотемпературных функциональных материалов» предусмотрено проведение практических занятий при прохождении преддипломной практики в объеме 160 акад. часов / 120 астр. часов (4,44 ЗЕТ). Практические занятия проводятся в форме практической подготовки под руководством преподавателя и направлены на углубление теоретических знаний, полученных учащимися

самостоятельно, формирование понимания связей между теоретическими моделями технологических процессов, позволяющих прогнозировать технологические параметры, характеристики аппаратуры и свойства получаемых веществ, материалов и изделий и методологией решения практических задач, приобретение навыков применения теоретических знаний в практической работе.

#### **Примерный перечень практических занятий:**

№ п/п	Раздел	Темы практических занятий	Часы
1.	1	- Цели и задачи преддипломной практики. Согласование плана выполнения выпускной квалификационной работы, контрольных точек, вида и объема представляемого к каждой контрольной точке материала.	8
2.	2	- Обоснование общей концепции линии по производству ВФМ. - Согласование производительности основного и вспомогательного технологического оборудования. - Выполнение основных технологических расчетов. - Описание работы технологической линии производства ВФМ. - Изучение экономики и организации производства. - Разработка мер охраны труда и техники безопасности, охраны окружающей среды в масштабах отделения, участка предприятия.	276
3.	3	- Сбор, обработка и систематизация исходных данных для выполнения выпускной квалификационной работы.	8

#### **6.2 Лабораторные занятия**

Лабораторные занятия не предусмотрены.

### **7 САМОСТОЯТЕЛЬНАЯ РАБОТА**

Учебным планом подготовки бакалавров по направлению 15.03.02 Технологические машины и оборудование, профиль «Технологические машины и оборудование производства высокотемпературных функциональных материалов» при прохождении преддипломной практики предусмотрена самостоятельная работа обучающегося в форме практической подготовки в объеме 164 акад. часов / 123 астр. часов (4,56 ЗЕТ). Регламент практики определяется и устанавливается в соответствии с учебным планом.

Основу содержания самостоятельной работы обучающегося при прохождении преддипломной практики составляет освоение практических навыков организации и осуществления производственной деятельности в технологии ВФМ с учётом интересов и возможностей кафедры или организации, где она проводится. Программа практики включает также выполнение индивидуального задания, которое разрабатывается руководителем практики с учетом специфики научно-исследовательской работы кафедры.

При прохождении практики обучающийся должен использовать совокупность форм и методов самостоятельной работы:

- посещение научных семинаров кафедры (проблемной лаборатории, научной группы);
- посещение отраслевых выставок, семинаров и конференций;
- изучение методик анализа и систематизации научно-технической информации;
- знакомство с материально-технической базой места прохождения практики (кафедры проблемной лаборатории, научной группы);

Практическое освоение навыков организации и осуществления производственной деятельности в технологии ВФМ предусматривает:

- ознакомление и проработку рекомендованной литературы, работу с электронно-библиотечными системами, включая переводы публикаций из научных журналов, цитируемых в базах Scopus, Web of Science, Chemical Abstracts, РИНЦ;

- самостоятельное изучение рекомендуемой литературы.

## **8. ПРИМЕРЫ ОЦЕНОЧНЫХ СРЕДСТВ ДЛЯ КОНТРОЛЯ ОСВОЕНИЯ ПРАКТИКИ**

Итоговая оценка по практике (зачет с оценкой, максимальная оценка – 100 баллов) выставляется студенту по итогам написания отчета о прохождении преддипломной практики (максимальная оценка за отчет о прохождении практики – 60 баллов) и итогового опроса студента (максимальная оценка за итоговый опрос – 40 баллов).

### **8.1. Требования к отчету о прохождении практики**

Отчет о прохождении преддипломной практики выполняется студентом во время прохождения практики в соответствии с календарным учебным графиком рабочего учебного плана подготовки бакалавров по направлению 15.03.02 Технологические машины и оборудование, профиль «Технологические машины и оборудование производства высокотемпературных функциональных материалов».

Отчет о прохождении практики должен содержать следующие основные разделы:

- титульный лист с наименованием вида практики и названия научно-исследовательской организации или производственного предприятия – места прохождения практики;
- содержание (наименование всех текстовых разделов отчета);
- результаты выполнения обучающимся программы выпускной квалификационной работы в процессе прохождения практики;
- цели и задачи научной работы;
- анализ информации, полученной из различных информационных источников, по теме итоговой квалификационной работы;
- сведения о материалах, использованных при выполнении экспериментальной работы во время прохождения практики;
- описание методов исследования и научно-исследовательского оборудования, использованных при выполнении экспериментальной работы во время прохождения практики;
- полученные экспериментальные результаты и их обсуждение;
- основные выводы по результатам экспериментальной работы, выполненной во время прохождения практики;
- список использованных литературных источников.

Отчет о прохождении дисциплины выполняют с помощью персонального компьютера на листах формата А4, поля – стандартные, шрифт – Times New Roman 12 пт, через 1,5 интервала. Таблицы и рисунки выполняют в соответствии с ГОСТ 7.32-2017 «СИБИД. Отчет о научно-исследовательской работе. Структура и правила оформления». Текстовый материал необходимо иллюстрировать рисунками и фотографиями, выполненными во время прохождения практики или полученными из сети Интернет.

Страницы отчета нумеруют арабскими цифрами со сквозной нумерацией по всему тексту; титульный лист включают в общую нумерацию страниц отчета, но номер страницы на титульном листе не проставляют.

Ссылки на использованные источники располагают в тексте в порядке их появления и нумеруют арабскими цифрами без точки в квадратных скобках, например, [1]; [3-5]. Библиографические ссылки оформляют в соответствии с ГОСТ Р 7.0.5-2008 «СИБИД. Библиографическая ссылка. Общие требования и правила составления».

### **8.2 Примерная тематика отчетов по практике**

Тематика отчетов по практике должна соответствовать тематике выпускной квалификационной работы (ВКР).

Примерная тематика отчетов по практике представлена ниже.

1. Устройство и работа одновальных и двухвальных вакуумных прессов, их сравнительная оценка.
2. Трубные мельницы и их применение в производстве огнеупоров.
3. Устройство и работа вертикальных трубных прессов.
4. Валковые дробилки. Принцип работы, основные типы и области применения.
5. Сравнительная оценка и области применения прессов с винтовыми лопастями и поршневых прессов (при формовании изделий из пластичных керамических масс).
6. Насосы для перекачивания керамических шликеров. Насосы с керамическими цилиндром и поршнем.
7. Гидростатическое, квазиизостатическое и вибропрессование. Особенности, достоинства и недостатки методов формования.
8. Основные особенности процесса формования изделий на ленточных прессах. Виды и причины брака.
9. Пневмотранспорт для транспортировки керамических порошков. Их достоинства и недостатки. Контейнерный пневмотранспорт.
10. Оборудование для непрерывного распускания глинистых материалов (на примере комбинированной молотковой мельницы и мельницы-мешалки Сладкова).
11. Устройство и работа фрикционных прессов (на примере пресса 4 КФ-200).
12. Помольные бегуны: основные варианты конструктивных элементов, особенности применения.
13. Вибрационные мельницы. Конструкции, особенности работы, сравнение с шаровыми мельницами периодического действия.
14. Применение и принцип работы литейных конвейеров для литья санитарно-технической керамики.
15. Машины дробления и помола хрупких материалов.
16. Факторы, определяющие производительность ленточных прессов и требуемую мощность привода.
17. Устройство и работа четырехколонного гидравлического пресса для производства керамических плиток.
18. Устройство одновальных и двухвальных вакуумных ленточных прессов, их сравнительная оценка.
19. Устройства для разделения материалов по крупности.
20. Требования к порошкам для полусухого прессования и способы их получения. Особенности револьверных и роторных прессов.
21. Щековые и конусные дробилки. Основные конструкции, принцип действия и сравнительная характеристика.
22. Методы формования заготовок для керамических пленок.
23. Линия Ламина для получения больших тонких листов из керамики.
24. Зеркальные пресс-формы для прессования заготовок керамических плиток.
25. Гидростатические пресс-формы для прессования заготовок керамических плиток.

### **8.3 Примеры вопросов для итогового контроля освоения практики (зачет с оценкой)**

Итоговый контроль прохождения преддипломной практики включает представление отчета по практике, устный доклад, презентацию результатов научного исследования и ответы на вопросы по материалу разделов дисциплины. Оформление отчета и презентация оцениваются в 15 баллов, доклад – 10 баллов, ответы на вопросы билета к зачету с оценкой – 15 баллов. Билет к зачету с оценкой состоит из 3 вопросов, ответ на каждый вопрос оценивается по 5 баллов. Максимальная оценка – 40 баллов.

Общая оценка по практике складывается путем суммирования оценок за выполнение индивидуального задания и ответа на зачете с оценкой. Максимальная оценка по дисциплине – 100 баллов.

1. Что такое ТЭО?
2. Что такое «Генеральный подрядчик»?
3. Какие параметры необходимо учитывать при выборе площадки для строительства?
4. Что входит в комплекс работ по выбору площадки для строительства?
5. Что указывают в задании на проектирование?
6. Примерный состав проекта промышленного предприятия, отдельного цеха, объекта. Перечислите входящие в него разделы.
7. В чем особенность строительства в сложных геологических условиях?
8. Примерный состав проекта промышленного предприятия, отдельного цеха, объекта. Перечислите входящие в него разделы.
9. Раздел проекта «Технологические решения».
10. Раздел проекта «Архитектурно-строительные решения».
11. Раздел проекта «Специально-технические мероприятия гражданской обороны. Мероприятия по предупреждению чрезвычайных ситуаций».
12. Раздел проекта «Организация и условия труда работников».
13. Раздел проекта «Эффективность инвестиций».
14. Мероприятия по охране окружающей среды, обычно применяемые при проектировании керамических заводов.
15. Технология производства. В какую часть проекта она входит?
16. Автоматизация технологических процессов. В какой раздел проекта она входит?
17. Что должен особо учитывать специалист-технолог при проектировании?
18. Проблема использования новых не опробованных технологических решений.
19. За что несут ответственность проектная организация и ее должностные лица?
20. Требованиями ЕСКД, ЕСТД и др. при проектировании.
21. Как осуществляют выбор необходимого количества оборудования?
22. Возвратные потери и их учет.
23. Использование воды в производстве керамических изделий. Меры по охране окружающей среды.
24. Достоинства и недостатки использования типовых решений при проектировании технологических линий.
25. Что включает в себя описание технологического процесса?

Полный перечень оценочных средств приведен в виде отдельного документа, являющегося неотъемлемой частью основной образовательной программы.

#### 8.4 Структура и пример билетов для зачета с оценкой

<i>«Утверждаю» Заведующий кафедрой ХТКиО Н.А. Макаров</i>	<b>Министерство науки и высшего образования РФ</b>
	<b>Российский химико-технологический университет имени Д.И. Менделеева</b>
	<b>Кафедра химической технологии керамики и огнеупоров Производственная практика: преддипломная практика</b>
<b>Билет № 2</b>	
<ol style="list-style-type: none"> <li>1. Что такое «Генеральный подрядчик»?</li> <li>2. Мероприятия по охране окружающей среды, обычно применяемые при проектировании керамических заводов.</li> <li>3. Достоинства и недостатки использования типовых решений при проектировании технологических линий.</li> </ol>	

## 9 УЧЕБНО-МЕТОДИЧЕСКОЕ ОБЕСПЕЧЕНИЕ ПРАКТИКИ

### 9.1 Рекомендуемая литература

#### А. Основная литература

1. Рыжков И. Б. Основы научных исследований и изобретательства: Учебное пособие. СПб.: Лань, 2019. 224 с. [Электронный ресурс] Режим доступа: <https://e.lanbook.com/book/116011>
2. Требования к оформлению выпускных квалификационных (дипломных) и курсовых работ: методические указания / Сост. В.М. Аристов, С.Г. Комарова, Х.А. Невмятулина. – М.: РХТУ им. Д.И. Менделеева, 2016. 36 с.

#### Б. Дополнительная литература

3. Андрианов Н.Т., Балкевич В.Л., Беляков А.В. и др. Химическая технология керамики: Учебное пособие для вузов. Под. ред. проф. И.Я. Гузмана. М.:ООО РИФ «Стройматериалы», 2012. - 496 с.
4. Андрианов Н.Т., Балкевич В.Л., Беляков А.В. и др. Практикум по химической технологии керамики: Учебное пособие для вузов /. Под. ред. проф. И.Я. Гузмана. М.:ООО РИФ «Стройматериалы», 2005. 336 с.

### 9.2 Рекомендуемые источники научно-технической информации

1. Реферативный журнал «Химия», серия М «Силикатные материалы», ISSN 0235-2206
2. «Цемент и его применение» ISSN 1607-8837
3. «Строительные материалы», ISSN 0585-430X
4. «Строительные материалы, оборудование и технологии XXI века», ISSN 1729-9209
5. «ZKG International», ISSN 0949-0205
6. «Cement International» ISSN 1610-6199
7. «Cement and Concrete Research», ISSN 0008-8846
8. Ресурсы ELSEVIER: [www.sciencedirect.com](http://www.sciencedirect.com).
9. Ж. Стекло и керамика. ISSN: 0131-9582
10. Ж. Физика и химия стекла. ISSN: 0132-6651
11. Ж. Техника и технология силикатов. ISSN: 2076-0655
12. Journal of the American Ceramic Society. ISSN: 1551-2916

Политематические базы данных (БД): США: CAPLUS; COMPENDEX; Великобритания: INSPEC; Франция: PASCAL.

Ресурсы информационно-телекоммуникационной сети Интернет:

- Ресурсы ELSEVIER [www.sciencedirect.com](http://www.sciencedirect.com)
- [www.centerprioritet.ru](http://www.centerprioritet.ru) – СМЦ «Приоритет»: техническая документация исследований (ИКСИ), заказ литературы, русскоязычные издания
- <http://www.nanometer.ru/> – «Нанометр» – нанотехнологическое сообщество
- <http://plasma.karelia.ru/pub/nano-kurs/> – «Нано Технологии»
- <http://www.nanonewsnet.ru/> – Нанотехнологии Nano news net | Сайт о нанотехнологиях #1 в России
- <http://www.scirp.org/journal/Index.aspx> – Scientific research. Open Access
- <http://www.intechopen.com/> – In Tech. Open Science
- [http://www.twirpx.com/files/chidnustry/chemistry\\_tech/silicate/](http://www.twirpx.com/files/chidnustry/chemistry_tech/silicate/) – Технология силикатных и тугоплавких неметаллических материалов
- <http://www.rsl.ru> – Российская государственная библиотека
- <http://www.gpntb.ru> – Государственная публичная научно-техническая библиотека России
- <http://window.edu.ru> – Полнотекстовая библиотека учебных и учебно-методических материалов
- <http://abc.chemistry.bsu.by/free-journals/> – ABC-Chemistry: Бесплатная научная химическая информация

- <http://new.fips.ru/registers-web/> – Сайт ФИПС. Информация о патентах
- <http://findebookee.com/> – поисковая система по книгам
- <https://elibrary.ru/> – Научная электронная библиотека.

### **9.3 Средства обеспечения освоения практики**

Для реализации преддипломной практики подготовлены следующие средства обеспечения освоения практики:

- перечень индивидуальных заданий для выполнения в процессе прохождения практики;
- перечень вопросов для итогового контроля освоения практики;
- методические указания для подготовки отчета по преддипломной практике;
- <https://zoom.us/> – LMS Zoom.

## **10 ПЕРЕЧЕНЬ ИНФОРМАЦИОННЫХ ТЕХНОЛОГИЙ, ИСПОЛЬЗУЕМЫХ В ОБРАЗОВАТЕЛЬНОМ ПРОЦЕССЕ**

Информационно-библиотечный центр (ИБЦ) РХТУ им. Д.И. Менделеева обеспечивает информационную поддержку всем направлениям деятельности университета, содействует подготовке высококвалифицированных специалистов, совершенствованию учебного процесса, научно-исследовательской работы, способствует развитию профессиональной культуры будущего специалиста.

Структура и состав библиотечного фонда соответствуют требованиям Примерного положения о формировании фондов библиотеки высшего учебного заведения, утвержденного приказом Минобразования и науки от 27.04.2000 г. № 1246. ИБЦ университета обеспечивает обучающихся основной учебной, учебно-методической и научной литературой, необходимой для организации образовательного процесса по всем дисциплинам основной образовательной программы и гарантирует возможность качественного освоения обучающимся образовательной программы подготовки бакалавров по направлению 15.03.02 Технологические машины и оборудование, профиль «Технологические машины и оборудование производства высокотемпературных функциональных материалов».

Фонд учебной и учебно-методической литературы укомплектован печатными и электронными изданиями из расчета 50 экз. на каждые 100 обучающихся, а для дисциплин части образовательной программы, формируемой участниками образовательных отношений, – 1 экз. на одного обучающегося.

Фонд дополнительной литературы включает помимо учебной литературы официальные, справочно-библиографические, специализированные отечественные и зарубежные периодические и информационные издания.

Общий объем многоотраслевого фонда ИБЦ 01.01.2022 составляет 1 716 243 экз.

Информационно-библиотечный центр обеспечивает самостоятельную работу обучающихся в читальных залах, предоставляя широкий выбор литературы по актуальным направлениям, а также обеспечивает доступ к профессиональным базам данных, информационным, справочным и поисковым системам.

Каждый обучающийся обеспечен свободным доступом из любой точки, в которой имеется доступ к сети Интернет и к электронно-библиотечной системе (ЭБС) Университета, которая содержит различные издания по основным изучаемым дисциплинам и сформирована по согласованию с правообладателями учебной и учебно-методической литературы.

Для более полного и оперативного справочно-библиографического и информационного обслуживания в ИБЦ реализована технология электронной доставки документов.

Полный перечень электронных информационных ресурсов, используемых в процессе обучения, представлен в основной образовательной программе.



## **11 МАТЕРИАЛЬНО-ТЕХНИЧЕСКОЕ ОБЕСПЕЧЕНИЕ ПРАКТИКИ**

В соответствии с учебным планом преддипломная практика проводится в форме практической подготовки обучающегося, как правило, на кафедре, осуществляющей подготовку обучающегося к защите выпускной квалификационной работы, и включает теоретическое и практическое освоение программы практики с использованием материально-технической базы кафедры.

### **11.1 Оборудование, необходимое в образовательном процессе:**

Лекционные учебные аудитории (оборудованные видеопроекторным оборудованием для презентаций, средствами звуковоспроизведения, экраном, и имеющие выход в Интернет), помещения для проведения семинарских и практических занятий (оборудованные учебной мебелью), библиотеку (имеющую рабочие компьютерные места для магистров, оснащенные компьютерами с доступом к базам данных и выходом в Интернет), лаборатории, оснащенные современным оборудованием для выполнения научно-исследовательской работы, компьютерные классы. При использовании электронных изданий каждый обучающийся обеспечен во время самостоятельной подготовки рабочим местом в компьютерном классе с выходом в Интернет в соответствии с трудоемкостью изучаемых дисциплин.

### **11.2 Учебно-наглядные пособия**

Комплекты плакатов к лекционным курсам; наборы образцов высокотемпературных неметаллических материалов и демонстрационных изделий из них; набор образцов типичного брака изделий; плакаты типовых постеров НИР, наборы продукции промышленных предприятий; наглядно-дидактический материал по технологии производства изделий из керамики; альбомы дифрактограмм глинистых минералов; альбомы ИК-спектров неорганических соединений; альбомы рентгенограмм неорганических материалов.

### **11.3 Компьютеры, информационно-телекоммуникационные сети, аппаратно-программные и аудиовизуальные средства**

Персональные компьютеры, укомплектованные проигрывателями CD и DVD, принтерами и программными средствами; проекторы и экраны; цифровые камеры; копировальные аппараты; локальная сеть с выходом в Интернет.

### **11.4 Печатные и электронные образовательные и информационные ресурсы**

Информационно-методические материалы: учебные пособия по дисциплинам части программы, формируемой участниками образовательных отношений; методические рекомендации к практическим занятиям; каталоги типов и видов продукции из высокотемпературных неметаллических материалов; каталоги продукции промышленных предприятий; раздаточный материал к лекционным курсам; учебные фильмы по процессам технологии и способам производства отдельных видов изделий; электронные учебные издания по дисциплинам части, формируемой участниками образовательных отношений, научно-популярные электронные издания.

Электронные образовательные ресурсы: кафедральные библиотеки электронных изданий по дисциплинам части, формируемой участниками образовательных отношений; электронные презентации к разделам лекционных курсов; учебно-методические разработки кафедры в электронном виде; учебные фильмы к разделам дисциплин; электронные каталоги продукции; информационно-методические материалы в печатном и электронном виде по производству изделий из высокотемпературных неметаллических материалов; сборники технологических схем, буклеты и каталоги оборудования, справочники по сырьевым материалам, справочники по наилучшим доступным технологиям производства изделий из керамики; справочные материалы в печатном и

электронном виде по строению и свойствам тугоплавких неорганических веществ; электронная картотека по рентгенофазовому анализу; электронная картотека по фазовым диаграммам состояния тугоплавких соединений; электронная картотека фотографий микроструктуры тугоплавких неорганических веществ.

### 11.5 Перечень лицензионного программного обеспечения

№ п/п	Наименование программного продукта	Реквизиты договора поставки	Количество лицензий	Срок окончания действия лицензии
1	Операционная система Microsoft Windows 10 Education (Russian)	Государственный контракт от 14.12.2010 № 143-164ЭА/2010, Акт № Тг048787, накладная от 20.12.2010 № Тг048787	7	бессрочно
2	Kaspersky Endpoint Security для бизнеса – Стандартный Russian Edition. 1500-2499 Node 1 year Educational License (неисключительная лицензия)	Контракт от 26.05.2020 № 28-35ЭА/2020	190	12 месяцев (ежегодное продление подписки с правом перехода на обновленную версию продукта)
3	Антиплагиат.ВУЗ	Контракт от 17.06.2022 № 37-63ЭА/2022	не ограничено, лимит проверок 15000	19.05.2023
4	Операционная система Microsoft Windows 10 Professional 32 bit/64 bit Rus Only FQS-10150	Договор от 11.02.2019 № 26.02-Д-3.0-1293/2019	4	бессрочно
5	Microsoft Office Home and Business 2016 Rus CEE Only No Skype BOX T5D-02705	Договор от 11.02.2019 № 26.02-Д-3.0-1293/2019	4	бессрочно
6	Desktop Education ALNG LicSAPk OLVS E 1Y Academic Edition Enterprise. В составе: 1) Microsoft Office Professional Plus 2019 (Word, Excel, PowerPoint, Outlook, OneNote, Access, Publisher, InfoPath); 2) Microsoft Core CAL 3) Microsoft Windows Upgrade	Контракт от 26.05.2020 № 28-35ЭА/2020	657	12 месяцев (ежегодное продление подписки с правом перехода на обновлённую версию продукта)

7	SOLIDWORKS EDU Edition 2019-2020 Network – 200 Users (неисключительная лицензия)	Контракт от 26.05.2020 № 28-35ЭА/2020	1 сетевая, 200 пользователей	бессрочно
8	Учебный Комплект Компас-3D v18 на 50 мест. Проектирование и конструирование в машиностроении (неисключительная лицензия)	Контракт от 26.05.2020 № 28-35ЭА/2020	2, каждая 50 мест	бессрочно

## 12 ТРЕБОВАНИЯ К ОЦЕНКЕ КАЧЕСТВА ОСВОЕНИЯ ПРАКТИКИ

Наименование разделов	Основные показатели оценки	Формы и методы контроля и оценки
<b>Раздел 1. Введение.</b> Организационно-методические мероприятия	<p><i>Знает:</i></p> <ul style="list-style-type: none"> <li>–комплекс мероприятий по технике безопасности, охране окружающей среды, охране труда.</li> </ul> <p><i>Умеет:</i></p> <ul style="list-style-type: none"> <li>–выполнять поиск, обработку, анализ и систематизацию научно-технической информации, осуществлять выбор методик и средств решения задач, поставленных программой практики и темой выпускной квалификационной работы.</li> </ul> <p><i>Владеет:</i></p> <ul style="list-style-type: none"> <li>–приемами планирования и расчета технико-экономических показателей проекта;</li> <li>–способностью принимать конкретные технические решения при разработке технологических процессов, выбирать технологии производства ВФМ с учетом экологических последствий их применения.</li> </ul>	<p>Оценка за выполнение индивидуального задания</p> <p>Оценка за отчет по практике и зачет</p>
<b>Раздел 2. Сбор</b> научно-технической информации по теме выпускной квалификационной работы	<p><i>Знает:</i></p> <ul style="list-style-type: none"> <li>–производственно-технологические особенности и принципы рационального проектирования технологии производства ВФМ по профилю выпускной квалификационной работы;</li> <li>–экономические показатели технологии производства ВФМ;</li> <li>–комплекс мероприятий по технике безопасности, охране окружающей среды, охране труда.</li> </ul> <p><i>Умеет:</i></p> <ul style="list-style-type: none"> <li>–выполнять подготовку научно-технической документации для проведения научных исследований и</li> </ul>	<p>Оценка за выполнение индивидуального задания</p> <p>Оценка за отчет по практике и зачет</p>

	<p>технических разработок;</p> <p>–выполнять поиск, обработку, анализ и систематизацию научно-технической информации, осуществлять выбор методик и средств решения задач, поставленных программой практики и темой выпускной квалификационной работы.</p> <p><i>Владеет:</i></p> <p>–приемами планирования и расчета технико-экономических показателей проекта;</p> <p>–способностью принимать конкретные технические решения при разработке технологических процессов, выбирать технологии производства ВФМ с учетом экологических последствий их применения.</p>	
<p><b>Раздел 3.</b> Подготовка исходных данных для выполнения выпускной квалификационной работы</p>	<p><i>Знает:</i></p> <p>–производственно-технологические особенности и принципы рационального проектирования технологии производства ВФМ по профилю выпускной квалификационной работы;</p> <p>–экономические показатели технологии производства ВФМ;</p> <p>–комплекс мероприятий по технике безопасности, охране окружающей среды, охране труда.</p> <p><i>Умеет:</i></p> <p>–выполнять подготовку научно-технической документации для проведения научных исследований и технических разработок;</p> <p>–выполнять поиск, обработку, анализ и систематизацию научно-технической информации, осуществлять выбор методик и средств решения задач, поставленных программой практики и темой выпускной квалификационной работы.</p> <p><i>Владеет:</i></p> <p>–приемами планирования и расчета технико-экономических показателей проекта;</p> <p>–способностью принимать конкретные технические решения при разработке технологических процессов, выбирать технологии производства ВФМ с учетом экологических последствий их применения.</p>	<p>Оценка за выполнение индивидуального задания</p> <p>Оценка за отчет по практике и зачет</p>

### **13 ОСОБЕННОСТИ ОРГАНИЗАЦИИ ОБРАЗОВАТЕЛЬНОГО ПРОЦЕССА ДЛЯ ИНВАЛИДОВ И ЛИЦ С ОГРАНИЧЕННЫМИ ВОЗМОЖНОСТЯМИ ЗДОРОВЬЯ**

Обучение инвалидов и лиц с ограниченными возможностями здоровья осуществляется в соответствии с:

1. Порядком организации и осуществления образовательной деятельности по образовательным программам высшего образования – программам бакалавриата, программам специалитета, программам магистратуры (Приказ Минобрнауки РФ от 06.04.2021 № 245);

2. Положением о порядке организации и осуществления образовательной деятельности по образовательным программам высшего образования – программам бакалавриата, программам специалитета, программам магистратуры в РХТУ им. Д.И. Менделеева, принятым решением Ученого совета РХТУ им. Д.И. Менделеева от 30.10.2019, протокол № 3, введенным в действие приказом ректора РХТУ им. Д.И. Менделеева от 14.11.2019 № 646А;

3. Положением о практической подготовке обучающихся в федеральном государственном бюджетном образовательном учреждении высшего образования «Российский химико-технологический университет имени Д.И. Менделеева» (утв. решением Ученого совета университета от 25.11.2020, протокол № 4);

4. Методическими рекомендациями по организации образовательного процесса для обучения инвалидов и лиц с ограниченными возможностями здоровья в образовательных организациях высшего образования, в том числе оснащенности образовательного процесса (утверждены заместителем Министра образования и науки РФ А.А. Климовым от 08.04.2014 № АК-44/05вн).

*Дополнения и изменения к рабочей программе*  
**«ПРОИЗВОДСТВЕННАЯ ПРАКТИКА:  
ПРЕДДИПЛОМНАЯ ПРАКТИКА»**  
**основной образовательной программы**

Направление подготовки 15.03.02 Технологические машины и оборудование

Профиль подготовки «Технологические машины и оборудование  
производства высокотемпературных функциональных материалов»

Форма обучения: очная

Номер изменения/ дополнения	Содержание дополнения/изменения	Основание внесения изменения/дополнения
1.	Изменение в части обновления лицензионного программного обеспечения	протокол заседания кафедры ХТКиО № 16 от «24» июня 2022 г.

**Министерство науки и высшего образования Российской Федерации  
Федеральное государственное бюджетное образовательное учреждение  
высшего образования  
«Российский химико-технологический университет  
имени Д.И. Менделеева»**

---

**«УТВЕРЖДАЮ»**

И.о. проректора по учебной работе

\_\_\_\_\_ С.Н. Филатов

« \_\_\_\_\_ » \_\_\_\_\_ 2022 г.

**РАБОЧАЯ ПРОГРАММА**

**«ПРОИЗВОДСТВЕННАЯ ПРАКТИКА: ТЕХНОЛОГИЧЕСКАЯ  
(ПРОЕКТНО-ТЕХНОЛОГИЧЕСКАЯ) ПРАКТИКА»**

**Направление подготовки 15.03.02 Технологические машины и  
оборудование**

**Профиль подготовки «Технологические машины и оборудование  
производства высокотемпературных функциональных материалов»**

**Квалификация – бакалавр**

**РАССМОТРЕНО И ОДОБРЕНО**  
На заседании Методической комиссии  
Ученого совета  
РХТУ им. Д.И. Менделеева  
«25» мая 2022 г.

Председатель \_\_\_\_\_ Н.А. Макаров

**Москва 2022 г.**

Программа составлена доцентом кафедры химической технологии керамики и огнеупоров М. А. Варганян.

Программа рассмотрена и одобрена на совместном заседании кафедр химической технологии керамики и огнеупоров и химической технологии композиционных и вяжущих материалов факультета технологии неорганических веществ и высокотемпературных материалов «13» мая 2022 г., протокол № 14.



## 1 ЦЕЛЬ И ЗАДАЧИ ПРАКТИКИ

Программа составлена в соответствии с требованиями Федерального государственного образовательного стандарта (ФГОС ВО) для направления подготовки бакалавров 15.03.02 Технологические машины и оборудование по профилю «Технологические машины и оборудование производства высокотемпературных функциональных материалов», рекомендациями Методической комиссии Ученого совета и накопленным опытом преподавания дисциплин профиля кафедрами химической технологии керамики и огнеупоров и химической технологии композиционных и вяжущих материалов РХТУ им. Д.И. Менделеева.

Программа относится к обязательной части учебного плана, к блоку 2 «Практики» и рассчитана на рассредоточенное прохождение в 8 семестре обучения. Программа предполагает, что обучающиеся имеют теоретическую и практическую подготовку в области неорганического материаловедения, в том числе в области физикохимии и технологии тугоплавких неорганических и силикатных материалов.

**Цель практики** – получение студентами общих представлений о принципах проектирования и организации деятельности предприятий и технологических линий по изготовлению изделий из высокотемпературных функциональных материалов (ВФМ), а также получение ими профессиональных умений и навыков путем самостоятельного творческого выполнения задач, поставленных программой практики.

**Задачами практики** являются формирование у обучающихся знаний для решения фундаментальных и прикладных задач в области проектирования техники и технологии тугоплавких неорганических и силикатных материалов.

Способ проведения практики: стационарная/выездная. Контроль успеваемости студентов ведется по принятой в университете рейтинговой системе.

## 2 ТРЕБОВАНИЯ К РЕЗУЛЬТАТАМ ОСВОЕНИЯ ПРАКТИКИ

Проведение практики «Производственная практика: технологическая (проектно-технологическая) практика» (далее – технологическая практика) при подготовке бакалавров по направлению 15.03.02 Технологические машины и оборудование, профиль «Технологические машины и оборудование производства высокотемпературных функциональных материалов», направлено на приобретение следующих компетенций и индикаторов их достижения:

**- универсальных компетенций (УК) и индикаторов их достижения:**

Наименование категории (группы) универсальных компетенций	Код и наименование универсальной компетенции выпускника	Код и наименование индикатора достижения УК
Системное и критическое мышление	УК-1. Способен осуществлять поиск, критический анализ и синтез информации, применять системный подход для решения поставленных задач	УК-1.1. Знает методы поиска, критического анализа и синтеза информации, применения системного подхода, основанного на научном мировоззрении при решении задач профессиональной деятельности УК-1.2. Умеет находить и критически анализировать информацию, необходимую для решения задач профессиональной деятельности УК-1.3. Владеет навыками рассмотрения возможных вариантов решения задачи, оценивания их достоинств и недостатков.

Разработка и реализация проектов	УК-2. Способен определять круг задач в рамках поставленной цели и выбирать оптимальные способы их решения, исходя из действующих правовых норм, имеющихся ресурсов и ограничений	УК-2.1. Знает правила и условности при выполнении конструкторской документации проекта УК-2.2. Умеет определять способ решения конкретной задачи проекта, выбирая оптимальный способ и исходя из действующих правил и граничных условий при выполнении проектной документации и имеющихся ресурсов и ограничений УК-2.3. Владеет способами и приемами изображения элементов химического оборудования в одной из графических систем, навыками проектирования простейших аппаратов химической промышленности
Командная работа и лидерство	УК-3. Способен осуществлять социальное взаимодействие и реализовывать свою роль в команде	УК-3.1. Знает основные типы социальных взаимодействий и социально-психологические критерии эффективности управления коллективом УК-3.2. Умеет взаимодействовать с другими членами команды, в том числе участвовать в обмене информацией, знаниями и опытом УК-3.3. Владеет способами мотивации членов коллектива к личностному и профессиональному развитию
Коммуникация	УК-4. Способен осуществлять деловую коммуникацию в устной и письменной формах на государственном языке Российской Федерации и иностранном(ых) языке(ах)	УК-4.1. Знает основные приемы и методы реферирования и аннотирования литературы по специальности, приемы работы с оригинальной литературой по специальности УК-4.2. Умеет использовать информационно-коммуникационные технологии при поиске необходимой информации в процессе решения стандартных коммуникативных задач на государственном и иностранном языках УК-4.3. Владеет ведением деловой переписки с учетом особенностей стилистики официальных и неофициальных писем, социокультурных различий в формате корреспонденции на государственном и иностранном языках
Межкультурное взаимодействие	УК-5. Способен воспринимать межкультурное разнообразие общества в социально-историческом, этическом и философском контекстах	УК-5.1. Знает этно-культурные и социально-политические процессы становления российской государственности УК-5.2. Умеет понимать и анализировать мировоззренческие, социальные и индивидуальные проблемы современной жизни УК-5.3. Владеет навыками философской культуры для выработки системного целостного взгляда на действительность
Самоорганизация и	УК-6. Способен	УК-6.1. Знает социально-психологические

саморазвитие (в том числе здоровьесбережение)	управлять своим временем, выстраивать и реализовывать траекторию саморазвития на основе принципов образования в течение всей жизни	технологии развития и саморазвития УК-6.2. Умеет критически оценивать эффективность использования времени и других ресурсов при решении поставленных задач УК-6.3. Владеет приемами анализа собственных действий при управлении коллективом и при самоорганизации
Самоорганизация и саморазвитие (в том числе здоровьесбережение)	УК-7. Способен поддерживать должный уровень физической подготовленности для обеспечения полноценной социальной и профессиональной деятельности	УК-7.1. Знает роль и значение физической культуры в жизни человека и общества; виды физических упражнений; научно-практические основы физической культуры и здорового образа жизни УК-7.2. Умеет использовать основы физической культуры для осознанного выбора здоровьесберегающих технологий с учетом внешних и внутренних условий реализации профессиональной деятельности УК-7.3. Владеет средствами и методами укрепления здоровья, физического самосовершенствования; должным уровнем физической подготовленности для обеспечения полноценной социальной и профессиональной деятельности УК-7.4. Умеет использовать средства и методы физического воспитания для профессионально-личностного развития, физического самосовершенствования, формирования здорового образа и стиля жизни. УК-7.5. Владеет средствами и методами укрепления индивидуального здоровья для обеспечения полноценной социальной и профессиональной деятельности.
Безопасность жизнедеятельности	УК-8. Способен создавать и поддерживать в повседневной жизни и в профессиональной деятельности безопасные условия жизнедеятельности для сохранения природной среды, обеспечения устойчивого развития общества, в том числе при	УК-8.1. Знает характер воздействия вредных и опасных факторов на человека и природную среду, методы защиты от них применительно к сфере своей профессиональной деятельности УК-8.2. Умеет выявлять и устранять проблемы, связанные с нарушениями техники безопасности на рабочем месте применительно к сфере своей профессиональной деятельности УК-8.3. Владеет способами и технологиями защиты в чрезвычайных ситуациях и в условиях военного времени

	угрозе и возникновении чрезвычайных ситуаций и военных конфликтов	
Инклюзивная компетентность	УК-9. Способен использовать базовые дефектологические знания в социальной и профессиональной сферах	УК-9.1. Знает и понимает особенности поведения членов коллектива с ограничениями по здоровью УК-9.2. Умеет взаимодействовать с членами коллектива с ограничениями по здоровью УК-9.3. Владеет приемами анализа собственных действий при общении с членами коллектива с ограничениями по здоровью
Экономическая культура, в том числе финансовая грамотность	УК-10. Способен принимать обоснованные экономические решения в различных областях жизнедеятельности	УК-10.1. Знает основы экономической культуры, в том числе финансовой грамотности УК-10.2. Умеет использовать знания основ экономики при принятии обоснованных решений в различных областях деятельности УК-10.3. Владеет навыками выбора экономически обоснованных решений в различных областях жизнедеятельности
Гражданская позиция	УК-11. Способен формировать нетерпимое отношение к коррупционному поведению	УК-11.1. Знает правовые нормы, формирующие нетерпимое отношение к коррупционному поведению УК-11.2. Умеет реализовывать нетерпимое отношение к коррупционному поведению в различных сферах деятельности УК-11.3. Владеет методами формирования нетерпимого отношения к коррупционному поведению

**- общепрофессиональных компетенций (ОПК) и индикаторов их достижения:**

ОПК-1. Способен применять естественно-научные и общепрофессиональные знания, методы математического анализа и моделирования в профессиональной деятельности	ОПК-1.1. Знает принципы математического моделирования и приемы анализа сложных технических объектов ОПК-1.2. Умеет создавать валидные математические модели на основе интерпретации результатов натурного и теоретического эксперимента ОПК-1.3. Владеет прикладными численными методами при создании математических моделей машин, приводов, оборудования, систем, технологических процессов
-------------------------------------------------------------------------------------------------------------------------------------------------------------	-----------------------------------------------------------------------------------------------------------------------------------------------------------------------------------------------------------------------------------------------------------------------------------------------------------------------------------------------------------------------------------------------------

<p>ОПК-2. Способен применять основные методы, способы и средства получения, хранения, переработки информации при решении задач профессиональной деятельности</p>	<p>ОПК-2.1 Знает и соблюдает нормы информационной безопасности в профессиональной деятельности  ОПК-2.2 Умеет решать инженерно-технические задачи и задачи вычислительной математики с применением современных программных комплексов и языков программирования  ОПК-2.3 Владеет современными информационными технологиями при сборе, анализе, обработке и представлении информации</p>
<p>ОПК-3. Способен осуществлять профессиональную деятельность с учетом экономических, экологических, социальных ограничений на всех этапах жизненного уровня</p>	<p>ОПК-3.1 Знает и понимает особенности поведения инженерно-технического персонала промышленных предприятий  ОПК-3.2 Умеет использовать современные социально-психологические технологии управления коллективом  ОПК-3.3 Владеет приемами эффективного осуществления профессиональной деятельности в трудовом коллективе</p>
<p>ОПК-4. Способен понимать принципы работы современных информационных технологий и использовать их для решения задач профессиональной деятельности</p>	<p>ОПК-4.1 Знает особенности применения информационно-коммуникационных технологий при проведении научных исследований  ОПК-4.2 Умеет интегрировать современные информационно-коммуникационные технологии в профессиональной деятельности  ОПК-4.3 Владеет навыками использования глобальных информационных ресурсов при организации и проведении научно-исследовательской деятельности</p>
<p>ОПК-5. Способен работать с нормативно-технической документацией, связанной с профессиональной деятельностью, с учетом стандартов, норм и правил</p>	<p>ОПК-5.1. Знает требования актуальной нормативной документации, современную научную и техническую информацию по тематике проводимых исследований и разработок  ОПК-5.2. Умеет разрабатывать планы, методические программы проведения НИОКР и(или) их элементы  ОПК-5.3. Владеет приемами анализа и теоретического обобщения научной и технической информации, современными методами, средствами и наилучшими практиками планирования, организации и проведения НИОКР</p>

<p>ОПК-6. Способен решать стандартные задачи профессиональной деятельности на основе информационной и библиографической культуры с применением информационно-коммуникационных технологий</p>	<p>ОПК-6.1. Знает особенности применения информационно-коммуникационных технологий при проведении научных исследований</p> <p>ОПК-6.2. Умеет интегрировать современные информационно-коммуникационные технологии в профессиональной деятельности</p> <p>ОПК-6.3. Владеет навыками использования глобальных информационных ресурсов при организации и проведении научно-исследовательской деятельности</p>
<p>ОПК-7. Способен применять современные экологичные и безопасные методы рационального использования сырьевых и энергетических ресурсов в машиностроении</p>	<p>ОПК-7.1. Знает основные технологические процессы, целевое назначение, объемы и способы использования различных видов ресурсов в машиностроении</p> <p>ОПК-7.2. Умеет составлять балансовые схемы производства в рамках осуществляемой деятельности</p> <p>ОПК-7.3. Владеет приемами разработки методов рационального использования сырьевых и энергетических ресурсов в машиностроении на основе актуальных технологических подходов и нормативных документов</p>
<p>ОПК-8. Способен проводить анализ затрат на обеспечение деятельности производственных подразделений в машиностроении</p>	<p>ОПК-8.1. Знает основные виды и характеристики производственных затрат</p> <p>ОПК-8.2. Умеет осуществлять учет затрат на обеспечение деятельности производственных подразделений</p> <p>ОПК-8.3. Владеет приемами оптимизации производственных затрат и издержек производства</p>
<p>ОПК-9. Способен внедрять и осваивать новое технологическое оборудование</p>	<p>ОПК-9.1. Знает комплектность, принципы и порядок разработки конструкторской документации на технологическое оборудование в рамках осуществляемой деятельности</p> <p>ОПК-9.2. Умеет выполнять технологические расчеты и составлять принципиальные кинематические, электрические и иные схемы узлов и агрегатов разрабатываемого оборудования</p> <p>ОПК-9.3. Владеет приемами разработки конструкторских, в том числе эксплуатационных документов на технологическое оборудование, создаваемое в ходе осуществления деятельности</p>

<p>ОПК-10. Способен контролировать и обеспечивать производственную и экологическую безопасность на рабочих местах</p>	<p>ОПК-10.1. Знает действующие национальные и международные стандарты в области производственной и экологической безопасности</p> <p>ОПК-10.2. Умеет разрабатывать методики обеспечения производственной и экологической безопасности на рабочих местах с учетом требований действующих национальных и международных стандартов</p> <p>ОПК-10.3. Владеет приемами внедрения в производстве продукции машиностроения систем менеджмента безопасности труда и охраны здоровья, систем экологического и энергетического менеджмента на основе действующих национальных и международных стандартов</p>
<p>ОПК-11. Способен применять методы контроля качества технологических машин и оборудования, проводить анализ причин нарушений их работоспособности и разрабатывать мероприятия по их предупреждению</p>	<p>ОПК-11.1. Знает принципы и порядок стандартизации методов испытаний в материаловедении</p> <p>ОПК-11.2. Умеет использовать и совершенствовать методы стандартных испытаний по определению физико-механических свойств материалов с учетом актуальных научных и технических достижений в рамках осуществляемой деятельности</p> <p>ОПК-11.3. Владеет приемами разработки методов тестирования и контроля технологических показателей материалов, используемых в технологических машинах и оборудовании</p>
<p>ОПК-12. Способен обеспечивать повышение надежности технологических машин и оборудования на стадиях проектирования, изготовления и эксплуатации</p>	<p>ОПК-12.1. Знает основы теории надежности технологических машин и оборудования, факторы, обеспечивающие ее повышение</p> <p>ОПК-12.2. Умеет прогнозировать надежность и выполнять расчеты ресурса работы машин и оборудования, в том числе с применением прикладных программных средств</p> <p>ОПК-12.3. Владеет методиками расчета параметров надежности машин и оборудования на стадиях проектирования, изготовления и эксплуатации</p>

<p>ОПК-13. Способен применять стандартные методы расчета при проектировании деталей и узлов технологических машин и оборудования</p>	<p>ОПК-13.1. Знает методы и алгоритмы математического моделирования и автоматизированного проектирования технологических машин и оборудования  ОПК-13.2. Умеет использовать современные цифровые программы проектирования технологических машин и оборудования  ОПК-13.3. Владеет приемами моделирования работы и испытания работоспособности технологических машин и оборудования с использованием вычислительной техники</p>
<p>ОПК-14. Способен разрабатывать алгоритмы и компьютерные программы, пригодные для практического применения.</p>	<p>ОПК-14.1. Знает принципы и порядок разработки проектов и программ, направленных на создание узлов и деталей машин, комплектность и содержание методической и нормативной документации  ОПК-14.2. Умеет формулировать техническое задание для разработчиков проектов и программ, направленных на создание узлов и деталей машин  ОПК-14.3. Владеет навыками разработки документации при реализации разработанных проектов и программ, направленных на создание узлов и деталей машин</p>



**- профессиональных компетенций (ПК) и индикаторов их достижения:**

Задача профессиональной деятельности	Объект или область знания	Код и наименование профессиональной компетенции выпускника	Код и наименование индикаторов достижения компетенции	Основание
Типы задач профессиональной деятельности – проектно-конструкторский, производственно-технологический				
<p>Разработка, сопровождение и интеграция типовых технологических процессов и агрегатов в области химической технологии и технологии материалов, в том числе с использованием стандартных средств автоматизации проектирования</p>	<p>Технологические машины и оборудование химических производств, технологии материалов</p> <p>Сквозные виды профессиональной деятельности в промышленности (в сфере организации и проведения научно-исследовательских и опытно-конструкторских работ в области химического и химико-технологического производства).</p>	<p>ПК-1. Способен принимать участие в работах по расчету и проектированию деталей и узлов технологического оборудования химической промышленности в соответствии с техническими заданиями и использованием стандартных средств проектирования</p>	<p>ПК-1.1. Знает принципы и порядок расчета деталей и узлов технологического оборудования химической промышленности и основные программные средства для их выполнения</p> <p>ПК-1.2. Умеет проектировать типовую технологическую оснастку с использованием прикладных программных средств</p> <p>ПК-1.3. Владеет методиками автоматизированного проектирования деталей и узлов технологического оборудования химической промышленности в прикладных программных средствах</p>	<p>Анализ требований к профессиональным компетенциям, предъявляемым к выпускникам направления подготовки на рынке труда, обобщение зарубежного опыта, проведения консультаций с ведущими работодателями, объединениями работодателей отрасли, в которой востребованы выпускники в рамках направления подготовки.</p> <p>ПС 40.136 Специалист в области разработки, сопровождения и</p>

		<p>ПК-2. Способен разрабатывать рабочую проектную и техническую документацию, оформлять законченные проектно-конструкторские работы с проверкой соответствия разрабатываемых проектов и технической документации стандартам, техническим условиям и другим нормативным документам</p>	<p>ПК-2.1. Знает принципы и порядок разработки технической документации в соответствии с техническими требованиями к продукции и условиями реализации технологического процесса при нормальных условиях эксплуатации  ПК-2.2. Умеет составлять техническое задание на экспертизу технической документации, готовить пояснительную записку (сведения) об объекте экспертизы  ПК-2.3. Владеет навыками разработки экспертного заключения в соответствии с актуальными нормативными документами</p>	<p>интеграции технологических процессов и производств в области материаловедения и технологии материалов (утв. приказом Министерства труда и социальной защиты Российской Федерации от 03.07.2019 № 477н).  Обобщенная трудовая функция А Разработка, сопровождение и интеграция инновационных технологических процессов в области материаловедения и технологии материалов; уровень квалификации 6, трудовая функция А/02.6 Разработка интегрированной информационной модели типовых технологических процессов в области материаловедения и технологии материалов  ПС 40.086 Специалист по внедрению новой</p>
		<p>ПК-3. Способен выбирать основные и вспомогательные материалы, способы реализации технологических процессов, применять прогрессивные методы эксплуатации технологического</p>	<p>ПК-3.1. Знает основные виды управляющих средств оборудования термической и химико-термической обработки и программное обеспечение к ним  ПК-3.2. Умеет проектировать режимы термической и химико-термической обработки с</p>	

		<p>оборудования при изготовлении технологических машин</p>	<p>учетом требований энерго- и ресурсоэффективности ПК-3.3. Владеет методиками реализации разработанных режимов термической и химико-термической обработки в программах для управляющих средств оборудования термической и химико-термической обработки</p>	<p>техники и технологий в термическом производстве (утв. приказом Министерства труда и социальной защиты Российской Федерации от 22.10.2020 № 741н). Обобщенная трудовая функция А Внедрение несложных новых техники и технологий термической обработки; уровень квалификации 5, трудовая функция А/01.5 Сбор и обобщение информации о новых оборудовании и технологиях в термическом производстве</p> <p>ПС 25.053 Специалист по разработке неметаллических композиционных материалов и покрытий в ракетно-космической промышленности (утв. приказом Министерства труда и социальной защиты Российской Федерации от</p>
		<p>ПК-4 Способен обеспечивать технологичность изделий и оптимальность процессов их изготовления при производстве высокотемпературных функциональных материалов (ВФМ) и изделий из них</p>	<p>ПК-4.1. Знает проблемы теории и технологии инновационных процессов производства ВФМ и изделий из них, технологические возможности, характеристики и особенности эксплуатации термического оборудования, критерии оценки технологичности и повышения эффективности процессов производства ВФМ ПК-4.2. Умеет разрабатывать технологические режимы и выбирать аппаратное оформление для реализации типовых и</p>	<p>ПК-4.1. Знает проблемы теории и технологии инновационных процессов производства ВФМ и изделий из них, технологические возможности, характеристики и особенности эксплуатации термического оборудования, критерии оценки технологичности и повышения эффективности процессов производства ВФМ ПК-4.2. Умеет разрабатывать технологические режимы и выбирать аппаратное оформление для реализации типовых и</p>

			<p>инновационных процессов получения ВФМ ПК-4.3. Владеет приемами подбора и корректировки параметров нового сложного технологического процесса термического производства по результатам анализа структуры и свойств материалов, в том числе с применением вычислительной техники и прикладных программ</p>	<p>03.09.2018 № 573н). Обобщенная трудовая функция G Проведение научно-экспериментальных исследований по отработке специализированных параметров неметаллических композиционных материалов, используемых для производства ракетно-космических комплексов и систем, технологии их применения; уровень квалификации 6, трудовая функция G/05.6 Инженерное сопровождение при проведении входного контроля неметаллических композиционных материалов, используемых для производства ракетно-космических комплексов и систем, подготовки сборочных узлов, контроль</p>
--	--	--	------------------------------------------------------------------------------------------------------------------------------------------------------------------------------------------------------------------------------------------------------------------------------------------------------------	-----------------------------------------------------------------------------------------------------------------------------------------------------------------------------------------------------------------------------------------------------------------------------------------------------------------------------------------------------------------------------------------------------------------------------------------------------------------------------------------------------------------------------------------------------------------------

				соблюдения технологической дисциплины при изготовлении серийных деталей и сборочных узлов и в рамках опытно- конструкторских работ
--	--	--	--	---------------------------------------------------------------------------------------------------------------------------------------------------------

В результате освоения практики обучающийся должен

*Знать:*

- принципы управления основными технологическими процессами промышленного производства;
- принципы размещения, режимы функционирования, регламент и порядок обслуживания основного технологического оборудования.

*Уметь:*

- выполнять основные технологические расчеты при проектировании и организации производства ВФМ;
- использовать нормативные документы по качеству, стандартизации и сертификации технологических процессов, продуктов и изделий, элементы экономического анализа в практической деятельности.

*Владеть:*

- навыками работы с научно-технической, справочной литературой и электронным ресурсами по теоретическим и технологическим аспектам производства ВФМ;
- способностью и готовностью осуществлять технологический процесс в соответствии с регламентом;
- навыками изложения полученных знаний в виде отчета о прохождении практики.

### 3 ОБЪЕМ ПРАКТИКИ И ВИДЫ УЧЕБНОЙ РАБОТЫ

Технологическая практика проводится в 8 семестре. Контроль освоения студентами материала практики осуществляется путем проведения зачета с оценкой.

Вид учебной работы	Объем практики		
	ЗЕ	Акад. ч	Астр. ч
<b>Общая трудоемкость практики</b>	<b>6,0</b>	<b>216</b>	<b>162</b>
<b>Контактная работа – аудиторные занятия:</b>	<b>2,67</b>	<b>96</b>	<b>72</b>
Практические занятия (ПЗ)	2,67	96	72
в том числе в форме практической подготовки	2,67	96	72
<b>Самостоятельная работа (СР):</b>	<b>3,33</b>	<b>120</b>	<b>90</b>
Контактная самостоятельная работа	3,33	0,4	0,3
Индивидуальное задание		32	24
Самостоятельное освоение знаний, умений и навыков по программе практики		87,6	65,7
в том числе в форме практической подготовки		119,6	89,7
<b>Вид контроля:</b>			
<b>Зачет с оценкой</b>	+	+	+
<b>Вид итогового контроля:</b>	<b>Зачет с оценкой</b>		

### 4 СОДЕРЖАНИЕ ПРАКТИКИ

#### 4.1 Разделы практики

№ п/п	Раздел практики	Часов		
		Всего	ПЗ	СР
1	Ознакомление с технологией производства и структурой предприятия по производству ВФМ	64	32	32
2	Изучение основных технологических процессов, параметров и методов их регулирования на конкретном предприятии по производству ВФМ	112	56	56
3	Выполнение индивидуального задания. Подготовка и написание отчета	40	8	32
	<b>Всего часов</b>	<b>216</b>	<b>96</b>	<b>120</b>

№ п/п	Раздел практики	Часов		
		Всего	ПЗ	СР
1	Ознакомление с технологией производства и структурой предприятия по производству ВФМ	48	24	24
2	Изучение основных технологических процессов, параметров и методов их регулирования на конкретном предприятии по производству ВФМ	84	42	42
3	Выполнение индивидуального задания. Подготовка и написание отчета	30	6	24
	<b>Всего часов</b>	<b>162</b>	<b>72</b>	<b>90</b>

#### 4.2 Содержание разделов практики

**Раздел 1.** Ознакомление с технологией производства и структурой предприятия по производству ВФМ. Общая характеристика предприятия. Номенклатура и объемы выпускаемой продукции. Метод производства. Структура предприятия, основные производственные цеха и отделения.

**Раздел 2.** Изучение основных технологических процессов, параметров и методов их регулирования на конкретном предприятии по производству ВФМ. Основные параметры производственных процессов и работы технологического оборудования. Методы контроля и управления технологическими процессами.

**Раздел 3.** Выполнение индивидуального задания. Систематизация материала, подготовка отчета. Обобщение и систематизация данных по структуре, технологии производства, применяемому оборудованию. Поиск и сбор недостающих данных. Подготовка и написание отчета.

#### 5 СООТВЕТСТВИЕ СОДЕРЖАНИЯ ТРЕБОВАНИЯМ К РЕЗУЛЬТАТАМ ОСВОЕНИЯ ПРАКТИКИ

Результат освоения практики	Раздел		
	1	2	3
<b><i>В результате прохождения практики студент должен:</i></b>			
<b><i>знать:</i></b>			
– принципы управления основными технологическими процессами промышленного производства	+	+	+
– принципы размещения, режимы функционирования, регламент и порядок обслуживания основного технологического оборудования		+	+
<b><i>уметь:</i></b>			
– выполнять основные технологические расчеты при проектировании и организации производства ВФМ		+	+
– использовать нормативные документы по качеству, стандартизации и сертификации технологических процессов, продуктов и изделий, элементы экономического анализа в практической деятельности	+	+	+
<b><i>владеть:</i></b>			
– навыками работы с научно-технической, справочной литературой и электронными ресурсами по теоретическим и технологическим аспектам производства ВФМ	+	+	+

– способностью и готовностью осуществлять технологический процесс в соответствии с регламентом	+	+	+	
– навыками изложения полученных знаний в виде отчета о прохождении практики	+	+	+	
<b><i>В результате прохождения практики студент должен приобрести следующие универсальные (УК), общепрофессиональные (ОПК) и профессиональные (ПК) компетенции и индикаторы их достижения:</i></b>				
<b><i>универсальные:</i></b>				
УК-1. Способен осуществлять поиск, критический анализ и синтез информации, применять системный подход для решения поставленных задач	УК-1.1. Знает методы поиска, критического анализа и синтеза информации, применения системного подхода, основанного на научном мировоззрении при решении задач профессиональной деятельности	+	+	+
	УК-1.2. Умеет находить и критически анализировать информацию, необходимую для решения задач профессиональной деятельности	+	+	+
	УК-1.3. Владеет навыками рассмотрения возможных вариантов решения задачи, оценивания их достоинств и недостатков.	+	+	+
УК-2. Способен определять круг задач в рамках поставленной цели и выбирать оптимальные способы их решения, исходя из действующих правовых норм, имеющихся ресурсов и ограничений	УК-2.1. Знает правила и условия при выполнении конструкторской документации проекта	+	+	+
	УК-2.2. Умеет определять способ решения конкретной задачи проекта, выбирая оптимальный способ и исходя из действующих правил и граничных условий при выполнении проектной документации и имеющихся ресурсов и ограничений	+	+	+
	УК-2.3. Владеет способами и приемами изображения элементов химического оборудования в одной из графических систем, навыками проектирования простейших аппаратов химической промышленности	+	+	+
УК-3. Способен осуществлять	УК-3.1. Знает основные типы социальных взаимодействий и	+	+	+



социальное взаимодействие и реализовывать свою роль в команде	социально-психологические критерии эффективности управления коллективом			
	УК-3.2. Умеет взаимодействовать с другими членами команды, в том числе участвовать в обмене информацией, знаниями и опытом	+	+	+
	УК-3.3. Владеет способами мотивации членов коллектива к личностному и профессиональному развитию	+	+	+
УК-4. Способен осуществлять деловую коммуникацию в устной и письменной формах на государственном языке Российской Федерации и иностранном(ых) языке(ах)	УК-4.1. Знает основные приемы и методы реферирования и аннотирования литературы по специальности, приемы работы с оригинальной литературой по специальности	+	+	+
	УК-4.2. Умеет использовать информационно-коммуникационные технологии при поиске необходимой информации в процессе решения стандартных коммуникативных задач на государственном и иностранном языках	+	+	+
	УК-4.3. Владеет ведением деловой переписки с учетом особенностей стилистики официальных и неофициальных писем, социокультурных различий в формате корреспонденции на государственном и иностранном языках	+	+	+
УК-5. Способен воспринимать межкультурное разнообразие общества в социально-историческом, этическом и философском контекстах	УК-5.1. Знает этнокультурные и социально-политические процессы становления российской государственности	+	+	+
	УК-5.2. Умеет понимать и анализировать мировоззренческие, социальные и индивидуальные проблемы современной жизни	+	+	+
	УК-5.3. Владеет навыками философской культуры для выработки системного	+	+	+

	целостного взгляда на действительность			
УК-6. Способен управлять своим временем, выстраивать и реализовывать траекторию саморазвития на основе принципов образования в течение всей жизни	УК-6.1. Знает социально-психологические технологии развития и саморазвития	+	+	+
	УК-6.2. Умеет критически оценивать эффективность использования времени и других ресурсов при решении поставленных задач	+	+	+
	УК-6.3. Владеет приемами анализа собственных действий при управлении коллективом и при самоорганизации	+	+	+
УК-7. Способен поддерживать должный уровень физической подготовленности для обеспечения полноценной социальной и профессиональной деятельности	УК-7.1. Знает роль и значение физической культуры в жизни человека и общества; виды физических упражнений; научно-практические основы физической культуры и здорового образа жизни	+	+	+
	УК-7.2. Умеет использовать основы физической культуры для осознанного выбора здоровьесберегающих технологий с учетом внешних и внутренних условий реализации профессиональной деятельности	+	+	+
	УК-7.3. Владеет средствами и методами укрепления здоровья, физического самосовершенствования; должным уровнем физической подготовленности для обеспечения полноценной социальной и профессиональной деятельности	+	+	+
	УК-7.4. Умеет использовать средства и методы физического воспитания для профессионально-личностного развития, физического самосовершенствования, формирования здорового образа и стиля жизни.	+	+	+
	УК-7.5. Владеет средствами и методами укрепления индивидуального здоровья для обеспечения полноценной социальной и	+	+	+

	профессиональной деятельности.			
УК-8. Способен создавать и поддерживать в повседневной жизни и в профессиональной деятельности безопасные условия жизнедеятельности для сохранения природной среды, обеспечения устойчивого развития общества, в том числе при угрозе и возникновении чрезвычайных ситуаций и военных конфликтов	УК-8.1. Знает характер воздействия вредных и опасных факторов на человека и природную среду, методы защиты от них применительно к сфере своей профессиональной деятельности	+	+	+
	УК-8.2. Умеет выявлять и устранять проблемы, связанные с нарушениями техники безопасности на рабочем месте применительно к сфере своей профессиональной деятельности	+	+	+
	УК-8.3. Владеет способами и технологиями защиты в чрезвычайных ситуациях и в условиях военного времени	+	+	+
УК-9. Способен использовать базовые дефектологические знания в социальной и профессиональной сферах	УК-9.1. Знает и понимает особенности поведения членов коллектива с ограничениями по здоровью	+	+	+
	УК-9.2. Умеет взаимодействовать с членами коллектива с ограничениями по здоровью	+	+	+
	УК-9.3. Владеет приемами анализа собственных действий при общении с членами коллектива с ограничениями по здоровью	+	+	+
УК-10. Способен принимать обоснованные экономические решения в различных областях жизнедеятельности	УК-10.1. Знает основы экономической культуры, в том числе финансовой грамотности	+	+	+
	УК-10.2. Умеет использовать знания основ экономики при принятии обоснованных решений в различных областях деятельности	+	+	+
	УК-10.3. Владеет навыками выбора экономически обоснованных решений в различных областях жизнедеятельности	+	+	+
УК-11. Способен формировать нетерпимое отношение	УК-11.1. Знает правовые нормы, формирующие нетерпимое отношение к	+	+	+

к коррупционному поведению	коррупционному поведению			
	УК-11.2. Умеет реализовывать нетерпимое отношение к коррупционному поведению в различных сферах деятельности	+	+	+
	УК-11.3. Владеет методами формирования нетерпимого отношения к коррупционному поведению	+	+	+
<b>общепрофессиональные:</b>				
ОПК-1. Способен применять естественно-научные и общеинженерные знания, методы математического анализа и моделирования в профессиональной деятельности	ОПК-1.1. Знает принципы математического моделирования и приемы анализа сложных технических объектов	+	+	+
	ОПК-1.2. Умеет создавать валидные математические модели на основе интерпретации результатов натурального и теоретического эксперимента	+	+	+
	ОПК-1.3. Владеет прикладными численными методами при создании математических моделей машин, приводов, оборудования, систем, технологических процессов	+	+	+
ОПК-2. Способен применять основные методы, способы и средства получения, хранения, переработки информации при решении задач профессиональной деятельности	ОПК-2.1. Знает и соблюдает нормы информационной безопасности в профессиональной деятельности	+	+	+
	ОПК-2.2. Умеет решать инженерно-технические задачи и задачи вычислительной математики с применением современных программных комплексов и языков программирования	+	+	+
	ОПК-2.3. Владеет современными информационными технологиями при сборе, анализе, обработке и представлении информации	+	+	+
ОПК-3. Способен осуществлять профессиональную деятельность с учетом экономических,	ОПК-3.1. Знает и понимает особенности поведения инженерно-технического персонала промышленных предприятий	+	+	+

экологических, социальных ограничений на всех этапах жизненного уровня	ОПК-3.2. Умеет использовать современные социально-психологические технологии управления коллективом	+	+	+
	ОПК-3.3. Владеет приемами эффективного осуществления профессиональной деятельности в трудовом коллективе	+	+	+
ОПК-4. Способен понимать принципы работы современных информационных технологий и использовать их для решения задач профессиональной деятельности	ОПК-4.1 Знает особенности применения информационно-коммуникационных технологий при проведении научных исследований	+	+	+
	ОПК-4.2. Умеет интегрировать современные информационно-коммуникационные технологии в профессиональной деятельности	+	+	+
	ОПК-4.3. Владеет навыками использования глобальных информационных ресурсов при организации и проведении научно-исследовательской деятельности	+	+	+
ОПК-5. Способен работать с нормативно-технической документацией, связанной с профессиональной деятельностью, с учетом стандартов, норм и правил	ОПК-5.1. Знает требования актуальной нормативной документации, современную научную и техническую информацию по тематике проводимых исследований и разработок	+	+	+
	ОПК-5.2. Умеет разрабатывать планы, методические программы проведения НИОКР и(или) их элементы	+	+	+
	ОПК-5.3. Владеет приемами анализа и теоретического обобщения научной и технической информации, современными методами, средствами и наилучшими практиками планирования, организации и проведения НИОКР	+	+	+
ОПК-6. Способен решать стандартные задачи профессиональной деятельности на	ОПК-6.1. Знает особенности применения информационно-коммуникационных технологий при проведении научных исследований	+	+	+

основе информационной и библиографической культуры с применением информационно- коммуникационных технологий	ОПК-6.2. Умеет интегрировать современные информационно- коммуникационные технологии в профессиональной деятельности	+	+	+
	ОПК-6.3. Владеет навыками использования глобальных информационных ресурсов при организации и проведении научно-исследовательской деятельности	+	+	+
ОПК-7. Способен применять современные экологичные и безопасные методы рационального использования сырьевых и энергетических ресурсов в машиностроении	ОПК-7.1. Знает основные технологические процессы, целевое назначение, объемы и способы использования различных видов ресурсов в машиностроении	+	+	+
	ОПК-7.2. Умеет составлять балансовые схемы производства в рамках осуществляемой деятельности	+	+	+
	ОПК-7.3. Владеет приемами разработки методов рационального использования сырьевых и энергетических ресурсов в машиностроении на основе актуальных технологических подходов и нормативных документов	+	+	+
ОПК-8. Способен проводить анализ затрат на обеспечение деятельности производственных подразделений в машиностроении	ОПК-8.1. Знает основные виды и характеристики производственных затрат	+	+	+
	ОПК-8.2. Умеет осуществлять учет затрат на обеспечение деятельности производственных подразделений	+	+	+
	ОПК-8.3. Владеет приемами оптимизации производственных затрат и издержек производства	+	+	+
ОПК-9. Способен внедрять и осваивать новое технологическое оборудование	ОПК-9.1. Знает комплектность, принципы и порядок разработки конструкторской документации на технологическое оборудование в рамках осуществляемой деятельности	+	+	+
	ОПК-9.2. Умеет выполнять	+	+	+

	технологические расчеты и составлять принципиальные кинематические, электрические и иные схемы узлов и агрегатов разрабатываемого оборудования			
	ОПК-9.3. Владеет приемами разработки конструкторских, в том числе эксплуатационных документов на технологическое оборудование, создаваемое в ходе осуществления деятельности	+	+	+
ОПК-10. Способен контролировать и обеспечивать производственную и экологическую безопасность на рабочих местах	ОПК-10.1. Знает действующие национальные и международные стандарты в области производственной и экологической безопасности	+	+	+
	ОПК-10.2. Умеет разрабатывать методики обеспечения производственной и экологической безопасности на рабочих местах с учетом требований действующих национальных и международных стандартов	+	+	+
	ОПК-10.3. Владеет приемами внедрения в производстве продукции машиностроения систем менеджмента безопасности труда и охраны здоровья, систем экологического и энергетического менеджмента на основе действующих национальных и международных стандартов	+	+	+
ОПК-11. Способен применять методы контроля качества технологических машин и оборудования, проводить анализ причин нарушений их работоспособности и разрабатывать мероприятия по их предупреждению	ОПК-11.1. Знает принципы и порядок стандартизации методов испытаний в материаловедении	+	+	+
	ОПК-11.2. Умеет использовать и совершенствовать методы стандартных испытаний по определению физико-механических свойств материалов с учетом актуальных научных и технических достижений в	+	+	+

	рамках осуществляемой деятельности			
	ОПК-11.3. Владеет приемами разработки методов тестирования и контроля технологических показателей материалов, используемых в технологических машинах и оборудовании	+	+	+
ОПК-12. Способен обеспечивать повышение надежности технологических машин и оборудования на стадиях проектирования, изготовления и эксплуатации	ОПК-12.1. Знает основы теории надежности технологических машин и оборудования, факторы, обеспечивающие ее повышение	+	+	+
	ОПК-12.2. Умеет прогнозировать надежность и выполнять расчеты ресурса работы машин и оборудования, в том числе с применением прикладных программных средств	+	+	+
	ОПК-12.3. Владеет методиками расчета параметров надежности машин и оборудования на стадиях проектирования, изготовления и эксплуатации	+	+	+
ОПК-13. Способен применять стандартные методы расчета при проектировании деталей и узлов технологических машин и оборудования	ОПК-13.1. Знает методы и алгоритмы математического моделирования и автоматизированного проектирования технологических машин и оборудования	+	+	+
	ОПК-13.2. Умеет использовать современные цифровые программы проектирования технологических машин и оборудования	+	+	+
	ОПК-13.3. Владеет приемами моделирования работы и испытания работоспособности технологических машин и оборудования с использованием вычислительной техники	+	+	+
ОПК-14. Способен разрабатывать алгоритмы и компьютерные программы, пригодные	ОПК-14.1. Знает принципы и порядок разработки проектов и программ, направленных на создание узлов и деталей машин, комплектность и	+	+	+



для практического применения	содержание методической и нормативной документации			
	ОПК-14.2. Умеет формулировать техническое задание для разработчиков проектов и программ, направленных на создание узлов и деталей машин	+	+	+
	ОПК-14.3. Владеет навыками разработки документации при реализации разработанных проектов и программ, направленных на создание узлов и деталей машин	+	+	+
<b>профессиональные:</b>				
ПК-1. Способен принимать участие в работах по расчету и проектированию деталей и узлов технологического оборудования химической промышленности в соответствии с техническими заданиями и использованием стандартных средств автоматизации проектирования	ПК-1.1. Знает принципы и порядок расчета деталей и узлов технологического оборудования химической промышленности и основные программные средства для их выполнения	+	+	+
	ПК-1.2. Умеет проектировать типовую технологическую оснастку с использованием прикладных программных средств	+	+	+
	ПК-1.3. Владеет методиками автоматизированного проектирования деталей и узлов технологического оборудования химической промышленности в прикладных программных средствах	+	+	+
ПК-2. Способен разрабатывать рабочую проектную и техническую документацию, оформлять законченные проектно-конструкторские работы с проверкой соответствия разрабатываемых проектов и технической документации стандартам, техническим условиям	ПК-2.1. Знает принципы и порядок разработки технической документации в соответствии с техническими требованиями к продукции и условиями реализации технологического процесса при нормальных условиях эксплуатации	+	+	+
	ПК-2.2. Умеет составлять техническое задание на экспертизу технической документации, готовить пояснительную записку (сведения) об объекте экспертизы	+	+	+

и другим нормативным документам	ПК-2.3. Владеет навыками разработки экспертного заключения в соответствии с актуальными нормативными документами	+	+	+
ПК-3. Способен выбирать основные и вспомогательные материалы, способы реализации технологических процессов, применять прогрессивные методы эксплуатации технологического оборудования при изготовлении технологических машин	ПК-3.1. Знает основные виды управляющих средств оборудования термической и химико-термической обработки и программное обеспечение к ним	+	+	+
	ПК-3.2. Умеет проектировать режимы термической и химико-термической обработки с учетом требований энерго- и ресурсоэффективности	+	+	+
	ПК-3.3. Владеет методиками реализации разработанных режимов термической и химико-термической обработки в программах для управляющих средств оборудования термической и химико-термической обработки	+	+	+
ПК-4. Способен обеспечивать технологичность изделий и оптимальность их процессов изготовления при производстве высокотемпературных функциональных материалов (ВФМ) и изделий из них	ПК-4.1. Знает проблемы теории и технологии инновационных процессов производства ВФМ и изделий из них, технологические возможности, характеристики и особенности эксплуатации термического оборудования, критерии оценки технологичности и повышения эффективности процессов производства ВФМ	+	+	+
	ПК-4.2. Умеет разрабатывать технологические режимы и выбирать аппаратное оформление для реализации типовых и инновационных процессов получения ВФМ	+	+	+
	ПК-4.3. Владеет приемами подбора и корректировки параметров нового сложного технологического процесса термического производства по результатам анализа структуры и свойств материалов, в том числе с	+	+	+

	применением вычислительной техники и прикладных программ			
--	----------------------------------------------------------	--	--	--

## **6 ПРАКТИЧЕСКИЕ И ЛАБОРАТОРНЫЕ ЗАНЯТИЯ**

### **6.1 Практические занятия**

Учебным планом подготовки бакалавров по направлению 15.03.02 Технологические машины и оборудование, профиль «Технологические машины и оборудование производства высокотемпературных функциональных материалов» предусмотрено проведение практических занятий при прохождении технологической практики в объеме 96 акад. часов / 72 астр. часов (2,67 ЗЕТ). Практические занятия проводятся в форме практической подготовки под руководством преподавателя и направлены на углубление теоретических знаний, полученных учащимися самостоятельно, формирование понимания связей между теоретическими моделями технологических процессов, позволяющих прогнозировать технологические параметры, характеристики аппаратуры и свойства получаемых веществ, материалов и изделий и методологией решения практических задач, приобретение навыков применения теоретических знаний в практической работе.

#### **Примерный перечень практических занятий:**

№ п/п	Раздел	Темы практических занятий	Часы
1.	1	- Ознакомление с технологией производства и структурой предприятия по производству ВФМ. Общая характеристика предприятия. - Номенклатура и объемы выпускаемой продукции. Метод производства. - Структура предприятия, основные производственные цеха и отделения.	32
2.	2	- Основные технологические процессы на предприятии по производству ВФМ. - Основные параметры производственных процессов и работы технологического оборудования. - Методы контроля и управления технологическими процессами.	56
3.	3	- Обобщение и систематизация данных по структуре, технологии производства, применяемому оборудованию.	8

### **6.2 Лабораторные занятия**

Лабораторные занятия не предусмотрены.

## **7 САМОСТОЯТЕЛЬНАЯ РАБОТА**

Учебным планом подготовки бакалавров по направлению 15.03.02 Технологические машины и оборудование, профиль «Технологические машины и оборудование производства высокотемпературных функциональных материалов» при прохождении технологической практики предусмотрена самостоятельная работа обучающегося в форме практической подготовки в объеме 120 акад. часов / 90 астр. часов (3,33 ЗЕТ). Регламент практики определяется и устанавливается в соответствии с учебным планом.

Основу содержания самостоятельной работы обучающегося при прохождении практики по получению профессиональных умений и опыта профессиональной деятельности составляет освоение практических навыков организации и осуществления производственной деятельности в технологии ВФМ с учётом интересов и возможностей кафедры или организации, где она проводится. Программа практики включает также

выполнение индивидуального задания, которое разрабатывается руководителем практики с учетом специфики научно-исследовательской работы кафедры.

К прохождению практики на территории предприятия допускаются студенты, прошедшие инструктаж по технике безопасности, внутреннему распорядку предприятия и прослушавшие лекции о структуре завода и организации производственного процесса. Регламент практики определяется и устанавливается в соответствии с учебным планом.

При прохождении практики обучающийся должен использовать совокупность форм и методов самостоятельной работы:

- посещение научных семинаров кафедры (проблемной лаборатории, научной группы);
- посещение отраслевых выставок, семинаров и конференций;
- изучение методик анализа и систематизации научно-технической информации;
- знакомство с материально-технической базой места прохождения практики (кафедры проблемной лаборатории, научной группы);

Практическое освоение навыков организации и осуществления производственной деятельности в технологии ВФМ предусматривает:

- ознакомление и проработку рекомендованной литературы, работу с электронно-библиотечными системами, включая переводы публикаций из научных журналов, цитируемых в базах Scopus, Web of Science, Chemical Abstracts, РИНЦ;
- самостоятельное изучение рекомендуемой литературы.

## **8 ПРИМЕРЫ ОЦЕНОЧНЫХ СРЕДСТВ ДЛЯ КОНТРОЛЯ ПРОХОЖДЕНИЯ ПРАКТИКИ**

Итоговая оценка по практике «Производственная практика: технологическая (проектно-технологическая) практика» (зачет с оценкой, максимальная оценка – 100 баллов) выставляется студенту по итогам написания отчета о прохождении преддипломной практики (максимальная оценка за отчет о прохождении практики – 60 баллов) и итогового опроса студента (максимальная оценка за итоговый опрос – 40 баллов).

### **8.1 Требования к отчету о прохождении практики**

Отчет о прохождении технологической практики выполняется студентом во время прохождения практики в соответствии с календарным учебным графиком рабочего учебного плана подготовки бакалавров по направлению подготовки 15.03.02 Технологические машины и оборудование по профилю «Технологические машины и оборудование производства высокотемпературных функциональных материалов».

Цель отчета – показать степень полноты выполнения студентом программы практики. Объем отчета (основной текст) – 25-30 страниц. Таблицы, схемы, рисунки, чертежи можно поместить в приложения, в этом случае в основной объем отчета они не входят.

Структурные элементы отчета по практике:

- титульный лист;
- содержание;
- введение;
- основная часть: характеристика предприятий, с деятельностью которых ознакомился студент во время практики.
- заключение;
- список использованных источников;
- приложения.

При оформлении отчета следует ориентироваться на требования ГОСТ 7.32-2017 «СИБИД. Отчет о научно-исследовательской работе. Структура и правила оформления».

Отчет о прохождении практики выполняют с помощью персонального компьютера на листах формата А4, поля – стандартные, шрифт – Times New Roman 12 пт, через 1,5 интервала. Таблицы и рисунки выполняют в соответствии с ГОСТ 7.32-2017 «СИБИД. Отчет о научно-исследовательской работе. Структура и правила оформления». Текстовый материал необходимо иллюстрировать рисунками и фотографиями, выполненными во время прохождения практики или полученными из сети Интернет.

Страницы отчета нумеруют арабскими цифрами со сквозной нумерацией по всему тексту; титульный лист включают в общую нумерацию страниц отчета, но номер страницы на титульном листе не проставляют.

Ссылки на использованные источники располагают в тексте в порядке их появления и нумеруют арабскими цифрами без точки в квадратных скобках, например, [1]; [3-5]. Библиографические ссылки оформляют в соответствии с ГОСТ Р 7.0.5-2008 «СИБИД. Библиографическая ссылка. Общие требования и правила составления».

## **8.2 Примерная тематика индивидуальных заданий**

Индивидуальное задание выполняется обучающимся самостоятельно на основе сбора дополнительной информации во время прохождения практики, а также информации, полученной из других источников, например, сети Интернет.

Индивидуальное задание направлено на углубленное изучение обучающимся вопросов, связанных с технологией производства изделий из керамики, технологическими процессами, оборудованием для их осуществления, технологическими параметрами процесса производства, контролем качества производимой продукции.

Отчет о выполнении индивидуального задания должен выполняться в соответствии с требованиями, предъявляемыми к отчету о прохождении практики. Отчет о выполнении индивидуального задания должен включать текст, необходимые рисунки, формулы, схемы и фотографии.

Примерная тематика индивидуальных заданий представлена ниже.

1. Сравнение (и обоснование) способов производства кирпича с применением полусухого прессования и пластического формования с указанием основного технологического оборудования, транспортного, дозирующих устройств, сепараторов.
2. Составить (и обосновать) аппаратную схему получения керамических изделий с использованием горизонтального гранулятора (на примере фирмы «Vomm») с указанием основного технологического оборудования, транспортного, дозирующих устройств, сепараторов. Сравните с распылительными сушилками.
3. Составить (и обосновать) аппаратную схему производства шамотных огнеупоров пластическим методом с указанием основного технологического оборудования, транспортного, дозирующих устройств, сепараторов.
4. Составить (и обосновать) аппаратную схему получения ступенчатого зернового состава с указанием основного технологического оборудования, транспортного, дозирующих устройств, сепараторов.
5. Подобрать (и обосновать) оборудование для схемы получения облицовочных плиток, включая МЗЦ, с указанием основного технологического оборудования, транспортного, дозирующих устройств, сепараторов.
6. Составить (и обосновать) аппаратную схему получения фарфоровых тарелок методом пластического формования с использованием АСФ-07, включая МЗЦ, с указанием основного технологического оборудования, транспортного, дозирующих устройств, сепараторов.
7. Подобрать (и обосновать) оборудование для схемы получения канализационных труб пластическим методом, включая МЗЦ, с указанием основного технологического оборудования, транспортного, дозирующих устройств, сепараторов.

8. Подобрать (и обосновать) оборудование для схемы получения изделий методом парафинового литья, включая МЗЦ, с указанием основного технологического оборудования, транспортного, дозирующих устройств, сепараторов.
9. Подобрать (и обосновать) оборудование для схемы получения шамотных огнеупоров пластическим методом с указанием основного технологического оборудования, транспортного, дозирующих устройств, сепараторов.
10. Подобрать (и обосновать) оборудование для схемы получения многослойных конденсаторов, включая МЗЦ, с указанием основного технологического оборудования, транспортного, дозирующих устройств, сепараторов. Методы формования тонких керамических пленок.
11. Подобрать (и обосновать) оборудование для схемы получения керамических плиток, включая МЗЦ приготовления глазури, с указанием основного технологического оборудования, транспортного, дозирующих устройств, сепараторов.
12. Подобрать (и обосновать) оборудование для МЗЦ получения плит на линии LAMINA с указанием основного технологического оборудования, транспортного, дозирующих устройств, сепараторов.
13. Составить (и обосновать) аппаратную схему получения санитарно-строительной керамики с использованием литья под давлением, включая МЗЦ, с указанием основного технологического оборудования, транспортного, дозирующих устройств, сепараторов. Достоинства и недостатки этого способа.
14. Предложите (и обоснуйте) схему формования плоских изделий (хозяйственный фарфор и фаянс) с использованием полуавтомата АСФ-07, включая МЗЦ, с указанием основного технологического оборудования, транспортного, дозирующих устройств, сепараторов.
15. Предложите (и обоснуйте) схему получения керамических изделий с использованием газостатического прессования с указанием основного технологического оборудования, транспортного, дозирующих устройств, сепараторов.
16. Предложите (и обоснуйте) схемы использования комбинированного зернистого фильтра, вихревого пылеуловителя с указанием основного технологического оборудования, транспортного, дозирующих устройств, сепараторов.
17. Предложите (и обоснуйте) схему с использованием фильтр-пресса для обезвоживания керамических шликеров с указанием основного технологического оборудования, транспортного, дозирующих устройств, сепараторов.
18. Подобрать (и обосновать) оборудование для схемы приготовления пластичной тонко-керамической массы с указанием основного технологического оборудования, транспортного, дозирующих устройств, сепараторов.
19. Подобрать (и обосновать) оборудование для схемы производства керамических изделий, в которой применяется получение глиняного порошка из кусковой глины, с указанием основного технологического оборудования, транспортного, дозирующих устройств, сепараторов.
20. Подберите (и обоснуйте) оборудование для схемы получения канализационных труб методом гидростатического прессования, включая МЗЦ, с указанием основного технологического оборудования, транспортного, дозирующих устройств, сепараторов.

### **8.3 Примеры вопросов для итогового контроля освоения практики (зачет с оценкой)**

Итоговый контроль освоения практики включает представление отчета по практике, устный доклад, презентацию результатов научного исследования и ответы на вопросы по теме работы.

Оформление отчета и презентация оцениваются в 15 баллов, доклад – 10 баллов, ответы на вопросы билета к зачету с оценкой – 15 баллов. Билет к зачету с оценкой

состоит из 3 вопросов, ответ на каждый вопрос оценивается по 5 баллов. Максимальная оценка – 40 баллов.

1. История предприятия.
2. Ассортимент и объемы керамической продукции, выпускаемой предприятием.
3. Вещественный состав сырья, применяемого для производства выпускаемых керамических изделий.
4. Физические свойства сырьевых материалов: твердость, влажность и другие технологические характеристики.
5. Виды контроля сырья, применяемого для производства выпускаемых керамических изделий.
6. ГОСТы и ТУ на сырье, применяемого для производства выпускаемых керамических изделий.
7. Объясните, почему именно такие показатели включены в ГОСТы и ТУ на сырье, применяемого для производства выпускаемых керамических изделий.
8. Химико-минералогический состав сырья, применяемого для производства выпускаемых керамических изделий.
9. Химический состав выпускаемых керамических изделий.
10. Минералогический состав выпускаемых керамических изделий.
11. Структура материала выпускаемых керамических изделий.
12. Твердые растворы, присутствующие в материале выпускаемых керамических изделий.
13. ГОСТы и ТУ на выпускаемые керамические изделия.
14. Объясните, почему именно такие показатели включены в ГОСТы и ТУ на выпускаемые керамические изделия.
15. Основные стадии (переделы) производства керамических изделий, выпускаемых на предприятии.
16. Сырьевые материалы, способы их транспортировки сырья на завод, норма запасов сырья на предприятии.
17. Дробление сырьевых материалов. Выбор дробильных агрегатов в зависимости от свойств сырья, стадийность дробления.
18. Сушка сырья, если ее применяют на предприятии. Применяемое оборудование для сушки.
19. Пути интенсификации помола сырьевых материалов. Сухой и мокрый помолы.
20. Применение при помоле сырьевых материалов ПАВ и высокоэнергетических мельниц.
21. Применение совместного помола сырьевых материалов. Его достоинства и недостатки.
22. Оптимизация процесса тонкого и сверхтонкого измельчения сырьевых материалов. Оценка степени измельчения. Гранулометрический состав сырьевой смеси и его связь с затратами энергии на помол.
23. Приведите ваши предложения по совершенствованию процессов измельчения на данном предприятии.
24. Приведите ваши предложения по применению более совершенного оборудования для дробления сырьевых материалов.
25. Приведите ваши предложения по применению более совершенного оборудования для помола сырьевых материалов.
26. Размер и форма частиц в порошках после измельчения. Текучесть и явление аутогезии в порошках. Агрегирование высокодисперсных порошков и его влияние на последующие стадии технологии керамики.
27. Методы анализа измельченных сырьевых смесей и меры по их корректировке.
28. Применяемые временные технологические связки (ВТС). Их химический состав и физико-химические свойства.

29. ГОСТы и ТУ для применяемых ВТС. Объясните, почему именно такие показатели включены в ГОСТы и ТУ на ВТС.
30. Получение формовочных масс для выпускаемых керамических изделий.
31. Оборудование, применяемое для получения формовочных масс на данном предприятии.
32. Применение дополнительных добавок, регулирующих свойства формовочных масс.
33. Приведите ваши предложения по совершенствованию процессов получения формовочных масс на данном предприятии.
34. Приведите ваши предложения по применению более совершенного оборудования для получения формовочных масс на данном предприятии.
35. Методы анализа качества получаемых формовочных масс на данном предприятии.
36. Реологические свойства формовочных масс, применяемых на данном предприятии.
37. Методы формования заготовок (полуфабриката), применяемых на предприятии.
38. Оборудование, применяемое для формования заготовок (полуфабриката) на данном предприятии.
39. Контроль качества заготовок (до удаления ВТС) на предприятии.
40. Виды брака заготовок (до удаления ВТС) на предприятии и пути их устранения.
41. Процессы, происходящие в заготовке при удалении ВТС.
42. Оборудование, применяемое для удаления ВТС из заготовок (полуфабриката) на данном предприятии.
43. Контроль качества заготовок на предприятии после удаления из них ВТС.
44. Виды брака заготовок после удаления из них ВТС и пути их устранения на предприятии.
45. Приведите ваши предложения по применению более совершенного оборудования для удаления из них ВТС на данном предприятии.
46. Оборудование, применяемое для обжига заготовок (полуфабриката) на данном предприятии.
47. Контроль качества спеченных керамических изделий на предприятии.
48. Виды брака заготовок после удаления из них ВТС и пути их устранения на предприятии.
49. Приведите ваши предложения по применению более совершенного оборудования для обжига заготовок и получения керамических изделий на данном предприятии.
50. Виды послеобжиговой обработки, применяемые на предприятии.

Полный перечень оценочных средств приведен в виде отдельного документа, являющегося неотъемлемой частью основной образовательной программы.



#### 8.4 Структура и пример билетов для зачета с оценкой

«Утверждаю» Заведующий кафедрой ХТКиО Н.А. Макаров	Министерство науки и высшего образования РФ
	Российский химико-технологический университет имени Д.И. Менделеева
	Кафедра химической технологии керамики и огнеупоров Производственная практика: технологическая (проектно-технологическая) практика
<b>Билет № 11</b>	
<ol style="list-style-type: none"><li>1. Сырьевые материалы, способы их транспортировки сырья на завод, норма запасов сырья на предприятии.</li><li>2. Оборудование, применяемое для получения формовочных масс на данном предприятии.</li><li>3. Виды брака заготовок после удаления из них ВТС и пути их устранения на предприятии.</li></ol>	

### 9 УЧЕБНО-МЕТОДИЧЕСКОЕ ОБЕСПЕЧЕНИЕ ПРАКТИКИ

#### 9.1 Рекомендуемая литература

##### А. Основная литература

1. Рыжков И. Б. Основы научных исследований и изобретательства: Учебное пособие. СПб.: Лань, 2019. 224 с. [Электронный ресурс] Режим доступа: <https://e.lanbook.com/book/116011>

##### Б. Дополнительная литература

2. Требования к оформлению выпускных квалификационных (дипломных) и курсовых работ: методические указания / Сост. В.М. Аристов, С.Г. Комарова, Х.А. Невмятулина. – М.: РХТУ им. Д.И. Менделеева, 2016. 36 с.
3. Андрианов Н.Т., Балкевич В.Л., Беляков А.В. и др. Химическая технология керамики: Учебное пособие для вузов. Под. ред. проф. И.Я. Гузмана. М.:ООО РИФ «Стройматериалы», 2012. 496 с.
4. Андрианов Н.Т., Балкевич В.Л., Беляков А.В. и др. Практикум по химической технологии керамики: Учебное пособие для вузов /. Под. ред. проф. И.Я. Гузмана. М.:ООО РИФ «Стройматериалы», 2005. 336 с.

#### 9.2 Рекомендуемые источники научно-технической информации

1. Реферативный журнал «Химия», серия М «Силикатные материалы», ISSN 0235-2206
  2. «Цемент и его применение» ISSN 1607-8837
  3. «Строительные материалы», ISSN 0585-430X
  4. «Строительные материалы, оборудование и технологии XXI века», ISSN 1729-9209
  5. «ZKG International», ISSN 0949-0205
  6. «Cement International» ISSN 1610-6199
  7. «Cement and Concrete Research», ISSN 0008-8846
  8. Ресурсы ELSEVIER: [www.sciencedirect.com](http://www.sciencedirect.com).
  9. Ж. Стекло и керамика. ISSN: 0131-9582
  10. Ж. Физика и химия стекла. ISSN: 0132-6651
  11. Ж. Техника и технология силикатов. ISSN: 2076-0655
  12. Journal of the American Ceramic Society. ISSN: 1551-2916
- Политематические базы данных (БД): США: CAPLUS; COMPENDEX; Великобритания: INSPEC; Франция: PASCAL.
- Ресурсы информационно-телекоммуникационной сети Интернет:  
– Ресурсы ELSEVIER [www.sciencedirect.com](http://www.sciencedirect.com)

- [www.centerprioritet.ru](http://www.centerprioritet.ru) – СМЦ «Приоритет»: техническая документация исследований (ИКСИ), заказ литературы, русскоязычные издания
- <http://www.nanometer.ru/> – «Нанометр» – нанотехнологическое сообщество
- <http://plasma.karelia.ru/pub/nano-kurs/> – «Нано Технологии»
- <http://www.nanonewsnet.ru/> – Нанотехнологии Nano news net | Сайт о нанотехнологиях #1 в России
- <http://www.scirp.org/journal/Index.aspx> – Scientific research. Open Access
- <http://www.intechopen.com/> – In Tech. Open Science
- [http://www.twirpx.com/files/chidnustry/chemistry\\_tech/silicate/](http://www.twirpx.com/files/chidnustry/chemistry_tech/silicate/) – Технология силикатных и тугоплавких неметаллических материалов
- <http://www.rsl.ru> – Российская государственная библиотека
- <http://www.gpntb.ru> – Государственная публичная научно-техническая библиотека России
- <http://window.edu.ru> – Полнотекстовая библиотека учебных и учебно-методических материалов
- <http://abc.chemistry.bsu.by/free-journals/> – ABC-Chemistry: Бесплатная научная химическая информация
- <http://new.fips.ru/registers-web/> – Сайт ФИПС. Информация о патентах
- <http://findebookee.com/> – поисковая система по книгам
- <https://elibrary.ru/> – Научная электронная библиотека.

### **9.3 Средства обеспечения освоения практики**

Для реализации практики подготовлены следующие средства обеспечения освоения практики:

- перечень индивидуальных заданий для выполнения в процессе прохождения практики;
- перечень вопросов для итогового контроля освоения практики;
- методические указания для подготовки отчета по практике;
- <https://zoom.us/> – LMS Zoom.

## **10 ПЕРЕЧЕНЬ ИНФОРМАЦИОННЫХ ТЕХНОЛОГИЙ, ИСПОЛЬЗУЕМЫХ В ОБРАЗОВАТЕЛЬНОМ ПРОЦЕССЕ**

Информационно-библиотечный центр (ИБЦ) РХТУ им. Д.И. Менделеева обеспечивает информационную поддержку всем направлениям деятельности университета, содействует подготовке высококвалифицированных специалистов, совершенствованию учебного процесса, научно-исследовательской работы, способствует развитию профессиональной культуры будущего специалиста.

Структура и состав библиотечного фонда соответствуют требованиям Примерного положения о формировании фондов библиотеки высшего учебного заведения, утвержденного приказом Минобразования и науки от 27.04.2000 г. № 1246. ИБЦ университета обеспечивает обучающихся основной учебной, учебно-методической и научной литературой, необходимой для организации образовательного процесса по всем дисциплинам основной образовательной программы и гарантирует возможность качественного освоения обучающимся образовательной программы подготовки бакалавров по направлению 15.03.02 Технологические машины и оборудование, профиль «Технологические машины и оборудование производства высокотемпературных функциональных материалов».

Фонд учебной и учебно-методической литературы укомплектован печатными и электронными изданиями из расчета 50 экз. на каждые 100 обучающихся, а для дисциплин части образовательной программы, формируемой участниками образовательных отношений, – 1 экз. на одного обучающегося.

Фонд дополнительной литературы включает помимо учебной литературы официальные, справочно-библиографические, специализированные отечественные и зарубежные периодические и информационные издания.

Общий объем многоотраслевого фонда ИБЦ 01.01.2022 составляет 1 716 243 экз.

Информационно-библиотечный центр обеспечивает самостоятельную работу обучающихся в читальных залах, предоставляя широкий выбор литературы по актуальным направлениям, а также обеспечивает доступ к профессиональным базам данных, информационным, справочным и поисковым системам.

Каждый обучающийся обеспечен свободным доступом из любой точки, в которой имеется доступ к сети Интернет и к электронно-библиотечной системе (ЭБС) Университета, которая содержит различные издания по основным изучаемым дисциплинам и сформирована по согласованию с правообладателями учебной и учебно-методической литературы.

Для более полного и оперативного справочно-библиографического и информационного обслуживания в ИБЦ реализована технология электронной доставки документов.

Полный перечень электронных информационных ресурсов, используемых в процессе обучения, представлен в основной образовательной программе.

## **11 МАТЕРИАЛЬНО-ТЕХНИЧЕСКОЕ ОБЕСПЕЧЕНИЕ ПРАКТИКИ**

В соответствии с учебным планом практика проводится в форме практической подготовки обучающегося, как правило, на кафедре, осуществляющей подготовку обучающегося к защите выпускной квалификационной работы, и включает теоретическое и практическое освоение программы практики с использованием материально-технической базы кафедры.

### **11.1 Оборудование, необходимое в образовательном процессе:**

Лекционные учебные аудитории (оборудованные видеопроекторным оборудованием для презентаций, средствами звуковоспроизведения, экраном, и имеющие выход в Интернет), помещения для проведения семинарских и практических занятий (оборудованные учебной мебелью), библиотеку (имеющую рабочие компьютерные места для магистров, оснащенные компьютерами с доступом к базам данных и выходом в Интернет), лаборатории, оснащенные современным оборудованием для выполнения научно-исследовательской работы, компьютерные классы. При использовании электронных изданий каждый обучающийся обеспечен во время самостоятельной подготовки рабочим местом в компьютерном классе с выходом в Интернет в соответствии с трудоемкостью изучаемых дисциплин.

### **11.2 Учебно-наглядные пособия**

Комплекты плакатов к лекционным курсам; наборы образцов высокотемпературных неметаллических материалов и демонстрационных изделий из них; набор образцов типичного брака изделий; плакаты типовых постеров НИР, наборы продукции промышленных предприятий; наглядно-дидактический материал по технологии производства изделий из керамики; альбомы дифрактограмм глинистых минералов; альбомы ИК-спектров неорганических соединений; альбомы рентгенограмм неорганических материалов.

### **11.3 Компьютеры, информационно-телекоммуникационные сети, аппаратно-программные и аудиовизуальные средства**

Персональные компьютеры, укомплектованные проигрывателями CD и DVD, принтерами и программными средствами; проекторы и экраны; цифровые камеры; копировальные аппараты; локальная сеть с выходом в Интернет.

#### 11.4 Печатные и электронные образовательные и информационные ресурсы

Информационно-методические материалы: учебные пособия по дисциплинам части программы, формируемой участниками образовательных отношений; методические рекомендации к практическим занятиям; каталоги типов и видов продукции из высокотемпературных неметаллических материалов; каталоги продукции промышленных предприятий; раздаточный материал к лекционным курсам; учебные фильмы по процессам технологии и способам производства отдельных видов изделий; электронные учебные издания по дисциплинам части, формируемой участниками образовательных отношений, научно-популярные электронные издания.

Электронные образовательные ресурсы: кафедральные библиотеки электронных изданий по дисциплинам части, формируемой участниками образовательных отношений; электронные презентации к разделам лекционных курсов; учебно-методические разработки кафедры в электронном виде; учебные фильмы к разделам дисциплин; электронные каталоги продукции; информационно-методические материалы в печатном и электронном виде по производству изделий из высокотемпературных неметаллических материалов; сборники технологических схем, буклеты и каталоги оборудования, справочники по сырьевым материалам, справочники по наилучшим доступным технологиям производства изделий из керамики; справочные материалы в печатном и электронном виде по строению и свойствам тугоплавких неорганических веществ; электронная картотека по рентгенофазовому анализу; электронная картотека по фазовым диаграммам состояния тугоплавких соединений; электронная картотека фотографий микроструктуры тугоплавких неорганических веществ.

#### 11.5 Перечень лицензионного программного обеспечения

№ п/п	Наименование программного продукта	Реквизиты договора поставки	Количество лицензий	Срок окончания действия лицензии
1	Операционная система Microsoft Windows 10 Education (Russian)	Государственный контракт от 14.12.2010 № 143-164ЭА/2010, Акт № Tr048787, накладная от 20.12.2010 № Tr048787	7	бессрочно
2	Kaspersky Endpoint Security для бизнеса – Стандартный Russian Edition. 1500-2499 Node 1 year Educational License (неисключительная лицензия)	Контракт от 26.05.2020 № 28-35ЭА/2020	190	12 месяцев (ежегодное продление подписки с правом перехода на обновленную версию продукта)
3	Антиплагиат.ВУЗ	Контракт от 17.06.2022 № 37-63ЭА/2022	не ограничено, лимит проверок 15000	19.05.2023
4	Операционная система Microsoft Windows 10 Professional 32 bit/64 bit Rus Only FQS-10150	Договор от 11.02.2019 № 26.02-Д-3.0-1293/2019	4	бессрочно

5	Microsoft Office Home and Business 2016 Rus CEE Only No Skype BOX T5D-02705	Договор от 11.02.2019 № 26.02-Д-3.0-1293/2019	4	бессрочно
6	Desktop Education ALNG LicSAPk OLVS E 1Y Academic Edition Enterprise. В составе: 1) Microsoft Office Professional Plus 2019 (Word, Excel, Power Point, Outlook, OneNote, Access, Publisher, InfoPath); 2) Microsoft Core CAL 3) Microsoft Windows Upgrade	Контракт от 26.05.2020 № 28-35ЭА/2020	657	12 месяцев (ежегодное продление подписки с правом перехода на обновлённую версию продукта)
7	SOLIDWORKS EDU Edition 2019-2020 Network – 200 Users (неисключительная лицензия)	Контракт от 26.05.2020 № 28-35ЭА/2020	1 сетевая, 200 пользователей	бессрочно
8	Учебный Комплект Компас-3D v18 на 50 мест. Проектирование и конструирование в машиностроении (неисключительная лицензия)	Контракт от 26.05.2020 № 28-35ЭА/2020	2, каждая 50 мест	бессрочно

## 12 ТРЕБОВАНИЯ К ОЦЕНКЕ КАЧЕСТВА ОСВОЕНИЯ ПРАКТИКИ

Наименование разделов	Основные показатели оценки	Формы и методы контроля и оценки
<b>Раздел 1.</b> Ознакомление с технологией производства и структурой предприятия по производству ВФМ	<p><i>Знает:</i></p> <ul style="list-style-type: none"> <li>– принципы управления основными технологическими процессами промышленного производства.</li> </ul> <p><i>Умеет:</i></p> <ul style="list-style-type: none"> <li>– использовать нормативные документы по качеству, стандартизации и сертификации технологических процессов, продуктов и изделий, элементы экономического анализа в практической деятельности.</li> </ul> <p><i>Владеет:</i></p> <ul style="list-style-type: none"> <li>– навыками работы с научно-технической, справочной литературой и электронным ресурсами по теоретическим и технологическим аспектам производства ВФМ;</li> <li>– способностью и готовностью осуществлять технологический процесс в соответствии с</li> </ul>	<p>Оценка за выполнение индивидуального задания</p> <p>Оценка за отчет по практике и зачет</p>

	<p>регламентом;</p> <p>– навыками изложения полученных знаний в виде отчета о прохождении практики.</p>	
<p><b>Раздел 2.</b> Изучение основных технологических процессов, параметров и методов их регулирования на конкретном предприятии по производству ВФМ</p>	<p><i>Знает:</i></p> <p>– принципы управления основными технологическими процессами промышленного производства;</p> <p>– принципы размещения, режимы функционирования, регламент и порядок обслуживания основного технологического оборудования.</p> <p><i>Умеет:</i></p> <p>– выполнять основные технологические расчеты при проектировании и организации производства ВФМ;</p> <p>– использовать нормативные документы по качеству, стандартизации и сертификации технологических процессов, продуктов и изделий, элементы экономического анализа в практической деятельности.</p> <p><i>Владеет:</i></p> <p>– навыками работы с научно-технической, справочной литературой и электронным ресурсами по теоретическим и технологическим аспектам производства ВФМ;</p> <p>– способностью и готовностью осуществлять технологический процесс в соответствии с регламентом;</p> <p>– навыками изложения полученных знаний в виде отчета о прохождении практики.</p>	<p>Оценка за выполнение индивидуального задания</p> <p>Оценка за отчет по практике и зачет</p>
<p><b>Раздел 3.</b> Выполнение индивидуального задания. Подготовка и написание отчета</p>	<p><i>Знает:</i></p> <p>– принципы управления основными технологическими процессами промышленного производства;</p> <p>– принципы размещения, режимы функционирования, регламент и порядок обслуживания основного технологического оборудования.</p> <p><i>Умеет:</i></p> <p>– выполнять основные технологические расчеты при проектировании и организации производства ВФМ;</p> <p>– использовать нормативные документы по качеству, стандартизации и сертификации технологических процессов, продуктов и изделий, элементы экономического анализа в практической деятельности.</p> <p><i>Владеет:</i></p> <p>– навыками работы с научно-технической, справочной литературой и электронным</p>	<p>Оценка за выполнение индивидуального задания</p> <p>Оценка за отчет по практике и зачет</p>

	<p>ресурсами по теоретическим и технологическим аспектам производства ВФМ;</p> <ul style="list-style-type: none"><li>– способностью и готовностью осуществлять технологический процесс в соответствии с регламентом;</li><li>– навыками изложения полученных знаний в виде отчета о прохождении практики.</li></ul>	
--	---------------------------------------------------------------------------------------------------------------------------------------------------------------------------------------------------------------------------------------------------------------------------------------------------------------------	--

### **13 ОСОБЕННОСТИ ОРГАНИЗАЦИИ ОБРАЗОВАТЕЛЬНОГО ПРОЦЕССА ДЛЯ ИНВАЛИДОВ И ЛИЦ С ОГРАНИЧЕННЫМИ ВОЗМОЖНОСТЯМИ ЗДОРОВЬЯ**

Обучение инвалидов и лиц с ограниченными возможностями здоровья осуществляется в соответствии с:

1. Порядком организации и осуществления образовательной деятельности по образовательным программам высшего образования – программам бакалавриата, программам специалитета, программам магистратуры (Приказ Минобрнауки РФ от 06.04.2021 № 245);

2. Положением о порядке организации и осуществления образовательной деятельности по образовательным программам высшего образования – программам бакалавриата, программам специалитета, программам магистратуры в РХТУ им. Д.И. Менделеева, принятым решением Ученого совета РХТУ им. Д.И. Менделеева от 30.10.2019, протокол № 3, введенным в действие приказом ректора РХТУ им. Д.И. Менделеева от 14.11.2019 № 646А;

3. Положением о практической подготовке обучающихся в федеральном государственном бюджетном образовательном учреждении высшего образования «Российский химико-технологический университет имени Д.И. Менделеева» (утв. решением Ученого совета университета от 25.11.2020, протокол № 4);

4. Методическими рекомендациями по организации образовательного процесса для обучения инвалидов и лиц с ограниченными возможностями здоровья в образовательных организациях высшего образования, в том числе оснащенности образовательного процесса (утверждены заместителем Министра образования и науки РФ А.А. Климовым от 08.04.2014 № АК-44/05вн).



*Дополнения и изменения к рабочей программе*  
**«ПРОИЗВОДСТВЕННАЯ ПРАКТИКА: ТЕХНОЛОГИЧЕСКАЯ  
(ПРОЕКТНО-ТЕХНОЛОГИЧЕСКАЯ) ПРАКТИКА»  
основной образовательной программы**

Направление подготовки 15.03.02 Технологические машины и оборудование

Профиль подготовки «Технологические машины и оборудование производства  
высокотемпературных функциональных материалов»

Форма обучения: очная

Номер изменения/ дополнения	Содержание дополнения/изменения	Основание внесения изменения/дополнения
1.	Изменение в части обновления лицензионного программного обеспечения	протокол заседания кафедры ХТКиО № 16 от «24» июня 2022 г.

**Министерство науки и высшего образования Российской Федерации  
Федеральное государственное бюджетное образовательное учреждение  
высшего образования  
«Российский химико-технологический университет  
имени Д.И. Менделеева»**

---

**«УТВЕРЖДАЮ»**

И.о. проректора по учебной работе

\_\_\_\_\_ С.Н. Филатов

« \_\_\_\_\_ » \_\_\_\_\_ 2022 г.

**РАБОЧАЯ ПРОГРАММА  
«ПРОИЗВОДСТВЕННАЯ ПРАКТИКА:  
ЭКСПЛУАТАЦИОННАЯ ПРАКТИКА»**

**Направление подготовки 15.03.02 Технологические машины  
и оборудование**

**Профиль подготовки «Технологические машины и оборудование  
производства высокотемпературных функциональных материалов»**

**Квалификация – бакалавр**

**РАССМОТРЕНО И ОДОБРЕНО  
На заседании Методической комиссии  
Ученого совета  
РХТУ им. Д.И. Менделеева  
« 25 » мая 2022 г.**

Председатель \_\_\_\_\_ Н.А. Макаров

**Москва 2022 г.**

Программа составлена доцентом кафедры химической технологии керамики и огнеупоров М. А. Варганян.

Программа рассмотрена и одобрена на совместном заседании кафедр химической технологии керамики и огнеупоров и химической технологии композиционных и вяжущих материалов факультета технологии неорганических веществ и высокотемпературных материалов «13» мая 2022 г., протокол № 14.

## 1 ЦЕЛЬ И ЗАДАЧИ ПРАКТИКИ

Программа составлена в соответствии с требованиями Федерального государственного образовательного стандарта (ФГОС ВО) для направления подготовки бакалавров 15.03.02 Технологические машины и оборудование по профилю «Технологические машины и оборудование производства высокотемпературных функциональных материалов», рекомендациями Методической комиссии Ученого совета и накопленным опытом преподавания дисциплин профиля кафедрами химической технологии керамики и огнеупоров и химической технологии композиционных и вяжущих материалов РХТУ им. Д.И. Менделеева.

Программа относится к части учебного плана, формируемой участниками образовательных отношений, к блоку 2 «Практики» и рассчитана на сосредоточенное прохождение в 6 семестре обучения. Программа предполагает, что обучающиеся имеют теоретическую и практическую подготовку в области техники и технологии тугоплавких неорганических и силикатных материалов.

**Цель практики** – получение профессиональных умений и опыта профессиональной деятельности путем самостоятельного творческого выполнения задач, поставленных программой практики.

**Задачами практики** являются формирование у обучающихся умений и навыков для решения прикладных задач в области проектирования техники и технологии тугоплавких неорганических и силикатных материалов, закрепление теоретических знаний, полученных обучающимися при изучении программы бакалавриата и развитие у обучающихся навыков проектно-конструкторской деятельности.

## 2 ТРЕБОВАНИЯ К РЕЗУЛЬТАТАМ ОСВОЕНИЯ ПРАКТИКИ

Прохождение практики «Производственная практика: эксплуатационная практика» (далее – эксплуатационная практика) при подготовке бакалавров по направлению 15.03.02 Технологические машины и оборудование, профиль «Технологические машины и оборудование производства высокотемпературных функциональных материалов», направлено на приобретение следующих компетенций и индикаторов их достижения:

**- универсальных компетенций (УК) и индикаторов их достижения:**

Наименование категории (группы) универсальных компетенций	Код и наименование универсальной компетенции выпускника	Код и наименование индикатора достижения УК
Системное и критическое мышление	УК-1. Способен осуществлять поиск, критический анализ и синтез информации, применять системный подход для решения поставленных задач	УК-1.1. Знает методы поиска, критического анализа и синтеза информации, применения системного подхода, основанного на научном мировоззрении при решении задач профессиональной деятельности УК-1.2. Умеет находить и критически анализировать информацию, необходимую для решения задач профессиональной деятельности УК-1.3. Владеет навыками рассмотрения возможных вариантов решения задачи, оценивания их достоинств и недостатков.
Разработка и реализация проектов	УК-2. Способен определять круг задач в рамках поставленной цели и выбирать	УК-2.1. Знает правила и условности при выполнении конструкторской документации проекта УК-2.2. Умеет определять способ решения конкретной задачи проекта, выбирая

	оптимальные способы их решения, исходя из действующих правовых норм, имеющихся ресурсов и ограничений	оптимальный способ и исходя из действующих правил и граничных условий при выполнении проектной документации и имеющихся ресурсов и ограничений УК-2.3. Владеет способами и приемами изображения элементов химического оборудования в одной из графических систем, навыками проектирования простейших аппаратов химической промышленности
Командная работа и лидерство	УК-3. Способен осуществлять социальное взаимодействие и реализовывать свою роль в команде	УК-3.1. Знает основные типы социальных взаимодействий и социально-психологические критерии эффективности управления коллективом УК-3.2. Умеет взаимодействовать с другими членами команды, в том числе участвовать в обмене информацией, знаниями и опытом УК-3.3. Владеет способами мотивации членов коллектива к личностному и профессиональному развитию
Коммуникация	УК-4. Способен осуществлять деловую коммуникацию в устной и письменной формах на государственном языке Российской Федерации и иностранном(ых) языке(ах)	УК-4.1. Знает основные приемы и методы реферирования и аннотирования литературы по специальности, приемы работы с оригинальной литературой по специальности УК-4.2. Умеет использовать информационно-коммуникационные технологии при поиске необходимой информации в процессе решения стандартных коммуникативных задач на государственном и иностранном языках УК-4.3. Владеет ведением деловой переписки с учетом особенностей стилистики официальных и неофициальных писем, социокультурных различий в формате корреспонденции на государственном и иностранном языках
Межкультурное взаимодействие	УК-5. Способен воспринимать межкультурное разнообразие общества в социально-историческом, этическом и философском контекстах	УК-5.1. Знает этно-культурные и социально-политические процессы становления российской государственности УК-5.2. Умеет понимать и анализировать мировоззренческие, социальные и индивидуальные проблемы современной жизни УК-5.3. Владеет навыками философской культуры для выработки системного целостного взгляда на действительность
Самоорганизация и саморазвитие (в том числе здоровьесбережение)	УК-6. Способен управлять своим временем, выстраивать и реализовывать траекторию	УК-6.1. Знает социально-психологические технологии развития и саморазвития УК-6.2. Умеет критически оценивать эффективность использования времени и других ресурсов при решении поставленных задач

	саморазвития на основе принципов образования в течение всей жизни	УК-6.3. Владеет приемами анализа собственных действий при управлении коллективом и при самоорганизации
Самоорганизация и саморазвитие (в том числе здоровьесбережение)	УК-7. Способен поддерживать должный уровень физической подготовленности для обеспечения полноценной социальной и профессиональной деятельности	УК-7.1. Знает роль и значение физической культуры в жизни человека и общества; виды физических упражнений; научно-практические основы физической культуры и здорового образа жизни УК-7.2. Умеет использовать основы физической культуры для осознанного выбора здоровьесберегающих технологий с учетом внешних и внутренних условий реализации профессиональной деятельности УК-7.3. Владеет средствами и методами укрепления здоровья, физического самосовершенствования; должным уровнем физической подготовленности для обеспечения полноценной социальной и профессиональной деятельности УК-7.4. Умеет использовать средства и методы физического воспитания для профессионально-личностного развития, физического самосовершенствования, формирования здорового образа и стиля жизни. УК-7.5. Владеет средствами и методами укрепления индивидуального здоровья для обеспечения полноценной социальной и профессиональной деятельности.
Безопасность жизнедеятельности	УК-8. Способен создавать и поддерживать в повседневной жизни и в профессиональной деятельности безопасные условия жизнедеятельности для сохранения природной среды, обеспечения устойчивого развития общества, в том числе при угрозе и возникновении чрезвычайных ситуаций и военных	УК-8.1. Знает характер воздействия вредных и опасных факторов на человека и природную среду, методы защиты от них применительно к сфере своей профессиональной деятельности УК-8.2. Умеет выявлять и устранять проблемы, связанные с нарушениями техники безопасности на рабочем месте применительно к сфере своей профессиональной деятельности УК-8.3. Владеет способами и технологиями защиты в чрезвычайных ситуациях и в условиях военного времени

	конфликтов	
Инклюзивная компетентность	УК-9. Способен использовать базовые дефектологические знания в социальной и профессиональной сферах	УК-9.1. Знает и понимает особенности поведения членов коллектива с ограничениями по здоровью УК-9.2 .Умеет взаимодействовать с членами коллектива с ограничениями по здоровью УК-9.3. Владеет приемами анализа собственных действий при общении с членами коллектива с ограничениями по здоровью
Экономическая культура, в том числе финансовая грамотность	УК-10. Способен принимать обоснованные экономические решения в различных областях жизнедеятельности	УК-10.1. Знает основы экономической культуры, в том числе финансовой грамотности УК-10.2. Умеет использовать знания основ экономики при принятии обоснованных решений в различных областях деятельности УК-10.3. Владеет навыками выбора экономически обоснованных решений в различных областях жизнедеятельности
Гражданская позиция	УК-11. Способен формировать нетерпимое отношение к коррупционному поведению	УК-11.1. Знает правовые нормы, формирующие нетерпимое отношение к коррупционному поведению УК-11.2. Умеет реализовывать нетерпимое отношение к коррупционному поведению в различных сферах деятельности УК-11.3. Владеет методами формирования нетерпимого отношения к коррупционному поведению

**- профессиональных компетенций (ПК) и индикаторов их достижения:**

Задача профессиональной деятельности	Объект или область знания	Код и наименование профессиональной компетенции выпускника	Код и наименование индикаторов достижения компетенции	Основание
Типы задач профессиональной деятельности – проектно-конструкторский, производственно-технологический				
Разработка, сопровождение и интеграция типовых технологических процессов и агрегатов в области химической технологии и технологии материалов, в том числе с использованием стандартных средств автоматизации проектирования	Технологические машины и оборудование химических производств, технологии материалов  Сквозные виды профессиональной деятельности в промышленности (в сфере организации и проведения научно-исследовательских и опытно-конструкторских работ в области химического и химико-технологического производства).	ПК-1. Способен принимать участие в работах по расчету и проектированию деталей и узлов технологического оборудования химической промышленности в соответствии с техническими заданиями и использованием стандартных средств проектирования	ПК-1.1. Знает принципы и порядок расчета деталей и узлов технологического оборудования химической промышленности и основные программные средства для их выполнения  ПК-1.2. Умеет проектировать типовую технологическую оснастку с использованием прикладных программных средств  ПК-1.3. Владеет методиками автоматизированного проектирования деталей и узлов технологического оборудования химической промышленности в прикладных программных средствах	Анализ требований к профессиональным компетенциям, предъявляемым к выпускникам направления подготовки на рынке труда, обобщение зарубежного опыта, проведения консультаций с ведущими работодателями, объединениями работодателей отрасли, в которой востребованы выпускники в рамках направления подготовки.  ПС 40.136 Специалист в области разработки, сопровождения и



		<p>ПК-2. Способен разрабатывать рабочую проектную и техническую документацию, оформлять законченные проектно-конструкторские работы с проверкой соответствия разрабатываемых проектов и технической документации стандартам, техническим условиям и другим нормативным документам</p>	<p>ПК-2.1. Знает принципы и порядок разработки технической документации в соответствии с техническими требованиями к продукции и условиями реализации технологического процесса при нормальных условиях эксплуатации  ПК-2.2. Умеет составлять техническое задание на экспертизу технической документации, готовить пояснительную записку (сведения) об объекте экспертизы  ПК-2.3. Владеет навыками разработки экспертного заключения в соответствии с актуальными нормативными документами</p>	<p>интеграции технологических процессов и производств в области материаловедения и технологии материалов (утв. приказом Министерства труда и социальной защиты Российской Федерации от 03.07.2019 № 477н).  Обобщенная трудовая функция А Разработка, сопровождение и интеграция инновационных технологических процессов в области материаловедения и технологии материалов; уровень квалификации 6, трудовая функция А/02.6 Разработка интегрированной информационной модели типовых технологических процессов в области материаловедения и технологии материалов  ПС 40.086 Специалист по внедрению новой</p>
		<p>ПК-3. Способен выбирать основные и вспомогательные материалы, способы реализации технологических процессов, применять прогрессивные методы эксплуатации технологического</p>	<p>ПК-3.1. Знает основные виды управляющих средств оборудования термической и химико-термической обработки и программное обеспечение к ним  ПК-3.2. Умеет проектировать режимы термической и химико-термической обработки с</p>	

		<p>оборудования при изготовлении технологических машин</p>	<p>учетом требований энерго- и ресурсоэффективности ПК-3.3. Владеет методиками реализации разработанных режимов термической и химико-термической обработки в программах для управляющих средств оборудования термической и химико-термической обработки</p>	<p>техники и технологий в термическом производстве (утв. приказом Министерства труда и социальной защиты Российской Федерации от 22.10.2020 № 741н). Обобщенная трудовая функция А Внедрение несложных новых техники и технологий термической обработки; уровень квалификации 5, трудовая функция А/01.5 Сбор и обобщение информации о новых оборудовании и технологиях в термическом производстве</p> <p>ПС 25.053 Специалист по разработке неметаллических композиционных материалов и покрытий в ракетно-космической промышленности (утв. приказом Министерства труда и социальной защиты Российской Федерации от</p>
		<p>ПК-4 Способен обеспечивать технологичность изделий и оптимальность процессов их изготовления при производстве высокотемпературных функциональных материалов (ВФМ) и изделий из них</p>	<p>ПК-4.1. Знает проблемы теории и технологии инновационных процессов производства ВФМ и изделий из них, технологические возможности, характеристики и особенности эксплуатации термического оборудования, критерии оценки технологичности и повышения эффективности процессов производства ВФМ ПК-4.2. Умеет разрабатывать технологические режимы и выбирать аппаратное оформление для реализации типовых и</p>	<p>ПК-4.1. Знает проблемы теории и технологии инновационных процессов производства ВФМ и изделий из них, технологические возможности, характеристики и особенности эксплуатации термического оборудования, критерии оценки технологичности и повышения эффективности процессов производства ВФМ ПК-4.2. Умеет разрабатывать технологические режимы и выбирать аппаратное оформление для реализации типовых и</p>

			<p>инновационных процессов получения ВФМ ПК-4.3. Владеет приемами подбора и корректировки параметров нового сложного технологического процесса термического производства по результатам анализа структуры и свойств материалов, в том числе с применением вычислительной техники и прикладных программ</p>	<p>03.09.2018 № 573н). Обобщенная трудовая функция G Проведение научно-экспериментальных исследований по отработке специализированных параметров неметаллических композиционных материалов, используемых для производства ракетно-космических комплексов и систем, технологии их применения; уровень квалификации 6, трудовая функция G/05.6 Инженерное сопровождение при проведении входного контроля неметаллических композиционных материалов, используемых для производства ракетно-космических комплексов и систем, подготовки сборочных узлов, контроль</p>
--	--	--	------------------------------------------------------------------------------------------------------------------------------------------------------------------------------------------------------------------------------------------------------------------------------------------------------------	-----------------------------------------------------------------------------------------------------------------------------------------------------------------------------------------------------------------------------------------------------------------------------------------------------------------------------------------------------------------------------------------------------------------------------------------------------------------------------------------------------------------------------------------------------------------------

				соблюдения технологической дисциплины при изготовлении серийных деталей и сборочных узлов и в рамках опытно- конструкторских работ
--	--	--	--	---------------------------------------------------------------------------------------------------------------------------------------------------------

В результате освоения практики обучающийся должен

*Знать:*

- принципы проектирования предприятий, технологических линий по производству высокотемпературных функциональных материалов (ВФМ);
- технологические процессы, принципиальную технологическую схему производства и основное технологическое оборудование, используемое в производстве ВФМ; организационную структуру предприятий по производству ВФМ.

*Уметь:*

- выполнять поиск, обработку, анализ и систематизацию научно-технической информации, осуществлять выбор методик и средств решения задач, поставленных программой практики;
- выполнять расчеты, связанные с проектированием как отдельных узлов, агрегатов и технологических участков производства ВФМ, так и предприятия в целом;
- анализировать возникающие в производственной деятельности затруднения и способствовать их разрешению.

*Владеть:*

- приемами разработки проектно-конструкторской документации;
- способностью выявлять и устранять отклонения от режимов работы технологического оборудования и параметров технологического процесса.

### 3 ОБЪЕМ ПРАКТИКИ И ВИДЫ УЧЕБНОЙ РАБОТЫ

Эксплуатационная практика проводится в 6 семестре. Контроль освоения студентами материала практики осуществляется путем проведения зачета с оценкой.

Вид учебной работы	Объем практики		
	ЗЕ	Акад. ч	Астр. ч
<b>Общая трудоемкость практики</b>	<b>3,0</b>	<b>108</b>	<b>81</b>
<b>Контактная работа – аудиторные занятия:</b>	<b>1,33</b>	<b>48</b>	<b>36</b>
Практические занятия (ПЗ)	1,33	48	36
в том числе в форме практической подготовки	1,33	48	36
<b>Самостоятельная работа (СР):</b>	<b>1,67</b>	<b>60</b>	<b>45</b>
Контактная самостоятельная работа	1,67	0,4	0,3
Индивидуальное задание		16	12
Самостоятельное освоение знаний, умений и навыков по программе практики		43,6	32,7
в том числе в форме практической подготовки		59,6	44,7
<b>Вид контроля:</b>			
<b>Зачет с оценкой</b>	+	+	+
<b>Вид итогового контроля:</b>	<b>Зачет с оценкой</b>		

### 4 СОДЕРЖАНИЕ ПРАКТИКИ

#### 4.1 Разделы практики

№ п/п	Раздел практики	Часов		
		Всего	ПЗ	СР
1	Общая характеристика предприятия по производству ВФМ	32	16	16
2	Основные производственные процессы в соответствии с технологической схемой предприятия	32	16	16
3	Выполнение индивидуального задания. Подготовка и написание отчета	44	16	28
	<b>Всего часов</b>	<b>108</b>	<b>48</b>	<b>60</b>

№ п/п	Раздел практики	Часов		
		Всего	ПЗ	СР
1	Общая характеристика предприятия по производству ВФМ	24	12	12
2	Основные производственные процессы в соответствии с технологической схемой предприятия	24	12	12
3	Выполнение индивидуального задания. Подготовка и написание отчета	33	12	21
	<b>Всего часов</b>	<b>81</b>	<b>36</b>	<b>45</b>

#### 4.2 Содержание разделов практики

**Раздел 1.** Общая характеристика предприятия по производству отдельного вида ВФМ. Номенклатура и объемы выпускаемой продукции. Метод производства. Принципиальная технологическая схема производства продукции. Структура предприятия, основные производственные цеха и отделения. Характеристики основного оборудования.

**Раздел 2.** Основные производственные процессы в соответствии с технологической схемой предприятия. Основные параметры производственных процессов и работы технологического оборудования. Методы контроля и управления технологическими процессами. Контроль качества готовой продукции.

**Раздел 3.** Обобщение и систематизация данных по структуре, технологии производства, применяемому оборудованию, выпускаемой предприятием продукции, методам и формам контроля продукции. Подготовка и написание отчета.

#### 5 СООТВЕТСТВИЕ СОДЕРЖАНИЯ ТРЕБОВАНИЯМ К РЕЗУЛЬТАТАМ ОСВОЕНИЯ ПРАКТИКИ

Результат освоения практики	Раздел		
	1	2	3
<b><i>В результате прохождения практики студент должен:</i></b>			
<b><i>знать:</i></b>			
– принципы проектирования предприятий, технологических линий по производству высокотемпературных функциональных материалов (ВФМ)	+	+	+
– технологические процессы, принципиальную технологическую схему производства и основное технологическое оборудование, используемое в производстве ВФМ; организационную структуру предприятий по производству ВФМ	+	+	+
<b><i>уметь:</i></b>			
– выполнять поиск, обработку, анализ и систематизацию научно-технической информации, осуществлять выбор методик и средств решения задач, поставленных программой практики			+
– выполнять расчеты, связанные с проектированием как отдельных узлов, агрегатов и технологических участков производства ВФМ, так и предприятия в целом	+	+	+
– анализировать возникающие в производственной деятельности затруднения и способствовать их	+	+	

разрешению			
<b>владеть:</b>			
– способностью и готовностью осуществлять технологический процесс в соответствии с регламентом	+	+	+
– способностью выявлять и устранять отклонения от режимов работы технологического оборудования и параметров технологического процесса	+	+	+
<b><i>В результате прохождения практики студент должен приобрести следующие универсальные (УК) и профессиональные (ПК) компетенции и индикаторы их достижения:</i></b>			
<b>универсальные:</b>			
УК-1. Способен осуществлять поиск, критический анализ и синтез информации, применять системный подход для решения поставленных задач	УК-1.1. Знает методы поиска, критического анализа и синтеза информации, применения системного подхода, основанного на научном мировоззрении при решении задач профессиональной деятельности	+	+
	УК-1.2. Умеет находить и критически анализировать информацию, необходимую для решения задач профессиональной деятельности	+	+
	УК-1.3. Владеет навыками рассмотрения возможных вариантов решения задачи, оценивания их достоинств и недостатков.	+	+
УК-2. Способен определять круг задач в рамках поставленной цели и выбирать оптимальные способы их решения, исходя из действующих правовых норм, имеющихся ресурсов и ограничений	УК-2.1. Знает правила и условности при выполнении конструкторской документации проекта	+	+
	УК-2.2. Умеет определять способ решения конкретной задачи проекта, выбирая оптимальный способ и исходя из действующих правил и граничных условий при выполнении проектной документации и имеющихся ресурсов и ограничений	+	+
	УК-2.3. Владеет способами и приемами изображения элементов химического оборудования в одной из графических систем, навыками проектирования простейших аппаратов химической промышленности	+	+

<p>УК-3. Способен осуществлять социальное взаимодействие и реализовывать свою роль в команде</p>	<p>УК-3.1. Знает основные типы социальных взаимодействий и социально-психологические критерии эффективности управления коллективом</p>	+	+	+
	<p>УК-3.2. Умеет взаимодействовать с другими членами команды, в том числе участвовать в обмене информацией, знаниями и опытом</p>	+	+	+
	<p>УК-3.3. Владеет способами мотивации членов коллектива к личностному и профессиональному развитию</p>	+	+	+
<p>УК-4. Способен осуществлять деловую коммуникацию в устной и письменной формах на государственном языке Российской Федерации и иностранном(ых) языке(ах)</p>	<p>УК-4.1. Знает основные приемы и методы реферирования и аннотирования литературы по специальности, приемы работы с оригинальной литературой по специальности</p>	+	+	+
	<p>УК-4.2. Умеет использовать информационно-коммуникационные технологии при поиске необходимой информации в процессе решения стандартных коммуникативных задач на государственном и иностранном языках</p>	+	+	+
	<p>УК-4.3. Владеет ведением деловой переписки с учетом особенностей стилистики официальных и неофициальных писем, социокультурных различий в формате корреспонденции на государственном и иностранном языках</p>	+	+	+
<p>УК-5. Способен воспринимать межкультурное разнообразие общества в социально-историческом, этическом и философском контекстах</p>	<p>УК-5.1. Знает этно-культурные и социально-политические процессы становления российской государственности</p>	+	+	+
	<p>УК-5.2. Умеет понимать и анализировать мировоззренческие, социальные и индивидуальные проблемы современной жизни</p>	+	+	+
	<p>УК-5.3. Владеет навыками философской культуры для выработки системного целостного взгляда на</p>	+	+	+



		действительность			
УК-6. Способен управлять своим временем, выстраивать и реализовывать траекторию саморазвития на основе принципов образования в течение всей жизни	УК-6.1.	Знает социально-психологические технологии развития и саморазвития	+	+	+
	УК-6.2.	Умеет критически оценивать эффективность использования времени и других ресурсов при решении поставленных задач	+	+	+
	УК-6.3.	Владеет приемами анализа собственных действий при управлении коллективом и при самоорганизации	+	+	+
УК-7. Способен поддерживать должный уровень физической подготовленности для обеспечения полноценной социальной и профессиональной деятельности	УК-7.1.	Знает роль и значение физической культуры в жизни человека и общества; виды физических упражнений; научно-практические основы физической культуры и здорового образа жизни	+	+	+
	УК-7.2.	Умеет использовать основы физической культуры для осознанного выбора здоровьесберегающих технологий с учетом внешних и внутренних условий реализации профессиональной деятельности	+	+	+
	УК-7.3.	Владеет средствами и методами укрепления здоровья, физического самосовершенствования; должным уровнем физической подготовленности для обеспечения полноценной социальной и профессиональной деятельности	+	+	+
	УК-7.4.	Умеет использовать средства и методы физического воспитания для профессионально-личностного развития, физического самосовершенствования, формирования здорового образа и стиля жизни.	+	+	+
	УК-7.5.	Владеет средствами и методами укрепления индивидуального здоровья для обеспечения полноценной социальной и профессиональной	+	+	+

	деятельности.			
УК-8. Способен создавать и поддерживать в повседневной жизни и в профессиональной деятельности безопасные условия жизнедеятельности для сохранения природной среды, обеспечения устойчивого развития общества, в том числе при угрозе и возникновении чрезвычайных ситуаций и военных конфликтов	УК-8.1. Знает характер воздействия вредных и опасных факторов на человека и природную среду, методы защиты от них применительно к сфере своей профессиональной деятельности	+	+	+
	УК-8.2. Умеет выявлять и устранять проблемы, связанные с нарушениями техники безопасности на рабочем месте применительно к сфере своей профессиональной деятельности	+	+	+
	УК-8.3. Владеет способами и технологиями защиты в чрезвычайных ситуациях и в условиях военного времени	+	+	+
УК-9. Способен использовать базовые дефектологические знания в социальной и профессиональной сферах	УК-9.1. Знает и понимает особенности поведения членов коллектива с ограничениями по здоровью	+	+	+
	УК-9.2. Умеет взаимодействовать с членами коллектива с ограничениями по здоровью	+	+	+
	УК-9.3. Владеет приемами анализа собственных действий при общении с членами коллектива с ограничениями по здоровью	+	+	+
УК-10. Способен принимать обоснованные экономические решения в различных областях жизнедеятельности	УК-10.1. Знает основы экономической культуры, в том числе финансовой грамотности	+	+	+
	УК-10.2. Умеет использовать знания основ экономики при принятии обоснованных решений в различных областях деятельности	+	+	+
	УК-10.3. Владеет навыками выбора экономически обоснованных решений в различных областях жизнедеятельности	+	+	+
УК-11. Способен формировать нетерпимое отношение к коррупционному поведению	УК-11.1. Знает правовые нормы, формирующие нетерпимое отношение к коррупционному поведению	+	+	+
	УК-11.2. Умеет реализовывать нетерпимое отношение к коррупционному поведению в	+	+	+

	различных сферах деятельности			
	УК-11.3. Владеет методами формирования нетерпимого отношения к коррупционному поведению	+	+	+
<b>профессиональные:</b>				
ПК-1. Способен принимать участие в работах по расчету и проектированию деталей и узлов технологического оборудования химической промышленности в соответствии с техническими заданиями и использованием стандартных средств автоматизации проектирования	ПК-1.1. Знает принципы и порядок расчета деталей и узлов технологического оборудования химической промышленности и основные программные средства для их выполнения	+	+	+
	ПК-1.2. Умеет проектировать типовую технологическую оснастку с использованием прикладных программных средств	+	+	+
	ПК-1.3. Владеет методиками автоматизированного проектирования деталей и узлов технологического оборудования химической промышленности в прикладных программных средствах	+	+	+
ПК-2. Способен разрабатывать рабочую проектную и техническую документацию, оформлять законченные проектно-конструкторские работы с проверкой соответствия разрабатываемых проектов и технической документации стандартам, техническим условиям и другим нормативным документам	ПК-2.1. Знает принципы и порядок разработки технической документации в соответствии с техническими требованиями к продукции и условиями реализации технологического процесса при нормальных условиях эксплуатации	+	+	+
	ПК-2.2. Умеет составлять техническое задание на экспертизу технической документации, готовить пояснительную записку (сведения) об объекте экспертизы	+	+	+
	ПК-2.3. Владеет навыками разработки экспертного заключения в соответствии с актуальными нормативными документами	+	+	+
ПК-3. Способен выбирать основные и вспомогательные материалы, способы реализации	ПК-3.1. Знает основные виды управляющих средств оборудования термической и химико-термической обработки и программное обеспечение к	+	+	+

технологических процессов, применять прогрессивные методы эксплуатации технологического оборудования при изготовлении технологических машин	ним			
	ПК-3.2. Умеет проектировать режимы термической и химико-термической обработки с учетом требований энерго- и ресурсоэффективности	+	+	+
	ПК-3.3. Владеет методиками реализации разработанных режимов термической и химико-термической обработки в программах для управляющих средств оборудования термической и химико-термической обработки	+	+	+
ПК-4 Способен обеспечивать технологичность изделий и оптимальность процессов их изготовления при производстве высокотемпературных функциональных материалов (ВФМ) и изделий из них	ПК-4.1. Знает проблемы теории и технологии инновационных процессов производства ВФМ и изделий из них, технологические возможности, характеристики и особенности эксплуатации термического оборудования, критерии оценки технологичности и повышения эффективности процессов производства ВФМ	+	+	+
	ПК-4.2. Умеет разрабатывать технологические режимы и выбирать аппаратурное оформление для реализации типовых и инновационных процессов получения ВФМ	+	+	+
	ПК-4.3. Владеет приемами подбора и корректировки параметров нового сложного технологического процесса термического производства по результатам анализа структуры и свойств материалов, в том числе с применением вычислительной техники и прикладных программ	+	+	+

## 6 ПРАКТИЧЕСКИЕ И ЛАБОРАТОРНЫЕ ЗАНЯТИЯ

### 6.1 Практические занятия

Учебным планом подготовки бакалавров по направлению 15.03.02 Технологические машины и оборудование, профиль «Технологические машины и оборудование производства высокотемпературных функциональных материалов» предусмотрено проведение практических занятий при прохождении эксплуатационной практики в объеме 48 акад. часов / 36 астр. часов (1,33 ЗЕТ). Практические занятия проводятся в форме практической подготовки под руководством преподавателя и направлены на углубление теоретических знаний, полученных учащимися

самостоятельно, формирование понимания связей между теоретическими моделями технологических процессов, позволяющих прогнозировать технологические параметры, характеристики аппаратуры и свойства получаемых веществ, материалов и изделий и методологией решения практических задач, приобретение навыков применения теоретических знаний в практической работе.

#### **Примерный перечень практических занятий:**

№ п/п	Раздел	Темы практических занятий	Часы
1.	1	- Общая характеристика предприятия по производству отдельного вида ВФМ. Номенклатура и объемы выпускаемой продукции. Метод производства. Принципиальная технологическая схема производства продукции. - Структура предприятия, основные производственные цеха и отделения. Характеристики основного оборудования.	16
2.	2	- Основные производственные процессы в соответствии с технологической схемой предприятия. Методы контроля и управления технологическими процессами. - Основные режимы и работы технологического оборудования. - Контроль качества готовой продукции.	16
3.	3	- Структура, технология производства, применяемое оборудование, выпускаемая предприятием продукция, методы и формы контроля.	16

#### **6.2 Лабораторные занятия**

Лабораторные занятия не предусмотрены.

### **7 САМОСТОЯТЕЛЬНАЯ РАБОТА**

Учебным планом подготовки бакалавров по направлению 15.03.02 Технологические машины и оборудование, профиль «Технологические машины и оборудование производства высокотемпературных функциональных материалов» при прохождении эксплуатационной практики предусмотрена самостоятельная работа обучающегося в форме практической подготовки в объеме 60 акад. часов / 45 астр. часов (1,67 ЗЕТ). Регламент практики определяется и устанавливается в соответствии с учебным планом.

Основу содержания самостоятельной работы обучающегося при прохождении эксплуатационной практики составляет освоение практических навыков организации и осуществления производственной деятельности в технологии ВФМ с учётом интересов и возможностей кафедры или организации, где она проводится. Программа практики включает также выполнение индивидуального задания, которое разрабатывается руководителем практики с учетом специфики научно-исследовательской работы кафедры.

При прохождении эксплуатационной практики обучающийся должен использовать совокупность форм и методов самостоятельной работы:

- посещение научных семинаров кафедры (проблемной лаборатории, научной группы);
- посещение отраслевых выставок, семинаров и конференций;
- изучение методик анализа и систематизации научно-технической информации;
- знакомство с материально-технической базой места прохождения практики (кафедры проблемной лаборатории, научной группы);

Практическое освоение навыков организации и осуществления производственной деятельности в технологии ВФМ предусматривает:

- ознакомление и проработку рекомендованной литературы, работу с электронно-библиотечными системами, включая переводы публикаций из научных журналов, цитируемых в базах Scopus, Web of Science, Chemical Abstracts, РИНЦ;
- самостоятельное изучение рекомендуемой литературы.

## **8 ПРИМЕРЫ ОЦЕНОЧНЫХ СРЕДСТВ ДЛЯ КОНТРОЛЯ ПРОХОЖДЕНИЯ ПРАКТИКИ**

Итоговая оценка по практике «Производственная практика: эксплуатационная практика» (зачет с оценкой, максимальная оценка –100 баллов) выставляется студенту по итогам написания отчета о прохождении преддипломной практики (максимальная оценка за отчет о прохождении практики – 60 баллов) и итогового опроса студента (максимальная оценка за итоговый опрос – 40 баллов).

### **8.1 Требования к отчету о прохождении практики**

Отчет о прохождении преддипломной практики выполняется студентом во время прохождения практики в соответствии с календарным учебным графиком рабочего учебного плана подготовки бакалавров по направлению подготовки 15.03.02 Технологические машины и оборудование по профилю «Технологические машины и оборудование производства высокотемпературных функциональных материалов».

Цель отчета – показать степень полноты выполнения студентом программы практики. Объем отчета (основной текст) – 25-30 страниц. Таблицы, схемы, рисунки, чертежи можно поместить в приложения, в этом случае в основной объем отчета они не входят.

Структурные элементы отчета по практике:

- титульный лист;
- содержание;
- введение;
- основная часть: характеристика предприятий, с деятельностью которых ознакомился студент во время практики.
- заключение;
- список использованных источников;
- приложения.

При оформлении отчета следует ориентироваться на требования ГОСТ 7.32-2017 «СИБИД. Отчет о научно-исследовательской работе. Структура и правила оформления».

Отчет о прохождении практики выполняют с помощью персонального компьютера на листах формата А4, поля – стандартные, шрифт – Times New Roman 12 пт, через 1,5 интервала. Таблицы и рисунки выполняют в соответствии с ГОСТ 7.32-2017 «СИБИД. Отчет о научно-исследовательской работе. Структура и правила оформления». Текстовый материал необходимо иллюстрировать рисунками и фотографиями, выполненными во время прохождения практики или полученными из сети Интернет.

Страницы отчета нумеруют арабскими цифрами со сквозной нумерацией по всему тексту; титульный лист включают в общую нумерацию страниц отчета, но номер страницы на титульном листе не проставляют.

Ссылки на использованные источники располагают в тексте в порядке их появления и нумеруют арабскими цифрами без точки в квадратных скобках, например, [1]; [3-5]. Библиографические ссылки оформляют в соответствии с ГОСТ Р 7.0.5-2008 «СИБИД. Библиографическая ссылка. Общие требования и правила составления».

### **8.2 Примерная тематика индивидуальных заданий**

1. Массозаготовительный цех производства фарфоровой посуды методом литья из водных шликеров.

2. Массозаготовительный цех производства фарфоровой посуды методом пластического формования.
3. Массозаготовительный цех производства фарфоровой посуды методом полусухого прессования.
4. Цех формования фарфоровых чайников методом литья из водных шликеров.
5. Цех формования фаянсовых чашек методом литья из водных шликеров.
6. Цех формования фарфоровых чайников методом пластического формования.
7. Цех формования фарфоровых тарелок методом полусухого прессования.
8. Массозаготовительный цех производства керамической плитки для полов Поточная линия производства керамической плитки для полов.
9. Поточная линия производства керамической плитки из керамогранита.
10. Массозаготовительный цех производства унитазов под давлением.
11. Отделение механизированных стендов для литья унитазов.
12. Отделение для литья унитазов под давлением.
13. Массозаготовительный цех производства полнотелого керамического кирпича методом пластического прессования.
14. Массозаготовительный цех производства пустотелого керамического камня методом пластического формования.
15. Массозаготовительный цех производства пустотелого керамического кирпича методом полусухого формования.
16. Отделение для пластического формования пустотелого керамического камня.
17. Массозаготовительный цех производства керамических канализационных труб методом пластического прессования.
18. Отделение для пластического формования керамических канализационных труб.
19. Отделение для формования фарфоровых электроизоляторов методом обточки.
20. Массозаготовительный цех для производства периклазоуглеродистых огнеупоров.
21. Отделение пластического прессования воздушнонагревателей.
22. Массозаготовительный цех для производства кислотоупоров.
23. Массозаготовительный цех для производства нагревателей из карбида кремния.
24. Линия для формования керамической пленки рапельным методом.
25. Линия по производству тонких керамических листов на линии Ламина.

### **8.3 Примеры вопросов для итогового контроля освоения практики (зачет с оценкой)**

Итоговый контроль освоения практики включает представление отчета по практике, устный доклад, презентацию результатов научного исследования и ответы на вопросы по теме работы.

Оформление отчета и презентация оцениваются в 15 баллов, доклад – 10 баллов, ответы на вопросы билета к зачету с оценкой – 15 баллов. Билет к зачету с оценкой состоит из 3 вопросов, ответ на каждый вопрос оценивается по 5 баллов. Максимальная оценка – 40 баллов.

1. Исходные данные для проведения технологических расчетов в проекте предприятия.
2. Параметры выбора площадки для строительства данного предприятия.
3. Исходные данные для проведения технологических расчетов в проекте данного предприятия.
4. Ассортимент и объемы керамической продукции, выпускаемой предприятием.
5. Вещественный состав и технологические характеристики сырья, применяемого для производства выпускаемых керамических изделий.
6. Способы осуществления контроля сырья, применяемого для производства выпускаемых керамических изделий.

7. ГОСТы и ТУ на сырье, применяемого для производства выпускаемых керамических изделий.
8. ГОСТы и ТУ на выпускаемые керамические изделия.
9. Основные стадии (переделы) производства керамических изделий, выпускаемых на предприятии.
10. Сырьевые материалы, способы их транспортировки сырья на завод, норма запасов сырья на предприятии.
11. Дробление сырьевых материалов. Выбор дробильных агрегатов в зависимости от свойств сырья, стадийность дробления.
12. Сушка сырья, если ее применяют на предприятии. Применяемое оборудование для сушки.
13. Пути интенсификации помола сырьевых материалов. Сухой и мокрый помолы.
14. Применение при помоле сырьевых материалов ПАВ и высокоэнергетических мельниц.
15. Применение совместного помола сырьевых материалов. Его достоинства и недостатки.
16. Оптимизация процесса тонкого и сверхтонкого измельчения сырьевых материалов. Оценка степени измельчения. Гранулометрический состав сырьевой смеси и его связь с затратами энергии на помол.
17. Приведите ваши предложения по совершенствованию процессов измельчения на данном предприятии.
18. Приведите ваши предложения по применению более совершенного оборудования для дробления сырьевых материалов.
19. Приведите ваши предложения по применению более совершенного оборудования для помола сырьевых материалов.
20. Размер и форма частиц в порошках после измельчения. Текучесть и явление аутогезии в порошках. Агрегирование высокодисперсных порошков и его влияние на последующие стадии технологии керамики.
21. Методы анализа измельченных сырьевых смесей и меры по их корректировке.
22. Применяемые временные технологические связки (ВТС). Их химический состав и физико-химические свойства.
23. Получение формовочных масс для выпускаемых керамических изделий.
24. Оборудование, применяемое для получения формовочных масс на данном предприятии.
25. Применение дополнительных добавок, регулирующих свойства формовочных масс.
26. Приведите ваши предложения по совершенствованию процессов получения формовочных масс на данном предприятии.
27. Приведите ваши предложения по применению более совершенного оборудования для получения формовочных масс на данном предприятии.
28. Методы анализа качества получаемых формовочных масс на данном предприятии.
29. Методы формования и оборудование, применяемое для формования заготовок (полуфабриката) на данном предприятии.
30. Контроль качества заготовок (до удаления ВТС) на предприятии.
31. Оборудование, применяемое для удаления ВТС из заготовок (полуфабриката) на данном предприятии.
32. Контроль качества заготовок на предприятии после удаления из них ВТС.
33. Виды брака заготовок после удаления из них ВТС и пути их устранения на предприятии.
34. Приведите ваши предложения по применению более совершенного оборудования для удаления из них ВТС на данном предприятии.



35. Оборудование, применяемое для обжига заготовок (полуфабриката) на данном предприятии.
36. Контроль качества спеченных керамических изделий на предприятии.
37. Виды брака заготовок после удаления из них ВТС и пути их устранения на предприятии.
38. Приведите ваши предложения по применению более совершенного оборудования для обжига заготовок и получения керамических изделий на данном предприятии.
39. Виды послеобжиговой обработки, применяемые на предприятии.
40. Мероприятия по охране окружающей среды, применяемые на данном предприятии.

Полный перечень оценочных средств приведен в виде отдельного документа, являющегося неотъемлемой частью основной образовательной программы.

#### 8.4 Структура и пример билетов для зачета с оценкой

<i>«Утверждаю» Заведующий кафедрой ХТКиО Н.А. Макаров</i>	<b>Министерство науки и высшего образования РФ</b>
	<b>Российский химико-технологический университет имени Д.И. Менделеева</b>
	<b>Кафедра химической технологии керамики и огнеупоров Производственная практика: эксплуатационная практика</b>
<p><b>Билет № 13</b></p> <ol style="list-style-type: none"> <li>1. Исходные данные для проведения технологических расчетов в проекте предприятия.</li> <li>2. Приведите ваши предложения по совершенствованию процессов измельчения на данном предприятии.</li> <li>3. Контроль качества спеченных керамических изделий на предприятии.</li> </ol>	

### 9 УЧЕБНО-МЕТОДИЧЕСКОЕ ОБЕСПЕЧЕНИЕ ПРАКТИКИ

#### 9.1 Рекомендуемая литература

##### *А. Основная литература*

1. Рыжков И.Б. Основы научных исследований и изобретательства: Учебное пособие. СПб.: Лань, 2019. 224 с. [Электронный ресурс] Режим доступа: <https://e.lanbook.com/book/116011>

##### *Б. Дополнительная литература*

2. Требования к оформлению выпускных квалификационных (дипломных) и курсовых работ: методические указания / Сост. В.М. Аристов, С.Г. Комарова, Х.А. Невмятулина. – М.: РХТУ им. Д.И. Менделеева, 2016. 36 с.
3. Андрианов Н.Т., Балкевич В.Л., Беляков А.В. и др. Химическая технология керамики: Учебное пособие для вузов. Под. ред. проф. И.Я. Гузмана. М.:ООО РИФ «Стройматериалы», 2012. 496 с.
4. Андрианов Н.Т., Балкевич В.Л., Беляков А.В. и др. Практикум по химической технологии керамики: Учебное пособие для вузов /. Под. ред. проф. И.Я. Гузмана. М.:ООО РИФ «Стройматериалы», 2005. 336 с.

#### 9.2 Рекомендуемые источники научно-технической информации

1. Реферативный журнал «Химия» (РЖХ), серия М «Силикатные материалы», ISSN 0235-2206
2. «Цемент и его применение» ISSN 1607-8837
3. «Строительные материалы», ISSN 0585-430X
4. «Строительные материалы, оборудование и технологии XXI века», ISSN 1729-9209

5. «ZKG International», ISSN 0949-0205
  6. «Cement International» ISSN 1610-6199
  7. «Cement and Concrete Research», ISSN 0008-8846
  8. Ресурсы ELSEVIER: [www.sciencedirect.com](http://www.sciencedirect.com).
  9. Ж. Стекло и керамика. ISSN: 0131-9582
  10. Ж. Физика и химия стекла. ISSN: 0132-6651
  11. Ж. Техника и технология силикатов. ISSN: 2076-0655
  12. Journal of the American Ceramic Society. ISSN: 1551-2916
- Политематические базы данных (БД): США: CAPLUS; COMPENDEX; Великобритания: INSPEC; Франция: PASCAL.

Ресурсы информационно-телекоммуникационной сети Интернет:

- Ресурсы ELSEVIER [www.sciencedirect.com](http://www.sciencedirect.com)
- [www.centerprioritet.ru](http://www.centerprioritet.ru) – СМЦ «Приоритет»: техническая документация исследований (ИКСИ), заказ литературы, русскоязычные издания
- <http://www.nanometer.ru/> – «Нанометр» – нанотехнологическое сообщество
- <http://plasma.karelia.ru/pub/nano-kurs/> – «Нано Технологии»
- <http://www.nanonewsnet.ru/> – Нанотехнологии Nano news net | Сайт о нанотехнологиях #1 в России
- <http://www.scirp.org/journal/Index.aspx> – Scientific research. Open Access
- <http://www.intechopen.com/> – In Tech. Open Science
- [http://www.twirpx.com/files/chidnustry/chemistry\\_tech/silicate/](http://www.twirpx.com/files/chidnustry/chemistry_tech/silicate/) – Технология силикатных и тугоплавких неметаллических материалов
- <http://www.rsl.ru> – Российская государственная библиотека
- <http://www.gpntb.ru> – Государственная публичная научно-техническая библиотека России
- <http://window.edu.ru> – Полнотекстовая библиотека учебных и учебно-методических материалов
- <http://abc.chemistry.bsu.by/free-journals/> – ABC-Chemistry: Бесплатная научная химическая информация
- <http://new.fips.ru/registers-web/> – Сайт ФИПС. Информация о патентах
- <http://findebookee.com/> – поисковая система по книгам
- <https://elibrary.ru/> – Научная электронная библиотека.

### 9.3 Средства обеспечения освоения практики

Для реализации эксплуатационной практики подготовлены следующие средства обеспечения освоения практики:

- перечень индивидуальных заданий для выполнения в процессе прохождения практики;
- перечень вопросов для итогового контроля освоения практики;
- методические указания для подготовки отчета по практике;
- <https://zoom.us/> – LMS Zoom.

## 10 ПЕРЕЧЕНЬ ИНФОРМАЦИОННЫХ ТЕХНОЛОГИЙ, ИСПОЛЬЗУЕМЫХ В ОБРАЗОВАТЕЛЬНОМ ПРОЦЕССЕ

Информационно-библиотечный центр (ИБЦ) РХТУ им. Д.И. Менделеева обеспечивает информационную поддержку всем направлениям деятельности университета, содействует подготовке высококвалифицированных специалистов, совершенствованию учебного процесса, научно-исследовательской работы, способствует развитию профессиональной культуры будущего специалиста.

Структура и состав библиотечного фонда соответствуют требованиям Примерного положения о формировании фондов библиотеки высшего учебного заведения, утвержденного приказом Минобрнауки от 27.04.2000 г. № 1246. ИБЦ

университета обеспечивает обучающихся основной учебной, учебно-методической и научной литературой, необходимой для организации образовательного процесса по всем дисциплинам основной образовательной программы и гарантирует возможность качественного освоения обучающимся образовательной программы подготовки бакалавров по направлению 15.03.02 Технологические машины и оборудование, профиль «Технологические машины и оборудование производства высокотемпературных функциональных материалов».

Фонд учебной и учебно-методической литературы укомплектован печатными и электронными изданиями из расчета 50 экз. на каждые 100 обучающихся, а для дисциплин части образовательной программы, формируемой участниками образовательных отношений, – 1 экз. на одного обучающегося.

Фонд дополнительной литературы включает помимо учебной литературы официальные, справочно-библиографические, специализированные отечественные и зарубежные периодические и информационные издания.

Общий объем многоотраслевого фонда ИБЦ 01.01.2022 составляет 1 716 243 экз.

Информационно-библиотечный центр обеспечивает самостоятельную работу обучающихся в читальных залах, предоставляя широкий выбор литературы по актуальным направлениям, а также обеспечивает доступ к профессиональным базам данных, информационным, справочным и поисковым системам.

Каждый обучающийся обеспечен свободным доступом из любой точки, в которой имеется доступ к сети Интернет и к электронно-библиотечной системе (ЭБС) Университета, которая содержит различные издания по основным изучаемым дисциплинам и сформирована по согласованию с правообладателями учебной и учебно-методической литературы.

Для более полного и оперативного справочно-библиографического и информационного обслуживания в ИБЦ реализована технология электронной доставки документов.

Полный перечень электронных информационных ресурсов, используемых в процессе обучения, представлен в основной образовательной программе.

## **11 МАТЕРИАЛЬНО-ТЕХНИЧЕСКОЕ ОБЕСПЕЧЕНИЕ ПРАКТИКИ**

В соответствии с учебным планом эксплуатационная практика проводится в форме практической подготовки обучающегося, как правило, на кафедре, осуществляющей подготовку обучающегося к защите выпускной квалификационной работы, и включает теоретическое и практическое освоение программы практики с использованием материально-технической базы кафедры.

### **11.1 Оборудование, необходимое в образовательном процессе:**

Лекционные учебные аудитории (оборудованные видеопроеционным оборудованием для презентаций, средствами звуковоспроизведения, экраном, и имеющие выход в Интернет), помещения для проведения семинарских и практических занятий (оборудованные учебной мебелью), библиотеку (имеющую рабочие компьютерные места для магистров, оснащенные компьютерами с доступом к базам данных и выходом в Интернет), лаборатории, оснащенные современным оборудованием для выполнения научно-исследовательской работы, компьютерные классы. При использовании электронных изданий каждый обучающийся обеспечен во время самостоятельной подготовки рабочим местом в компьютерном классе с выходом в Интернет в соответствии с трудоемкостью изучаемых дисциплин.

### **11.2 Учебно-наглядные пособия**

Комплекты плакатов к лекционным курсам; наборы образцов высокотемпературных неметаллических материалов и демонстрационных изделий из них;

набор образцов типичного брака изделий; плакаты типовых постеров НИР, наборы продукции промышленных предприятий; наглядно-дидактический материал по технологии производства изделий из керамики; альбомы дифрактограмм глинистых минералов; альбомы ИК-спектров неорганических соединений; альбомы рентгенограмм неорганических материалов.

### **11.3 Компьютеры, информационно-телекоммуникационные сети, аппаратно-программные и аудиовизуальные средства**

Персональные компьютеры, укомплектованные проигрывателями CD и DVD, принтерами и программными средствами; проекторы и экраны; цифровые камеры; копировальные аппараты; локальная сеть с выходом в Интернет.

### **11.4 Печатные и электронные образовательные и информационные ресурсы**

Информационно-методические материалы: учебные пособия по дисциплинам части программы, формируемой участниками образовательных отношений; методические рекомендации к практическим занятиям; каталоги типов и видов продукции из высокотемпературных неметаллических материалов; каталоги продукции промышленных предприятий; раздаточный материал к лекционным курсам; учебные фильмы по процессам технологии и способам производства отдельных видов изделий; электронные учебные издания по дисциплинам части, формируемой участниками образовательных отношений, научно-популярные электронные издания.

Электронные образовательные ресурсы: кафедральные библиотеки электронных изданий по дисциплинам части, формируемой участниками образовательных отношений; электронные презентации к разделам лекционных курсов; учебно-методические разработки кафедры в электронном виде; учебные фильмы к разделам дисциплин; электронные каталоги продукции; информационно-методические материалы в печатном и электронном виде по производству изделий из высокотемпературных неметаллических материалов; сборники технологических схем, буклеты и каталоги оборудования, справочники по сырьевым материалам, справочники по наилучшим доступным технологиям производства изделий из керамики; справочные материалы в печатном и электронном виде по строению и свойствам тугоплавких неорганических веществ; электронная картотека по рентгенофазовому анализу; электронная картотека по фазовым диаграммам состояния тугоплавких соединений; электронная картотека фотографий микроструктуры тугоплавких неорганических веществ.

### **11.5 Перечень лицензионного программного обеспечения**

№ п/п	Наименование программного продукта	Реквизиты договора поставки	Количество лицензий	Срок окончания действия лицензии
1	Операционная система Microsoft Windows 10 Education (Russian)	Государственный контракт от 14.12.2010 № 143-164ЭА/2010, Акт № Tr048787, накладная от 20.12.2010 № Tr048787	7	бессрочно

2	Kaspersky Endpoint Security для бизнеса – Стандартный Russian Edition. 1500-2499 Node 1 year Educational License (неисключительная лицензия)	Контракт от 26.05.2020 № 28-35ЭА/2020	190	12 месяцев (ежегодное продление подписки с правом перехода на обновленную версию продукта)
3	Антиплагиат.ВУЗ	Контракт от 17.06.2022 № 37-63ЭА/2022	не ограничено, лимит проверок 15000	19.05.2023
4	Операционная система Microsoft Windows 10 Professional 32 bit/64 bit Rus Only FQS-10150	Договор от 11.02.2019 № 26.02-Д-3.0-1293/2019	4	бессрочно
5	Microsoft Office Home and Business 2016 Rus CEE Only No Skype BOX T5D-02705	Договор от 11.02.2019 № 26.02-Д-3.0-1293/2019	4	бессрочно
6	Desktop Education ALNG LicSAPk OLVS E 1Y Academic Edition Enterprise. В составе: 1) Microsoft Office Professional Plus 2019 (Word, Excel, PowerPoint, Outlook, OneNote, Access, Publisher, InfoPath); 2) Microsoft Core CAL 3) Microsoft Windows Upgrade	Контракт от 26.05.2020 № 28-35ЭА/2020	657	12 месяцев (ежегодное продление подписки с правом перехода на обновлённую версию продукта)
7	SOLIDWORKS EDU Edition 2019-2020 Network – 200 Users (неисключительная лицензия)	Контракт от 26.05.2020 № 28-35ЭА/2020	1 сетевая, 200 пользователей	бессрочно
8	Учебный Комплект Компас-3D v18 на 50 мест. Проектирование и конструирование в машиностроении (неисключительная лицензия)	Контракт от 26.05.2020 № 28-35ЭА/2020	2, каждая 50 мест	бессрочно

## 12 ТРЕБОВАНИЯ К ОЦЕНКЕ КАЧЕСТВА ОСВОЕНИЯ ПРАКТИКИ

Наименование разделов	Основные показатели оценки	Формы и методы контроля и оценки
<p><b>Раздел 1.</b> Общая характеристика предприятия по производству ВФМ</p>	<p><i>Знает:</i></p> <ul style="list-style-type: none"> <li>–принципы проектирования предприятий, технологических линий по производству высокотемпературных функциональных материалов (ВФМ);</li> <li>–технологические процессы, принципиальную технологическую схему производства и основное технологическое оборудование, используемое в производстве ВФМ; организационную структуру предприятий по производству ВФМ.</li> </ul> <p><i>Умеет:</i></p> <ul style="list-style-type: none"> <li>–выполнять расчеты, связанные с проектированием как отдельных узлов, агрегатов и технологических участков производства ВФМ, так и предприятия в целом;</li> <li>–анализировать возникающие в производственной деятельности затруднения и способствовать их разрешению.</li> </ul> <p><i>Владеет:</i></p> <ul style="list-style-type: none"> <li>–способностью и готовностью осуществлять технологический процесс в соответствии с регламентом;</li> <li>–способностью выявлять и устранять отклонения от режимов работы технологического оборудования и параметров технологического процесса.</li> </ul>	<p>Оценка за выполнение индивидуального задания</p> <p>Оценка за отчет по практике и зачет</p>
<p><b>Раздел 2.</b> Основные производственные процессы в соответствии с технологической схемой предприятия</p>	<p><i>Знает:</i></p> <ul style="list-style-type: none"> <li>–принципы проектирования предприятий, технологических линий по производству высокотемпературных функциональных материалов (ВФМ);</li> <li>–технологические процессы, принципиальную технологическую схему производства и основное технологическое оборудование, используемое в производстве ВФМ; организационную структуру предприятий по производству ВФМ.</li> </ul> <p><i>Умеет:</i></p> <ul style="list-style-type: none"> <li>–выполнять расчеты, связанные с проектированием как отдельных узлов, агрегатов и технологических участков производства ВФМ, так и предприятия в целом;</li> <li>–анализировать возникающие в</li> </ul>	<p>Оценка за выполнение индивидуального задания</p> <p>Оценка за отчет по практике и зачет</p>

	<p>производственной деятельности затруднения и способствовать их разрешению.</p> <p><i>Владеет:</i></p> <ul style="list-style-type: none"> <li>–способностью и готовностью осуществлять технологический процесс в соответствии с регламентом;</li> <li>–способностью выявлять и устранять отклонения от режимов работы технологического оборудования и параметров технологического процесса.</li> </ul>	
<p><b>Раздел 3.</b> Выполнение индивидуального задания. Подготовка и написание отчета</p>	<p><i>Знает:</i></p> <ul style="list-style-type: none"> <li>–принципы проектирования предприятий, технологических линий по производству высокотемпературных функциональных материалов (ВФМ);</li> <li>–технологические процессы, принципиальную технологическую схему производства и основное технологическое оборудование, используемое в производстве ВФМ; организационную структуру предприятий по производству ВФМ.</li> </ul> <p><i>Умеет:</i></p> <ul style="list-style-type: none"> <li>–выполнять поиск, обработку, анализ и систематизацию научно-технической информации, осуществлять выбор методик и средств решения задач, поставленных программой практики;</li> <li>–выполнять расчеты, связанные с проектированием как отдельных узлов, агрегатов и технологических участков производства ВФМ, так и предприятия в целом;</li> <li>–анализировать возникающие в производственной деятельности затруднения и способствовать их разрешению.</li> </ul> <p><i>Владеет:</i></p> <ul style="list-style-type: none"> <li>–способностью и готовностью осуществлять технологический процесс в соответствии с регламентом;</li> <li>–способностью выявлять и устранять отклонения от режимов работы технологического оборудования и параметров технологического процесса.</li> </ul>	<p>Оценка за выполнение индивидуального задания</p> <p>Оценка за отчет по практике и зачет</p>

### **13 ОСОБЕННОСТИ ОРГАНИЗАЦИИ ОБРАЗОВАТЕЛЬНОГО ПРОЦЕССА ДЛЯ ИНВАЛИДОВ И ЛИЦ С ОГРАНИЧЕННЫМИ ВОЗМОЖНОСТЯМИ ЗДОРОВЬЯ**

Обучение инвалидов и лиц с ограниченными возможностями здоровья осуществляется в соответствии с:

1. Порядком организации и осуществления образовательной деятельности по образовательным программам высшего образования – программам бакалавриата, программам специалитета, программам магистратуры (Приказ Минобрнауки РФ от 06.04.2021 № 245);

2. Положением о порядке организации и осуществления образовательной деятельности по образовательным программам высшего образования – программам бакалавриата, программам специалитета, программам магистратуры в РХТУ им. Д.И. Менделеева, принятым решением Ученого совета РХТУ им. Д.И. Менделеева от 30.10.2019, протокол № 3, введенным в действие приказом ректора РХТУ им. Д.И. Менделеева от 14.11.2019 № 646А;

3. Положением о практической подготовке обучающихся в федеральном государственном бюджетном образовательном учреждении высшего образования «Российский химико-технологический университет имени Д.И. Менделеева» (утв. решением Ученого совета университета от 25.11.2020, протокол № 4);

4. Методическими рекомендациями по организации образовательного процесса для обучения инвалидов и лиц с ограниченными возможностями здоровья в образовательных организациях высшего образования, в том числе оснащенности образовательного процесса (утверждены заместителем Министра образования и науки РФ А.А. Климовым от 08.04.2014 № АК-44/05вн).



*Дополнения и изменения к рабочей программе*  
**«ПРОИЗВОДСТВЕННАЯ ПРАКТИКА: ЭКСПЛУАТАЦИОННАЯ ПРАКТИКА»**  
**основной образовательной программы**

Направление подготовки 15.03.02 Технологические машины и оборудование

Профиль подготовки «Технологические машины и оборудование производства  
высокотемпературных функциональных материалов»

Форма обучения: очная

Номер изменения/ дополнения	Содержание дополнения/изменения	Основание внесения изменения/дополнения
1.	Изменение в части обновления лицензионного программного обеспечения	протокол заседания кафедры ХТКиО № <u>16</u> от « <u>24</u> » <u>июня</u> <u>2022</u> г.

**Министерство науки и высшего образования Российской Федерации  
Федеральное государственное бюджетное образовательное учреждение  
высшего образования  
«Российский химико-технологический университет  
имени Д.И. Менделеева»**

---

**«УТВЕРЖДАЮ»**

И.о. проректора по учебной работе

\_\_\_\_\_ С.Н. Филатов

« \_\_\_\_\_ » \_\_\_\_\_ 2022 г.

**РАБОЧАЯ ПРОГРАММА**

**«УЧЕБНАЯ ПРАКТИКА: ОЗНАКОМИТЕЛЬНАЯ ПРАКТИКА»**

**Направление подготовки 15.03.02 Технологические машины и  
оборудование**

**Профиль подготовки «Технологические машины и оборудование  
производства высокотемпературных функциональных материалов»**

**Квалификация – бакалавр**

**РАССМОТРЕНО И ОДОБРЕНО**  
На заседании Методической комиссии  
Ученого совета  
РХТУ им. Д.И. Менделеева  
**«25» мая 2022 г.**

Председатель \_\_\_\_\_ Н.А. Макаров

**Москва 2022 г.**

Программа составлена доцентом кафедры химической технологии керамики и огнеупоров М. А. Варганян.

Программа рассмотрена и одобрена на совместном заседании кафедр химической технологии керамики и огнеупоров и химической технологии композиционных и вяжущих материалов факультета технологии неорганических веществ и высокотемпературных материалов «13» мая 2022 г., протокол № 14.

## 1 ЦЕЛЬ И ЗАДАЧИ ПРАКТИКИ

Программа составлена в соответствии с требованиями Федерального государственного образовательного стандарта (ФГОС ВО) для направления подготовки бакалавров 15.03.02 Технологические машины и оборудование по профилю «Технологические машины и оборудование производства высокотемпературных функциональных материалов», рекомендациями Методической комиссии Ученого совета и накопленным опытом преподавания дисциплин профиля кафедрами химической технологии керамики и огнеупоров и химической технологии композиционных и вязущих материалов РХТУ им. Д.И. Менделеева.

Программа относится к обязательной части учебного плана, к блоку 2 «Практики» и рассчитана на сосредоточенное прохождение в 4 семестре обучения. Программа предполагает, что обучающиеся имеют теоретическую и практическую подготовку в области неорганического материаловедения, в том числе в области физикохимии и технологии тугоплавких неорганических и силикатных материалов.

**Цель практики** – получение студентами общих представлений об основных пределах технологии высокотемпературных функциональных материалов (ВФМ), знакомство с работой предприятий и технологических линий по изготовлению изделий из этих материалов, а также получение первичных профессиональных умений и навыков путем самостоятельного творческого выполнения задач, поставленных программой практики.

**Задачами практики** являются формирование у обучающихся знаний для решения фундаментальных и прикладных задач в области технологии тугоплавких неорганических и силикатных материалов, формулирования цели и задач научного исследования, применения методов математического анализа при обработке результатов научного эксперимента.

Способ проведения практики: стационарная/выездная. Контроль успеваемости студентов ведется по принятой в университете рейтинговой системе.

## 2 ТРЕБОВАНИЯ К РЕЗУЛЬТАТАМ ОСВОЕНИЯ ПРАКТИКИ

Проведение практики «Учебная практика: практика по получению первичных профессиональных умений и навыков, в том числе умений и навыков научно-исследовательской деятельности» (далее – учебная практика) при подготовке бакалавров по направлению 15.03.02 Технологические машины и оборудование, профиль «Технологические машины и оборудование производства высокотемпературных функциональных материалов», направлено на приобретение следующих компетенций и индикаторов их достижения:

*- универсальных компетенций (УК) и индикаторов их достижения:*

Наименование категории (группы) универсальных компетенций	Код и наименование универсальной компетенции выпускника	Код и наименование индикатора достижения УК
Системное и критическое мышление	УК-1. Способен осуществлять поиск, критический анализ и синтез информации, применять системный подход для решения поставленных	УК-1.1. Знает методы поиска, критического анализа и синтеза информации, применения системного подхода, основанного на научном мировоззрении при решении задач профессиональной деятельности УК-1.2. Умеет находить и критически анализировать информацию, необходимую для решения задач профессиональной деятельности УК-1.3. Владеет навыками рассмотрения

	задач	возможных вариантов решения задачи, оценивания их достоинств и недостатков.
Разработка и реализация проектов	УК-2. Способен определять круг задач в рамках поставленной цели и выбирать оптимальные способы их решения, исходя из действующих правовых норм, имеющихся ресурсов и ограничений	УК-2.1. Знает правила и условности при выполнении конструкторской документации проекта УК-2.2. Умеет определять способ решения конкретной задачи проекта, выбирая оптимальный способ и исходя из действующих правил и граничных условий при выполнении проектной документации и имеющихся ресурсов и ограничений УК-2.3. Владеет способами и приемами изображения элементов химического оборудования в одной из графических систем, навыками проектирования простейших аппаратов химической промышленности
Командная работа и лидерство	УК-3. Способен осуществлять социальное взаимодействие и реализовывать свою роль в команде	УК-3.1. Знает основные типы социальных взаимодействий и социально-психологические критерии эффективности управления коллективом УК-3.2. Умеет взаимодействовать с другими членами команды, в том числе участвовать в обмене информацией, знаниями и опытом УК-3.3. Владеет способами мотивации членов коллектива к личностному и профессиональному развитию
Коммуникация	УК-4. Способен осуществлять деловую коммуникацию в устной и письменной формах на государственном языке Российской Федерации и иностранном(ых) языке(ах)	УК-4.1. Знает основные приемы и методы реферирования и аннотирования литературы по специальности, приемы работы с оригинальной литературой по специальности УК-4.2. Умеет использовать информационно-коммуникационные технологии при поиске необходимой информации в процессе решения стандартных коммуникативных задач на государственном и иностранном языках УК-4.3. Владеет ведением деловой переписки с учетом особенностей стилистики официальных и неофициальных писем, социокультурных различий в формате корреспонденции на государственном и иностранном языках
Межкультурное взаимодействие	УК-5. Способен воспринимать межкультурное разнообразие общества в социально-историческом, этическом и философском	УК-5.1. Знает этно-культурные и социально-политические процессы становления российской государственности УК-5.2. Умеет понимать и анализировать мировоззренческие, социальные и индивидуальные проблемы современной жизни УК-5.3. Владеет навыками философской культуры для выработки системного

	контекстах	целостного взгляда на действительность
Самоорганизация и саморазвитие (в том числе здоровьесбережение)	УК-6. Способен управлять своим временем, выстраивать и реализовывать траекторию саморазвития на основе принципов образования в течение всей жизни	УК-6.1. Знает социально-психологические технологии развития и саморазвития УК-6.2. Умеет критически оценивать эффективность использования времени и других ресурсов при решении поставленных задач УК-6.3. Владеет приемами анализа собственных действий при управлении коллективом и при самоорганизации
Самоорганизация и саморазвитие (в том числе здоровьесбережение)	УК-7. Способен поддерживать должный уровень физической подготовленности для обеспечения полноценной социальной и профессиональной деятельности	УК-7.1. Знает роль и значение физической культуры в жизни человека и общества; виды физических упражнений; научно-практические основы физической культуры и здорового образа жизни УК-7.2. Умеет использовать основы физической культуры для осознанного выбора здоровьесберегающих технологий с учетом внешних и внутренних условий реализации профессиональной деятельности УК-7.3. Владеет средствами и методами укрепления здоровья, физического самосовершенствования; должным уровнем физической подготовленности для обеспечения полноценной социальной и профессиональной деятельности УК-7.4. Умеет использовать средства и методы физического воспитания для профессионально-личностного развития, физического самосовершенствования, формирования здорового образа и стиля жизни. УК-7.5. Владеет средствами и методами укрепления индивидуального здоровья для обеспечения полноценной социальной и профессиональной деятельности.
Безопасность жизнедеятельности	УК-8. Способен создавать и поддерживать в повседневной жизни и в профессиональной деятельности безопасные условия жизнедеятельности для сохранения природной среды, обеспечения устойчивого	УК-8.1. Знает характер воздействия вредных и опасных факторов на человека и природную среду, методы защиты от них применительно к сфере своей профессиональной деятельности УК-8.2. Умеет выявлять и устранять проблемы, связанные с нарушениями техники безопасности на рабочем месте применительно к сфере своей профессиональной деятельности УК-8.3. Владеет способами и технологиями защиты в чрезвычайных ситуациях и в условиях военного времени

	развития общества, в том числе при угрозе и возникновении чрезвычайных ситуаций и военных конфликтов	
Инклюзивная компетентность	УК-9. Способен использовать базовые дефектологические знания в социальной и профессиональной сферах	УК-9.1. Знает и понимает особенности поведения членов коллектива с ограничениями по здоровью УК-9.2. Умеет взаимодействовать с членами коллектива с ограничениями по здоровью УК-9.3. Владеет приемами анализа собственных действий при общении с членами коллектива с ограничениями по здоровью
Экономическая культура, в том числе финансовая грамотность	УК-10. Способен принимать обоснованные экономические решения в различных областях жизнедеятельности	УК-10.1. Знает основы экономической культуры, в том числе финансовой грамотности УК-10.2. Умеет использовать знания основ экономики при принятии обоснованных решений в различных областях деятельности УК-10.3. Владеет навыками выбора экономически обоснованных решений в различных областях жизнедеятельности
Гражданская позиция	УК-11. Способен формировать нетерпимое отношение к коррупционному поведению	УК-11.1. Знает правовые нормы, формирующие нетерпимое отношение к коррупционному поведению УК-11.2. Умеет реализовывать нетерпимое отношение к коррупционному поведению в различных сферах деятельности УК-11.3. Владеет методами формирования нетерпимого отношения к коррупционному поведению

**- общепрофессиональных компетенций (ОПК) и индикаторов их достижения:**

ОПК-1. Способен применять естественно-научные и общепрофессиональные знания, методы математического анализа и моделирования в профессиональной деятельности	ОПК-1.1. Знает принципы математического моделирования и приемы анализа сложных технических объектов ОПК-1.2. Умеет создавать валидные математические модели на основе интерпретации результатов натурного и теоретического эксперимента ОПК-1.3. Владеет прикладными численными методами при создании математических моделей машин, приводов, оборудования, систем, технологических процессов
-------------------------------------------------------------------------------------------------------------------------------------------------------------	-----------------------------------------------------------------------------------------------------------------------------------------------------------------------------------------------------------------------------------------------------------------------------------------------------------------------------------------------------------------------------------------------------

<p>ОПК-2. Способен применять основные методы, способы и средства получения, хранения, переработки информации при решении задач профессиональной деятельности</p>	<p>ОПК-2.1 Знает и соблюдает нормы информационной безопасности в профессиональной деятельности  ОПК-2.2 Умеет решать инженерно-технические задачи и задачи вычислительной математики с применением современных программных комплексов и языков программирования  ОПК-2.3 Владеет современными информационными технологиями при сборе, анализе, обработке и представлении информации</p>
<p>ОПК-3. Способен осуществлять профессиональную деятельность с учетом экономических, экологических, социальных ограничений на всех этапах жизненного уровня</p>	<p>ОПК-3.1 Знает и понимает особенности поведения инженерно-технического персонала промышленных предприятий  ОПК-3.2 Умеет использовать современные социально-психологические технологии управления коллективом  ОПК-3.3 Владеет приемами эффективного осуществления профессиональной деятельности в трудовом коллективе</p>
<p>ОПК-4. Способен понимать принципы работы современных информационных технологий и использовать их для решения задач профессиональной деятельности</p>	<p>ОПК-4.1 Знает особенности применения информационно-коммуникационных технологий при проведении научных исследований  ОПК-4.2 Умеет интегрировать современные информационно-коммуникационные технологии в профессиональной деятельности  ОПК-4.3 Владеет навыками использования глобальных информационных ресурсов при организации и проведении научно-исследовательской деятельности</p>
<p>ОПК-5. Способен работать с нормативно-технической документацией, связанной с профессиональной деятельностью, с учетом стандартов, норм и правил</p>	<p>ОПК-5.1. Знает требования актуальной нормативной документации, современную научную и техническую информацию по тематике проводимых исследований и разработок  ОПК-5.2. Умеет разрабатывать планы, методические программы проведения НИОКР и(или) их элементы  ОПК-5.3. Владеет приемами анализа и теоретического обобщения научной и технической информации, современными методами, средствами и наилучшими практиками планирования, организации и проведения НИОКР</p>



<p>ОПК-6. Способен решать стандартные задачи профессиональной деятельности на основе информационной и библиографической культуры с применением информационно-коммуникационных технологий</p>	<p>ОПК-6.1. Знает особенности применения информационно-коммуникационных технологий при проведении научных исследований</p> <p>ОПК-6.2. Умеет интегрировать современные информационно-коммуникационные технологии в профессиональной деятельности</p> <p>ОПК-6.3. Владеет навыками использования глобальных информационных ресурсов при организации и проведении научно-исследовательской деятельности</p>
<p>ОПК-7. Способен применять современные экологичные и безопасные методы рационального использования сырьевых и энергетических ресурсов в машиностроении</p>	<p>ОПК-7.1. Знает основные технологические процессы, целевое назначение, объемы и способы использования различных видов ресурсов в машиностроении</p> <p>ОПК-7.2. Умеет составлять балансовые схемы производства в рамках осуществляемой деятельности</p> <p>ОПК-7.3. Владеет приемами разработки методов рационального использования сырьевых и энергетических ресурсов в машиностроении на основе актуальных технологических подходов и нормативных документов</p>
<p>ОПК-8. Способен проводить анализ затрат на обеспечение деятельности производственных подразделений в машиностроении</p>	<p>ОПК-8.1. Знает основные виды и характеристики производственных затрат</p> <p>ОПК-8.2. Умеет осуществлять учет затрат на обеспечение деятельности производственных подразделений</p> <p>ОПК-8.3. Владеет приемами оптимизации производственных затрат и издержек производства</p>
<p>ОПК-9. Способен внедрять и осваивать новое технологическое оборудование</p>	<p>ОПК-9.1. Знает комплектность, принципы и порядок разработки конструкторской документации на технологическое оборудование в рамках осуществляемой деятельности</p> <p>ОПК-9.2. Умеет выполнять технологические расчеты и составлять принципиальные кинематические, электрические и иные схемы узлов и агрегатов разрабатываемого оборудования</p> <p>ОПК-9.3. Владеет приемами разработки конструкторских, в том числе эксплуатационных документов на технологическое оборудование, создаваемое в ходе осуществления деятельности</p>

<p>ОПК-10. Способен контролировать и обеспечивать производственную и экологическую безопасность на рабочих местах</p>	<p>ОПК-10.1. Знает действующие национальные и международные стандарты в области производственной и экологической безопасности</p> <p>ОПК-10.2. Умеет разрабатывать методики обеспечения производственной и экологической безопасности на рабочих местах с учетом требований действующих национальных и международных стандартов</p> <p>ОПК-10.3. Владеет приемами внедрения в производстве продукции машиностроения систем менеджмента безопасности труда и охраны здоровья, систем экологического и энергетического менеджмента на основе действующих национальных и международных стандартов</p>
<p>ОПК-11. Способен применять методы контроля качества технологических машин и оборудования, проводить анализ причин нарушений их работоспособности и разрабатывать мероприятия по их предупреждению</p>	<p>ОПК-11.1. Знает принципы и порядок стандартизации методов испытаний в материаловедении</p> <p>ОПК-11.2. Умеет использовать и совершенствовать методы стандартных испытаний по определению физико-механических свойств материалов с учетом актуальных научных и технических достижений в рамках осуществляемой деятельности</p> <p>ОПК-11.3. Владеет приемами разработки методов тестирования и контроля технологических показателей материалов, используемых в технологических машинах и оборудовании</p>
<p>ОПК-12. Способен обеспечивать повышение надежности технологических машин и оборудования на стадиях проектирования, изготовления и эксплуатации</p>	<p>ОПК-12.1. Знает основы теории надежности технологических машин и оборудования, факторы, обеспечивающие ее повышение</p> <p>ОПК-12.2. Умеет прогнозировать надежность и выполнять расчеты ресурса работы машин и оборудования, в том числе с применением прикладных программных средств</p> <p>ОПК-12.3. Владеет методиками расчета параметров надежности машин и оборудования на стадиях проектирования, изготовления и эксплуатации</p>

<p>ОПК-13. Способен применять стандартные методы расчета при проектировании деталей и узлов технологических машин и оборудования</p>	<p>ОПК-13.1. Знает методы и алгоритмы математического моделирования и автоматизированного проектирования технологических машин и оборудования  ОПК-13.2. Умеет использовать современные цифровые программы проектирования технологических машин и оборудования  ОПК-13.3. Владеет приемами моделирования работы и испытания работоспособности технологических машин и оборудования с использованием вычислительной техники</p>
<p>ОПК-14. Способен разрабатывать алгоритмы и компьютерные программы, пригодные для практического применения.</p>	<p>ОПК-14.1. Знает принципы и порядок разработки проектов и программ, направленных на создание узлов и деталей машин, комплектность и содержание методической и нормативной документации  ОПК-14.2. Умеет формулировать техническое задание для разработчиков проектов и программ, направленных на создание узлов и деталей машин  ОПК-14.3. Владеет навыками разработки документации при реализации разработанных проектов и программ, направленных на создание узлов и деталей машин</p>

**- профессиональных компетенций (ПК) и индикаторов их достижения:**

Задача профессиональной деятельности	Объект или область знания	Код и наименование профессиональной компетенции выпускника	Код и наименование индикаторов достижения компетенции	Основание
Типы задач профессиональной деятельности – проектно-конструкторский, производственно-технологический				
<p>Разработка, сопровождение и интеграция типовых технологических процессов и агрегатов в области химической технологии и технологии материалов, в том числе с использованием стандартных средств автоматизации проектирования</p>	<p>Технологические машины и оборудование химических производств, технологии материалов</p> <p>Сквозные виды профессиональной деятельности в промышленности (в сфере организации и проведения научно-исследовательских и опытно-конструкторских работ в области химического и химико-технологического производства).</p>	<p>ПК-1. Способен принимать участие в работах по расчету и проектированию деталей и узлов технологического оборудования химической промышленности в соответствии с техническими заданиями и использованием стандартных средств проектирования</p>	<p>ПК-1.1. Знает принципы и порядок расчета деталей и узлов технологического оборудования химической промышленности и основные программные средства для их выполнения</p> <p>ПК-1.2. Умеет проектировать типовую технологическую оснастку с использованием прикладных программных средств</p> <p>ПК-1.3. Владеет методиками автоматизированного проектирования деталей и узлов технологического оборудования химической промышленности в прикладных программных средствах</p>	<p>Анализ требований к профессиональным компетенциям, предъявляемым к выпускникам направления подготовки на рынке труда, обобщение зарубежного опыта, проведения консультаций с ведущими работодателями, объединениями работодателей отрасли, в которой востребованы выпускники в рамках направления подготовки.</p> <p>ПС 40.136 Специалист в области разработки, сопровождения и</p>

		<p>ПК-2. Способен разрабатывать рабочую проектную и техническую документацию, оформлять законченные проектно-конструкторские работы с проверкой соответствия разрабатываемых проектов и технической документации стандартам, техническим условиям и другим нормативным документам</p>	<p>ПК-2.1. Знает принципы и порядок разработки технической документации в соответствии с техническими требованиями к продукции и условиями реализации технологического процесса при нормальных условиях эксплуатации  ПК-2.2. Умеет составлять техническое задание на экспертизу технической документации, готовить пояснительную записку (сведения) об объекте экспертизы  ПК-2.3. Владеет навыками разработки экспертного заключения в соответствии с актуальными нормативными документами</p>	<p>интеграции технологических процессов и производств в области материаловедения и технологии материалов (утв. приказом Министерства труда и социальной защиты Российской Федерации от 03.07.2019 № 477н).  Обобщенная трудовая функция А Разработка, сопровождение и интеграция инновационных технологических процессов в области материаловедения и технологии материалов; уровень квалификации 6, трудовая функция А/02.6 Разработка интегрированной информационной модели типовых технологических процессов в области материаловедения и технологии материалов  ПС 40.086 Специалист по внедрению новой</p>
		<p>ПК-3. Способен выбирать основные и вспомогательные материалы, способы реализации технологических процессов, применять прогрессивные методы эксплуатации технологического</p>	<p>ПК-3.1. Знает основные виды управляющих средств оборудования термической и химико-термической обработки и программное обеспечение к ним  ПК-3.2. Умеет проектировать режимы термической и химико-термической обработки с</p>	

		<p>оборудования при изготовлении технологических машин</p>	<p>учетом требований энерго- и ресурсоэффективности ПК-3.3. Владеет методиками реализации разработанных режимов термической и химико-термической обработки в программах для управляющих средств оборудования термической и химико-термической обработки</p>	<p>техники и технологий в термическом производстве (утв. приказом Министерства труда и социальной защиты Российской Федерации от 22.10.2020 № 741н). Обобщенная трудовая функция А Внедрение несложных новых техники и технологий термической обработки; уровень квалификации 5, трудовая функция А/01.5 Сбор и обобщение информации о новых оборудовании и технологиях в термическом производстве</p> <p>ПС 25.053 Специалист по разработке неметаллических композиционных материалов и покрытий в ракетно-космической промышленности (утв. приказом Министерства труда и социальной защиты Российской Федерации от</p>
		<p>ПК-4 Способен обеспечивать технологичность изделий и оптимальность процессов их изготовления при производстве высокотемпературных функциональных материалов (ВФМ) и изделий из них</p>	<p>ПК-4.1. Знает проблемы теории и технологии инновационных процессов производства ВФМ и изделий из них, технологические возможности, характеристики и особенности эксплуатации термического оборудования, критерии оценки технологичности и повышения эффективности процессов производства ВФМ ПК-4.2. Умеет разрабатывать технологические режимы и выбирать аппаратное оформление для реализации типовых и</p>	<p>ПК-4.1. Знает проблемы теории и технологии инновационных процессов производства ВФМ и изделий из них, технологические возможности, характеристики и особенности эксплуатации термического оборудования, критерии оценки технологичности и повышения эффективности процессов производства ВФМ ПК-4.2. Умеет разрабатывать технологические режимы и выбирать аппаратное оформление для реализации типовых и</p>

			<p>инновационных процессов получения ВФМ ПК-4.3. Владеет приемами подбора и корректировки параметров нового сложного технологического процесса термического производства по результатам анализа структуры и свойств материалов, в том числе с применением вычислительной техники и прикладных программ</p>	<p>03.09.2018 № 573н). Обобщенная трудовая функция G Проведение научно-экспериментальных исследований по отработке специализированных параметров неметаллических композиционных материалов, используемых для производства ракетно-космических комплексов и систем, технологии их применения; уровень квалификации 6, трудовая функция G/05.6 Инженерное сопровождение при проведении входного контроля неметаллических композиционных материалов, используемых для производства ракетно-космических комплексов и систем, подготовки сборочных узлов, контроль</p>
--	--	--	------------------------------------------------------------------------------------------------------------------------------------------------------------------------------------------------------------------------------------------------------------------------------------------------------------	-----------------------------------------------------------------------------------------------------------------------------------------------------------------------------------------------------------------------------------------------------------------------------------------------------------------------------------------------------------------------------------------------------------------------------------------------------------------------------------------------------------------------------------------------------------------------

				соблюдения технологической дисциплины при изготовлении серийных деталей и сборочных узлов и в рамках опытно- конструкторских работ
--	--	--	--	---------------------------------------------------------------------------------------------------------------------------------------------------------



В результате прохождения практики обучающийся должен:

*Знать:*

- основные виды ВФМ и изделий на их основе;
- основные способы и технологические параметры производства ВФМ и изделий на их основе;
- порядок проведения и обеспечения научно-исследовательских работ с использованием современных технологий.

*Уметь:*

- определять вид и назначение основных агрегатов для производства ВФМ и изделий на их основе;
- осуществлять поиск, обработку и анализ научно-технической информации по профилю пройденной практики, в том числе с применением Internet-технологий.

*Владеть:*

- комплексом первоначальных знаний и представлений о производстве ВФМ и изделий на их основе;
- способностью и готовностью к исследовательской деятельности по профилю изучаемой программы бакалавриата;
- навыками изложения полученных знаний в виде отчета о прохождении практики, описания исходных материалов, технологической схемы производства, контроля качества готовой продукции.

### 3 ОБЪЕМ ПРАКТИКИ И ВИДЫ УЧЕБНОЙ РАБОТЫ

Учебная практика проводится в 4 семестре бакалавриата на базе знаний, полученных студентами при изучении дисциплин направления 15.03.02 Технологические машины и оборудование. Контроль освоения студентами материала практики осуществляется путем проведения зачета с оценкой.

Вид учебной работы	Объем практики		
	ЗЕ	Акад. ч	Астр. ч
<b>Общая трудоемкость практики</b>	<b>3,0</b>	<b>108</b>	<b>81</b>
<b>Контактная работа – аудиторные занятия:</b>	<b>1,33</b>	<b>48</b>	<b>36</b>
Практические занятия (ПЗ)	1,33	48	36
в том числе в форме практической подготовки	1,33	48	36
<b>Самостоятельная работа (СР):</b>	<b>1,67</b>	<b>60</b>	<b>45</b>
Контактная самостоятельная работа	1,67	0,4	0,3
Индивидуальное задание		16	12
Самостоятельное освоение знаний, умений и навыков по программе практики		43,6	32,7
в том числе в форме практической подготовки		59,6	44,7
<b>Вид контроля:</b>			
<b>Зачет с оценкой</b>	+	+	+
<b>Вид итогового контроля:</b>	<b>Зачет с оценкой</b>		

### 4 СОДЕРЖАНИЕ ПРАКТИКИ

#### 4.1 Разделы практики

№ п/п	Раздел практики	Часов		
		Всего	ПЗ	СР
1	Введение. Ознакомление с историей производства силикатных материалов и изделий на их основе, природными материалами, используемыми для этих целей. Ознакомление с основными технологическими стадиями и способами производства ВФМ,	32	16	16

	свойствами изделий и областями их применения. Принципиальная технологическая схема производства продукции.			
2	Основные производственные процессы в соответствии с технологической схемой предприятия. Контроль качества готовой продукции.	32	16	16
3	Выполнение индивидуального задания. Ознакомление с перспективными научными разработками в области создания и применения ВФМ. Посещение научных лабораторий кафедр и знакомство с организацией работы в исследовательской лаборатории. Систематизация материала, подготовка отчета. Обобщение и систематизация данных по технологии производства, применяемому оборудованию, выпускаемой предприятием продукции, методам и формам контроля продукции. Поиск и сбор недостающих данных. Подготовка и написание отчета.	44	16	28
	<b>Всего часов</b>	<b>108</b>	<b>48</b>	<b>60</b>

№ п/п	Раздел практики	Часов		
		Всего	ПЗ	СР
1	Введение. Ознакомление с историей производства силикатных материалов и изделий на их основе, природными материалами, используемыми для этих целей. Ознакомление с основными технологическими стадиями и способами производства ВФМ, свойствами изделий и областями их применения. Принципиальная технологическая схема производства продукции.	24	12	12
2	Основные производственные процессы в соответствии с технологической схемой предприятия. Контроль качества готовой продукции.	24	12	12
3	Выполнение индивидуального задания. Ознакомление с перспективными научными разработками в области создания и применения ВФМ. Посещение научных лабораторий кафедр и знакомство с организацией работы в исследовательской лаборатории. Систематизация материала, подготовка отчета. Обобщение и систематизация данных по технологии производства, применяемому оборудованию, выпускаемой предприятием продукции, методам и формам контроля продукции. Поиск и сбор недостающих данных. Подготовка и написание отчета.	33	12	21
	<b>Всего часов</b>	<b>81</b>	<b>36</b>	<b>45</b>

#### 4.2 Содержание разделов практики

**Раздел 1.** Введение. Основные виды силикатных материалов и изделий из них. Области применения ВФМ. Виды сырьевых материалов, особенности их получения и переработки в технологическом процессе.

Основные способы и технологические переделы производства ВФМ. Принципиальная технологическая схема производства продукции, потоки массы и энергии.

**Раздел 2.** Основные производственные процессы в соответствии с технологической схемой предприятия. Аналитические исследования, направленные на изучение и анализ новых технологий в области тугоплавких неорганических и силикатных материалов. Научные исследования, направленные на решение конкретных научных задач для создания новых материалов и изучения их свойств. Проведение контроля качества готовой продукции, организация измерений, оценка и учет погрешностей.

Постановка цели и определение задач исследования. Оценка актуальности темы научной работы. Выбор методов исследования для решения конкретных научных задач.

**Раздел 3.** Выполнение индивидуального задания.

Ознакомление с перспективными научными разработками в области создания и применения ВФМ. Посещение научных лабораторий кафедр и знакомство с организацией работы в исследовательской лаборатории. Планирование научных исследований. Факторное и симплекс-планирование эксперимента. Оптимизация результатов эксперимента методом крутого восхождения. Оценка погрешности эксперимента. Статистическая обработка экспериментальных данных. Корреляционный и регрессионный анализ экспериментальных данных.

Графическое представление результатов эксперимента. Метод наименьших квадратов. Использование стандартных компьютерных программ для анализа результатов эксперимента.

Составление программы исследования. Структура и содержание основных разделов отчета о выполнении научно-исследовательской работы. Формулирование целей и задач исследования; составление аналитического обзора по теме исследования; выбор эффективных методов и методик достижения желаемых результатов исследования; проведение соответствующих экспериментов для получения практических результатов; анализ, интерпретация и обобщение результатов исследования; формулировка выводов.

Систематизация материала, подготовка отчета. Обобщение и систематизация данных по технологии производства, применяемому оборудованию, выпускаемой предприятием продукции, методам и формам контроля продукции. Поиск и сбор недостающих данных. Подготовка и написание отчета.

## 5 СООТВЕТСТВИЕ СОДЕРЖАНИЯ ТРЕБОВАНИЙ К РЕЗУЛЬТАТАМ ОСВОЕНИЯ ПРАКТИКИ

Результат освоения практики	Раздел		
	1	2	3
<b><i>В результате прохождения практики студент должен:</i></b>			
<b><i>знать:</i></b>			
– основные виды ВФМ и изделий на их основе	+		
– основные способы и технологические параметры производства ВФМ и изделий на их основе	+	+	
– порядок проведения и обеспечения научно-исследовательских работ с использованием современных технологий		+	+
<b><i>уметь:</i></b>			
– определять вид и назначение основных агрегатов для производства ВФМ и изделий на их основе	+	+	
– осуществлять поиск, обработку и анализ научно-технической информации по профилю пройденной практики, в том числе с применением Internet-технологий		+	+

<b>владеть:</b>				
– комплексом первоначальных знаний и представлений о производстве ВФМ и изделий на их основе	+			
– способностью и готовностью к исследовательской деятельности по профилю изучаемой программы бакалавриата	+	+	+	
– навыками изложения полученных знаний в виде отчета о прохождении практики, описания исходных материалов, технологической схемы производства, контроля качества готовой продукции	+	+	+	
<b><i>В результате прохождения практики студент должен приобрести следующие универсальные (УК), общепрофессиональные (ОПК) и профессиональные (ПК) компетенции и индикаторы их достижения:</i></b>				
<b>универсальные:</b>				
УК-1. Способен осуществлять поиск, критический анализ и синтез информации, применять системный подход для решения поставленных задач	УК-1.1. Знает методы поиска, критического анализа и синтеза информации, применения системного подхода, основанного на научном мировоззрении при решении задач профессиональной деятельности	+	+	+
	УК-1.2. Умеет находить и критически анализировать информацию, необходимую для решения задач профессиональной деятельности	+	+	+
	УК-1.3. Владеет навыками рассмотрения возможных вариантов решения задачи, оценивания их достоинств и недостатков.	+	+	+
УК-2. Способен определять круг задач в рамках поставленной цели и выбирать оптимальные способы их решения, исходя из действующих правовых норм, имеющихся ресурсов и ограничений	УК-2.1. Знает правила и условности при выполнении конструкторской документации проекта	+	+	+
	УК-2.2. Умеет определять способ решения конкретной задачи проекта, выбирая оптимальный способ и исходя из действующих правил и граничных условий при выполнении проектной документации и имеющихся ресурсов и ограничений	+	+	+
	УК-2.3. Владеет способами и приемами изображения элементов химического оборудования в одной из графических систем, навыками проектирования простейших	+	+	+

		аппаратов химической промышленности			
УК-3. Способен осуществлять социальное взаимодействие и реализовывать свою роль в команде	УК-3.1.	Знает основные типы социальных взаимодействий и социально-психологические критерии эффективности управления коллективом	+	+	+
	УК-3.2.	Умеет взаимодействовать с другими членами команды, в том числе участвовать в обмене информацией, знаниями и опытом	+	+	+
	УК-3.3.	Владеет способами мотивации членов коллектива к личностному и профессиональному развитию	+	+	+
УК-4. Способен осуществлять деловую коммуникацию в устной и письменной формах на государственном языке Российской Федерации и иностранном(ых) языке(ах)	УК-4.1.	Знает основные приемы и методы реферирования и аннотирования литературы по специальности, приемы работы с оригинальной литературой по специальности	+	+	+
	УК-4.2.	Умеет использовать информационно-коммуникационные технологии при поиске необходимой информации в процессе решения стандартных коммуникативных задач на государственном и иностранном языках	+	+	+
	УК-4.3.	Владеет ведением деловой переписки с учетом особенностей стилистики официальных и неофициальных писем, социокультурных различий в формате корреспонденции на государственном и иностранном языках	+	+	+
УК-5. Способен воспринимать межкультурное разнообразие общества в социально-историческом, этическом и философском контекстах	УК-5.1.	Знает этно-культурные и социально-политические процессы становления российской государственности	+	+	+
	УК-5.2.	Умеет понимать и анализировать мировоззренческие, социальные и индивидуальные проблемы современной жизни	+	+	+
	УК-5.3.	Владеет навыками философской культуры для	+	+	+

	выработки системного целостного взгляда на действительность			
УК-6. Способен управлять своим временем, выстраивать и реализовывать траекторию саморазвития на основе принципов образования в течение всей жизни	УК-6.1. Знает социально-психологические технологии развития и саморазвития	+	+	+
	УК-6.2. Умеет критически оценивать эффективность использования времени и других ресурсов при решении поставленных задач	+	+	+
	УК-6.3. Владеет приемами анализа собственных действий при управлении коллективом и при самоорганизации	+	+	+
УК-7. Способен поддерживать должный уровень физической подготовленности для обеспечения полноценной социальной и профессиональной деятельности	УК-7.1. Знает роль и значение физической культуры в жизни человека и общества; виды физических упражнений; научно-практические основы физической культуры и здорового образа жизни	+	+	+
	УК-7.2. Умеет использовать основы физической культуры для осознанного выбора здоровьесберегающих технологий с учетом внешних и внутренних условий реализации профессиональной деятельности	+	+	+
	УК-7.3. Владеет средствами и методами укрепления здоровья, физического самосовершенствования; должным уровнем физической подготовленности для обеспечения полноценной социальной и профессиональной деятельности	+	+	+
	УК-7.4. Умеет использовать средства и методы физического воспитания для профессионально-личностного развития, физического самосовершенствования, формирования здорового образа и стиля жизни.	+	+	+
	УК-7.5. Владеет средствами и методами укрепления индивидуального здоровья для обеспечения полноценной	+	+	+

	социальной и профессиональной деятельности.			
УК-8. Способен создавать и поддерживать в повседневной жизни и в профессиональной деятельности безопасные условия жизнедеятельности для сохранения природной среды, обеспечения устойчивого развития общества, в том числе при угрозе и возникновении чрезвычайных ситуаций и военных конфликтов	УК-8.1. Знает характер воздействия вредных и опасных факторов на человека и природную среду, методы защиты от них применительно к сфере своей профессиональной деятельности	+	+	+
	УК-8.2. Умеет выявлять и устранять проблемы, связанные с нарушениями техники безопасности на рабочем месте применительно к сфере своей профессиональной деятельности	+	+	+
	УК-8.3. Владеет способами и технологиями защиты в чрезвычайных ситуациях и в условиях военного времени	+	+	+
УК-9. Способен использовать базовые дефектологические знания в социальной и профессиональной сферах	УК-9.1. Знает и понимает особенности поведения членов коллектива с ограничениями по здоровью	+	+	+
	УК-9.2. Умеет взаимодействовать с членами коллектива с ограничениями по здоровью	+	+	+
	УК-9.3. Владеет приемами анализа собственных действий при общении с членами коллектива с ограничениями по здоровью	+	+	+
УК-10. Способен принимать обоснованные экономические решения в различных областях жизнедеятельности	УК-10.1. Знает основы экономической культуры, в том числе финансовой грамотности	+	+	+
	УК-10.2. Умеет использовать знания основ экономики при принятии обоснованных решений в различных областях деятельности	+	+	+
	УК-10.3. Владеет навыками выбора экономически обоснованных решений в различных областях жизнедеятельности	+	+	+
УК-11. Способен формировать нетерпимое отношение к коррупционному поведению	УК-11.1. Знает правовые нормы, формирующие нетерпимое отношение к коррупционному поведению	+	+	+
	УК-11.2. Умеет реализовывать	+	+	+

	нетерпимое отношение к коррупционному поведению в различных сферах деятельности			
	УК-11.3. Владеет методами формирования нетерпимого отношения к коррупционному поведению	+	+	+
<b>общепрофессиональные:</b>				
ОПК-1. Способен применять естественно-научные и общепрофессиональные знания, методы математического анализа и моделирования в профессиональной деятельности	ОПК-1.1. Знает принципы математического моделирования и приемы анализа сложных технических объектов	+	+	+
	ОПК-1.2. Умеет создавать валидные математические модели на основе интерпретации результатов натурного и теоретического эксперимента	+	+	+
	ОПК-1.3. Владеет прикладными численными методами при создании математических моделей машин, приводов, оборудования, систем, технологических процессов	+	+	+
ОПК-2. Способен применять основные методы, способы и средства получения, хранения, переработки информации при решении задач профессиональной деятельности	ОПК-2.1. Знает и соблюдает нормы информационной безопасности в профессиональной деятельности	+	+	+
	ОПК-2.2. Умеет решать инженерно-технические задачи и задачи вычислительной математики с применением современных программных комплексов и языков программирования	+	+	+
	ОПК-2.3. Владеет современными информационными технологиями при сборе, анализе, обработке и представлении информации	+	+	+
ОПК-3. Способен осуществлять профессиональную деятельность с учетом экономических, экологических, социальных ограничений на всех этапах жизненного	ОПК-3.1. Знает и понимает особенности поведения инженерно-технического персонала промышленных предприятий	+	+	+
	ОПК-3.2. Умеет использовать современные социально-психологические технологии управления коллективом	+	+	+



уровня	ОПК-3.3. Владеет приемами эффективного осуществления профессиональной деятельности в трудовом коллективе	+	+	+
ОПК-4. Способен понимать принципы работы современных информационных технологий и использовать их для решения задач профессиональной деятельности	ОПК-4.1. Знает особенности применения информационно-коммуникационных технологий при проведении научных исследований	+	+	+
	ОПК-4.2. Умеет интегрировать современные информационно-коммуникационные технологии в профессиональной деятельности	+	+	+
	ОПК-4.3. Владеет навыками использования глобальных информационных ресурсов при организации и проведении научно-исследовательской деятельности	+	+	+
ОПК-5. Способен работать с нормативно-технической документацией, связанной с профессиональной деятельностью, с учетом стандартов, норм и правил	ОПК-5.1. Знает требования актуальной нормативной документации, современную научную и техническую информацию по тематике проводимых исследований и разработок	+	+	+
	ОПК-5.2. Умеет разрабатывать планы, методические программы проведения НИОКР и(или) их элементы	+	+	+
	ОПК-5.3. Владеет приемами анализа и теоретического обобщения научной и технической информации, современными методами, средствами и наилучшими практиками планирования, организации и проведения НИОКР	+	+	+
ОПК-6. Способен решать стандартные задачи профессиональной деятельности на основе информационной и библиографической культуры применением информационно-коммуникационных	ОПК-6.1. Знает особенности применения информационно-коммуникационных технологий при проведении научных исследований	+	+	+
	ОПК-6.2. Умеет интегрировать современные информационно-коммуникационные технологии в профессиональной деятельности	+	+	+
	ОПК-6.3. Владеет навыками	+	+	+

технологий	использования глобальных информационных ресурсов при организации и проведении научно-исследовательской деятельности			
ОПК-7. Способен применять современные экологичные и безопасные методы рационального использования сырьевых и энергетических ресурсов в машиностроении	ОПК-7.1. Знает основные технологические процессы, целевое назначение, объемы и способы использования различных видов ресурсов в машиностроении	+	+	+
	ОПК-7.2. Умеет составлять балансовые схемы производства в рамках осуществляемой деятельности	+	+	+
	ОПК-7.3. Владеет приемами разработки методов рационального использования сырьевых и энергетических ресурсов в машиностроении на основе актуальных технологических подходов и нормативных документов	+	+	+
ОПК-8. Способен проводить анализ затрат на обеспечение деятельности производственных подразделений в машиностроении	ОПК-8.1. Знает основные виды и характеристики производственных затрат	+	+	+
	ОПК-8.2. Умеет осуществлять учет затрат на обеспечение деятельности производственных подразделений	+	+	+
	ОПК-8.3. Владеет приемами оптимизации производственных затрат и издержек производства	+	+	+
ОПК-9. Способен внедрять и осваивать новое технологическое оборудование	ОПК-9.1. Знает комплектность, принципы и порядок разработки конструкторской документации на технологическое оборудование в рамках осуществляемой деятельности	+	+	+
	ОПК-9.2. Умеет выполнять технологические расчеты и составлять принципиальные кинематические, электрические и иные схемы узлов и агрегатов разрабатываемого оборудования	+	+	+
	ОПК-9.3. Владеет приемами разработки конструкторских, в том числе эксплуатационных документов на технологическое	+	+	+

	оборудование, создаваемое в ходе осуществления деятельности			
ОПК-10. Способен контролировать и обеспечивать производственную и экологическую безопасность на рабочих местах	ОПК-10.1. Знает действующие национальные и международные стандарты в области производственной и экологической безопасности	+	+	+
	ОПК-10.2. Умеет разрабатывать методики обеспечения производственной и экологической безопасности на рабочих местах с учетом требований действующих национальных и международных стандартов	+	+	+
	ОПК-10.3. Владеет приемами внедрения в производстве продукции машиностроения систем менеджмента безопасности труда и охраны здоровья, систем экологического и энергетического менеджмента на основе действующих национальных и международных стандартов	+	+	+
ОПК-11. Способен применять методы контроля качества технологических машин и оборудования, проводить анализ причин нарушений их работоспособности и разрабатывать мероприятия по их предупреждению	ОПК-11.1. Знает принципы и порядок стандартизации методов испытаний в материаловедении	+	+	+
	ОПК-11.2. Умеет использовать и совершенствовать методы стандартных испытаний по определению физико-механических свойств материалов с учетом актуальных научных и технических достижений в рамках осуществляемой деятельности	+	+	+
	ОПК-11.3. Владеет приемами разработки методов тестирования и контроля технологических показателей материалов, используемых в технологических машинах и оборудовании	+	+	+
ОПК-12. Способен обеспечивать повышение надежности	ОПК-12.1. Знает основы теории надежности технологических машин и оборудования, факторы, обеспечивающие ее	+	+	+

технологических машин и оборудования на стадиях проектирования, изготовления и эксплуатации	повышение			
	ОПК-12.2. Умеет прогнозировать надежность и выполнять расчеты ресурса работы машин и оборудования, в том числе с применением прикладных программных средств	+	+	+
	ОПК-12.3. Владеет методиками расчета параметров надежности машин и оборудования на стадиях проектирования, изготовления и эксплуатации	+	+	+
	ОПК-13. Способен применять стандартные методы расчета при проектировании деталей и узлов технологических машин и оборудования			
	ОПК-13.1. Знает методы и алгоритмы математического моделирования и автоматизированного проектирования технологических машин и оборудования	+	+	+
	ОПК-13.2. Умеет использовать современные цифровые программы проектирования технологических машин и оборудования	+	+	+
	ОПК-13.3. Владеет приемами моделирования работы и испытания работоспособности технологических машин и оборудования с использованием вычислительной техники	+	+	+
	ОПК-14. Способен разрабатывать алгоритмы и компьютерные программы, пригодные для практического применения			
	ОПК-14.1. Знает принципы и порядок разработки проектов и программ, направленных на создание узлов и деталей машин, комплектность и содержание методической и нормативной документации	+	+	+
	ОПК-14.2. Умеет формулировать техническое задание для разработчиков проектов и программ, направленных на создание узлов и деталей машин	+	+	+
	ОПК-14.3. Владеет навыками разработки документации при реализации разработанных проектов и программ, направленных на создание узлов и деталей машин	+	+	+
<b>профессиональные:</b>				

ПК-1. Способен принимать участие в работах по расчету и проектированию деталей и узлов технологического оборудования химической промышленности в соответствии с техническими заданиями и использованием стандартных средств автоматизации проектирования	ПК-1.1. Знает принципы и порядок расчета деталей и узлов технологического оборудования химической промышленности и основные программные средства для их выполнения	+	+	+
	ПК-1.2. Умеет проектировать типовую технологическую оснастку с использованием прикладных программных средств	+	+	+
	ПК-1.3. Владеет методиками автоматизированного проектирования деталей и узлов технологического оборудования химической промышленности в прикладных программных средствах	+	+	+
ПК-2. Способен разрабатывать рабочую проектную и техническую документацию, оформлять законченные проектно-конструкторские работы с проверкой соответствия разрабатываемых проектов и технической документации стандартам, техническим условиям и другим нормативным документам	ПК-2.1. Знает принципы и порядок разработки технической документации в соответствии с техническими требованиями к продукции и условиями реализации технологического процесса при нормальных условиях эксплуатации	+	+	+
	ПК-2.2. Умеет составлять техническое задание на экспертизу технической документации, готовить пояснительную записку (сведения) об объекте экспертизы	+	+	+
	ПК-2.3. Владеет навыками разработки экспертного заключения в соответствии с актуальными нормативными документами	+	+	+
ПК-3. Способен выбирать основные и вспомогательные материалы, способы реализации технологических процессов, применять прогрессивные методы эксплуатации технологического оборудования при	ПК-3.1. Знает основные виды управляющих средств оборудования термической и химико-термической обработки и программное обеспечение к ним	+	+	+
	ПК-3.2. Умеет проектировать режимы термической и химико-термической обработки с учетом требований энерго- и ресурсоэффективности	+	+	+

изготовлении технологических машин	ПК-3.3. Владеет методиками реализации разработанных режимов термической и химико-термической обработки в программах для управляющих средств оборудования термической и химико-термической обработки	+	+	+
ПК-4 Способен обеспечивать технологичность изделий и оптимальность процессов их изготовления при производстве высокотемпературных функциональных материалов (ВФМ) и изделий из них	ПК-4.1. Знает проблемы теории и технологии инновационных процессов производства ВФМ и изделий из них, технологические возможности, характеристики и особенности эксплуатации термического оборудования, критерии оценки технологичности и повышения эффективности процессов производства ВФМ	+	+	+
	ПК-4.2. Умеет разрабатывать технологические режимы и выбирать аппаратурное оформление для реализации типовых и инновационных процессов получения ВФМ	+	+	+
	ПК-4.3. Владеет приемами подбора и корректировки параметров нового сложного технологического процесса термического производства по результатам анализа структуры и свойств материалов, в том числе с применением вычислительной техники и прикладных программ	+	+	+

## 6 ПРАКТИЧЕСКИЕ И ЛАБОРАТОРНЫЕ ЗАНЯТИЯ

### 6.1 Практические занятия

Учебным планом подготовки бакалавров по направлению 15.03.02 Технологические машины и оборудование, профиль «Технологические машины и оборудование производства высокотемпературных функциональных материалов» предусмотрено проведение практических занятий при прохождении производственной практики в объеме 48 акад. часов / 36 астр. часов (1,33 ЗЕТ). Практические занятия проводятся в форме практической подготовки под руководством преподавателя и направлены на углубление теоретических знаний, полученных учащимися самостоятельно, формирование понимания связей между теоретическими моделями технологических процессов, позволяющих прогнозировать технологические параметры, характеристики аппаратуры и свойства получаемых веществ, материалов и изделий и методологией решения практических задач, приобретение навыков применения теоретических знаний в практической работе.

### Примерный перечень практических занятий:

№ п/п	Раздел	Темы практических занятий	Часы
1.	1	- История производства силикатных материалов и изделий на их основе, природные материалы, используемые для этих целей. - Основные технологические стадии и способы производства ВФМ, свойства изделий и области их применения. - Принципиальная технологическая схема производства продукции.	16
2.	2	- Основные производственные процессы в соответствии с технологической схемой предприятия. - Контроль качества готовой продукции.	16
3.	3	- Перспективные научные разработки в области создания и применения ВФМ. - Организация работы в исследовательской лаборатории. - Методы планирования эксперимента и обработки экспериментальных данных. - Обобщение и систематизация данных по технологии производства, применяемому оборудованию, выпускаемой предприятием продукции, методам и формам контроля продукции.	16

### 6.2 Лабораторные занятия

Лабораторные занятия не предусмотрены.

## 7 САМОСТОЯТЕЛЬНАЯ РАБОТА

Учебным планом подготовки бакалавров по направлению 15.03.02 Технологические машины и оборудование, профиль «Технологические машины и оборудование производства высокотемпературных функциональных материалов» при прохождении учебной практики предусмотрена самостоятельная работа обучающегося в форме практической подготовки в объеме 60 акад. часов / 45 астр. часов (1,67 ЗЕТ). Регламент практики определяется и устанавливается в соответствии с учебным планом.

Основу содержания самостоятельной работы обучающегося при прохождении учебной практики составляет освоение методов, приемов, технологий разработки планов и программ проведения научных исследований, приобретение практических навыков организации научно-исследовательской деятельности с учётом интересов и возможностей кафедры или организации, где она проводится. Программа учебной практики включает также выполнение индивидуального задания, которое разрабатывается руководителем практики с учетом специфики научно-исследовательской работы кафедры.

При прохождении учебной практики обучающийся должен использовать совокупность форм и методов самостоятельной работы:

- посещение научных семинаров кафедры (проблемной лаборатории, научной группы);
- посещение отраслевых выставок, семинаров и конференций;
- изучение методик анализа и систематизации научно-технической информации, разработки планов и программ проведения научных исследований;
- знакомство с опытно-экспериментальной базой кафедры (проблемной лаборатории, научной группы);

Практическое освоение приемов организации научно-исследовательской деятельности в вузе предусматривает личное участие обучающегося в проведении научных исследований и разработок кафедры, включая:

- участие в выполнении научно-исследовательских работ кафедры (проблемной лаборатории, научной группы);

- ознакомление и проработку рекомендованной литературы, работу с электронно-библиотечными системами, включая переводы публикаций из научных журналов, цитируемых в базах Scopus, Web of Science, Chemical Abstracts, РИНЦ;
- самостоятельное изучение рекомендуемой литературы.

Примерная тематика индивидуального задания

1. Получение керамических порошков золь-гель методом.
2. Получение керамических порошков распылением горячих концентрированных растворов солей в холодный концентрированный раствор аммиака.
3. Получение керамических порошков из твердых растворов методом бездиффузионного синтеза через соль Мора, квасцы и псевдоквасцы.
4. Связки, позволяющие получать формовочные массы с содержанием твердой фазы более 60 об. %.
5. Формование керамических заготовок методом инъекционного формования с использованием связок, содержащих полиформальдегид.
6. Микроинъекционное формование заготовок.
7. Связки, применяемые для микроинъекционного формования.
8. Гелевое литье заготовок.
9. Связки и формовочные массы, применяемые при гелевом литье.
10. Формование при объединении гелевого литья с инъекционным формованием.
11. Прессование высокодисперсных порошков в коллекторных формах Хасанова.
12. Ультразвуковое прессование заготовок из нанопорошков.
13. Магнитно-импульсное прессование заготовок из нанопорошков.
14. Удаление временных технологических связок методом их растворения.
15. Удаление временных технологических связок в сверхкритических флюидах.
16. Удаление временных технологических связок в вакууме.
17. Получение керамики методом спекания с контролируемой скоростью усадки.
18. Двухступенчатое спекание заготовок из керамических нанопорошков.
19. Спекание керамики методом искрового плазменного разряда.
20. Спекание керамоматричных композитов методом искрового плазменного разряда.

## **8. ПРИМЕРЫ ОЦЕНОЧНЫХ СРЕДСТВ ДЛЯ КОНТРОЛЯ ОСВОЕНИЯ ПРАКТИКИ**

### **8.1 Примеры оценочных средств текущего контроля знаний**

Текущий контроль знаний при освоении учебной практики не предусмотрен.

### **8.2 Примерная тематика реферативно-аналитической работы**

Реферативно-аналитическая работа при освоении учебной практики не предусмотрена.

### **8.3 Примеры вопросов для итогового контроля освоения практики (зачет с оценкой)**

Итоговый контроль прохождения учебной практики включает представление отчета по практике, устный доклад, презентацию результатов научного исследования и ответы на вопросы по материалу разделов практики. Оформление отчета и презентация оцениваются в 15 баллов, доклад – 10 баллов, ответы на вопросы билета к зачету с оценкой с оценкой – 15 баллов. Билет к зачету с оценкой состоит из 3 вопросов, ответ на каждый вопрос оценивается по 5 баллов. Максимальная оценка – 40 баллов.

Общая оценка по практике складывается путем суммирования оценок за выполнение индивидуального задания и ответа на зачете с оценкой. Максимальная оценка по практике – 100 баллов.

1. Виды сырьевых материалов в производстве ВФМ, особенности их получения и переработки в технологическом процессе.



2. Перспективные технологии производства изделий из тугоплавких неорганических и силикатных материалов.
3. Контроль качества готовой продукции при производстве изделий из ВФМ.
4. Основные способы и технологические пределы производства изделий из ВФМ.
5. Энерго- и ресурсосбережение в технологии производства изделий из ВФМ, потоки массы и энергии.
6. Планирование научных исследований.
7. Факторное и симплекс-планирование эксперимента.
8. Оптимизация результатов эксперимента методом крутого восхождения.
9. Оценка погрешности эксперимента.
10. Статистическая обработка экспериментальных данных.
11. Корреляционный анализ экспериментальных данных.
12. Регрессионный анализ экспериментальных данных
13. Графическое представление результатов эксперимента.
14. Метод наименьших квадратов.
15. Использование стандартных компьютерных программ для анализа результатов эксперимента.

Полный перечень оценочных средств приведен в виде отдельного документа, являющегося неотъемлемой частью основной образовательной программы.

#### 8.4 Структура и пример билетов для зачета с оценкой

<i>«Утверждаю» Заведующий кафедрой ХТКиО Н.А. Макаров</i>	<b>Министерство науки и высшего образования РФ</b>
	<b>Российский химико-технологический университет имени Д.И. Менделеева</b>
	<b>Кафедра химической технологии керамики и огнеупоров Учебная практика: ознакомительная практика</b>
<b>Билет № 1</b>	
<ol style="list-style-type: none"> <li>1. Перспективные технологии производства изделий из тугоплавких неорганических и силикатных материалов.</li> <li>2. Планирование научных исследований.</li> <li>3. Графическое представление результатов эксперимента.</li> </ol>	

### 9 УЧЕБНО-МЕТОДИЧЕСКОЕ ОБЕСПЕЧЕНИЕ ПРАКТИКИ

#### 9.1 Рекомендуемая литература

##### *А. Основная литература*

1. Рыжков И. Б. Основы научных исследований и изобретательства: Учебное пособие. СПб.: Лань, 2019. 224 с. [Электронный ресурс] Режим доступа: <https://e.lanbook.com/book/116011>
2. Планирование и математическая обработка результатов химического эксперимента: учебное пособие / В.И. Вершинин, Н.В. Перцев – СПб.: Лань, 2019. 236 с. [Электронный ресурс] <https://e.lanbook.com/book/115525>

##### *Б. Дополнительная литература*

3. Статистическая обработка результатов активного эксперимента: учебное пособие / Т.Н. Гартман [и др.]; ред. Т.Н. Гартман – М. : РХТУ им. Д.И. Менделеева, 2006. 52 с.
4. Андрианов Н.Т., Балкевич В.Л., Беляков А.В. и др. Химическая технология керамики: Учебное пособие для вузов. Под. ред. проф. И.Я. Гузмана. М.: ООО РИФ «Стройматериалы», 2012. 496 с.
5. Андрианов Н.Т., Балкевич В.Л., Беляков А.В. и др. Практикум по химической технологии керамики: Учебное пособие для вузов /. Под. ред. проф. И.Я. Гузмана. М.: ООО РИФ «Стройматериалы», 2005. 336 с.

## 9.2 Рекомендуемые источники научно-технической информации

1. Реферативный журнал «Химия» (РЖХ), серия М «Силикатные материалы», ISSN 0235-2206
2. «Цемент и его применение» ISSN 1607-8837
3. «Строительные материалы», ISSN 0585-430X
4. «Строительные материалы, оборудование и технологии XXI века», ISSN 1729-9209
5. «ZKG International», ISSN 0949-0205
6. «Cement International» ISSN 1610-6199
7. «Cement and Concrete Research», ISSN 0008-8846
8. Ресурсы ELSEVIER: [www.sciencedirect.com](http://www.sciencedirect.com).
9. Ж. Стекло и керамика. ISSN: 0131-9582
10. Ж. Физика и химия стекла. ISSN: 0132-6651
11. Ж. Техника и технология силикатов. ISSN: 2076-0655
12. Journal of the American Ceramic Society. ISSN: 1551-2916

Политематические базы данных (БД): США: CAPLUS; COMPENDEX; Великобритания: INSPEC; Франция: PASCAL.

Ресурсы информационно-телекоммуникационной сети Интернет:

- Ресурсы ELSEVIER [www.sciencedirect.com](http://www.sciencedirect.com)
- [www.centerprioritet.ru](http://www.centerprioritet.ru) – СМЦ «Приоритет»: техническая документация исследований (ИКСИ), заказ литературы, русскоязычные издания
- <http://www.nanometer.ru/> – «Нанометр» – нанотехнологическое сообщество
- <http://plasma.karelia.ru/pub/nano-kurs/> – «Нано Технологии»
- <http://www.nanonewsnet.ru/> – Нанотехнологии Nano news net | Сайт о нанотехнологиях #1 в России
- <http://www.scirp.org/journal/Index.aspx> – Scientific research. Open Access
- <http://www.intechopen.com/> – In Tech. Open Science
- [http://www.twirpx.com/files/chidnustry/chemistry\\_tech/silicate/](http://www.twirpx.com/files/chidnustry/chemistry_tech/silicate/) – Технология силикатных и тугоплавких неметаллических материалов
- <http://www.rsl.ru> – Российская государственная библиотека
- <http://www.gpntb.ru> – Государственная публичная научно-техническая библиотека России
- <http://window.edu.ru> – Полнотекстовая библиотека учебных и учебно-методических материалов
- <http://abc.chemistry.bsu.by/free-journals/> – ABC-Chemistry: Бесплатная научная химическая информация
- <http://new.fips.ru/registers-web/> – Сайт ФИПС. Информация о патентах
- <http://findebookee.com/> – поисковая система по книгам
- <https://elibrary.ru/> – Научная электронная библиотека.

## 9.3 Средства обеспечения освоения практики

Для реализации учебной практики подготовлены следующие средства обеспечения освоения практики:

- перечень индивидуальных заданий для выполнения в процессе прохождения практики;
- перечень вопросов для итогового контроля освоения практики;
- методические указания для подготовки отчета по учебной практике;
- <https://zoom.us/> – LMS Zoom.

## **10 ПЕРЕЧЕНЬ ИНФОРМАЦИОННЫХ ТЕХНОЛОГИЙ, ИСПОЛЬЗУЕМЫХ В ОБРАЗОВАТЕЛЬНОМ ПРОЦЕССЕ**

Информационно-библиотечный центр (ИБЦ) РХТУ им. Д.И. Менделеева обеспечивает информационную поддержку всем направлениям деятельности университета, содействует подготовке высококвалифицированных специалистов, совершенствованию учебного процесса, научно-исследовательской работы, способствует развитию профессиональной культуры будущего специалиста.

Структура и состав библиотечного фонда соответствуют требованиям Примерного положения о формировании фондов библиотеки высшего учебного заведения, утвержденного приказом Минобразования и науки от 27.04.2000 г. № 1246. ИБЦ университета обеспечивает обучающихся основной учебной, учебно-методической и научной литературой, необходимой для организации образовательного процесса по всем дисциплинам основной образовательной программы и гарантирует возможность качественного освоения обучающимся образовательной программы подготовки бакалавров по направлению 15.03.02 Технологические машины и оборудование, профиль «Технологические машины и оборудование производства высокотемпературных функциональных материалов».

Фонд учебной и учебно-методической литературы укомплектован печатными и электронными изданиями из расчета 50 экз. на каждые 100 обучающихся, а для дисциплин вариативной части образовательной программы – 1 экз. на одного обучающегося.

Фонд дополнительной литературы включает помимо учебной литературы официальные, справочно-библиографические, специализированные отечественные и зарубежные периодические и информационные издания.

Общий объем многоотраслевого фонда ИБЦ 01.01.2022 составляет 1 716 243 экз.

Информационно-библиотечный центр обеспечивает самостоятельную работу обучающихся в читальных залах, предоставляя широкий выбор литературы по актуальным направлениям, а также обеспечивает доступ к профессиональным базам данных, информационным, справочным и поисковым системам.

Каждый обучающийся обеспечен свободным доступом из любой точки, в которой имеется доступ к сети Интернет и к электронно-библиотечной системе (ЭБС) Университета, которая содержит различные издания по основным изучаемым дисциплинам и сформирована по согласованию с правообладателями учебной и учебно-методической литературы.

Для более полного и оперативного справочно-библиографического и информационного обслуживания в ИБЦ реализована технология электронной доставки документов.

Полный перечень электронных информационных ресурсов, используемых в процессе обучения, представлен в основной образовательной программе.

## **11 МАТЕРИАЛЬНО-ТЕХНИЧЕСКОЕ ОБЕСПЕЧЕНИЕ ПРАКТИКИ**

В соответствии с учебным планом учебная практика проводится в форме практической подготовки обучающегося, как правило, на кафедре, осуществляющей подготовку обучающегося к защите выпускной квалификационной работы, и включает теоретическое и практическое освоение программы практики с использованием материально-технической базы кафедры.

### **11.1 Оборудование, необходимое в образовательном процессе:**

Лекционные учебные аудитории (оборудованные видеопроекторным оборудованием для презентаций, средствами звуковоспроизведения, экраном, и имеющие выход в Интернет), помещения для проведения семинарских и практических занятий (оборудованные учебной мебелью), библиотеку (имеющую рабочие компьютерные места,

оснащенные компьютерами с доступом к базам данных и выходом в Интернет), лаборатории, оснащенные современным оборудованием для выполнения научно-исследовательской работы, компьютерные классы. При использовании электронных изданий каждый обучающийся обеспечен во время самостоятельной подготовки рабочим местом в компьютерном классе с выходом в Интернет в соответствии с трудоемкостью изучаемых дисциплин.

### **11.2 Учебно-наглядные пособия**

Комплекты плакатов к лекционным курсам; наборы образцов высокотемпературных неметаллических материалов и демонстрационных изделий из них; набор образцов типичного брака изделий; плакаты типовых постеров НИР, наборы продукции промышленных предприятий; наглядно-дидактический материал по технологии производства изделий из керамики; альбомы дифрактограмм глинистых минералов; альбомы ИК-спектров неорганических соединений; альбомы рентгенограмм неорганических материалов.

### **11.3 Компьютеры, информационно-телекоммуникационные сети, аппаратно-программные и аудиовизуальные средства**

Персональные компьютеры, укомплектованные проигрывателями CD и DVD, принтерами и программными средствами; проекторы и экраны; цифровые камеры; копировальные аппараты; локальная сеть с выходом в Интернет.

### **11.4 Печатные и электронные образовательные и информационные ресурсы**

Информационно-методические материалы: учебные пособия по дисциплинам вариативной части программы; методические рекомендации к практическим занятиям; каталоги типов и видов продукции из высокотемпературных неметаллических материалов; каталоги продукции промышленных предприятий; раздаточный материал к лекционным курсам; учебные фильмы по процессам технологии и способам производства отдельных видов изделий; электронные учебные издания по дисциплинам вариативной части, научно-популярные электронные издания.

Электронные образовательные ресурсы: кафедральные библиотеки электронных изданий по дисциплинам вариативной части; электронные презентации к разделам лекционных курсов; учебно-методические разработки кафедры в электронном виде; учебные фильмы к разделам дисциплин; электронные каталоги продукции; информационно-методические материалы в печатном и электронном виде по производству изделий из высокотемпературных неметаллических материалов; сборники технологических схем, буклеты и каталоги оборудования, справочники по сырьевым материалам, справочники по наилучшим доступным технологиям производства изделий из керамики; справочные материалы в печатном и электронном виде по строению и свойствам тугоплавких неорганических веществ; электронная картотека по рентгенофазовому анализу; электронная картотека по фазовым диаграммам состояния тугоплавких соединений; электронная картотека фотографий микроструктуры тугоплавких неорганических веществ.

### 11.5 Перечень лицензионного программного обеспечения

№ п/п	Наименование программного продукта	Реквизиты договора поставки	Количество лицензий	Срок окончания действия лицензии
1	Операционная система Microsoft Windows 10 Education (Russian)	Государственный контракт от 14.12.2010 № 143-164ЭА/2010, Акт № Tr048787, накладная от 20.12.2010 № Tr048787	7	бессрочно
2	Kaspersky Endpoint Security для бизнеса – Стандартный Russian Edition. 1500-2499 Node 1 year Educational License (неисключительная лицензия)	Контракт от 26.05.2020 № 28-35ЭА/2020	190	12 месяцев (ежегодное продление подписки с правом перехода на обновленную версию продукта)
3	Антиплагиат.ВУЗ	Контракт от 17.06.2022 № 37-63ЭА/2022	не ограничено, лимит проверок 15000	19.05.2023
4	Операционная система Microsoft Windows 10 Professional 32 bit/64 bit Rus Only FQS-10150	Договор от 11.02.2019 № 26.02-Д-3.0-1293/2019	4	бессрочно
5	Microsoft Office Home and Business 2016 Rus CEE Only No Skype BOX T5D-02705	Договор от 11.02.2019 № 26.02-Д-3.0-1293/2019	4	бессрочно
6	Desktop Education ALNG LicSAPk OLVS E 1Y Academic Edition Enterprise. В составе: 1) Microsoft Office Professional Plus 2019 (Word, Excel, PowerPoint, Outlook, OneNote, Access, Publisher, InfoPath); 2) Microsoft Core CAL 3) Microsoft Windows Upgrade	Контракт от 26.05.2020 № 28-35ЭА/2020	657	12 месяцев (ежегодное продление подписки с правом перехода на обновлённую версию продукта)
7	SOLIDWORKS EDU Edition 2019-2020 Network – 200 Users (неисключительная лицензия)	Контракт от 26.05.2020 № 28-35ЭА/2020	1 сетевая, 200 пользователей	бессрочно

8	Учебный Комплект Компас-3D v18 на 50 мест. Проектирование и конструирование в машиностроении (неисключительная лицензия)	Контракт от 26.05.2020 № 28-35ЭА/2020	2, каждая 50 мест	бессрочно
---	--------------------------------------------------------------------------------------------------------------------------	---------------------------------------	----------------------	-----------

## 12 ТРЕБОВАНИЯ К ОЦЕНКЕ КАЧЕСТВА ОСВОЕНИЯ ПРАКТИКИ

Наименование разделов	Основные показатели оценки	Формы и методы контроля и оценки
<b>Раздел 1. Введение</b>	<p><i>Знает:</i></p> <ul style="list-style-type: none"> <li>–основные виды ВФМ и изделий на их основе;</li> <li>–основные способы и технологические параметры производства ВФМ и изделий на их основе.</li> </ul> <p><i>Умеет:</i></p> <ul style="list-style-type: none"> <li>–определять вид и назначение основных агрегатов для производства ВФМ и изделий на их основе.</li> </ul> <p><i>Владеет:</i></p> <ul style="list-style-type: none"> <li>–комплексом первоначальных знаний и представлений о производстве ВФМ и изделий на их основе;</li> <li>–способностью и готовностью к исследовательской деятельности по профилю изучаемой программы бакалавриата;</li> <li>–навыками изложения полученных знаний в виде отчета о прохождении практики, описания исходных материалов, технологической схемы производства, контроля качества готовой продукции.</li> </ul>	<p>Оценка за выполнение индивидуального задания</p> <p>Оценка за отчет по практике и зачет</p>
<b>Раздел 2. Основные производственные процессы в соответствии с технологической схемой предприятия. Контроль качества готовой продукции</b>	<p><i>Знает:</i></p> <ul style="list-style-type: none"> <li>–основные способы и технологические параметры производства ВФМ и изделий на их основе;</li> <li>–порядок проведения и обеспечения научно-исследовательских работ с использованием современных технологий.</li> </ul> <p><i>Умеет:</i></p> <ul style="list-style-type: none"> <li>–определять вид и назначение основных агрегатов для производства ВФМ и изделий на их основе;</li> <li>–осуществлять поиск, обработку и анализ научно-технической информации по профилю пройденной практики, в том числе с применением Internet-технологий.</li> </ul>	<p>Оценка за выполнение индивидуального задания</p> <p>Оценка за отчет по практике и зачет</p>

	<p><i>Владеет:</i></p> <ul style="list-style-type: none"> <li>–способностью и готовностью к исследовательской деятельности по профилю изучаемой программы бакалавриата;</li> <li>–навыками изложения полученных знаний в виде отчета о прохождении практики, описания исходных материалов, технологической схемы производства, контроля качества готовой продукции.</li> </ul>	
<p><b>Раздел 3.</b> Выполнение индивидуального задания</p>	<p><i>Знает:</i></p> <ul style="list-style-type: none"> <li>–порядок проведения и обеспечения научно-исследовательских работ с использованием современных технологий.</li> </ul> <p><i>Умеет:</i></p> <ul style="list-style-type: none"> <li>–осуществлять поиск, обработку и анализ научно-технической информации по профилю пройденной практики, в том числе с применением Internet-технологий.</li> </ul> <p><i>Владеет:</i></p> <ul style="list-style-type: none"> <li>–способностью и готовностью к исследовательской деятельности по профилю изучаемой программы бакалавриата;</li> <li>–навыками изложения полученных знаний в виде отчета о прохождении практики, описания исходных материалов, технологической схемы производства, контроля качества готовой продукции.</li> </ul>	<p>Оценка за выполнение индивидуального задания</p> <p>Оценка за отчет по практике и зачет</p>

### **13 ОСОБЕННОСТИ ОРГАНИЗАЦИИ ОБРАЗОВАТЕЛЬНОГО ПРОЦЕССА ДЛЯ ИНВАЛИДОВ И ЛИЦ С ОГРАНИЧЕННЫМИ ВОЗМОЖНОСТЯМИ ЗДОРОВЬЯ**

Обучение инвалидов и лиц с ограниченными возможностями здоровья осуществляется в соответствии с:

1. Порядком организации и осуществления образовательной деятельности по образовательным программам высшего образования – программам бакалавриата, программам специалитета, программам магистратуры (Приказ Минобрнауки РФ от 06.04.2021 № 245);

2. Положением о порядке организации и осуществления образовательной деятельности по образовательным программам высшего образования – программам бакалавриата, программам специалитета, программам магистратуры в РХТУ им. Д.И. Менделеева, принятым решением Ученого совета РХТУ им. Д.И. Менделеева от 30.10.2019, протокол № 3, введенным в действие приказом ректора РХТУ им. Д.И. Менделеева от 14.11.2019 № 646А;

3. Положением о практической подготовке обучающихся в федеральном государственном бюджетном образовательном учреждении высшего образования «Российский химико-технологический университет имени Д.И. Менделеева» (утв. решением Ученого совета университета от 25.11.2020, протокол № 4);

4. Методическими рекомендациями по организации образовательного процесса для обучения инвалидов и лиц с ограниченными возможностями здоровья в образовательных организациях высшего образования, в том числе оснащенности образовательного процесса (утверждены заместителем Министра образования и науки РФ А.А. Климовым от 08.04.2014 № АК-44/05вн).



*Дополнения и изменения к рабочей программе*  
**«УЧЕБНАЯ ПРАКТИКА: ОЗНАКОМИТЕЛЬНАЯ ПРАКТИКА»**  
**основной образовательной программы**

Направление подготовки 15.03.02 Технологические машины и оборудование

Профиль подготовки «Технологические машины и оборудование  
производства высокотемпературных функциональных материалов»

Форма обучения: очная

Номер изменения/ дополнения	Содержание дополнения/изменения	Основание внесения изменения/дополнения
1.	Изменение в части обновления лицензионного программного обеспечения	протокол заседания кафедры ХТКиО № <u>16</u> от « <u>24</u> » <u>июня</u> <u>2022</u> г.

Министерство науки и высшего образования Российской Федерации  
Федеральное государственное бюджетное образовательное учреждение  
высшего образования  
«Российский химико-технологический университет  
имени Д. И. Менделеева»

---

**«УТВЕРЖДАЮ»**

Проректор по учебной работе

\_\_\_\_\_ С.Н. Филатов

« \_\_\_\_ » \_\_\_\_\_ 2022 г.

**РАБОЧАЯ ПРОГРАММА ДИСЦИПЛИНЫ**  
**«ЭНЕРГО- И РЕСУРСОСБЕРЕГАЮЩИЕ ПРОЦЕССЫ**  
**И ТЕХНОЛОГИИ ПРОИЗВОДСТВА КЕРАМИЧЕСКИХ**  
**МАТЕРИАЛОВ И ИЗДЕЛИЙ»**

**Направление подготовки 15.03.02 Технологические машины**  
**и оборудование**

**Профиль «Технологические машины и оборудование производства**  
**высокотемпературных функциональных материалов»**

**Квалификация «бакалавр»**

РАССМОТРЕНО И ОДОБРЕНО  
На заседании Методической комиссии  
Ученого совета  
РХТУ им. Д.И. Менделеева  
«25» мая 2022 г.

Председатель \_\_\_\_\_ Н.А. Макаров

**Москва 2022**

Программа составлена доцентом кафедры химической технологии керамики и огнеупоров, к.т.н., доцентом Вартамян М.А.

Программа рассмотрена и одобрена на заседании кафедры химической технологии керамики и огнеупоров факультета технологии неорганических веществ и высокотемпературных материалов «13» мая 2022 года, протокол № 14.

## **1 ЦЕЛЬ И ЗАДАЧИ ДИСЦИПЛИНЫ**

Программа составлена в соответствии с требованиями Федерального государственного образовательного стандарта высшего образования (ФГОС ВО) по направлению подготовки 15.03.02 Технологические машины и оборудование, профиль «Технологические машины и оборудование производства высокотемпературных функциональных материалов», рекомендациями Методической комиссии Ученого совета РХТУ им. Д.И. Менделеева и накопленным опытом преподавания дисциплин указанного и смежных профилей кафедрой химической технологии керамики и огнеупоров РХТУ им. Д.И. Менделеева. Программа рассчитана на изучение дисциплины в течение одного семестра в 7 семестре обучения.

Программа относится к блоку дисциплин по выбору (Б1.В.ДВ) части учебного плана, формируемой участниками образовательных отношений. Программа предполагает, что обучающиеся имеют теоретическую и практическую подготовку в области аппаратного и технологического оформления процессов химической технологии, в частности технологии высокотемпературных функциональных материалов (ВФМ).

**Цель дисциплины** – приобретение обучающимися знаний и компетенций в области теории и практики осуществления технологических процессов получения основных видов высокотемпературных функциональных материалов с учетом принципов энерго- и ресурсоэффективности.

**Задачи дисциплины** – формирование у обучающихся системных углубленных знаний в области проектирования технологии высокотемпературных функциональных материалов с учетом основных источников загрязнения окружающей среды при их производстве и на основе этих знаний выработка системного подхода к проектированию аппаратного оформления и реализации технологических процессов в указанной области материаловедения.

## **2 ТРЕБОВАНИЯ К РЕЗУЛЬТАТАМ ОСВОЕНИЯ ДИСЦИПЛИНЫ**

Изучение дисциплины «Энерго- и ресурсосберегающие процессы и технологии производства керамических материалов и изделий» при подготовке бакалавров по направлению 15.03.02 Технологические машины и оборудование, профиль «Технологические машины и оборудование производства высокотемпературных функциональных материалов» направлено на приобретение следующих компетенций и индикаторов их достижения:

**- профессиональных компетенций (ПК) и индикаторов их достижения:**

Задача профессиональной деятельности	Объект или область знания	Код и наименование профессиональной компетенции выпускника	Код и наименование индикаторов достижения компетенции	Основание
Типы задач профессиональной деятельности – проектно-конструкторский, производственно-технологический				
Разработка, сопровождение и интеграция типовых технологических процессов и агрегатов в области химической технологии и технологии материалов, в том числе с использованием стандартных средств автоматизации проектирования	Технологические машины и оборудование химических производств, технологии материалов  Сквозные виды профессиональной деятельности в промышленности (в сфере организации и проведения научно-исследовательских и опытно-конструкторских работ в области химического и химико-технологического производства).	ПК-2. Способен разрабатывать рабочую проектную и техническую документацию, оформлять законченные проектно-конструкторские работы с проверкой соответствия разрабатываемых проектов и технической документации стандартам, техническим условиям и другим нормативным документам	ПК-2.1. Знает принципы и порядок разработки технической документации в соответствии с техническими требованиями к продукции и условиями реализации технологического процесса при нормальных условиях эксплуатации ПК-2.2. Умеет составлять техническое задание на экспертизу технической документации, готовить пояснительную записку (сведения) об объекте экспертизы ПК-2.3. Владеет навыками разработки экспертного заключения в соответствии с актуальными нормативными документами	Анализ требований к профессиональным компетенциям, предъявляемым к выпускникам направления подготовки на рынке труда, обобщение зарубежного опыта, проведения консультаций с ведущими работодателями, объединениями работодателей отрасли, в которой востребованы выпускники в рамках направления подготовки.  ПС 40.136 Специалист в области разработки, сопровождения и интеграции технологических процессов и производств в области материаловедения и
		ПК-3. Способен выбирать основные и вспомогательные материалы, способы реализации	ПК-3.1. Знает основные виды управляющих средств оборудования термической и химико-термической обработки и программное	

		<p>технологических процессов, применять прогрессивные методы эксплуатации технологического оборудования при изготовлении технологических машин</p>	<p>обеспечение к ним ПК-3.2. Умеет проектировать режимы термической и химико-термической обработки с учетом требований энерго- и ресурсоэффективности ПК-3.3. Владеет методиками реализации разработанных режимов термической и химико-термической обработки в программах для управляющих средств оборудования термической и химико-термической обработки</p>	<p>технологии материалов (утв. приказом Министерства труда и социальной защиты Российской Федерации от 03.07.2019 № 477н). Обобщенная трудовая функция А Разработка, сопровождение и интеграция инновационных технологических процессов в области материаловедения и технологии материалов; уровень квалификации 6, трудовая функция А/02.6 Разработка интегрированной информационной модели типовых технологических процессов в области материаловедения и технологии материалов  ПС 40.086 Специалист по внедрению новой техники и технологий в термическом производстве (утв. приказом Министерства труда и социальной</p>
		<p>ПК-4 Способен обеспечивать технологичность изделий и оптимальность процессов их изготовления при производстве высокотемпературных функциональных материалов (ВФМ) и изделий из них</p>	<p>ПК-4.1. Знает проблемы теории и технологии инновационных процессов производства ВФМ и изделий из них, технологические возможности, характеристики и особенности эксплуатации термического оборудования, критерии оценки технологичности и повышения эффективности процессов производства ВФМ ПК-4.2. Умеет</p>	

			<p>разрабатывать технологические режимы и выбирать аппаратурное оформление для реализации типовых и инновационных процессов получения ВФМ</p> <p>ПК-4.3. Владеет приемами подбора и корректировки параметров нового сложного технологического процесса термического производства по результатам анализа структуры и свойств материалов, в том числе с применением вычислительной техники и прикладных программ</p>	<p>защиты Российской Федерации от 22.10.2020 № 741н). Обобщенная трудовая функция А Внедрение несложных новых техники и технологий термической обработки; уровень квалификации 5, трудовая функция А/01.5 Сбор и обобщение информации о новых оборудовании и технологиях в термическом производстве</p> <p>ПС 25.053 Специалист по разработке неметаллических композиционных материалов и покрытий в ракетно-космической промышленности (утв. приказом Министерства труда и социальной защиты Российской Федерации от 03.09.2018 № 573н). Обобщенная трудовая функция G Проведение научно-экспериментальных</p>
--	--	--	--------------------------------------------------------------------------------------------------------------------------------------------------------------------------------------------------------------------------------------------------------------------------------------------------------------------------------------------------------------------------------------------------------------------	-------------------------------------------------------------------------------------------------------------------------------------------------------------------------------------------------------------------------------------------------------------------------------------------------------------------------------------------------------------------------------------------------------------------------------------------------------------------------------------------------------------------------------------------------------------------------------------------------------------------------

				<p>исследований по отработке специализированных параметров неметаллических композиционных материалов, используемых для производства ракетно-космических комплексов и систем, технологии их применения; уровень квалификации 6, трудовая функция G/05.6 Инженерное сопровождение при проведении входного контроля неметаллических композиционных материалов, используемых для производства ракетно-космических комплексов и систем, препарации сборочных узлов, контроль соблюдения технологической дисциплины при изготовлении серийных деталей и сборочных</p>
--	--	--	--	-----------------------------------------------------------------------------------------------------------------------------------------------------------------------------------------------------------------------------------------------------------------------------------------------------------------------------------------------------------------------------------------------------------------------------------------------------------------------------------------------------------------------------------------------------------------



				узлов и в рамках опытно- конструкторских работ
--	--	--	--	------------------------------------------------------

В результате изучения дисциплины обучающийся должен:

**знать:**

- основные источники загрязнения окружающей среды при производстве ВФМ;
- современные системы менеджмента;
- способы осуществления энерго- и ресурсоэффективного осуществления технологических процессов получения основных видов ВФМ;
- основные требования природоохранных нормативных документов;
- основы охраны труда, промышленной безопасности и защиты окружающей среды при организации и управлении производствами ВФМ и изделий из них.

**уметь:**

- использовать знания о строении вещества, природе химической связи в различных классах химических соединений для понимания свойств материалов и механизма химических процессов, протекающих в окружающем мире;
- устанавливать требования к технологическим процессам с целью снижения материалоемкости, энергоемкости и создания малоотходных технологий;
- использовать знания основных физических теорий для понимания принципов работы приборов и устройств, в том числе выходящих за пределы компетентности конкретного направления;
- применять наилучшие доступные технологии при производстве высокотемпературных материалов;
- использовать справочные документы по наилучшим доступным технологиям в российской системе технического регулирования.

**владеть:**

- методами проведения экологического контроля и мониторинга;
- методами получения правоохранительных экологических разрешений;
- методами оценки воздействия внедряемых технологических решений и проектов на окружающую среду;
- методами расчета экономической эффективности внедряемых технологических решений и проектов;
- рациональными приемами поиска и использования научно-технической информации.

### 3 ОБЪЕМ ДИСЦИПЛИНЫ И ВИДЫ УЧЕБНОЙ РАБОТЫ

Вид учебной работы	Объем дисциплины		
	ЗЕ	Акад. ч	Астр. ч
<b>Общая трудоемкость дисциплины</b>	<b>2,0</b>	<b>72</b>	<b>54</b>
<b>Контактная работа – аудиторные занятия:</b>	<b>0,88</b>	<b>32</b>	<b>24</b>
Лекции	0,44	16	12
Практические занятия (ПЗ)	0,44	16	12
в том числе в форме практической подготовки	0,44	16	12
<b>Самостоятельная работа:</b>	<b>1,12</b>	<b>40</b>	<b>30</b>
Контактная самостоятельная работа	1,12	0,2	0,15
Реферат		8	6
Самостоятельное изучение разделов дисциплины		31,8	23,85
<b>Вид контроля:</b>			
<b>Зачет</b>	+	+	+
<b>Вид итогового контроля:</b>	<b>Зачет</b>		

## 4 СОДЕРЖАНИЕ ДИСЦИПЛИНЫ

### 4.1 Разделы дисциплины и виды занятий

№ п/п	Раздел дисциплины	Часов			
		Всего	Лек	ПЗ	СР
1.	Предотвращение загрязнения окружающей среды предприятиями по производству высокотемпературных материалов. Комплексные экологические разрешения	32	6	6	20
2.	Основные принципы систем менеджмента	16	4	4	8
3.	Справочные документы по наилучшим доступным технологиям	24	6	6	12
<b>Всего часов</b>		<b>72</b>	<b>16</b>	<b>16</b>	<b>40</b>

№ п/п	Раздел дисциплины	Часов			
		Всего	Лек	ПЗ	СР
1.	Предотвращение загрязнения окружающей среды предприятиями по производству высокотемпературных материалов. Комплексные экологические разрешения	24	4,5	4,5	15
2.	Основные принципы систем менеджмента	12	3	3	6
3.	Справочные документы по наилучшим доступным технологиям	18	4,5	4,5	9
<b>Всего часов</b>		<b>54</b>	<b>12</b>	<b>12</b>	<b>30</b>

### 4.2 Содержание разделов дисциплины

**Введение.** Охрана окружающей среды – одна из приоритетных и актуальных проблем современности.

**Раздел 1. Предотвращение загрязнения окружающей среды предприятиями по производству высокотемпературных материалов. Комплексные экологические разрешения**

Экологические последствия природопользования. Источники загрязнения атмосферы. Естественные источники и антропогенное загрязнение атмосферы. Трансграничный перенос загрязняющих веществ. Климатические последствия изменения состава атмосферы. «Парниковые» газы.

Основные показатели загрязнения окружающей среды при изготовлении керамических материалов. Выбросы и сбросы загрязняющих веществ в окружающую среду, образование твердых отходов. Характеристика основных источников загрязнения. Воздействие пыли, вредных газов и других негативных факторов при производстве высокотемпературных материалов на человека.

Природоохранные разрешения в Российской Федерации. Нормирование качества воздуха и воды в Российской Федерации. Экологическая экспертиза. Оценка воздействия на окружающую среду (ОВОС) при проектировании предприятий по производству изделий из керамики. Этапы проведения ОВОС.

Трактовка и использование понятия «наилучшие доступные технологии» (НДТ) в российском экологическом законодательстве. Применение режима наилучших доступных технологий в системе хозяйственного стимулирования к сокращению негативного воздействия на окружающую среду. Выдача разрешений на выбросы и сбросы в Российской Федерации.

Комплексные экологические разрешения. Природоохранные разрешения в ЕС. Концепция наилучших доступных технологий. Директива о комплексном

предотвращении и контроле загрязнений. Процедура получения комплексных экологических разрешений.

## **Раздел 2. Основные принципы систем менеджмента**

Справочный документ по общим принципам мониторинга. Измерение и мониторинг. Рассмотрение основных принципов производственного (экологического) мониторинга. Различные подходы к мониторингу. Как выражаются предельно допустимые выбросы/сбросы (ПДВ/ПДС) и результаты мониторинга. Временной график проведения мониторинга. Учет погрешностей измерений. Требования в области мониторинга, подлежащие включению в комплексные экологические разрешения наряду с ПДВ и ПДС. Режимы экологического мониторинга. Организованные и неорганизованные выбросы и сбросы. Отчетность по результатам мониторинга.

Необходимость повышения ресурсо- и энергоэффективности. Справочный документ по наилучшим доступным технологиям обеспечения энергоэффективности в ЕС. Ключевые принципы обеспечения энергоэффективности. Пример постановки целей, задач, показателей и разработка программ энергоэффективности. Национальные стандарты по НДТ. Система энергоменеджмента. Ресурсосбережение. Производство керамической плитки. Производство кирпича и камня керамических.

Наилучшие доступные технологии для повышения энергоэффективности и экологической результативности. Новые подходы к стандартизации. Наилучшие доступные технологии.

Современные системы менеджмента организации: системы менеджмента качества, экологического менеджмента, энергоменеджмента, менеджмента безопасности, менеджмента поставщиков. Процедуры сертификации систем менеджмента. Стандарт BES 6001:2009 «Ответственный выбор источников (производителей) продукции для строительства».

Разработка и внедрение стандартов, направленных на повышение экологической результативности и энергетической эффективности производства высокотемпературных материалов. Требования к сертификации предприятий промышленности строительных материалов РФ. Обязательная сертификация строительных материалов. Системы добровольной сертификации: «зеленые» стандарты СДОС «НОСТРОЙ», стандарты BREEAM, LEED. Принципы стандарта BES 6001:2009 в области ответственных поставок строительных материалов. Учет требований к ресурсоэффективности и охране окружающей среды на протяжении жизненного цикла объектов «зеленого» строительства.

## **Раздел 3. Справочные документы по наилучшим доступным технологиям**

Севи́льский процесс и справочные документы Евросоюза. Основные положения Директивы о комплексном предотвращении и контроле загрязнения (Директивы КПКЗ). Наилучшие Доступные Технологии в ЕС (Директива 2010/75/ЕС). «Вертикальные» и «горизонтальные» справочные документы по НДТ. Заключение по НДТ.

Перспективы распространения наилучших доступных технологий в России. Систематизация информации об НДТ в России: разработка национальных стандартов. Нормативно-правовая база в Российской Федерации в области НДТ. Концепция реализации перехода на принципы НДТ и внедрения современных технологий в промышленном секторе РФ. Обмен информацией при разработке Справочных документов по НДТ. Создание российского Бюро НДТ. Технические рабочие группы.

Критерии отнесения объектов, оказывающих значительное негативное воздействие на ОС и относящихся к областям применения наилучших доступных технологий, к объектам разных категорий. Комплексные экологические разрешения в России. Создание российских справочников по наилучшим доступным технологиям – документов по стандартизации. Отнесение технологических процессов, оборудования, технических способов и методов к НДТ. Использование наилучших доступных технологий для повышения энергетической и экологической эффективности при производстве цемента, извести, оксида магния и изготовлении керамических изделий и изделий из стекла.

Содержание российских справочников по НДТ. Потребление сырьевых материалов. Снижение удельного потребления энергии (обеспечение энергетической эффективности). Выбор способа производства и оптимизация контроля технологического процесса. Выбор топлива и сырьевых материалов. Выбросы пыли. Газообразные вещества. Снижение выбросов металла. Производственные потери/отходы. Шум.

Выбор маркерных загрязняющих веществ в технологии стекла, керамических материалов и цемента. Маркеры – показатели технологической эффективности производства и маркеры – вещества или физические явления, возникающие при производстве высокотемпературных материалов. Меры борьбы с выбросами загрязняющих веществ при производстве высокотемпературных материалов. Выбросы пыли, NO<sub>x</sub>, SO<sub>2</sub>, металлов, монооксида углерода CO, газообразных хлоридов и фторидов.

Экономические аспекты реализации НДТ. Перспективы применения нормирования на основе наилучших существующих технологий в России. Порядок перехода отраслей промышленности строительных материалов на принципы наилучших доступных технологий. Возможности использования справочных документов по НДТ в российской системе технического регулирования.

### 5 СООТВЕТСТВИЕ СОДЕРЖАНИЯ ТРЕБОВАНИЯМ К РЕЗУЛЬТАТАМ ОСВОЕНИЯ ДИСЦИПЛИНЫ

Результат освоения дисциплины	Разделы		
	1	2	3
<b><i>В результате освоения дисциплины студент должен:</i></b>			
<b><i>знать:</i></b>			
– основные источники загрязнения окружающей среды при производстве ВФМ	+	+	+
– современные системы менеджмента		+	+
– способы осуществления энерго- и ресурсоэффективного осуществления технологических процессов получения основных видов ВФМ	+	+	+
– основные требования природоохранных нормативных документов	+	+	+
– основы охраны труда, промышленной безопасности и защиты окружающей среды при организации и управлении производствами ВФМ и изделий из них	+	+	+
<b><i>уметь:</i></b>			
– использовать знания о строении вещества, природе химической связи в различных классах химических соединений для понимания свойств материалов и механизма химических процессов, протекающих в окружающем мире	+		
– устанавливать требования к технологическим процессам с целью снижения материалоемкости, энергоемкости и создания малоотходных технологий	+	+	+
– использовать знания основных физических теорий для понимания принципов работы приборов и устройств, в том числе выходящих за пределы компетентности конкретного направления	+		
– применять наилучшие доступные технологии при производстве высокотемпературных материалов	+	+	+
– использовать справочные документы по наилучшим доступным технологиям в российской системе технического регулирования	+		+

<b>владеть:</b>				
– методами проведения экологического контроля и мониторинга		+	+	
– методами получения правоохранительных экологических разрешений		+	+	+
– методами оценки воздействия внедряемых технологических решений и проектов на окружающую среду		+		
– методами расчета экономической эффективности внедряемых технологических решений и проектов		+	+	+
– рациональными приемами поиска и использования научно-технической информации		+	+	+
<b><i>В результате прохождения практики студент должен приобрести следующие профессиональные (ПК) компетенции и индикаторы их достижения:</i></b>				
ПК-2. Способен разрабатывать рабочую проектную и техническую документацию, оформлять законченные проектно-конструкторские работы с проверкой соответствия разрабатываемых проектов и технической документации стандартам, техническим условиям и другим нормативным документам	ПК-2.1. Знает принципы и порядок разработки технической документации в соответствии с техническими требованиями к продукции и условиями реализации технологического процесса при нормальных условиях эксплуатации	+	+	+
	ПК-2.2. Умеет составлять техническое задание на экспертизу технической документации, готовить пояснительную записку (сведения) об объекте экспертизы	+	+	+
	ПК-2.3. Владеет навыками разработки экспертного заключения в соответствии с актуальными нормативными документами	+	+	+
ПК-3. Способен выбирать основные и вспомогательные материалы, способы реализации технологических процессов, применять прогрессивные методы эксплуатации технологического оборудования при изготовлении технологических машин	ПК-3.1. Знает основные виды управляющих средств оборудования термической и химико-термической обработки и программное обеспечение к ним	+	+	+
	ПК-3.2. Умеет проектировать режимы термической и химико-термической обработки с учетом требований энерго- и ресурсоэффективности	+	+	+
	ПК-3.3. Владеет методиками реализации разработанных режимов термической и химико-термической обработки в программах для управляющих средств оборудования термической и химико-термической обработки	+	+	+
ПК-4. Способен обеспечивать технологичность изделий и оптимальность процессов их изготовления при	ПК-4.1. Знает проблемы теории и технологии инновационных процессов производства ВФМ и изделий из них, технологические возможности, характеристики и особенности эксплуатации	+	+	+

производстве высокотемпературных функциональных материалов (ВФМ) и изделий из них	термического оборудования, критерии оценки технологичности и повышения эффективности процессов производства ВФМ			
	ПК-4.2. Умеет разрабатывать технологические режимы и выбирать аппаратное оформление для реализации типовых и инновационных процессов получения ВФМ	+	+	+
	ПК-4.3. Владеет приемами подбора и корректировки параметров нового сложного технологического процесса термического производства по результатам анализа структуры и свойств материалов, в том числе с применением вычислительной техники и прикладных программ	+	+	+

## 6 ПРАКТИЧЕСКИЕ И ЛАБОРАТОРНЫЕ ЗАНЯТИЯ

### 6.1 Практические занятия. Примерные темы практических занятий

Учебным планом подготовки бакалавров по направлению 15.03.02 Технологические машины и оборудование, профиль «Технологические машины и оборудование производства высокотемпературных функциональных материалов» предусмотрено проведение практических занятий по дисциплине «Энерго- и ресурсосберегающие процессы и технологии производства керамических материалов и изделий» в объеме 16 акад. часов / 12 астр. часов (0,44 ЗЕТ). Практические занятия проводятся в форме практической подготовки под руководством преподавателя и направлены на углубление теоретических знаний, полученных учащимися самостоятельно, формирование понимания связей между теоретическими моделями технологических процессов, позволяющих прогнозировать технологические параметры, характеристики аппаратуры и свойства получаемых веществ, материалов и изделий и методологией решения практических задач, приобретение навыков применения теоретических знаний в практической работе.

#### Примерный перечень практических занятий:

№ п/п	Раздел	Темы практических занятий	Часы
1.	1	<ul style="list-style-type: none"> <li>- Возможные источники и факторы загрязнения окружающей среды – выбросы в воздух, сбросы в водные объекты, образование твердых отходов.</li> <li>- Выбросы оксидов азота, серы, монооксида углерода. «Углеродный след» промышленного производства.</li> <li>- Рациональное использование природных ресурсов.</li> <li>- Текущие уровни эмиссий в окружающую среду при производстве керамических материалов и изделий из них.</li> <li>- Воздействие пыли, вредных газов и других негативных факторов на человека.</li> <li>- Природоохранные разрешения.</li> <li>- Санитарно-эпидемиологические правила, нормативы и требования к технологиям.</li> <li>- Выдача комплексных экологических разрешений – согласие заинтересованных сторон.</li> </ul>	6

2.	2	<ul style="list-style-type: none"> <li>- Общие принципы мониторинга.</li> <li>- Проведение мониторинга.</li> <li>- Различные подходы к мониторингу.</li> <li>- Отчетность по результатам мониторинга.</li> <li>- Производственный контроль в области охраны окружающей среды в Российской Федерации.</li> <li>- Система менеджмента качества.</li> <li>- Система экологического менеджмента.</li> <li>- Система энергоменеджмента.</li> </ul>	4
3.	3	<ul style="list-style-type: none"> <li>- «Вертикальные» справочные документы по наилучшим доступным технологиям.</li> <li>- «Горизонтальные» справочные документы по наилучшим доступным технологиям.</li> <li>- Заключения по наилучшим доступным технологиям.</li> <li>- Использование информационно-технических справочников по НДТ в российской системе технического регулирования.</li> <li>- Критерии выбора маркерных веществ в информационно-технических справочниках при производстве изделий из керамики.</li> </ul>	6

## 6.2 Лабораторные занятия

Лабораторные занятия по дисциплине не предусмотрены.

## 7 САМОСТОЯТЕЛЬНАЯ РАБОТА

Учебной программой дисциплины «Энерго- и ресурсосберегающие процессы и технологии производства керамических материалов и изделий» предусмотрена самостоятельная работа учащегося в объёме 40 акад. часов / 30 астр. часов (1,12 ЗЕТ). Самостоятельная работа проводится с целью углубления знаний по дисциплине и предусматривает:

- регулярную проработку пройденного на практических занятиях учебного материала и подготовку к выполнению контрольных работ по разделам курса;
- ознакомление и проработку рекомендованной литературы, работу с электронно-библиотечными системами, включая переводы публикаций из научных журналов, цитируемых в базах Scopus, Web of Science, Chemical Abstracts, РИНЦ;
- посещение отраслевых выставок, семинаров, конференций различного уровня;
- участие в научных мероприятиях РХТУ им. И. Менделеева по тематике курса;
- подготовку реферата;
- подготовку к сдаче зачёта по курсу.

## 8 ПРИМЕРЫ ОЦЕНОЧНЫХ СРЕДСТВ ДЛЯ КОНТРОЛЯ ОСВОЕНИЯ ДИСЦИПЛИНЫ

Итоговая оценка по дисциплине складывается из оценок за выполнение контрольных работ (максимальная оценка 30 баллов), реферативно-аналитической работы (максимальная оценка 30 баллов) и итогового контроля в форме зачета (максимальная оценка 40 баллов).

### 8.1 Примерная тематика реферативно-аналитической работы

**Максимальная оценка за реферат – 30 баллов.**

1. Выбросы загрязняющих веществ при производстве керамических материалов строительного назначения.
2. Использование отходов в качестве сырьевых материалов и/или альтернативного топлива при производстве керамических материалов.



3. Особенности технологии и выбросы загрязняющих веществ при производстве шамотных огнеупоров.
4. Особенности технологии и факторы негативного воздействия на окружающую среду при производстве углеродистых огнеупоров.
5. Источники и способы предотвращения негативного воздействия на окружающую среду при производстве технической керамики.
6. «Углеродный след» предприятий по производству керамики, политика по снижению промышленных выбросов углерода.
7. Природоохранный потенциал внедрения систем менеджмента на предприятиях по производству изделий из керамики.
8. Особенности применения систем менеджмента производства в технологии изделий из керамики.
9. Системы энергоменеджмента в производстве керамических материалов и изделий из них.
10. Системы экологического менеджмента на предприятиях по производству изделий из керамики.
11. Природоохранный потенциал систем менеджмента в производстве керамики.
12. Классификация источников выбросов загрязняющих веществ и способы предотвращения негативного воздействия.
13. Загрязняющие вещества, возникающие при производстве высокотемпературных материалов, эмитируемые в окружающую среду и наносящие вред окружающей среде и здоровью человека.
14. Влияние взвешенных частиц (пыли фракций PM<sub>10</sub> и PM<sub>2.5</sub>) на здоровье и жизнь людей.
15. Анализ практики производственного экологического контроля в Российской Федерации применительно к предприятиям по производству высокотемпературных материалов.
16. Добровольная сертификация строительных материалов в Российской Федерации
17. Обязательная сертификация строительных материалов в Российской Федерации
18. Использование «зеленых» технологий при строительстве зданий и сооружений в Российской Федерации.
19. Система добровольной сертификации объектов недвижимости «Зелёные стандарты».
20. Требования к ресурсоэффективности и охране окружающей среде на протяжении жизненного цикла объектов «зеленого» строительства.
21. Ответственный выбор производителей продукции при производстве строительных материалов на основе керамических материалов.
22. Ключевые принципы обеспечения энергоэффективности на предприятиях по производству керамических материалов.
23. Трактовка и использование понятий «наилучшие доступные» и «наилучшие существующие» технологии в российском экологическом законодательстве.
24. Перспективы распространения наилучших доступных технологий в России.
25. История и современное состояние Севильского процесса.
26. Процедура составления справочных документов по НДТ в рамках Севильского процесса.
27. Природоохранные разрешения в ЕС.
28. Концепция наилучших доступных технологий. Директива о комплексном предотвращении и контроле загрязнений.
29. Программы повышения ресурсоэффективности промышленного производства в зарубежных странах (на примере керамической промышленности).
30. Международные инициативы в области наилучших доступных технологий.
31. Создание российского национального Бюро по наилучшим доступным технологиям.
32. Наилучшие доступные технологии для повышения энергоэффективности и экологической результативности при производстве керамических материалов.

33. Информационно-технический справочник по наилучшим доступным технологиям – документ национальной системы стандартизации.
34. Внедрение механизмов экономического стимулирования снижения загрязнения окружающей среде.
35. Отнесение объектов, оказывающих негативное влияние на окружающую среду, к объектам I, II, III и IV категорий.
36. Технологическое нормирование в области охраны окружающей среды.
37. Выдача комплексных экологических разрешений в России.
38. Государственное регулирование природопользования на основе наилучших доступных технологий в Российской Федерации.
39. Критерии выбора наилучших доступных технологий.
40. Отнесение технологических процессов, оборудования, технических способов и методов к наилучшим доступным технологиям при производстве высокотемпературных материалов.
41. Наилучшие доступные технологии производства керамических изделий.
42. Маркерные показатели в производстве изделий из керамики.
43. Переход промышленности на принципы наилучших доступных технологий и внедрение современных технологий в промышленном секторе РФ на примере производства изделий из керамики.
44. Инструменты государственного стимулирования модернизации производства высокотемпературных материалов.
45. Разработка сценария деловой игры «Выдача комплексных экологических разрешений предприятию по производству керамических материалов».
46. Применение информационно-технического справочника по наилучшим доступным технологиям «Производство керамических изделий» при проведении оценки воздействия на окружающую среду (ОВОС) при проектировании предприятий по производству высокотемпературных материалов.
47. Применение информационно-технических справочников по наилучшим доступным технологиям при проведении оценки воздействия на окружающую среду (ОВОС) при проектировании предприятий по производству высокотемпературных материалов.
48. Процедура получения комплексных экологических разрешений.
49. Основные принципы системы комплексных экологических разрешений.
50. Экологическое нормирование на принципах наилучших доступных технологий.

## **8.2 Примеры контрольных вопросов для текущего контроля освоения дисциплины**

Для текущего контроля предусмотрено 3 контрольные работы (по одной контрольной работе по каждому разделу). Максимальная оценка за контрольные работы 30 баллов.

### **Раздел 1. Примеры вопросов к контрольной работе № 1. Максимальная оценка – 10 баллов. Контрольная работа содержит 2 вопроса, по 5 баллов за вопрос.**

1. Основные экологические проблемы современности.
2. Оценка значимости природных ресурсов в жизни общества.
3. Масштабы потребления природных ресурсов.
4. Природная среда и природные ресурсы.
5. Классификация природных ресурсов по генезису, исчерпаемости, видам хозяйственного использования.
6. Материальные, энергетические и природные ресурсы.
7. Классификация минеральных ресурсов.
8. Рациональное использование минеральных ресурсов.
9. Экологическое последствие природопользования.
10. Технология производства кирпича и камня керамического.

11. Технология производства тонкой керамики.
12. Технология производства огнеупоров.
13. Основные показатели загрязнения окружающей среды.
14. Источники загрязнения атмосферы. Естественные источники.
15. Источники загрязнения атмосферы. Антропогенное загрязнение атмосферы.
16. Характеристика основных источников загрязнения атмосферы и загрязняющих веществ.
17. Основные климатообразующие процессы и их взаимодействие.
18. Трансграничный перенос загрязняющих веществ и проблема его эколого-экономических последствий.
19. Характеристика основных источников загрязнения атмосферы.
20. Трансформация загрязняющих веществ в атмосфере – химические и фотохимические процессы.
21. Источники загрязнения атмосферы. Оксиды азота, серы, монооксид углерода.
22. Источники загрязнения атмосферы. Тяжёлые металлы.
23. Источники загрязнения атмосферы. Пыли и аэрозоли.
24. Современное состояние озонового слоя, «озоновые дыры», проблема тропосферного озона.
25. Проблема выбросов углерода в атмосферу.
26. Климатические последствия изменения состава атмосферы. «Парниковые» газы.
27. Нормирование качества воздуха в Российской Федерации.
28. Нормативы допустимых физических воздействий на окружающую среду.
29. Выбросы и сбросы загрязняющих веществ при изготовлении керамических изделий строительного назначения (кирпич, плитка).
30. Выбросы и сбросы загрязняющих веществ при изготовлении технической керамики.
31. Выбросы загрязняющих веществ при изготовлении огнеупоров.
32. Воздействие пыли, вредных газов и других негативных факторов при производстве высокотемпературных материалов на человека.
33. Пылеулавливание при производстве керамических изделий строительного назначения.
34. Источники загрязнения водных объектов в производстве керамической плитки.
35. Источники загрязнения водных объектов в производстве санитарно-технических изделий.
36. Образование и приемы обращения с твердыми отходами производства керамики.
37. Переработка и вторичное использование отходов при производстве керамики.
38. Оценка воздействия на окружающую среду (ОВОС) при проектировании предприятий.
39. Этапы проведения ОВОС.
40. Система природоохранных (экологических) разрешений.
41. Природоохранные разрешения в СССР и Российской Федерации.
42. Действующее законодательство Российской Федерации, регулирующее отношения в сфере природопользования, охраны окружающей среды, обеспечения экологической безопасности.
43. Нормирование качества воздуха в Российской Федерации.
44. Нормирование качества воды в Российской Федерации.
45. Экологическая экспертиза.
46. Применение режима «наилучших доступных технологий» в системе хозяйственного стимулирования к сокращению негативного воздействия на окружающую среду.
47. Выдача разрешений на сбросы в Российской Федерации.
48. Выдача разрешений на выбросы в Российской Федерации.
49. Экологический паспорт предприятия.
50. Комплексные экологические разрешения.

**Раздел 2. Примеры вопросов к контрольной работе № 2. Максимальная оценка – 10 баллов. Контрольная работа содержит 2 вопроса, по 5 баллов за вопрос.**

1. Экологическая политика государства.
2. Государственный экологический мониторинг.
3. Планирование природоохранной деятельности.
4. Справочный документ по общим принципам мониторинга.
5. Информационно-технический справочник «Общие принципы производственного экологического контроля и его метрологическое обеспечение»
6. Типы мониторинга, цели и задачи, инструменты мониторинга.
7. Основные принципы экологического мониторинга. Кто и зачем проводит мониторинг.
8. Основные принципы экологического мониторинга. Что и как контролируют при проведении мониторинга.
9. Основные принципы экологического мониторинга. Как выражают ПДВ/ПДС и результаты мониторинга.
10. Основные принципы экологического мониторинга. Временной график проведения мониторинга.
11. Основные принципы экологического мониторинга. Учет погрешностей измерений.
12. Основные принципы экологического мониторинга. Требования в области мониторинга, подлежащие включению в комплексные экологические разрешения наряду с ПДВ и ПДС.
13. Режимы экологического мониторинга.
14. Организованные и неорганизованные выбросы и сбросы.
15. Мониторинг неорганизованных выбросов и сбросов.
16. Основные принципы экологического мониторинга. Различные подходы к мониторингу.
17. Основные принципы экологического мониторинга. Факторы, влияющие на вероятность превышения предельно-допустимых эмиссий и последствия превышения ПДВ и ПДС.
18. Учет суммарных выбросов/сбросов при экологическом мониторинге.
19. Практическая значимость результатов измерений и мониторинга.
20. Отчетность по результатам мониторинга.
21. Экологический мониторинг и производственный экологический контроль.
22. Национальные стандарты в России по повышению энергоэффективности и экологической результативности.
23. Новые подходы к стандартизации.
24. Наилучшие доступные технологии. Закон от 10.01.2002 № 7-ФЗ «Об охране окружающей среды».
25. Современные системы менеджмента организации.
26. Система экологического менеджмента.
27. Традиционное экологическое управление и экологический менеджмент.
28. Понятие «жизненного цикла» строительных материалов.
29. Процедуры сертификации систем менеджмента.
30. Процедура сертификации системы экологического менеджмента на основе стандарта ISO 14001.
31. Система энергоменеджмента. Политика в области энергоэффективности.
32. Процедура сертификации системы энергетического менеджмента на основе стандарта ISO 50001.
33. Система менеджмента безопасности.
34. Система «бережливого производства» и ее природоохранный потенциал.
35. Система менеджмента поставщиков.
36. Стандарт BES 6001:2009 «Ответственный выбор источников (производителей) продукции для строительства».

37. Основные риски проектов по разработке и внедрению систем менеджмента.
38. Требования к сертификации предприятий промышленности строительных материалов РФ.
39. Системы добровольной сертификации в РФ.
40. Обязательная сертификация строительных материалов.
41. Система добровольной сертификации объектов недвижимости «Зелёные» стандарты.
42. Задачи «зеленого» строительства.
43. Экономические выгоды эксплуатации «зелёных» зданий.
44. Система добровольной оценки соответствия Национального объединения строителей (СДОС «НОСТРОЙ»).
45. Метод оценки экологической эффективности зданий BREEAM.
46. Метод оценки экологической эффективности зданий LEED.
47. Получение «зеленых» сертификатов в Москве и Санкт-Петербурге.

**Раздел 3. Примеры вопросов к контрольной работе № 3. Максимальная оценка – 10 баллов. Контрольная работа содержит 2 вопроса, по 5 баллов за вопрос.**

1. Севильский процесс и справочные документы Евросоюза.
2. Основные положения Директивы о комплексном предотвращении и контроле загрязнения (Директивы КПКЗ).
3. Принципы Директивы о комплексном предотвращении и контроле загрязнения (Директивы КПКЗ).
4. Директива «О промышленных выбросах (о комплексном предотвращении загрязнения и контроле над ним)»
5. Наилучшие доступные технологии в Евросоюзе (Директива 2010/75/ЕС).
6. «Вертикальные» справочные документы по наилучшим доступным технологиям.
7. «Горизонтальные» справочные документы по наилучшим доступным технологиям.
8. Заключение по наилучшим доступным технологиям.
9. Справочный документ по наилучшим доступным технологиям. Производство керамических изделий.
10. Перспективы распространения наилучших доступных технологий в России.
11. Систематизация информации об НДТ в России: разработка национальных стандартов.
12. Нормативно-правовая база в Российской Федерации в области НДТ.
13. Проект Концепции внедрения современных технологий в промышленном секторе Российской Федерации.
14. Переход промышленности Российской Федерации на принципы НДТ.
15. Модернизация промышленности РФ на принципах НДТ.
16. Комплекс мер, направленных на отказ от использования устаревших и неэффективных технологий, переход на принципы НДТ и внедрение современных технологий
17. Инструменты государственного стимулирования модернизации промышленности Российской Федерации на принципах НДТ.
18. Обмен информацией при разработке Справочных документов по НДТ.
19. Создание российского Бюро по наилучшим доступным технологиям.
20. Основные функции российских технических рабочих групп.
21. Критерии отнесения объектов, оказывающих значительное негативное воздействие на ОС и относящихся к областям применения наилучших доступных технологий, к объектам разных категорий.
22. Меры государственного регулирования в зависимости от категории опасности объекта.
23. Комплексные экологические разрешения в России.
24. Формирование доказательной базы технического регулирования.
25. Предварительные национальные стандарты. Наилучшие доступные технологии.
26. Национальные стандарты по НДТ. Система энергоменеджмента.

27. Национальные стандарты по НДТ. Ресурсосбережение. Производство керамической плитки.
28. Национальные стандарты по НДТ. Ресурсосбережение. Производство кирпича и камня керамических.
29. Справочный документ по наилучшим доступным технологиям обеспечения энергоэффективности в ЕС.
30. Отраслевые руководства по повышению энергоэффективности.
31. Пример постановки целей, задач, показателей и разработка программ энергоэффективности.
32. Справочный документ по наилучшим доступным техническим методам обеспечения энергоэффективности.
33. Наилучшие доступные технологии для повышения энергоэффективности и экологической результативности.
34. Создание российских справочников по наилучшим доступным технологиям – документов по стандартизации.
35. Порядок определения технологии в качестве НДТ.
36. Отнесение технологических процессов, оборудования, технических способов и методов к НДТ.
37. Использование наилучших доступных технологий для повышения энергетической и экологической эффективности при производстве высокотемпературных материалов.
38. Содержание российских справочников по НДТ.
39. Информационно-технический справочник по НДТ «Производство керамических изделий».
40. Принципы и подходы к выбору маркерных веществ и показателей при получении изделий из керамики.
41. Меры борьбы с выбросами загрязняющих веществ при производстве высокотемпературных материалов. Выбросы пыли.
42. Меры борьбы с выбросами загрязняющих веществ при производстве высокотемпературных материалов. Выбросы  $\text{NO}_x$
43. Меры борьбы с выбросами загрязняющих веществ при производстве высокотемпературных материалов. Выбросы оксидов серы  $\text{SO}_2$
44. Меры борьбы с выбросами загрязняющих веществ при производстве высокотемпературных материалов. Выбросы металлов.
45. Меры борьбы с выбросами загрязняющих веществ при производстве высокотемпературных материалов. Выбросы газообразных хлоридов и фторидов.
46. Меры борьбы с выбросами загрязняющих веществ при производстве высокотемпературных материалов. Выбросы монооксида углерода  $\text{CO}$ .
47. Экономические аспекты реализации НДТ.
48. Критерии отнесения объектов, оказывающих негативное воздействие на окружающую среду, к объектам I, II, III и IV категорий.
49. Порядок перехода отраслей промышленности строительных материалов на принципы наилучших доступных технологий.
50. Возможности использования справочных документов по НДТ в российской системе технического регулирования.

### **8.3 Вопросы для итогового контроля освоения дисциплины (зачёт)**

Максимальное количество баллов за зачет – 40 баллов.

#### **8.3.1. Примеры контрольных вопросов для итогового контроля освоения дисциплины (зачет)**

Максимальное количество баллов за зачет – 40 баллов.

1. Основные экологические проблемы современности.

2. Классификация природных ресурсов по генезису, исчерпаемости, видам хозяйственного использования. Масштабы потребления природных ресурсов.
3. Источники загрязнения атмосферы. Естественные источники и антропогенное загрязнение атмосферы.
4. Основные климатообразующие процессы и их взаимодействие.
5. Источники загрязнения атмосферы. Оксиды азота, серы, углерода.
6. Источники загрязнения атмосферы. Пыли и аэрозоли.
7. Воздействие пыли, газообразных загрязнителей и других негативных факторов при производстве высокотемпературных материалов на человека.
8. Оценка воздействия на окружающую среду (ОВОС) при проектировании предприятий.
9. Система природоохранных (экологических) разрешений.
10. Природоохранные разрешения в СССР и Российской Федерации.
11. Нормирование качества воздуха и воды в Российской Федерации.
12. Применение режима «наилучших доступных технологий» в системе хозяйственного стимулирования к сокращению негативного воздействия на окружающую среду.
13. Выдача разрешений на сбросы и выбросы в Российской Федерации.
14. Система комплексных экологических разрешений. Природоохранные разрешения в ЕС. Комплексные экологические разрешения в России.
15. Справочный документ по общим принципам мониторинга.
16. Типы мониторинга, цели и задачи, инструменты мониторинга.
17. Основные принципы экологического мониторинга. Кто и зачем проводит мониторинг, что и как контролируют при мониторинге.
18. Основные принципы экологического мониторинга. Как выражают ПДВ/ПДС и результаты мониторинга. Временной график проведения мониторинга.
19. Основные принципы экологического мониторинга. Учет погрешностей измерений. Основные принципы экологического мониторинга. Требования в области мониторинга, подлежащие включению в комплексные экологические разрешения наряду с ПДВ и ПДС.
20. Режимы экологического мониторинга. Мониторинг неорганизованных выбросов и сбросов.
21. Основные принципы экологического мониторинга. Факторы, влияющие на вероятность превышения предельно-допустимых эмиссий и последствия превышения ПДВ и ПДС. Отчетность по результатам мониторинга.
22. Справочный документ по наилучшим доступным технологиям обеспечения энергоэффективности в ЕС. Ключевые принципы обеспечения энергоэффективности.
23. Национальные стандарты по НДТ. Система энергоменеджмента.
24. Наилучшие доступные технологии для повышения энергоэффективности и экологической результативности.
25. Система менеджмента качества. Процедура сертификации системы менеджмента качества на основе стандарта ISO 9001.
26. Система экологического менеджмента. Процедура сертификации системы экологического менеджмента на основе стандарта ISO 14001.
27. Система энергоменеджмента. Политика в области энергоэффективности. Процедура сертификации системы энергетического менеджмента на основе стандарта ISO 50001.
28. Система менеджмента безопасности.
29. Система менеджмента поставщиков. Стандарт BES 6001:2009 «Ответственный выбор источников (производителей) продукции для строительства».
30. Системы добровольной сертификации в РФ.
31. Система добровольной сертификации объектов недвижимости «Зеленые» стандарты.
32. Система добровольной оценки соответствия Национального объединения строителей (СДОС «НОСТРОЙ»)
33. Метод оценки экологической эффективности зданий BREEAM.

34. Метод оценки экологической эффективности зданий LEED.
35. Севильский процесс и справочные документы Евросоюза.
36. Основные положения Директив о комплексном предотвращении и контроле загрязнения (Директив о КПКЗ).
37. «Вертикальные» и «горизонтальные» справочные документы по НДТ. Заключение по НДТ.
38. Нормативно-правовая база в Российской Федерации в области НДТ.
39. Концепции реализации перехода на принципы НДТ и внедрения современных технологий в промышленном секторе РФ.
40. Обмен информацией при разработке Справочных документов по НДТ. Создание российского Бюро НДТ. Основные функции российских технических рабочих групп.
41. Критерии отнесения объектов, оказывающих значительное негативное воздействие на ОС и относящихся к областям применения наилучших доступных технологий, к объектам разных категорий.
42. Создание российских справочников по наилучшим доступным технологиям – документов по стандартизации.
43. Порядок определения технологии в качестве НДТ. Отнесение технологических процессов, оборудования, технических способов и методов к НДТ.
44. Выбор маркерных веществ в технологии изделий из керамики.
45. Маркерные вещества – показатели технологической эффективности производства.
46. Меры борьбы с выбросами загрязняющих веществ при производстве высокотемпературных материалов. Выбросы пыли.
47. Меры борьбы с выбросами загрязняющих веществ при производстве высокотемпературных материалов. Выбросы оксидов азота  $\text{NO}_x$  и монооксида углерода  $\text{CO}$ .
48. Меры борьбы с выбросами загрязняющих веществ при производстве высокотемпературных материалов. Выбросы оксидов серы  $\text{SO}_2$ . Выбросы газообразных хлоридов и фторидов.
49. Использование отходов в качестве сырьевых материалов и/или альтернативного топлива при производстве высокотемпературных материалов.
50. Возможности использования справочных документов по НДТ в российской системе технического регулирования.

#### **8.4 Структура и пример билетов для зачета**

Зачет по дисциплине «Энерго- и ресурсосберегающие процессы и технологии производства керамических материалов и изделий» включает контрольные вопросы по всем разделам рабочей программы дисциплины. Билет для зачета состоит из 3 вопросов, относящихся к разным разделам дисциплины. Вопросы билета предусматривают развернутые ответы студента по достаточно объемной тематике. Ответы на вопросы зачета оцениваются из максимальной оценки 40 баллов следующим образом: максимальное количество баллов за первый вопрос – 15 баллов, второй – 10 баллов, третий – 15 баллов.

### **9 УЧЕБНО-МЕТОДИЧЕСКОЕ ОБЕСПЕЧЕНИЕ ДИСЦИПЛИНЫ**

#### **9.1 Рекомендуемая литература**

##### ***А. Основная литература***

1. Захаров, А. И. Повышение энергетической и экологической эффективности производства керамических изделий. Технологические, технические и управленческие подходы. Вопросы стандартизации и сертификации: учебное пособие / А. И. Захаров, М. А. Вартамян, Т. В. Гусева. М.: РХТУ им. Д.И. Менделеева, 2012. 139 с.
2. Акинин Н. И. Промышленная экология. Принципы, подходы, технические решения. М.: изд-во «Интеллект», 2011. 312 с.



### ***Б. Дополнительная литература***

1. Экологические аспекты производства цемента / Т. В. Гусева, Я. П. Молчанова, Е. Н. Потапова, С. П. Сивков. М.: РХТУ им. Д. И. Менделеева, 2013. 148 с.
2. Алпатов А.А. Природопользование и охрана окружающей среды: создание системы государственного контроля и надзора. М.: Экономика и жизнь, 2007. 128 с.
3. Голицын А. Н. Промышленная экология и мониторинг загрязнения природной среды. М.: Издательство Оникс, 2015. 336 с.
4. Тетельман В. В. Основы экологического мониторинга. М.: изд-во «Интеллект», 2013. 256 с.
5. Банит Ф. Г., Мальгин А. Д. Пылеулавливание и очистка газа в промышленности строительных материалов. М.: Стройиздат, 1979. 352 с.
6. Скобелев Д. О., Гусева Т. В., Чечеватова О. Ю., Санжаровский А. Ю., Щелчков К. А., Бегак М. В. Сравнительный анализ процедур разработки, пересмотра и актуализации справочников по наилучшим доступным технологиям в Европейском союзе и Российской Федерации / под ред. Д. О. Скобелева. М.: изд-во «Перо», 2018. 114 с.

### ***В. Учебно-методические пособия и указания по изучению дисциплины***

7. Информационно-технический справочник ИТС 4-2015 «Производство керамических изделий» [Электронный ресурс]. Режим доступа: <http://burondt.ru/NDT/NDTDocsFileDownload.php?UrlId=519>
8. Наилучшие доступные технологии и комплексные экологические разрешения: перспективы применения в России / под ред М. В. Бегака. М.: ООО «ЮрИнфоР-Пресс», 2010. 220 с.
9. ОЭСР. Руководящие принципы эффективных систем природоохранных разрешений в странах ВЕКЦА. Белград, 2007. 25 с.
10. Научно-практический комментарий к Федеральному закону «Об охране окружающей среды» / под ред. А. П. Анисимова. М.: Деловой двор, 2010. 600 с.
11. Наилучшие доступные технологии. Предотвращение и контроль промышленного загрязнения. Этап 2: Подходы к определению наилучших доступных технологий (НДТ) в странах мира. / Управление по окружающей среде, здоровью и безопасности Дирекции по окружающей среде ОЭСР. Пер.с англ. Москва, 2018. 156 с.

### **9.2 Рекомендуемые источники научно-технической информации**

Научно-технические журналы:

- Реферативный журнал «Химия» (РЖХ), серия М «Силикатные материалы», ISSN 0235-2206
- «Стекло и керамика», ISSN 0131-9582
- «Строительные материалы», ISSN 0585-430X
- «Строительные материалы, оборудование и технологии XXI века», ISSN 1729-9209
- «Цемент и его применение», ISSN 1607-8837
- «Cement and Concrete Research», ISSN 0958-9465
- «Техника и технология силикатов», ISSN 2076-0655
- «Неорганические материалы», ISSN 0002-337X
- «Химическая промышленность сегодня», ISSN 0023-110X
- «Мир стандартов», ISSN 1990-5564
- «Компетентность», ISSN 1993-8780
- «Экология производства», ISSN 2078-3981
- «Стандарты и качество», ISSN 0038-9692

Политематические базы данных (БД): США: CAPLUS; COMPENDEX; Великобритания: INSPEC; Франция: PASCAL.

Ресурсы информационно-телекоммуникационной сети Интернет:

- Ресурсы ELSEVIER [www.sciencedirect.com](http://www.sciencedirect.com)

- [www.centerprioritet.ru](http://www.centerprioritet.ru) – СМЦ «Приоритет»: техническая документация исследований (ИКСИ), заказ литературы, русскоязычные издания
- <http://www.scirp.org/journal/Index.aspx> – Scientific research. Open Access
- <http://www.intechopen.com/> – In Tech. Open Science
- [http://www.twirpx.com/files/chidnustry/chemistry\\_tech/silicate/](http://www.twirpx.com/files/chidnustry/chemistry_tech/silicate/) – Технология силикатных и тугоплавких неметаллических материалов
- <http://www.rsl.ru> – Российская государственная библиотека
- <http://www.gpntb.ru> – Государственная публичная научно-техническая библиотека России
- <http://window.edu.ru> – Полнотекстовая библиотека учебных и учебно-методических материалов
- <http://abc.chemistry.bsu.by/free-journals/> – ABC-Chemistry: Бесплатная научная химическая информация
- <http://new.fips.ru/registers-web/> – Сайт ФИПС. Информация о патентах
- <http://findebookee.com/> – поисковая система по книгам
- <https://elibrary.ru/> – Научная электронная библиотека.

### **9.3 Средства обеспечения освоения дисциплины**

Для реализации рабочей программы подготовлены следующие средства обеспечения освоения дисциплины:

- компьютерные презентации интерактивных лекций – 6;
- перечень тем реферативно-аналитической работы для выполнения в процессе самостоятельной работы;
- перечень вопросов для текущего контроля освоения дисциплины;
- перечень вопросов для итогового контроля освоения дисциплины;
- <https://zoom.us/> – LMS Zoom.

## **10 ПЕРЕЧЕНЬ ИНФОРМАЦИОННЫХ ТЕХНОЛОГИЙ, ИСПОЛЬЗУЕМЫХ В ОБРАЗОВАТЕЛЬНОМ ПРОЦЕССЕ**

Информационно-библиотечный центр (ИБЦ) РХТУ им. Д.И. Менделеева обеспечивает информационную поддержку всем направлениям деятельности университета, содействует подготовке высококвалифицированных специалистов, совершенствованию учебного процесса, научно-исследовательской работы, способствует развитию профессиональной культуры будущего специалиста.

Структура и состав библиотечного фонда соответствует требованиям Примерного положения о формировании фондов библиотеки высшего учебного заведения, утвержденного приказом Минобрнауки от 27.04.2000 г. № 1246. ИБЦ университета обеспечивает обучающихся основной учебной, учебно-методической и научной литературой, необходимой для организации образовательного процесса по всем дисциплинам основной образовательной программы и гарантирует возможность качественного освоения обучающимися образовательной программы подготовки обучающихся по направлению 15.03.02 Технологические машины и оборудование, профиль «Технологические машины и оборудование производства высокотемпературных функциональных материалов».

Фонд учебной и учебно-методической литературы укомплектован печатными и электронными изданиями из расчета 50 экз. на каждые 100 обучающихся, а для дисциплин части образовательной программы, формируемой участниками образовательных отношений, – 1 экз. на одного обучающегося.

Фонд дополнительной литературы включает помимо учебной литературы официальные, справочно-библиографические, специализированные отечественные и зарубежные периодические и информационные издания.

Общий объем многоотраслевого фонда ИБЦ 01.01.2022 составляет 1 716 243 экз.

Информационно-библиотечный центр обеспечивает самостоятельную работу аспирантов в читальных залах, предоставляя широкий выбор литературы по актуальным направлениям, а также обеспечивает доступ к профессиональным базам данных, информационным, справочным и поисковым системам.

Каждый обучающийся обеспечен свободным доступом из любой точки, в которой имеется доступ к сети Интернет и к электронно-библиотечной системе (ЭБС) Университета, которая содержит различные издания по основным изучаемым дисциплинам и сформирована по согласованию с правообладателями учебной и учебно-методической литературы.

Для более полного и оперативного справочно-библиографического и информационного обслуживания в ИБЦ реализована технология электронной доставки документов.

Полный перечень электронных информационных ресурсов, используемых в процессе обучения, представлен в основной образовательной программе.

## **11 МАТЕРИАЛЬНО-ТЕХНИЧЕСКОЕ ОБЕСПЕЧЕНИЕ ДИСЦИПЛИНЫ**

В соответствии с учебным планом занятия по дисциплине «Энерго- и ресурсосберегающие процессы и технологии производства керамических материалов и изделий» проводятся в форме практических занятий и самостоятельной работы обучающегося.

### **11.1 Оборудование, необходимое в образовательном процессе**

Учебная аудитория, оборудованная электронными средствами демонстрации (компьютер со средствами звуковоспроизведения, проектор, экран) и учебной мебелью; библиотека, имеющая рабочие компьютерные места для аспирантов, оснащенные компьютерами с доступом к базам данных и выходом в Интернет.

### **11.2 Учебно-наглядные пособия**

Комплекты видеоматериалов по разделам практических занятий.

### **11.3 Компьютеры, информационно-телекоммуникационные сети, аппаратно-программные и аудиовизуальные средства**

Персональные компьютеры, укомплектованные проигрывателями CD и DVD, принтерами и программными средствами; проекторы и экраны; цифровые камеры; копировальные аппараты; локальная сеть с выходом в Интернет.

### **11.4 Печатные и электронные образовательные и информационные ресурсы**

Информационно-методические материалы: учебные пособия по дисциплине; раздаточный материал к практическим занятиям по дисциплине; альбомы и рекламные проспекты с основными видами, технологиями получения и характеристиками высокотемпературных материалов.

Электронные образовательные ресурсы: электронные презентации по разделам практических занятий; учебно-методические разработки в электронном виде; справочные материалы в печатном и электронном виде по технологиям производства высокотемпературных материалов; кафедральные библиотеки электронных изданий.

### 11.5 Перечень лицензионного программного обеспечения

№ п/п	Наименование программного продукта	Реквизиты договора поставки	Количество лицензий	Срок окончания действия лицензии
1	Операционная система Microsoft Windows 10 Education (Russian)	Государственный контракт от 14.12.2010 № 143-164ЭА/2010, Акт № Tr048787, накладная от 20.12.2010 № Tr048787	7	бессрочно
2	Kaspersky Endpoint Security для бизнеса – Стандартный Russian Edition. 1500-2499 Node 1 year Educational License (неисключительная лицензия)	Контракт от 26.05.2020 № 28-35ЭА/2020	190	12 месяцев (ежегодное продление подписки с правом перехода на обновленную версию продукта)
3	Антиплагиат.ВУЗ	Контракт от 17.06.2022 № 37-63ЭА/2022	не ограничено, лимит проверок 15000	19.05.2023
4	Операционная система Microsoft Windows 10 Professional 32 bit/64 bit Rus Only FQS-10150	Договор от 11.02.2019 № 26.02-Д-3.0-1293/2019	4	бессрочно
5	Microsoft Office Home and Business 2016 Rus CEE Only No Skype BOX T5D-02705	Договор от 11.02.2019 № 26.02-Д-3.0-1293/2019	4	бессрочно
6	Desktop Education ALNG LicSAPk OLVS E 1Y Academic Edition Enterprise. В составе: 1) Microsoft Office Professional Plus 2019 (Word, Excel, Power Point, Outlook, OneNote, Access, Publisher, InfoPath); 2) Microsoft Core CAL 3) Microsoft Windows Upgrade	Контракт от 26.05.2020 № 28-35ЭА/2020	657	12 месяцев (ежегодное продление подписки с правом перехода на обновлённую версию продукта)
7	SOLIDWORKS EDU Edition 2019-2020 Network – 200 Users (неисключительная лицензия)	Контракт от 26.05.2020 № 28-35ЭА/2020	1 сетевая, 200 пользователей	бессрочно

8	Учебный Комплект Компас-3D v18 на 50 мест. Проектирование и конструирование в машиностроении (неисключительная лицензия)	Контракт от 26.05.2020 № 28-35ЭА/2020	2, каждая 50 мест	бессрочно
---	--------------------------------------------------------------------------------------------------------------------------	---------------------------------------	----------------------	-----------

## 12 ТРЕБОВАНИЯ К ОЦЕНКЕ КАЧЕСТВА ОСВОЕНИЯ ПРОГРАММЫ

Наименование раздела (модуля)	Основные показатели оценки	Формы и методы контроля и оценки
Раздел 1. Предотвращение загрязнения окружающей среды предприятиями по производству высокотемпературных материалов. Комплексные экологические разрешения	<p><b>Знает:</b></p> <ul style="list-style-type: none"> <li>– основные источники загрязнения окружающей среды при производстве ВФМ;</li> <li>– способы осуществления энерго- и ресурсоэффективного осуществления технологических процессов получения основных видов ВФМ;</li> <li>– основные требования природоохранных нормативных документов;</li> <li>– основы охраны труда, промышленной безопасности и защиты окружающей среды при организации и управлении производствами ВФМ и изделий из них.</li> </ul> <p><b>Умеет:</b></p> <ul style="list-style-type: none"> <li>– использовать знания о строении вещества, природе химической связи в различных классах химических соединений для понимания свойств материалов и механизма химических процессов, протекающих в окружающем мире;</li> <li>– устанавливать требования к технологическим процессам с целью снижения материалоемкости, энергоемкости и создания малоотходных технологий;</li> <li>– использовать знания основных физических теорий для понимания принципов работы приборов и устройств, в том числе выходящих за пределы компетентности конкретного направления;</li> <li>– применять наилучшие доступные технологии при производстве высокотемпературных материалов;</li> <li>– использовать справочные документы по наилучшим доступным технологиям в российской системе технического регулирования.</li> </ul>	<p>Оценка за контрольную работу №1</p> <p>Оценка за реферат</p> <p>Оценка за зачет</p>

	<p><b>Владеет:</b></p> <ul style="list-style-type: none"> <li>– методами проведения экологического контроля и мониторинга;</li> <li>– методами получения правоохранительных экологических разрешений;</li> <li>– методами оценки воздействия внедряемых технологических решений и проектов на окружающую среду;</li> <li>– методами расчета экономической эффективности внедряемых технологических решений и проектов;</li> <li>– рациональными приемами поиска и использования научно-технической информации.</li> </ul>	
<p>Раздел 2. Основные принципы систем менеджмента</p>	<p><b>Знает:</b></p> <ul style="list-style-type: none"> <li>– основные источники загрязнения окружающей среды при производстве ВФМ;</li> <li>– современные системы менеджмента;</li> <li>– способы осуществления энерго- и ресурсоэффективного осуществления технологических процессов получения основных видов ВФМ;</li> <li>– основные требования природоохранных нормативных документов;</li> <li>– основы охраны труда, промышленной безопасности и защиты окружающей среды при организации и управлении производствами ВФМ и изделий из них.</li> </ul> <p><b>Умеет:</b></p> <ul style="list-style-type: none"> <li>– устанавливать требования к технологическим процессам с целью снижения материалоемкости, энергоемкости и создания малоотходных технологий;</li> <li>– применять наилучшие доступные технологии при производстве высокотемпературных материалов.</li> </ul> <p><b>Владеет:</b></p> <ul style="list-style-type: none"> <li>– методами проведения экологического контроля и мониторинга;</li> <li>– методами получения правоохранительных экологических разрешений;</li> <li>– методами расчета экономической эффективности внедряемых технологических решений и проектов;</li> <li>– рациональными приемами поиска и использования научно-технической информации.</li> </ul>	<p>Оценка за контрольную работу №2</p> <p>Оценка за реферат</p> <p>Оценка за зачет</p>

	информации.	
Раздел 3. Справочные документы по наилучшим доступным технологиям	<p><b>Знает:</b></p> <ul style="list-style-type: none"> <li>– основные источники загрязнения окружающей среды при производстве ВФМ;</li> <li>– современные системы менеджмента;</li> <li>– способы осуществления энерго- и ресурсоэффективного осуществления технологических процессов получения основных видов ВФМ;</li> <li>– основные требования природоохранных нормативных документов;</li> <li>– основы охраны труда, промышленной безопасности и защиты окружающей среды при организации и управлении производствами ВФМ и изделий из них.</li> </ul> <p><b>Умеет:</b></p> <ul style="list-style-type: none"> <li>– устанавливать требования к технологическим процессам с целью снижения материалоемкости, энергоемкости и создания малоотходных технологий;</li> <li>– применять наилучшие доступные технологии при производстве высокотемпературных материалов;</li> <li>– использовать справочные документы по наилучшим доступным технологиям в российской системе технического регулирования.</li> </ul> <p><b>Владеет:</b></p> <ul style="list-style-type: none"> <li>– методами получения правоохранительных экологических разрешений;</li> <li>– методами расчета экономической эффективности внедряемых технологических решений и проектов;</li> <li>– рациональными приемами поиска и использования научно-технической информации.</li> </ul>	<p>Оценка за контрольную работу №3</p> <p>Оценка за реферат</p> <p>Оценка за зачет</p>

### **13 ОСОБЕННОСТИ ОРГАНИЗАЦИИ ОБРАЗОВАТЕЛЬНОГО ПРОЦЕССА ДЛЯ ИНВАЛИДОВ И ЛИЦ С ОГРАНИЧЕННЫМИ ВОЗМОЖНОСТЯМИ ЗДОРОВЬЯ**

Обучение инвалидов и лиц с ограниченными возможностями здоровья осуществляется в соответствии с:

1. Порядком организации и осуществления образовательной деятельности по образовательным программам высшего образования – программам бакалавриата, программам специалитета, программам магистратуры (Приказ Минобрнауки РФ от 06.04.2021 № 245;

2. Положением о порядке организации и осуществления образовательной деятельности по образовательным программам высшего образования – программам бакалавриата, программам специалитета, программам магистратуры в РХТУ им. Д.И. Менделеева, принятым решением Ученого совета РХТУ им. Д.И. Менделеева от 30.10.2019, протокол № 3, введенным в действие приказом ректора РХТУ им. Д.И. Менделеева от 14.11.2019 № 646А;

3. Положением о практической подготовке обучающихся в федеральном государственном бюджетном образовательном учреждении высшего образования «Российский химико-технологический университет имени Д.И. Менделеева» (утв. решением Ученого совета университета от 25.11.2020, протокол № 4);

4. Методическими рекомендациями по организации образовательного процесса для обучения инвалидов и лиц с ограниченными возможностями здоровья в образовательных организациях высшего образования, в том числе оснащенности образовательного процесса (утверждены заместителем Министра образования и науки РФ А.А. Климовым от 08.04.2014 № АК-44/05вн).



Дополнения и изменения к рабочей программе дисциплины  
**«ЭНЕРГО- И РЕСУРСОСБЕРЕГАЮЩИЕ ПРОЦЕССЫ  
И ТЕХНОЛОГИИ ПРОИЗВОДСТВА КЕРАМИЧЕСКИХ  
МАТЕРИАЛОВ И ИЗДЕЛИЙ»**

**основной образовательной программы**

Направление подготовки 15.03.02 Технологические машины и оборудование  
Профиль подготовки «Технологические машины и оборудование производства  
высокотемпературных функциональных материалов»

Форма обучения: очная

Номер изменения / дополнения	Содержание дополнения / изменения	Основание внесения изменения / дополнения
1.	Изменение в части обновления лицензионного программного обеспечения	протокол заседания кафедры ХТКиО № 16 от «24» июня 2022 г.